



# 53 cm kosačka na trávnu Recycler® S53VST s funkciou SmartStow®

Číslo modelu 21753—Výrobné číslo 400000000 a vyššie

## Návod na obsluhu

## Úvod

Táto ručne vedená kosačka s otočnými čepeľami je určená na používanie vlastníkmi domov. Primárne je určená na kosenie trávy na udržiavaných trávnikoch v obytných priestoroch. Používanie tohto výrobku na iné ako určené použitie môže byť nebezpečné pre vás a okolostojacich.

Tieto informácie si pozorne prečítajte, aby ste sa výrobok naučili správne ovládať a udržiavať a aby ste predchádzali zraneniam a poškodeniu výrobku. Zodpovedáte za správnu a bezpečnú obsluhu výrobku.

Na lokalite [www.Toro.com](http://www.Toro.com) získate ďalšie informácie vrátane bezpečnostných tipov, školiacich materiálov týkajúcich sa prevádzky, informácií o príslušenstve a tiež pomoc pri hľadaní predajcu alebo registrácii výrobku.

Ak potrebujete servis, originálne diely od spoločnosti Toro alebo doplňujúce informácie, obráťte sa na autorizovaného servisného predajcu alebo zákaznícke stredisko spoločnosti Toro a pripravte si číslo modelu a sériové číslo vášho výrobku. Na **Obrázok 1** je označené miesto na výrobku s číslom modelu a sériovým číslom. Čísla si zaznamenajte do poskytnutého priestoru.

**Dôležité:** Prístup k informáciám o záruke, súčiastkach a ďalším informáciám o produkte získate zoskenovaním kódu QR na štítku so sériovým číslom (ak sa nachádza na produkte) pomocou mobilného zariadenia.

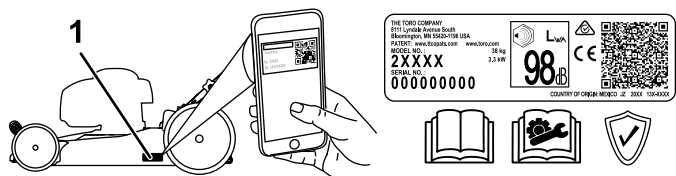

**Obrázok 1**

1. Umiestnenie čísla modelu a sériového čísla

Číslo modelu \_\_\_\_\_

Výrobné číslo \_\_\_\_\_

Táto príručka identifikuje potenciálne riziká. Bezpečnostné upozornenia sú označené symbolom (**Obrázok 2**), ktorý signalizuje, že v prípade nedodržania odporúčaných opatrení môže dôjsť k vážnemu zraneniu alebo smrti.



**Obrázok 2**

Symbole bezpečnostného upozornenia

g000502

V tejto príručke sa na zvýraznenie informácií používajú dve slová. Slovo **Dôležité** upriamuje pozornosť na špeciálne mechanické informácie a slovo **Poznámka** zdôrazňuje všeobecné informácie, ktoré si zaslúžia špeciálnu pozornosť.

Výrobok vyhovuje všetkým príslušným európskym smerniciam. Podrobnosti nájdete v samostatnom hárku so špecifickým vyhlásením o zhode (DOC).

**Hrubý alebo čistý krútiaci moment:** Hrubý alebo čistý krútiaci moment tohto motora bol laboratórne hodnotený výrobcom motora v súlade s organizáciou Society of Automotive Engineers (SAE) J1940 alebo J2723. V konfigurácii, ktorá spĺňa požiadavky na bezpečnosť, emisie a prevádzku, bude skutočný krútiaci moment motora tejto triedy kosačky výrazne nižší. Prečítajte si informácie od výrobcu motora, ktoré sú súčasťou dodávky stroja.

Nemanipulujte s bezpečnostnými zariadeniami v stroji ani ich nevypínajte a pravidelne kontrolujte ich správnu funkčnosť. Nepokúšajte sa nastavovať ani manipulovať s ovládačom otáčok motora. Mohlo by to spôsobiť nebezpečný prevádzkový stav, v dôsledku ktorého môže dôjsť k zraneniu osôb.



# Obsah

Úvod .....	1
Bezpečnosť .....	2
Všeobecné bezpečnostné pokyny .....	2
Bezpečnostné a inštrukčné štítky .....	3
Nastavenie .....	4
1 Montáž rukoväti .....	4
2 Inštalácia lanka navíjacieho štartéra do vedenia lanka .....	5
3 Doplňovanie oleja do motora .....	6
4 Montáž vaku na trávu .....	7
Súčasti stroja .....	8
Technické údaje .....	8
Nadstavce/príslušenstvo .....	8
Obsluha .....	9
Pred prevádzkou .....	9
Bezpečnosť pred prevádzkou .....	9
Plnenie palivovej nádrže .....	9
Kontrola hladiny motorového oleja .....	10
Nastavenie výšky kosenia .....	11
Počas prevádzky .....	12
Bezpečnosť počas prevádzky .....	12
Naštartovanie motora .....	13
Používanie pojazdu .....	13
Vypnutie motora .....	13
Mulčovanie pokosenej trávy .....	13
Zber pokosenej trávy do vaku .....	14
Bočný výstup pokosenej trávy .....	15
Provozné tipy .....	15
Po prevádzke .....	16
Bezpečnosť po prevádzke .....	16
Čistenie pod strojom .....	16
Zloženie rukoväti .....	16
Skladovanie stroja v zvislej prepravnej polohe .....	17
Údržba .....	19
Odporúčaný harmonogram údržby .....	19
Bezpečnosť pri údržbe .....	19
Príprava na údržbu .....	19
Servisná údržba vzduchového filtra .....	19
Výmena motorového oleja .....	20
Výmena čepele .....	21
Nastavenie pojazdu .....	21
Uskladnenie .....	22
Bezpečnosť pri skladovaní .....	22
Príprava stroja na uskladnenie .....	22
Ukončenie uskladnenia stroja .....	23

# Bezpečnosť

## Všeobecné bezpečnostné pokyny

Tento produkt môže odskakujúcimi predmetmi amputovať ruky a chodidlá. Vždy dodržiavajte všetky bezpečnostné pokyny, aby nedošlo k vážnemu zraneniu alebo usmrteniu osôb.

- Pred naštartovaním motora si prečítajte, pochopte a dodržiavajte pokyny a výstrahy v tomto *návode na obsluhu*, ako aj na stroji a prídavných zariadeniach.
- Nedávajte ruky ani nohy do blízkosti pohyblivých súčastí stroja ani pod stroj. Udržujte odstup od všetkých výstupných otvorov.
- Pri prevádzke stroja musia byť všetky kryty a ostatné bezpečnostné ochranné zariadenia na stroji na mieste a správne funkčné.
- Zabráňte okolostojacim a deťom zdržiavať sa v pracovnej oblasti. Nedovoľte, aby stroj obsluhovali deti. Obsluhu stroja smú vykonávať iba ľudia, ktorí sú zodpovední, kvalifikovaní, dôkladne ovládajú pokyny a sú fyzicky zdatní vykonávať tieto činnosti.
- Pred vykonávaním údržby, dopĺňaním paliva alebo čistením zastavte stroj, vypnite motor a počkajte, kým sa úplne nezastavia všetky pohyblivé diely.

Nesprávne používanie alebo údržba tohto stroja môže mať za následok zranenie. S cieľom vyhnúť sa potenciálnemu zraneniu dodržiavajte tieto bezpečnostné pokyny a vždy venujte pozornosť bezpečnostnému výstražnému symbolu , ktorý znamená Pozor, Výstraha alebo Nebezpečenstvo – osobné bezpečnostné pokyny. Nedodržanie týchto pokynov môže zapríčiniť zranenie alebo smrť.

# Bezpečnostné a inštrukčné štítky



Operátor dobre vidí bezpečnostné štítky a pokyny, ktoré sú umiestnené v každom priestore s potenciálne hroziacim nebezpečenstvom. Poškodené alebo chýbajúce štítky nahradte.

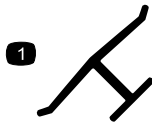

Značka výrobcu

decaloemark

1. Táto značka indikuje, že čepeľ je označená ako originálny diel od výrobcu stroja.

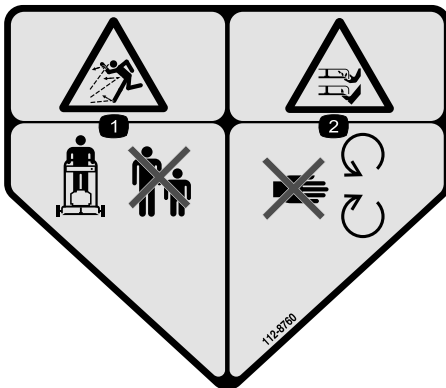

112-8760

decal112-8760

1. Riziko odskakovania predmetov – okolostojace osoby musia byť v bezpečnej vzdialenosti.
2. Riziko porezania/amputácie rúk alebo nôh, čepeľ kosačky – nepribližujte sa k pohyblivým častiam.

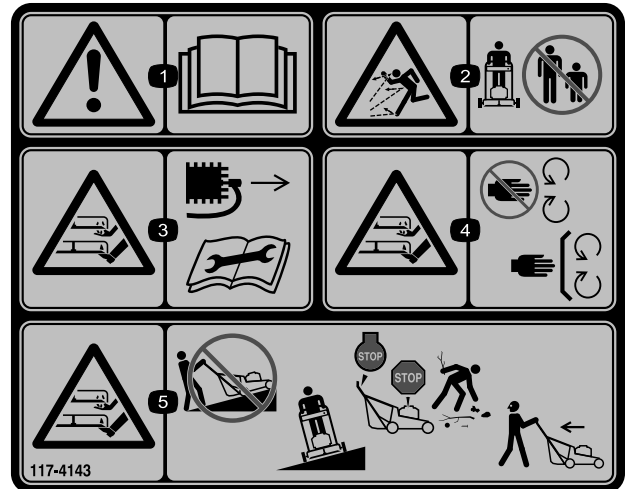

117-4143

decal117-4143

1. Výstraha – prečítajte si *používateľskú príručku*.
2. Riziko odskakovania predmetov – okolostojace osoby musia byť v bezpečnej vzdialenosti.
3. Riziko porezania/amputácie rúk alebo chodidiel, čepeľ kosačky – pred vykonaním údržby odpojte drôt zapalovacej sviečky a prečítajte si *používateľskú príručku*.
4. Riziko porezania/amputácie rúk alebo chodidiel, čepeľ kosačky – nepribližujte sa k pohyblivým častiam, všetky kryty a štítky musia byť nasadené.
5. Riziko porezania/amputácie rúk alebo chodidiel, čepeľ kosačky – nekoste nahor alebo nadol svahmi, koste len naprieč svahmi. Pred opustením stroja vypnite motor a počkajte, kým sa nezastavia všetky pohyblivé časti. Pred kosením pozbierajte nečistoty. Pri cúvaní počas kosenia sa pozerajte za seba a dolu.

# Nastavenie

**Dôležité:** Odstráňte a zlikvidujte ochrannú plastovú fóliu, ktorou je zakrytý motor, ako aj všetky ostatné plasty alebo obaly zo stroja.

1

## Montáž rukoväti

Nie sú treba žiadne diely

### Postup

#### **⚠ DÔLEŽITÉ UPOZORNENIE**

Nesprávne zloženie alebo rozloženie rukoväti môže poškodiť káble a ohroziť bezpečnosť prevádzky.

- Pri skladaní alebo rozkladaní rukoväti dávajte pozor, aby ste nepoškodili káble.
- Ak sa kábel poškodí, obráťte sa na autorizovaného servisného predajcu.

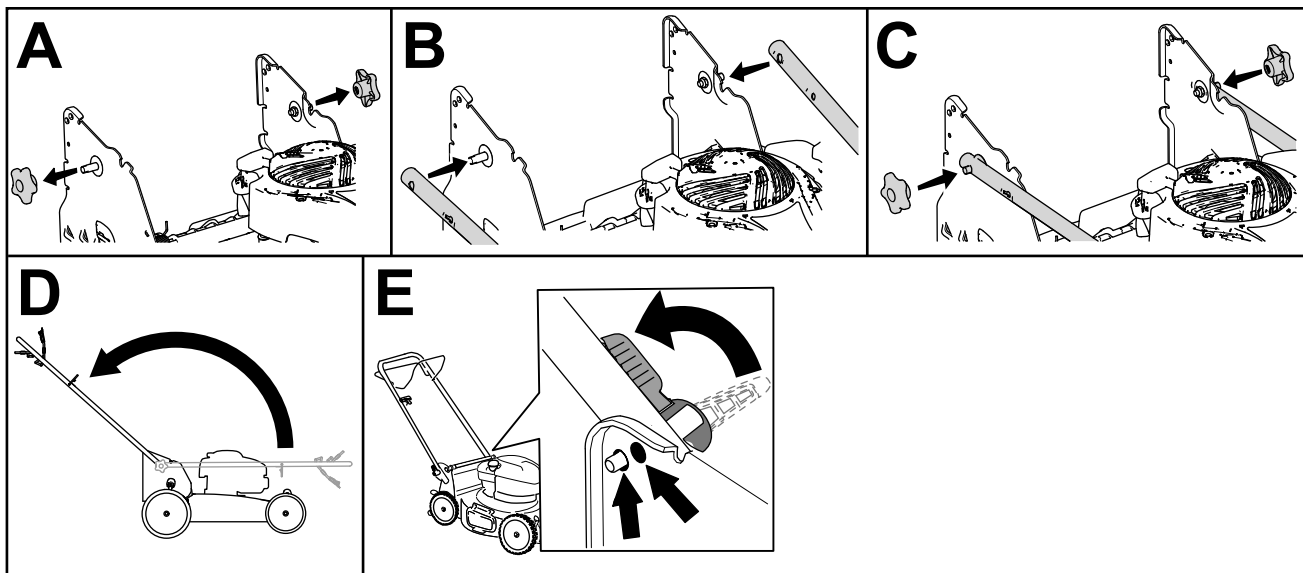

Obrázok 3

g412758

# 2

## Inštalácia lanka navíjacieho štartéra do vedenia lanka

Nie sú treba žiadne diely

### Postup

**Dôležité:** Na bezpečné a jednoduché naštartovanie motora pri každom použití stroja nainštalujte lanko navíjacieho štartéra do vedenia lanka.

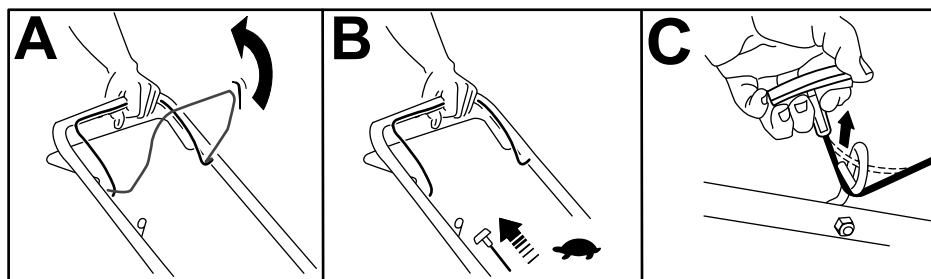

Obrázok 4

g230180

# 3

## Doplňovanie oleja do motora

Nie sú treba žiadne diely

### Postup

**Dôležité:** Ak je hladina oleja v motore príliš nízka alebo vysoká a spustíte motor, môžete ho poškodiť.

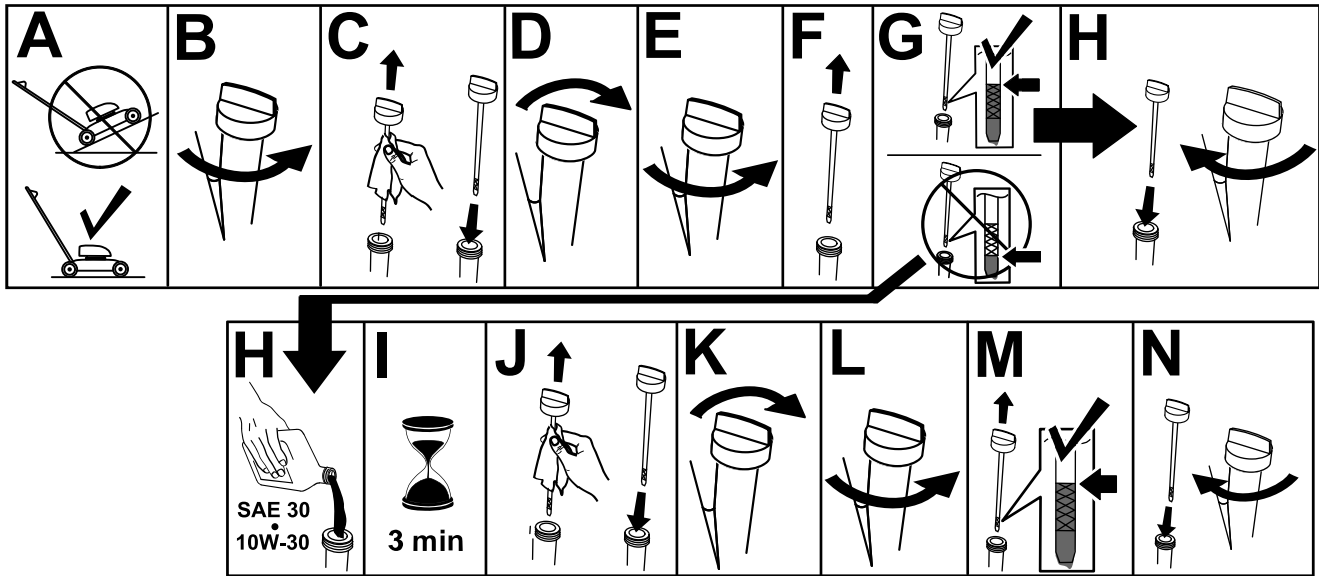

Obrázok 5

g222533

# 4

## Montáž vaku na trávu

Nie sú treba žiadne diely

### Postup

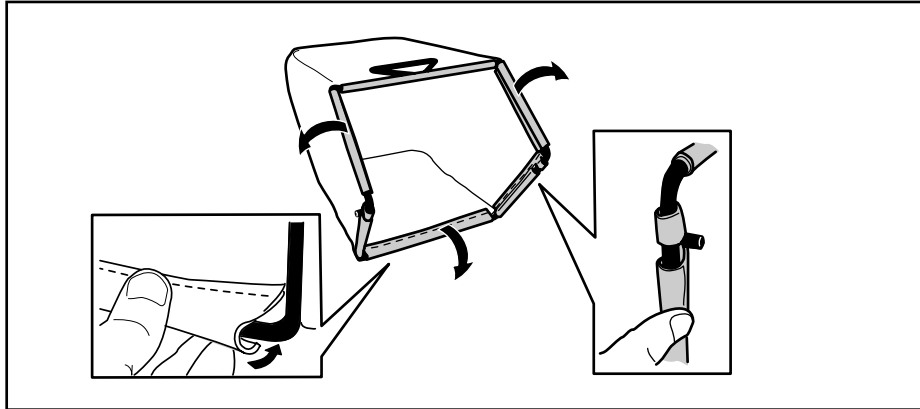

Obrázok 6

g240711

# Súčasti stroja

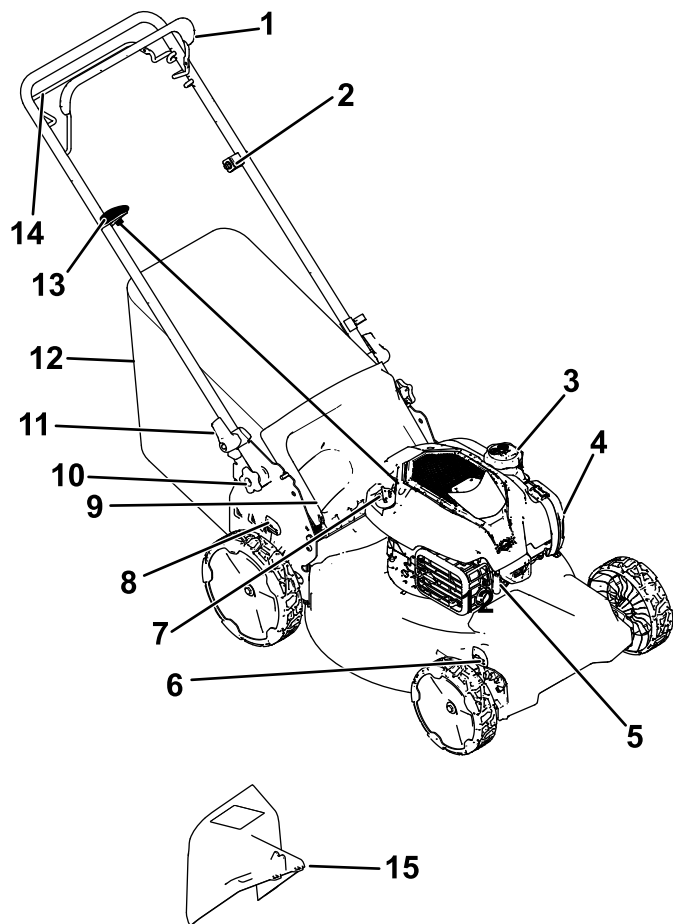

Obrázok 7

g412317

- |  |                                     |
|--|-------------------------------------|
| 1. Ovládacia tyč čepele                    | 9. Zadný deflektor                  |
| 2. Nastavovací prvok pre pojazd            | 10. Upínacia matica rukoväti (2)    |
| 3. Uzáver palivovej nádrže                 | 11. Zámok rukoväti (2)              |
| 4. Vzduchový filter                        | 12. Vak na trávu                    |
| 5. Zapaľovacia sviečka                     | 13. Rukoväť navíjacieho štartéra    |
| 6. Predná páka na nastavenie výšky kosenia | 14. Tyč pojazdu                     |
| 7. Mierka oleja                            | 15. Bočný výstupný žľab (voliteľný) |
| 8. Zadná páka na nastavenie výšky kosenia  |                                     |

# Technické údaje

Model	Hmotnosť	Dĺžka	Šírka	Výška
21753	30,4 kg	143 cm	57 cm	108 cm

## Nadstavce/príslušenstvo

K dispozícii je celý rad schválených nadstavcov a príslušenstva značky Toro na použitie so strojom pre posilnenie a rozšírenie jeho možností. Ak chcete získať zoznam všetkých schválených nadstavcov a príslušenstva, obráťte sa na autorizovaného distribútora spoločnosti Toro alebo navštívte lokalitu [www.Toro.com](http://www.Toro.com).

Ak chcete zaručiť optimálny výkon a zachovať platnosť bezpečnostnej certifikácie stroja, používajte len originálne náhradné diely a príslušenstvo značky Toro. Náhradné diely a príslušenstvo od iných výrobcov by mohlo byť nebezpečné a pri jeho použití by mohla skončiť platnosť záruky na produkt.



# Obsluha

**Poznámka:** Ľavá a pravá strana stroja sa určuje podľa bežnej prevádzkovej polohy.

## Pred prevádzkou

## Bezpečnosť pred prevádzkou

### Všeobecné bezpečnostné pokyny

- Pred nastavením, servisom, čistením alebo skladovaním stroj vždy vypnite, počkajte, kým sa nezastaví pohyb všetkých pohyblivých častí, a nechajte stroj vychladnúť.
- Oboznámte sa s bezpečnou prevádzkou zariadenia, ovládacími prvkami operátora a bezpečnostnými označeniami.
- Skontrolujte, či sú namontované všetky kryty a bezpečnostné zariadenia, ako napr. deflektory a/alebo lapač trávy, a či správne fungujú.
- Vždy skontrolujte stroj a uistite sa, že nie sú opotrebované ani poškodené čepele a skrutky čepeľí.
- Skontrolujte oblasť, v ktorej budete používať stroj, a odstráňte z nej všetky predmety, ktoré by mohli brániť v prevádzke stroja alebo od neho odskakovať.
- Kontakt s pohybujúcou sa čepeľou môže spôsobiť vážne zranenie. Nevkladajte prsty pod plášť.

## Bezpečnosť pri manipulácii s palivom

- Palivo je mimoriadne horľavé a extrémne výbušné. Požiar alebo výbuch paliva môže popáliť vás a iné osoby a môže poškodiť majetok.
  - Zapáleniu paliva statickým výbojom zabránite umiestnením nádoby alebo stroja pred plnením priamo na zem a nie na vozidlo ani na iný predmet.
  - Palivovú nádrž naplňajte v exteriéri, v otvorenom priestore, keď je motor studený. Utrite všetko rozliate palivo.
  - S palivom nemanipulujte počas fajčenia alebo keď sa v blízkosti nachádza otvorený oheň alebo iskry.
  - Kým je motor spustený alebo horúci, neskladajte palivový uzáver ani nedoplňajte palivo do palivovej nádrže.

- Pri rozliatí paliva sa nepokúšajte štartovať motor. Zabráňte vytvoreniu zápalného zdroja, pokiaľ sa nerozptýlia palivové výpary.
- Palivo skladujte v schválenej nádobe a uchovávajte ho mimo dosahu detí.
- Palivo je po použití škodlivé alebo smrteľné. Dlhodobé vystavenie výparom môže spôsobiť vážne zranenia a ochorenia.
  - Vyhnite sa dlhodobému vdychovaniu výparov.
  - Rukami a tvárou sa nepribližujte k dýze ani otvoru palivovej nádrže.
  - Palivo uchovávajte mimo očí a pokožky.

## Plnenie palivovej nádrže

Typ	Bezolovnatý benzín
Minimálne oktánové číslo	87 (USA) alebo 91 (mimo USA si vyhľadajte oktánové číslo)
Etanol	Nie viac ako 10 % podľa objemu
Metanol	Žiadne
MTBE (metyltercbutyléter)	Menej ako 15 % podľa objemu
Olej	Nepridávajte do paliva

Používajte len čisté čerstvé (nie staršie ako 30 dní) palivo z renomovaného zdroja.

**Dôležité:** Na obmedzenie problémov so štartovaním pridajte do čerstvého paliva stabilizátor/kondicionér paliva podľa pokynov výrobcu daného stabilizátora/kondicionéra paliva.

Dodatočné informácie nájdete v používateľskej príručke k motoru.

Naplňte palivovú nádrž, ako je znázornené na [Obrázok 8](#).

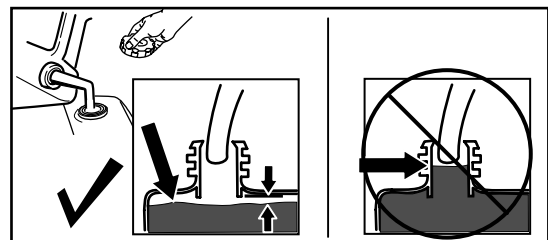

Obrázok 8

g230458

# Kontrola hladiny motorového oleja

Service interval: Pri každom použití alebo denne

**Dôležité:** Ak je hladina oleja v kľukovej skrini príliš nízka alebo vysoká a spustíte motor, môžete ho poškodiť.

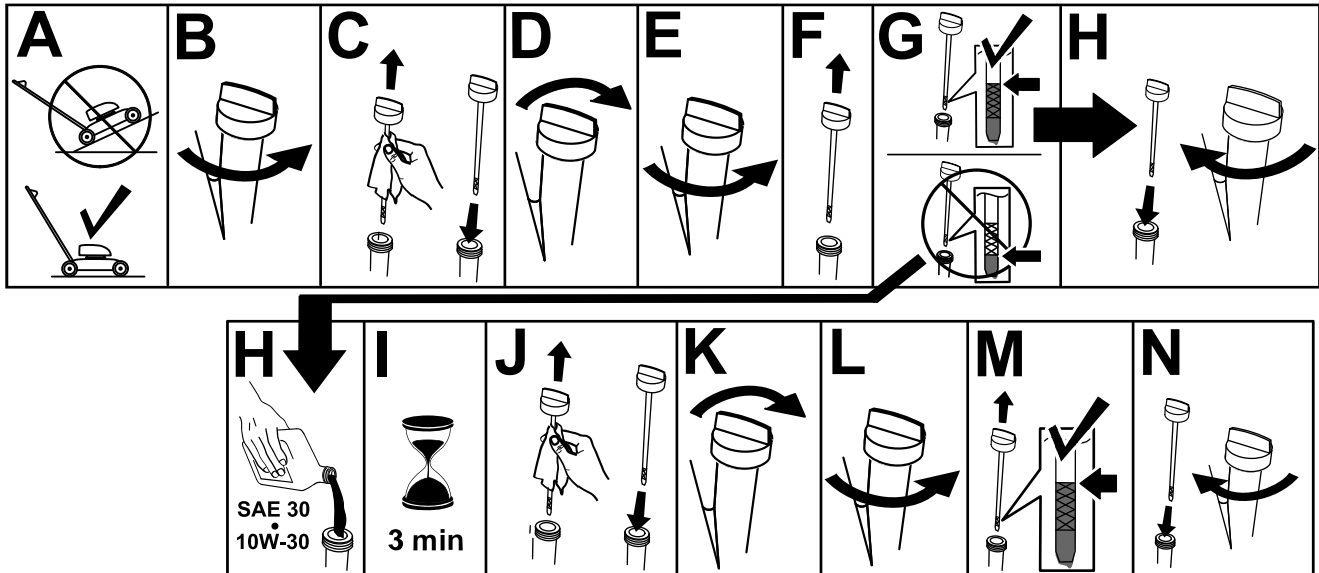

Obrázok 9

g222533

# Nastavenie výšky kosenia

## ⚠ DÔLEŽITÉ UPOZORNENIE

Pri úprave pák na nastavenie výšky kosenia sa môžete rukami dostať do kontaktu s pohybujúcou sa čepeľou, čo môže spôsobiť zranenie.

- Skôr než nastavíte výšku kosenia, vypnite motor a počkajte, kým sa nezastavia všetky pohyblivé časti.
- Pri nastavovaní výšky kosenia nekladajte prsty pod plášť.

## ⚠ VÝSTRAHA

Ak bol motor naštartovaný, výfuk bude horúci a môžete sa na ňom popáliť.

Nepribližujte sa k horúcemu výfuku.

Výšku kosenia nastavte podľa potreby. Všetky kolesá nastavte na rovnakú výšku kosenia (Obrázok 10).

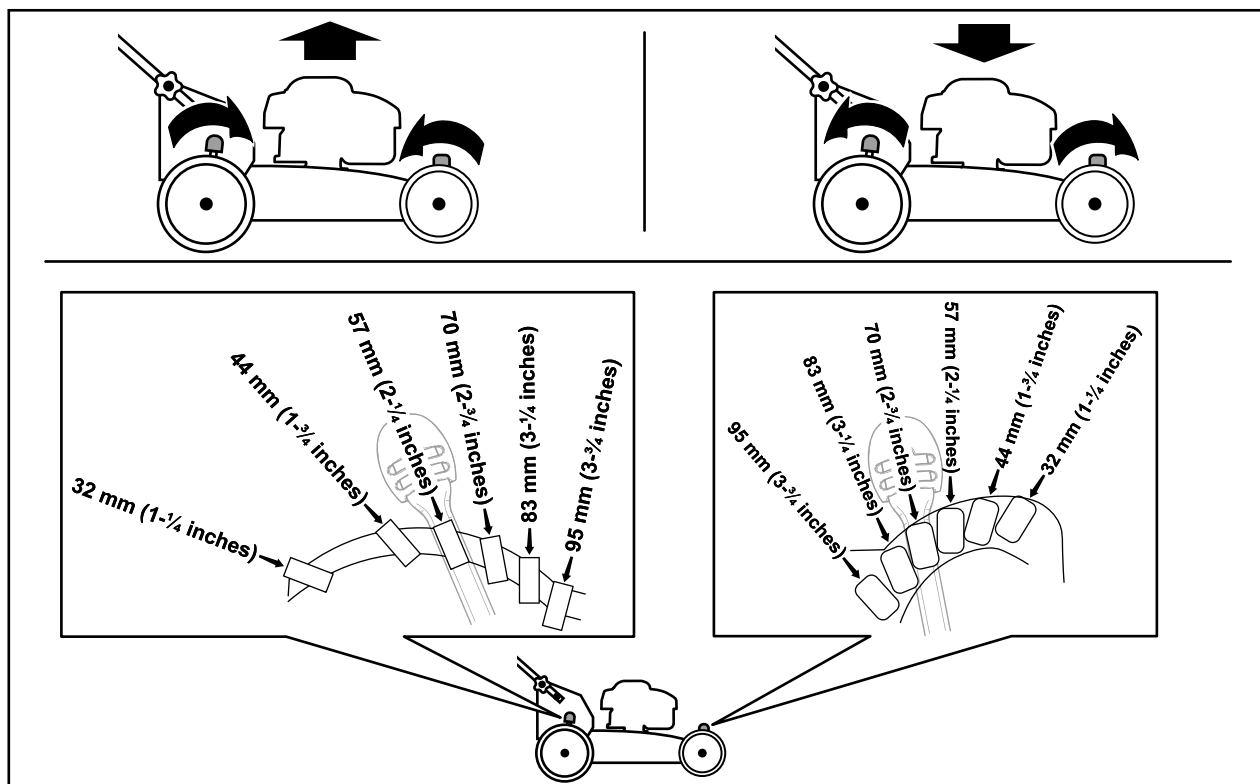

Obrázok 10

g410863

# Počas prevádzky

## Bezpečnosť počas prevádzky

### Všeobecné bezpečnostné pokyny

- Noste vhodný odev vrátane ochranných okuliarov, dlhých nohavíc, pevnej protišmykovej obuvi a ochrany sluchu. Dlhé vlasy si zviažte dozadu a nenoste voľný odev ani voľné šperky.
- Práca so strojom si vyžaduje maximálnu pozornosť. Nerozptyľujte sa žiadnym spôsobom, v opačnom prípade môže dôjsť k zraneniu alebo poškodeniu majetku.
- Nepracujte so strojom, ak ste chorí, unavení alebo pod vplyvom alkoholu alebo drog.
- Čepel' je ostrá a kontakt s ňou môže mať za následok vážne zranenie. Skôr než odídete z polohy operátora, vypnite motor a počkajte, kým sa všetky pohyblivé časti neprestanú pohybovať.
- Po uvoľnení ovládacej tyče čepele by sa mal motor vypnúť a do 3 sekúnd by sa mala zastaviť čepel'. V opačnom prípade prestaňte stroj okamžite používať a obráťte sa na autorizovaného servisného predajcu.
- Do prevádzkového priestoru nepúšťajte cudzie osoby. Do prevádzkového priestoru nepúšťajte malé deti, ktoré musia byť pod dozorom zodpovednej dospeléj osoby neobsluhujúcej stroj. Ak niekto vstúpi do priestoru, zastavte stroj.
- Pred cúvaním so strojom sa vždy pozerajte nadol a za seba.
- Stroj prevádzkujte len pri dobrej viditeľnosti a za vhodných poveternostných podmienok. Nepracujte so strojom, ak hrozia blesky.
- Mokrá tráva alebo lístie môžu v prípade pošmyknutia a kontaktu s čepel'ou spôsobiť vážne zranenie. Vyhýbajte sa koseniu v mokrých podmienkach.
- V blízkosti neprehľadných oblastí, kríkov, stromov alebo iných objektov, ktoré by mohli obmedziť viditeľnosť, buďte extrémne opatrní.
- Materiál vystupujúci zo stroja na nikoho nemierte. Vyhýbajte sa vyhadzovaniu materiálu na stenu alebo prekážku, pretože sa môže odraziť smerom k vám. Keď prechádzate po povrchoch so štrkom, zastavte čepel'.
- Dávajte pozor na diery, vyjazdené koľaje, nerovnosti, skaly alebo iné skryté objekty. Nerovný terén by mohol spôsobiť stratu rovnováhy alebo pošmyknutie.

- Ak stroj zasiahne nejaký predmet alebo začne vibrovať, okamžite vypnite motor, počkajte, kým sa všetky časti neprestanú pohybovať, odpojte drôt od zapalovacej sviečky a skontrolujte, či nie je stroj poškodený. Pred pokračovaním v prevádzke vykonajte všetky nevyhnutné opravy.
- Pred opustením prevádzkovej polohy vypnite motor a počkajte, kým sa všetky pohyblivé časti neprestanú pohybovať.
- Ak bol motor naštartovaný, bude horúci a môžete sa na ňom vážne popáliť. Nepribližujte sa k horúcemu motoru.
- Motor prevádzkujte len v dobre vetraných oblastiach. Výfukové plyny obsahujú oxid uhoľnatý, ktorý je bez zápachu a po vdýchnutí smrteľný.
- Pravidelne a často kontrolujte komponenty lapača trávy a výstupného žľabu, či nie sú opotrebované alebo poškodené, a v prípade potreby ich vymeňte za originálne náhradné diely Toro.

### Bezpečnosť na svahu

- Koste naprieč svahom, nikdy nie smerom nahor a nadol. Pri zmene smeru na svahoch buďte mimoriadne opatrní.
- Nekoste na veľmi strmých svahoch. Nesprávny postoj by mohol viesť k pošmyknutiu a pádu.
- V blízkosti zrázov, priekop alebo násypov koste opatrne.

# Naštartovanie motora

1. Pritiahnite a podržte ovládaciu tyč čepele k rukoväti (A na [Obrázok 11](#)).
2. Potiahnite rukoväť navíjacieho štartéra (B na [Obrázok 11](#)).

**Poznámka:** Pri ťahaní rukoväť navíjacieho štartéra potiahnite najskôr jemne, až kým neucítite odpor, a potom ju potiahnite prudšie. Nechajte lanko pomaly navinúť späť na štartér.

**Poznámka:** Ak sa stroj nenašartuje ani po niekoľkých pokusoch, obráťte sa na autorizovaného servisného predajcu.

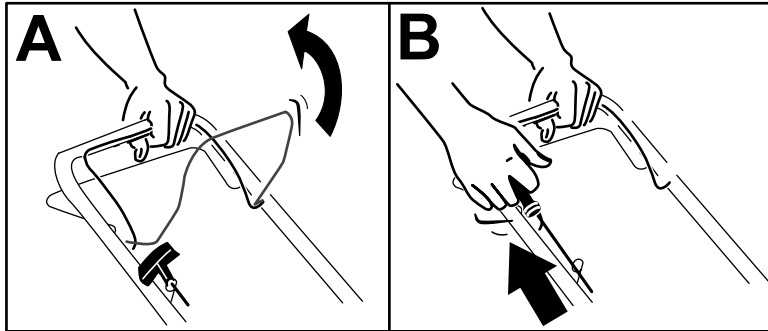

Obrázok 11

g230255

## Používanie pojazdu

- Ak chcete aktivovať pojazd, potiahnite tyč pojazdu k rukoväti a podržte ju ([Obrázok 12](#)).

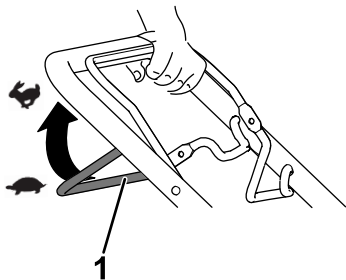

Obrázok 12

g240765

1. Tyč pojazdu

**Poznámka:** Maximálna rýchlosť pojazdu je fixná. Ak chcete znížiť rýchlosť, oddiaľte od seba tyč pojazdu a rukoväť.

- Ak chcete deaktivovať pojazd, uvoľnite tyč pojazdu.

## Vypnutie motora

**Servisný interval:** Pri každom použití alebo denne—Uistite sa, že sa motor vypne do 3 sekúnd po uvoľnení ovládacej tyče čepele.

Motor vypnete uvoľnením ovládacej tyče čepele.

**Dôležité:** Po uvoľnení ovládacej tyče čepele by sa mal motor vypnúť a do 3 sekúnd by sa mala zastaviť čepeľ. V opačnom prípade okamžite prestaňte používať stroj a obráťte sa na autorizovaného servisného predajcu.

## Mulčovanie pokosenej trávy

Stroj sa z výroby dodáva pripravený na mulčovanie pokosenej trávy a lístia späť do trávniku.

Ak sa na stroji nachádza vak na trávu, pred mulčovaním pokosenej trávy ho zložte. Pozrite si časť [Demontáž vaku na trávu \(strana 14\)](#).

# Zber pokosenej trávy do vaku

Keď chcete z trávniku zbierať pokosenú trávu a lístie, použite vak na trávu.

## ▲ DÔLEŽITÉ UPOZORNENIE

Keď je vak na trávu opotrebovaný, smerom k vám alebo okolostojacim osobám môžu odlietať malé kamienky alebo podobné nečistoty, čo môže viesť k vážnemu zraneniu alebo smrti.

Vak na trávu pravidelne kontrolujte. Ak je vak poškodený, namontujte nový náhradný vak od spoločnosti Toro.

## ▲ DÔLEŽITÉ UPOZORNENIE

Čepeľ je ostrá a kontakt s ňou môže mať za následok vážne zranenie.

Skôr než odídete z polohy operátora, vypnite motor a počkajte, kým sa všetky pohyblivé časti neprestanú pohybovať.

## Montáž vaku na trávu

1. Zdvihnite zadný deflektor (A z [Obrázok 13](#)).
2. Zasuňte konce tyče vaku na trávu do zarážok v konzolách rukoväti (B z [Obrázok 13](#)).
3. Nechajte zadný deflektor umiestnený na vaku.

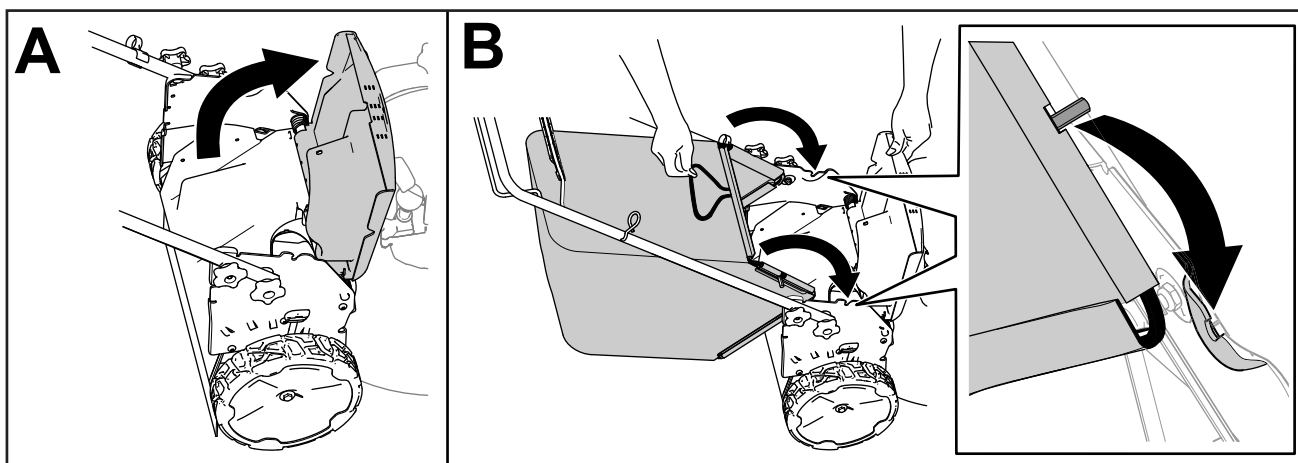

Obrázok 13

g412759

## Demontáž vaku na trávu

1. Zdvihnite zadný deflektor (A z [Obrázok 13](#)).
2. Zdvihnite rukoväť vaku na trávu zo zarážok v konzolách rukoväti a vak zložte zo stroja.
3. Zatvorte zadný deflektor.

# Bočný výstup pokosenej trávy

## Montáž bočného výstupného žľabu

1. Zdvihnite zadný deflektor.

**Poznámka:** Ak sa na stroji nachádza vak na trávu, demontujte ho. Pozrite si časť [Demontáž vaku na trávu \(strana 14\)](#).

2. Na bodoch pripevnenia pripevnite bočný výstupný žľab k zadnej strane stroja ([Obrázok 14](#)).

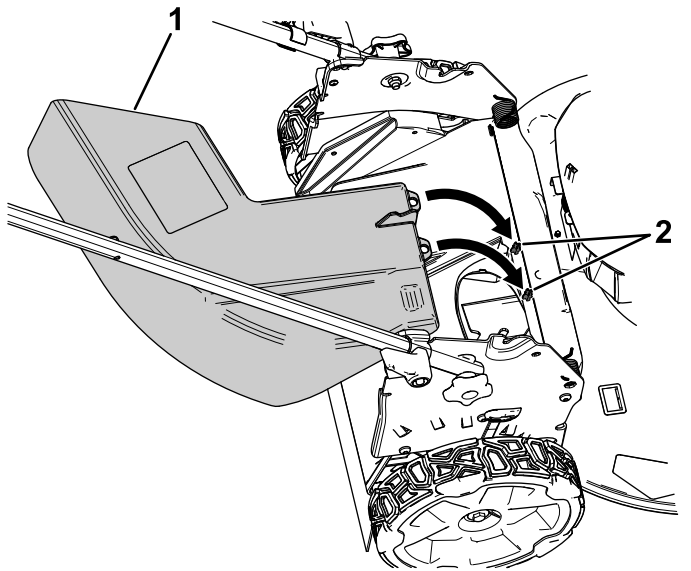

Obrázok 14

Zložený zadný deflektor na zobrazenie bodov pripevnenia

1. Bočný výstupný žľab
  2. Body pripevnenia
- 
3. Nechajte zadný deflektor umiestnený na žľabe.

## Demontáž bočného výstupného žľabu

1. Zdvihnite zadný deflektor.
2. Zdvihnite bočný výstupný žľab z bodov pripevnenia a žľab zložte zo stroja.
3. Zatvorte zadný deflektor.

# Provozné tipy

## Všeobecné tipy pri kosení

- Skontrolujte oblasť, v ktorej budete používať stroj, a odstráňte všetky predmety, ktoré by mohli odlietavať od stroja.
- Vyhybajte sa tomu, aby čepeľ zasiahla pevné predmety. Nikdy úmyselne nekoste ponad žiadny predmet.
- Ak stroj zasiahne nejaký predmet alebo začne vibrovať, okamžite vypnite motor, počkajte, kým sa všetky časti neprestanú pohybovať, odpojte drôt od zapalovacej sviečky a skontrolujte, či nie je stroj poškodený.
- Najlepší výkon dosiahnete, keď pred začiatkom sezóny kosenia alebo v prípade potreby namontujete novú čepeľ značky Toro.

## Kosenie trávy

- Listy trávy naraz koste len do tretiny. Nekoste na nižšie nastavenie ako 51 mm s výnimkou prípadov, keď je tráva riedka alebo na sklonku jesene, keď tráva rastie pomalšie.
- Pri kosení trávy vyššej ako 15 cm koste s najvyšším nastavením výšky kosenia a pri nižšej rýchlosti. Potom trávnik pokoste znova s nižším nastavením, aby vyzeral čo najlepšie. Ak je tráva príliš dlhá, stroj sa môže upchať a spôsobiť zastavenie motora.
- Mokrú trávu a lístie sa zvyknú na kosenej ploche zachytávať, čo môže spôsobiť upchatie stroja alebo zastavenie motora. Vyhybajte sa koseniu v mokrych podmienkach.
- Vo veľmi suchých podmienkach majte na pamäti možné nebezpečenstvo požiaru, dodržiavajte všetky miestne protipožiarne výstrahy a zo stroja odstraňujte suchú trávu a lístie.
- Meňte smer kosenia. Pomáha to rozptýliť pokosenú trávu po trávniku a dosiahnuť rovnomerné hnojenie.
- Ak nie ste spokojní s konečným vzhľadom trávniku, vyskúšajte jeden alebo viacero z nasledujúcich postupov:
  - Čepeľ vymeňte alebo ju nechajte nabrúsiť.
  - Pri kosení kráčajte pomalšie.
  - Na stroji nastavte vyššiu výšku kosenia.
  - Trávu koste pravidelnejšie.
  - Nekoste pri každom prechode celý záber, ale zábery prekrývajte.

## Kosenie lístia

- Po pokosení trávniku sa uistite, že cez pokosenú vrstvu lístia vidno polovicu trávniku. Možno bude potrebné cez lístie prejsť viacerými zábermi.
- Ak sa na trávniku nachádza vrstva lístia vyššia ako 13 cm, koste s vyšším nastavením a potom znova s požadovanou výškou kosenia.
- Ak stroj neseká lístie dostatočne najemno, spomaľte stroj pri kosení.

## Po prevádzke

## Bezpečnosť po prevádzke

### Všeobecné bezpečnostné pokyny

- Pred nastavením, servisom, čistením alebo skladovaním stroj vždy vypnite, počkajte, kým sa nezastaví pohyb všetkých pohyblivých častí, a nechajte stroj vychladnúť.
- Odstráňte zo stroja trávu a nečistoty, aby ste predchádzali požiarom. Vyčistite rozliaty olej alebo palivo.
- Stroj ani nádobu na palivo nikdy neskladujte na miestach s otvoreným plameňom, iskrami alebo kontrolkami, napríklad na ohrievači vody alebo iných spotrebičoch.

### Bezpečnosť pri preprave

- Pri nakladaní alebo vykladaní stroja postupujte obozretné.
- Zaistite stroj proti samovoľnému posunutiu.

## Čistenie pod strojom

**Servisný interval:** Po každom použití

Najlepšie výsledky dosiahnete, keď krátko po dokosení spodnú časť stroja vyčistíte.

### Čistenie spodnej časti stroja v prevádzkovej polohe

1. Spustite stroj na najnižšie nastavenie výšky kosenia.
2. Stroj presuňte na vydláždený rovný povrch.
3. So zapnutým motorom a aktivovanou čepelou prúdom vody vystriekajte prednú časť **pravého** zadného kolesa ([Obrázok 15](#)).

**Poznámka:** Voda bude striekať do drážky čepele, čím odstráni pokosenú trávu.

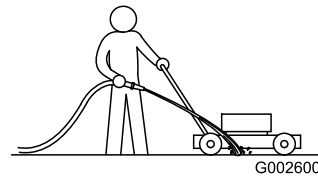

Obrázok 15

g002600

4. Keď už zo stroja nevychádza žiadna pokosená tráva, zastavte prívod vody a presuňte stroj na suché miesto.
5. Naštartujte motor a nechajte ho bežať niekoľko minút, aby vyschla spodná strana stroja, čím predídete jej hrdzaveniu.
6. Pred uskladnením stroja v uzavretej oblasti vypnite motor, odstráňte tlačidlo elektrického štartéra (ak je súčasťou výbavy) a nechajte stroj vychladnúť.

### Čistenie spodnej časti stroja v zvislej prepravnej polohe

1. Stroj umiestnite do zvislej prepravnej polohy. Pozrite si časť [Skladovanie stroja v zvislej prepravnej polohe \(strana 17\)](#).
2. Vymyte spod stroja pokosenú trávu.

## Zloženie rukoväti

### ▲ DÔLEŽITÉ UPOZORNENIE

Nesprávne zloženie alebo rozloženie rukoväti môže poškodiť káble a ohroziť bezpečnosť prevádzky.

- Pri skladaní alebo rozkladaní rukoväti dávajte pozor, aby ste nepoškodili káble.
- Ak sa kábel poškodí, obráťte sa na autorizovaného servisného predajcu.

1. Uvoľňujte upínacie matice rukoväti, kým nebudete môcť rukoväťou voľne pohybovať ([Obrázok 16](#)).



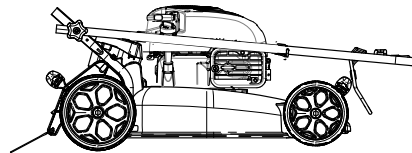
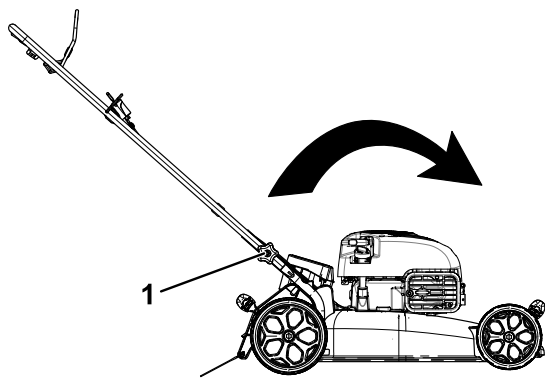

g032022

g032022

Obrázok 16

1. Upínacia matica rukoväti (2)
- 
2. Rukoväť posuňte dopredu, ako je znázornené na [Obrázok 16](#).

## Skladovanie stroja v zvislej prepravnej polohe

Počas sezóny kosenia alebo mimo nej môžete stroj skladovať v zvislej polohe, aby zaberol čo najmenej miesta.

### ⚠ NEBEZPEČIE

Palivo je mimoriadne horľavé a výbušné. Požiar alebo výbuch paliva môže spôsobiť popáleniny vám a iným osobám.

- Skladovanie stroja v zvislej polohe, keď je v nádrži príliš veľa paliva, môže spôsobiť únik paliva z nádrže. Palivo je mimoriadne horľavé a výbušné. Požiar alebo výbuch paliva môže spôsobiť popáleniny vám a iným osobám.
- Stroj skladujte v zvislej polohe len vtedy, keď nie je hladina paliva v nádrži vyššia ako odporúčaná hodnota v tejto *užívateľskej príručke*.
- Stroj neskladujte v polohe presahujúcej kolmicu (90°). V opačnom prípade môže uniknúť palivo z nádrže.
- Stroj neprepravujte v zvislej prepravnej polohe.
- Nepokúšajte sa stroj štartovať v zvislej prepravnej polohe.
- Nepokúšajte sa skladovať žiadny stroj s palivom a olejom v zvislej prepravnej polohe, ak nie je na ten účel určený.

### ⚠ DÔLEŽITÉ UPOZORNENIE

Nesprávne zloženie alebo rozloženie rukoväti môže poškodiť káble a ohroziť bezpečnosť prevádzky.

- Pri skladaní alebo rozkladaní rukoväti dávajte pozor, aby ste nepoškodili káble.
  - Ak sa kábel poškodí, obráťte sa na autorizovaného servisného predajcu.
1. Uistite sa, či nie je hladina paliva v nádrži vyššia ako hodnota odporúčaná výrobcou motora. Pozrite si štítok výrobcu motora na motore.  
**Poznámka:** Ak je hladina paliva v nádrži príliš vysoká, vypustite palivo z nádrže do schválenej nádoby na palivo, kým sa nedosiahne hladina odporúčaná výrobcou motora alebo nižšia.
  2. Uistite sa, že je nastavenie výšky kosenia na stroji 44 mm alebo vyššie. Ak to tak nie je, zvýšte ho. Pozrite si časť [Nastavenie výšky kosenia \(strana 11\)](#).
  3. Uvoľnite zámky rukoväti ([Obrázok 17](#)).

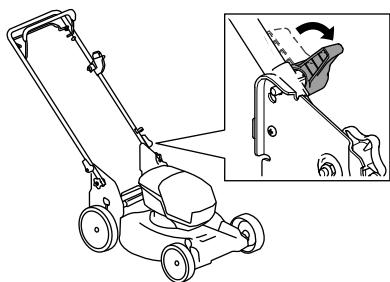

g409530

Obrázok 17

- 
4. Rukoväť úplne zložte dopredu.

**Dôležité:** Pri skladaní rukoväti smerujte káble k vonkajšej časti upínacích matíc rukoväti.

5. Zatiahnite zámky rukoväti.
6. Za rukoväť zdvihnite prednú časť stroja a presuňte ho na miesto uskladnenia ([Obrázok 18](#)).

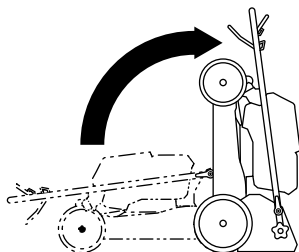

g409126

Obrázok 18

# Údržba

## Odporúčaný harmonogram údržby

Servisný interval	Postup pri údržbe
Pri každom použití alebo denne	<ul style="list-style-type: none"><li>• Skontrolujte hladinu motorového oleja a podľa potreby doplňte olej.</li><li>• Uistite sa, že sa motor vypne do 3 sekúnd po uvoľnení ovládacej tyče čepele.</li></ul>
Po každom použití	<ul style="list-style-type: none"><li>• Odstráňte spod stroja pokosenú trávu a nečistoty.</li></ul>
Po každých 25 hodinách prevádzky	<ul style="list-style-type: none"><li>• Vykonajte servisnú údržbu vzduchového filtra. V prašnom prevádzkovom prostredí vykonávajte servis častejšie.</li></ul>
Každý rok	<ul style="list-style-type: none"><li>• Vymeňte motorový olej (v prípade potreby).</li><li>• Čepel' vymeňte alebo ju nechajte nabrúsiť (ak sa hrana rýchlo tupí, brúste ju častejšie).</li><li>• Vyčistite motor odstránením nečistôt a špiny z jeho vrchnej a bočnej strany; v prašných podmienkach ho čistite častejšie.</li></ul>
Každý rok alebo pred uskladnením	<ul style="list-style-type: none"><li>• Podľa pokynov vyprázdňte palivovú nádrž pred vykonávaním opráv a pred každoročným uskladnením.</li></ul>

**Dôležité:** Ďalšie postupy údržby nájdete v príručke k motoru.

## Bezpečnosť pri údržbe

- Pred nastavením, servisom, čistením alebo skladovaním stroj vždy vypnite, počkajte, kým sa nezastaví pohyb všetkých pohyblivých častí, a nechajte stroj vychladnúť.
- Pred vykonaním ľubovoľného úkonu údržby odpojte drôt zapalovacej sviečky od zapalovacej sviečky.
- Pri vykonávaní servisu stroja noste rukavice a ochranné okuliare.
- Čepel' je ostrá a kontakt s ňou môže mať za následok vážne zranenie. Pri vykonávaní servisu čepele noste rukavice. Neopravujte ani neupravujte čepele.
- Nikdy nemanipulujte s bezpečnostnými zariadeniami. Pravidelne kontrolujte správnu prevádzku.
- Naklonenie stroja môže spôsobiť únik paliva. Palivo je horľavé a výbušné a môže spôsobiť zranenie osôb. Motor spustite nasucho alebo palivo odstráňte ručným čerpadlom. Palivo nikdy nevyčerpávajte násoskou.
- Ak chcete zaručiť optimálny výkon stroja, používajte iba originálne náhradné diely a príslušenstvo značky Toro. Náhradné diely a príslušenstvo od iných výrobcov by mohlo byť nebezpečné a pri jeho použití by mohla skončiť platnosť záruky na produkt.

## Príprava na údržbu

1. Zastavte motor a čakajte, pokiaľ sa nezastavia všetky pohyblivé časti.
2. Odpojte drôt zapalovacej sviečky od zapalovacej sviečky ([Obrázok 7](#)).
3. Po vykonaní úkonov údržby k zapalovacej sviečke pripojte drôt zapalovacej sviečky.

## Servisná údržba vzduchového filtra

**Servisný interval:** Po každých 25 hodinách prevádzky/Každý rok (podľa toho, čo nastane skôr)

1. Potiahnutím držiaka otvorte kryt vzduchového filtra ([Obrázok 19](#)).

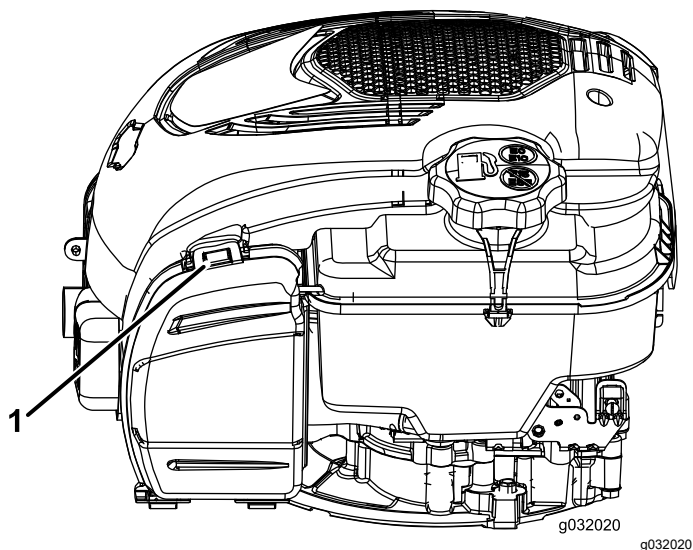

Obrázok 19

1. Držiak

2. Vymeňte vzduchový filter.
3. Zatvorte kryt vzduchového filtra.

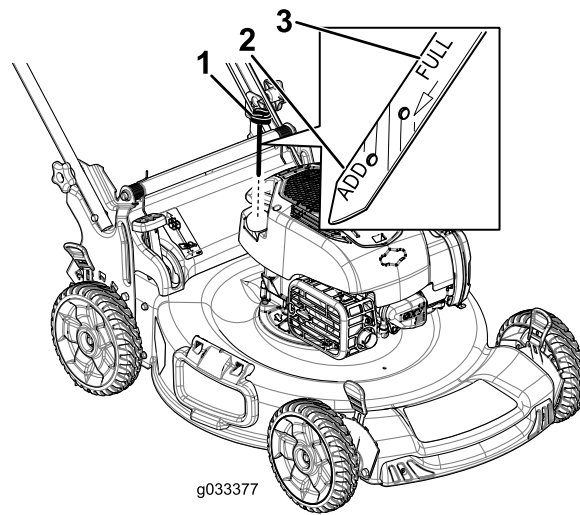

Obrázok 20

1. Mierka
2. Add (Doliať)
3. Full (Plná)

4. Nakloňte stroj nabok (aby bol hore zdvihnutý vzduchový filter) a vypustite použitý olej z plniaceho hrdla oleja (Obrázok 21).

## Výmena motorového oleja

**Servisný interval:** Každý rok

**Výmena motorového oleja nie je nutná, ale ak chcete olej vymeniť, postupujte nasledovne.**

**Poznámka:** Pred výmenou oleja nechajte motor pár minút bežať, aby sa olej zahrial. Zohriaty olej lepšie vyteká a odnáša viac nečistôt.

### Špecifikácie motorového oleja

Objem motorového oleja	0,44 l*
Viskozita oleja	Detergentný olej SAE 30 alebo SAE 10W-30
Klasifikácia API	SJ alebo vyššie

\* Po vypustení oleja sa v kľukovej skrine nachádza zvyškový olej. Do kľukovej skrine nelejte olej po maximálnu kapacitu. Olej do kľukovej skrine nalejte podľa nasledujúcich krokov.

1. Stroj presuňte na rovný povrch.
2. Pozrite si časť [Bezpečnosť pri údržbe \(strana 19\)](#).
3. Odstráňte mierku otočením viečka proti smeru hodinových ručičiek a jej vytiahnutím (Obrázok 20).

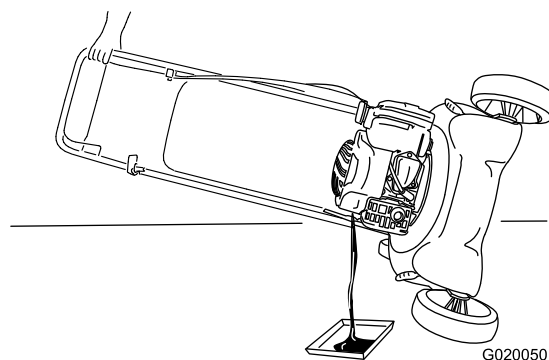

Obrázok 21

5. Po vypustení použitého oleja vráťte stroj späť do prevádzkovej polohy.
6. Do plniaceho hrdla oleja opatrne nalejte olej približne do 3/4 kapacity motora.
7. Počkejte tri minúty, kým sa olej v motore neusadí.
8. Mierku utrite čistou handrou.
9. Vložte mierku do plniaceho hrdla oleja a **zaskrutkujte ju**. Potom mierku vytiahnite.
10. Skontrolujte hladinu oleja na mierke (Obrázok 20).
  - Ak je hladina oleja na mierke príliš nízka, do plniaceho hrdla oleja opatrne dolejte malé množstvo oleja, počkejte tri minúty

a opakujte kroky 8 až 10, kým nebude hladina oleja na mierke správna.

- Ak je hladina oleja na mierke príliš vysoká, vypúšťajte prebytočný olej, kým nebude hladina oleja na mierke správna.

**Dôležité:** Ak je hladina oleja v motore príliš nízka alebo vysoká a spustíte motor, môžete ho poškodiť.

11. Mierku bezpečne namontujte do plniaceho hrdla oleja.
12. Použitý olej správnym spôsobom zrecyklujte.

## Výmena čepele

Service interval: Každý rok

**Dôležité:** Na správnu montáž čepele budete potrebovať kľúč. Ak nemáte kľúč alebo sa necítite na to, aby ste vykonali tento postup, obráťte sa na autorizovaného servisného predajcu.

Vždy keď sa minie palivo, skontrolujte čepeľ. Ak je čepeľ poškodená alebo prasknutá, okamžite ju vymeňte. Ak je hrana čepele tupá alebo naštrbená, nechajte ju nabrúsiť a vyvážiť, prípadne ju vymeňte.

### ⚠ DÔLEŽITÉ UPOZORNENIE

Čepeľ je ostrá a kontakt s ňou môže mať za následok vážne zranenie.

Pri vykonávaní servisu čepele noste rukavice.

1. Pozrite si časť [Príprava na údržbu \(strana 19\)](#).
2. Stroj nakloňte nabok, pričom vzduchový filter musí byť hore.
3. Na stabilné podopretie čepele použite blok dreva ([Obrázok 22](#)).

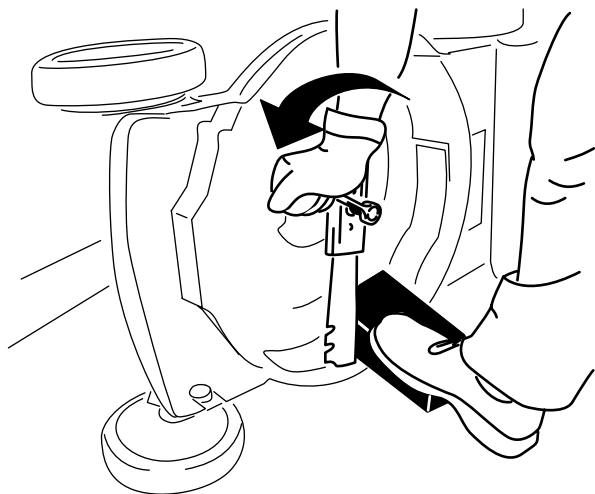

Obrázok 22

g231389

4. Demontujte čepeľ a odložte všetok montážny hardvér ([Obrázok 22](#)).
5. Namontujte novú čepeľ a všetok montážny hardvér ([Obrázok 23](#)).

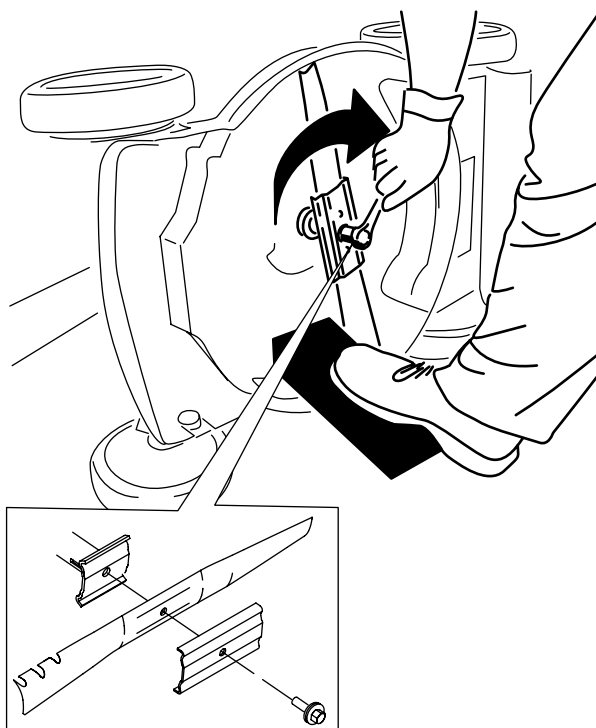

Obrázok 23

g231390

**Dôležité:** Zaoblené časti čepele umiestnite tak, aby smerovali k plášťu stroja.

6. Pomocou momentového kľúča utiahnite skrutku čepele momentom 82 N·m.

## Nastavenie pojazdu

Pri každej montáži nového kábla pojazdu alebo keď je pojazd nesprávne nastavený, nastavte kábel pojazdu.

1. Uvoľnite podpernú maticu kábla ([Obrázok 24](#)).

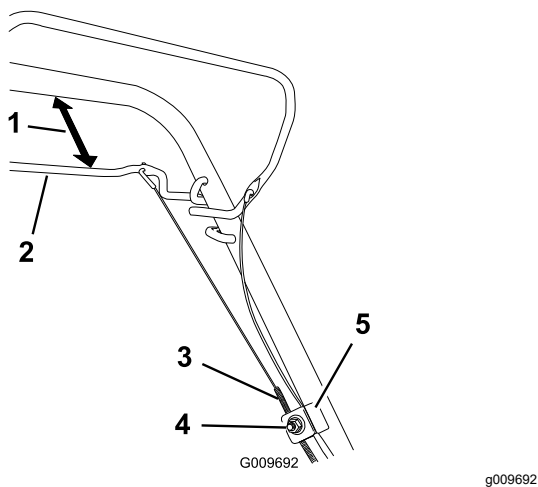

Obrázok 24

- |                |                          |
|----------------|--------------------------|
| 1. 25 až 38 mm | 4. Podperná matica kábla |
| 2. Tyč pojazdu | 5. Podpera kábla         |
| 3. Plášť kábla |                          |

2. Tyč pojazdu držte vo vzdialenosti 25 až 38 mm od rukoväti (Obrázok 24).
3. Sťahujte plášť kábla (smerom k stroju), kým sa kábel úplne nenapne (Obrázok 24).
4. Utiahnite maticu na podpere kábla.
5. Uvoľnite tyč pojazdu a uistite sa, či je kábel voľný.

**Poznámka:** Keď je tyč pojazdu v uvoľnenej polohe, kábel musí byť voľný. V opačnom prípade sa môže stroj po uvoľnení tyče pohybovať veľmi pomaly.

# Uskladnenie

Stroj skladujte na chladnom, čistom a suchom mieste.

## Bezpečnosť pri skladovaní

Pred nastavením, servisom, čistením alebo skladovaním stroj vždy vypnite, počkajte, kým sa nezastaví pohyb všetkých pohyblivých častí, a nechajte stroj vychladnúť.

## Príprava stroja na uskladnenie

1. Počas posledného dopĺňania paliva v danom roku doň pridajte stabilizátor paliva (ako napr. Toro Premium Fuel Treatment) podľa pokynov na štítku.
  2. Správnym spôsobom zlikvidujte všetko nepoužitú palivo. Recyklujte ho podľa miestnych predpisov alebo ho použite v automobile.
- Dôležité:** Staré palivo v nádrži je hlavnou príčinou problémov so štartovaním. Neskladujte palivo bez stabilizátora paliva dlhšie ako 30 dní a stabilizované palivo neskladujte dlhšie, ako to odporúča výrobca daného stabilizátora paliva.
3. Nechajte stroj pracovať, až kým sa nevypne kvôli spotrebovaniu všetkého paliva.
  4. Znova naštartujte motor a nechajte ho v prevádzke, až kým sa nevypne. Keď už motor nebudete môcť naštartovať, je dostatočne suchý.
  5. Odpojte kábel od zapaľovacej sviečky a pripojte kábel k upevňovaciemu stĺpiku (ak je súčasťou výbavy).
  6. Vyberte zapaľovaciu sviečku, cez otvor na zapaľovaciu sviečku nalejte 30 ml motorového oleja a niekoľkokrát pomaly potiahnite lanko navíjacieho štartéra, aby sa olej dostal do celého valca, vďaka čomu sa zabráni korózii valca počas obdobia nepoužívania kosačky.
  7. Voľne namontujte zapaľovaciu sviečku.
  8. Utiahnite všetky matice a skrutky.

# Ukončenie uskladnenia stroja

1. Skontrolujte a dotiahnite všetky príchytky.
2. Vyberte zapaľovaciu sviečku a motor rýchlo pretočte potiahnutím za rukoväť navíjacieho štartéra, aby ste z valca vyfúkli prebytočný olej.
3. Nainštalujte zapaľovaciu sviečku a utiahnite ju momentom 20 N·m.
4. Vykonajte potrebné postupy údržby; pozrite si časť [Údržba \(strana 19\)](#).
5. Skontrolujte hladinu motorového oleja. Pozrite si časť [Kontrola hladiny motorového oleja \(strana 10\)](#).
6. Palivovú nádrž naplňte čerstvým palivom. Pozrite si časť [Plnenie palivovej nádrže \(strana 9\)](#).
7. K zapaľovacej sviečke pripojte drôt.

## Upozornenie o ochrane osobných údajov pre EHP/Spojené kráľovstvo

### Spôsob, akým spoločnosť Toro využíva vaše osobné údaje

Spoločnosť The Toro Company (ďalej uvádzané ako „spoločnosť Toro“) rešpektuje vaše súkromie. Keď nakupujete naše produkty, môžeme zhromažďovať určité vaše osobné údaje, a to priamo od vás alebo prostredníctvom miestnej pobočky alebo predajcu spoločnosti Toro. Spoločnosť Toro využíva tieto informácie na plnenie zmluvných záväzkov, ako je napríklad registrácia záruky, spracovanie žiadosti o poskytnutie záruky alebo skontaktovanie sa s vami v prípade stiahnutia produktu z trhu, a na legitímne obchodné účely, ako je napríklad zvyšovanie spokojnosti zákazníkov, skvalitňovanie produktov alebo poskytovanie informácií o produktoch, ktoré vás môžu zaujímať. Spoločnosť Toro môže poskytnúť vaše údaje svojim pobočkám, sesterským spoločnostiam, predajcom alebo iným obchodným partnerom v súvislosti s ktoroukoľvek z týchto činností. Osobné údaje môžeme zverejniť aj v prípade, keď to vyžaduje zákon alebo v súvislosti s predajom, kúpou alebo zlúčením určitého podniku. Vaše osobné údaje nikdy nepredáme žiadnej inej spoločnosti na marketingové účely.

### Uchovávanie vašich osobných údajov

Spoločnosť Toro bude uchovávať vaše osobné údaje dovtedy, kým to bude relevantné na vyššie uvedené účely a v súlade so zákonnými požiadavkami. Ďalšie informácie o platných lehotách uchovávaní vám poskytneme na adrese [legal@toro.com](mailto:legal@toro.com).

### Záväzok spoločnosti Toro týkajúci sa bezpečnosti

Vaše osobné údaje sa môžu spracúvať v USA alebo inej krajine, v ktorej môžu platiť menej prísne zákony na ochranu údajov ako v krajine vášho bydliska. Pri každom prenose vašich údajov mimo územia krajiny vášho bydliska podnikneme kroky požadované zo zákona na zaručenie vhodnej ochrany vašich údajov a zaistenia ich bezpečného prenosu.

### Prístup a oprava

Môžete mať právo opraviť alebo revidovať svoje osobné údaje, prípadne namietať voči ich spracovaniu či obmedziť prístup k nim. V takom prípade napíšte e-mail na adresu [legal@toro.com](mailto:legal@toro.com). Ak máte obavy súvisiace so spôsobom, akým spoločnosť Toro spracúva vaše údaje, odporúčame vám, aby ste sa v tejto záležitosti obrátili priamo na nás. Upozorňujeme, že osoby s trvalým pobytom v Európe majú právo podať sťažnosť na príslušný úrad na ochranu údajov.