



Abstreiferkit
53 cm Power Clear® Schneefräse
 Modellnr. 161-0963P

Installationsanweisungen

Installation

Einzelteile

Prüfen Sie anhand der nachstehenden Tabelle, dass Sie alle im Lieferumfang enthaltenen Teile erhalten haben.

Beschreibung	Menge	Verwendung
Keine Teile werden benötigt	–	Vorbereiten der Maschine.
Abstreifer	1	Einbau des Abstreiferkits.



Wichtig: Es wird empfohlen, die Rotorblätter bei jedem Austausch des Abstreifers zu ersetzen. Wenden Sie sich an den offiziellen Service-Vertragshändler für weitere Informationen. Ersatzteile finden Sie unter Toro.com.

Vorbereiten der Maschine

Nur benzinbetriebene Modelle

1. Stellen Sie die Maschine auf einer ebenen Fläche ab.
2. Stellen Sie den Motor ab und ziehen den Zündschlüssel ab.
3. Warten Sie, bis alle beweglichen Teile zum Stillstand gekommen sind.
4. Lassen Sie die Maschine abkühlen.
5. Ziehen Sie den Zündkerzenstecker ab.

Nur akkubetriebene Modelle

1. Stellen Sie die Maschine auf einer ebenen Fläche ab.
2. Schalten Sie die Maschine ab und ziehen Sie den elektrischen Startschlüssel ab.
3. Warten Sie, bis alle beweglichen Teile zum Stillstand gekommen sind.
4. Lassen Sie die Maschine abkühlen.
5. Entfernen Sie den/die Akku(s).

Einbau des Abstreiferkits

1. Verwenden Sie eine geeignete Hebevorrichtung, um an die Unterseite der Maschine zu gelangen.

Wichtig: Nur kraftstoffbetriebene Maschinen: Kippen Sie die Maschine nicht ganz nach vorne, sonst kann Kraftstoff aus der Maschine austreten.

2. Haken Sie die beiden Federn des alten Abstreifers aus.

Hinweis: Achten Sie darauf, dass die Federn dabei nicht vom Rahmen fallen.



Bild 1

g477825

1. Lage der Federn

3. Entfernen Sie die beiden Ansatzschrauben und die beiden Sicherungsmuttern, mit denen der Abstreifer an den Halterungen befestigt ist. Bewahren Sie die Befestigungselemente auf.

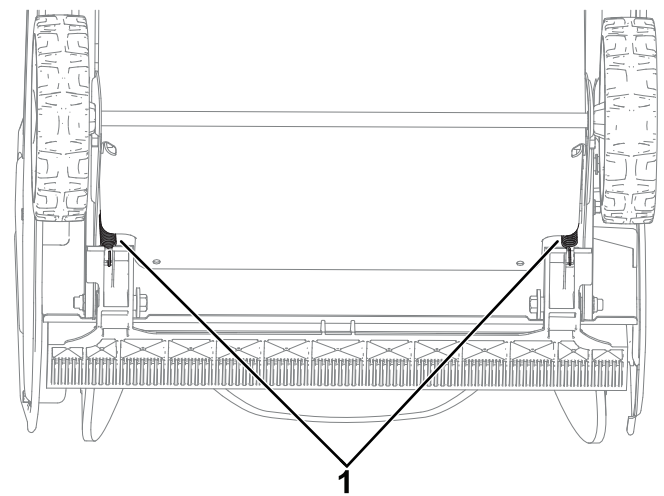
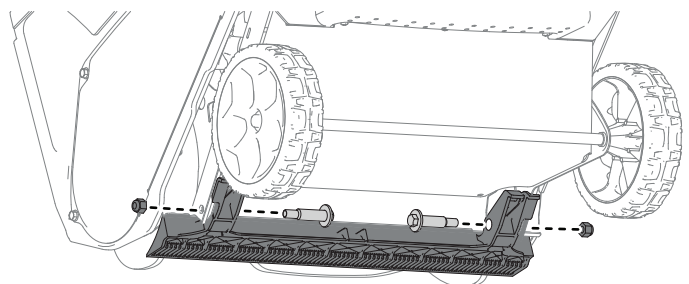

Bild 2

g477836

4. Entfernen Sie den Abstreifer.
5. Befestigen Sie den neuen Abstreifer mit den beibehaltenen beiden Ansatzschrauben und beiden Sicherungsmuttern (**Bild 2**) an der Maschine.
6. Bringen Sie die beiden Federn am Abstreifer an (**Bild 1**).
7. Stellen Sie die Schneefräse wieder auf ihre Räder.
8. **Nur bei benzinbetriebenen Modellen:** Schließen Sie das Zündkerzenkabel an.
9. **Nur bei akkubetriebenen Modellen:** Setzen Sie den/die Akku(s) ein.