



**Count on it.**

Form No. 3467-315 Rev A

**Navodila za uporabo**

## Vlečna enota Greensmaster® eTriFlex 3370

Model št.: 04591—Serijska št.: 40000000 in gor

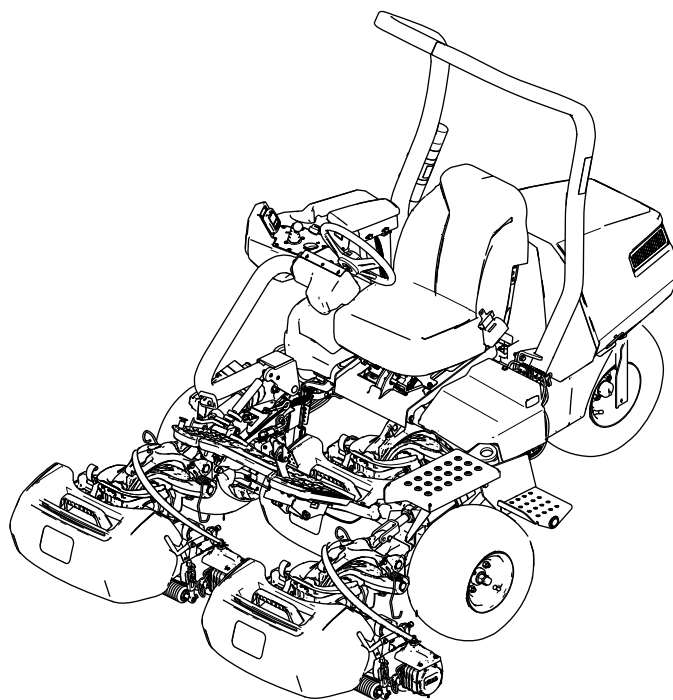

Izdelek je skladen z vsemi veljavnimi evropskimi direktivami; za podrobnosti glejte poseben list z izjavo o skladnosti izdelka.

## ⚠ OPOZORILO

### KALIFORNIJA Problem 65 Opozorilo

Napajalni kabel tega izdelka vsebuje svinec, kemično snov, ki je s strani države Kalifornija prepoznana kot škodljiva za reprodukcijo in povzročiteljica napak pri rojstvu. Po končanih delih si umijte roke.

Deli akumulatorja, terminali in pripadajoči priključki vsebujejo svinec in svinčene dele ter kemične snovi, ki so s strani države Kalifornija prepoznane kot rakotvorne, s škodljivim vplivom na reprodukcijo. Po končanih delih si umijte roke.

Z uporabo tega izdelka boste morda izpostavljeni kemikalijam, za katere je Zvezna država Kalifornija ugotovila, da povzročajo raka, prirojene napake ali škodo reproduktivnim organom.

**Pomembno:** Do podatkov o garanciji, delih in drugih informacij o izdelku lahko dostopate tako, da z mobilno napravo odčitate QR-kodo na nalepki s serijsko številko (če je nameščena).

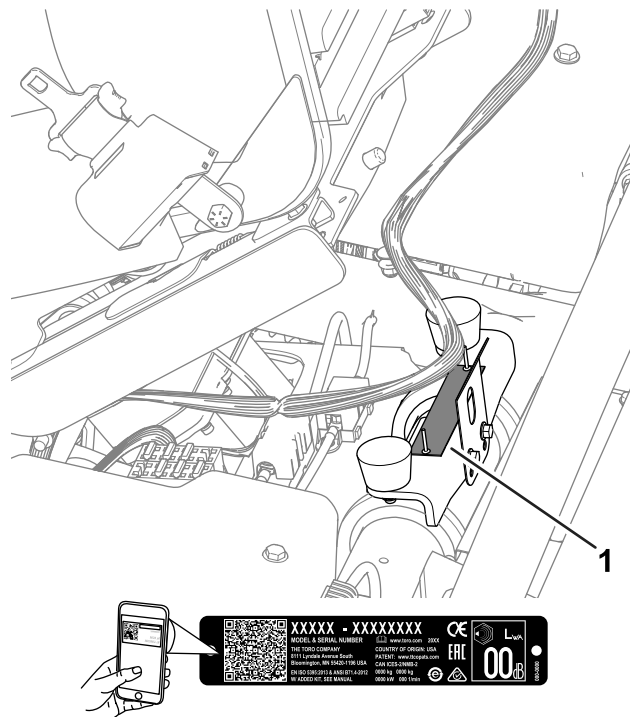

Diagram 1

g279286

1. Mesto serijske številke in oznake modela

## Uvod

Ta stroj je kosilnica z rezilnim vretenom s sedežem, ki ga lahko uporabljajo profesionalni in najeti upravljalci v komercialne namene. Primarno je zasnovana za košnjo trave na dobro vzdrževanih tratoah. Uporaba izdelka za nepredvidene namene je lahko nevarna za vas in navzoče osebe.

Podrobno preberite te informacije, da se seznanite s pravilnim upravljanjem in vzdrževanjem stroja ter preprečite telesne poškodbe in škodo na izdelku. Vi ste odgovorni za pravilno in varno upravljanje izdelka.

Če potrebujete več informacij, vključno z nasveti glede varnosti, gradivom za usposabljanje za uporabo, podatki o dodatni opreми in pomočjo pri iskanju prodajalca oziroma želite registrirati izdelek, obiščite spletno mesto [www.Toro.com](http://www.Toro.com).

Če potrebujete servisne storitve, originalne dele Toro ali dodatne informacije, se obrnite na pooblaščenega distributerja za izdelke Toro, pri čemer predhodno pripravite številko modela in serijsko številko izdelka. **Diagram 1** označuje mesto številke modela in serijske številke na izdelku. Številke vpišite v ustrezna polja.

Model št.: \_\_\_\_\_

Serijska št.: \_\_\_\_\_

# Vsebina

Varnost .....	4	Prevoz litij-ionskih akumulatorjev .....	39
Splošna varnostna opozorila za stroj.....	4	Razumevanje polnilnika litij-ionskih akumulatorjev .....	39
Varnostna opozorila za kosilnico .....	5	Vzdrževanje .....	42
Dodatna varnostna opozorila .....	6	Varnost pri vzdrževanju .....	42
Nalepke z varnostnimi opozorili in navodili .....	7	Priporočeni urnik(i) vzdrževanja .....	42
Nastavitve .....	12	Kontrolni seznam za vsakodnevno vzdrževanje.....	43
1 Namestitev varnostnega loka.....	13	Predvzdrževalni postopki .....	43
2 Namestitev sedeža .....	13	Dviganje stroja.....	43
3 Namestitev nalepke s servisnimi podatki .....	13	Dvig pokrova .....	45
4 Namestitev volana .....	14	Vzdrževanje električnega sistema .....	45
5 Namestitev kavljev za košaro za travo.....	14	Varnost električnega sistema .....	45
6 Namestitev rezalnih enot .....	15	Prekinitvev oskrbe z energijo stroja in povezava stroja z virom energije .....	45
7 Povezava konektorjev glavnega napajanja .....	16	Lociranje varovalk.....	45
8 Prilaganje nastavitve stroja .....	16	Servisiranje akumulatorjev .....	48
9 Namestitev uteži zadaj.....	16	Vzdrževanje polnilnika akumulatorja.....	48
10 Namestitev nalepk CE/UKCA.....	17	Vzdrževanje pogonskega sistema .....	49
11 Zmanjšanje tlaka v pnevmatikah .....	17	Preverjanje tlaka v pnevmatikah .....	49
12 Montaža polnilnika akumulatorja na steno .....	17	Preverjanje navora kolesnih matic .....	49
13 Polnjenje akumulatorjev.....	18	Menjava tekočine v menjalniku pogonskega motorja.....	49
Pregled izdelka .....	18	Vzdrževanje zavor .....	51
Kontrole .....	19	Nastavitev zavor .....	51
InfoCenter .....	20	Vzdrževanje rezalnih enot .....	51
Specifikacije .....	25	Varnost pri delu z rezili .....	51
Delovni priključki/dodatna oprema.....	26	Namestitev in odstranitev rezalnih enot.....	51
Pred uporabo .....	26	Preverjanje nastavitve stika med vretenom in nožem .....	54
Varnost pred upravljanjem .....	26	Brušenje rezalnih enot.....	54
Identifikacija rezalnih enot .....	26	Skladiščenje .....	55
Uporaba zaslona InfoCenter za prilaganje nastavitve stroja .....	27	Varnost pri shranjevanju .....	55
Razumevanje pogovornih sporočil sistema InfoCenter .....	29	Priprava stroja za shranjevanje.....	55
Nagibanje volana.....	30	Zahteve za skladiščenje akumulatorja .....	55
Vsakodnevna vzdrževalna dela .....	30	Shranjevanje polnilnika.....	56
Med uporabo .....	31		
Varnost med upravljanjem .....	31		
Uvajanje stroja.....	32		
Vklop stroja.....	32		
Preverjanje stroja po vklopu stroja .....	32		
Razumevanje delovanja varnostnega zapornega sistema.....	32		
Vožnja stroja brez košnje .....	33		
Košnja zelenice .....	33		
Spremljanje ravni napoljenosti sistema akumulatorja .....	34		
Zaustavitev stroja .....	35		
Po uporabi .....	35		
Varnost po upravljanju .....	35		
Pregled in čiščenje po košnji .....	36		
Prevoz stroja .....	36		
Vleka stroja.....	37		
Vzdrževanje litij-ionskih akumulatorjev .....	38		

# Varnost

## Splošna varnostna opozorila za stroj



**OPOZORILO** – Preberite vsa varnostna opozorila, navodila, ilustracije in specifikacije, priložene temu stroju.

*Če ne upoštevate vseh spodaj navedenih opozoril in navodil, lahko povzročite električni udar, požar in/ali hude telesne poškodbe.*

*Izraz »stroj« v vseh spodnjih opozorilih se nanaša na stroj, ki se napaja iz električnega omrežja (žično), ali stroj, ki se napaja iz akumulatorja (brežžično).*

### 1. Varnost na delovnem območju

- A. **Delovno območje naj bo čisto in dobro osvetljeno.** *Natrpna in temna območja so nevarna za nesreče*
- B. **Stroj ne uporabljajte v okoljih, kjer je nevarnost eksplozije zaradi vnetljivih tekočin, plinov ali prahu.** *Stroj ustvarja iskre, ki lahko vžgejo prah ali hlape.*
- C. **Poskrbite, da se otroci in druge navzoče osebe ne bodo približevali med uporabo orodja.** *Zaradi odvratanja pozornosti lahko izgubite nadzor nad orodjem.*

### 2. Električna varnost

- A. **Vtiči stroja morajo ustrezati vtičnici.** **V nobenem primeru ne spreminjajte vtiča na kakršen koli način.** **Z ozemljenim strojem ne uporabljajte nobenih adapterskih vtičev.** *Tveganje električnega udara je manjše, če uporabljate nespremenjen vtič in ustrezno vtičnico.*
- B. **Izogibajte se telesnemu stiku z ozemljenimi površinami, kot so cevi, radiatorji, štedilniki in hladilniki.** *Če je vaše telo ozemljeno, je nevarnost električnega udara večja.*
- C. **Z ozemljenim strojem ne uporabljajte nobenih adapterskih vtičev.** *Vdor vode v stroj poveča nevarnost električnega udara.*
- D. **S kablom ravnajte previdno.** **Kabla nikoli ne uporabljajte za prenašanje, vlečenje ali odklop stroja.** **Kabel zaščitite pred toploto, oljem, ostrimi robovi in gibljivimi deli.** *Poškodovan ali zapleten kabel poveča nevarnost električnega udara.*
- E. **Pri uporabi stroja na prostem uporabite podaljšek, ki je primeren za uporabo na**

*prostem.* *Uporaba kabla, primerne za uporabo na prostem, zmanjša nevarnost električnega udara.*

- F. **Če se ne morete izogniti uporabi stroja na vlažnem mestu, uporabite napajanje, zaščiteno z odklopnim stikalom na preostali tok (FID).** *Uporaba stikala FID zmanjša nevarnost električnega udara.*

### 3. Osebna zaščita

- A. **Ostanite pozorni, pazite, kaj delate, in pri uporabi stroja uporabljajte zdravo pamet.** **Ne uporabljajte stroja, če ste bolni, utrujeni ali pod vplivom drog, alkohola ali zdravil.** *Trenutek nepozornosti med upravljanjem stroja lahko povzroči hude telesne poškodbe.*
- B. **Uporabljajte osebno zaščitno opremo.** **Vedno uporabljajte zaščitna očala.** *Zaščitna oprema, kot so maska proti prahu, neдрseči varnostni čevlji, zaščitna čelada ali zaščita sluha, ki se uporablja v ustreznih pogojih, preprečuje telesne poškodbe.*
- C. **Preprečite nenamerni zagon.** **Pred priključitvijo na vir napajanja in/ali akumulator se prepričajte, da je stikalo v položaju za izklop.** *Napajanje stroja z vklopljenim stikalom lahko povzroči nesreče.*
- D. **Pred vklopom stroja odstranite ključ za nastavitev orodja.** *Ključ, ki ostane pritrjen na vrtljivi del stroja, lahko povzroči telesne poškodbe.*
- E. **Ne iztegujte se predaleč.** **Ves čas stojte trdno na tleh in pazite na ravnotežje.** *To omogoča boljši nadzor nad strojem, če se zgodi kaj nepričakovanega.*
- F. **Ustrezno se oblecite.** **Ne nosite ohlapnih oblačil ali nakita.** **Z lasmi in oblačili se ne približujte premikajočim se delom.** *Ohlapna oblačila, nakit in dolgi lasje se lahko zataknejo v premikajoče se dele.*
- G. **Če so na voljo naprave za priključitev sistemov za odsesavanje in zbiranje prahu, jih priključite in pravilno uporabljajte.** *Uporaba sistemov za zbiranje prahu lahko zmanjša nevarnosti, povezane s prahom.*
- H. **Četudi pogosto uporabljate stroj, ne postanite samozadovoljni in ne zanemarite načel varne uporabe stroja.** *Neprevidno dejanje lahko le v delcu sekunde povzroči hude poškodbe.*

#### 4. Uporaba in skrb za stroj

- A. **Stroja ne premikajte na silo. Za delo, ki ga izvajate, uporabljajte ustrezen stroj.** *Ustrezen stroj bo delo opravil bolje in varneje pri hitrosti, za katero je bilo zasnovan.*
- B. **Ne uporabljajte stroja, če stikalo za vklop in izklop ne deluje.** *Če stroja ni mogoče upravljati s stikalom, je nevaren in ga je treba popraviti.*
- C. **Pred vsakim spreminjanjem nastavitev, menjavo nastavkov ali shranjevanjem stroja, iztaknite vtič iz vira napajanja in/ali iz stroja odstranite akumulator, če je ta snemljiv.** *Takšni preventivni varnostni ukrepi zmanjšujejo nevarnost nenamernega zagona stroja.*
- D. **Stroj, ki ga ne uporabljajte, hranite zunaj dosega otrok, in ne dovolite, da bi ga uporabljale osebe, ki niso seznanjene z delovanjem stroja ali s temi navodili.** *V rokah neusposobljenih uporabnikov je stroj nevaren.*
- E. **Redno vzdržujte stroj in dodatno opremo.** *Preverite, ali so premični deli stroja pravilno poravnani in pritrjeni ter da kateri od delov ni okvarjen oziroma da ne ovira pravilnega delovanja stroja. Če je stroj poškodovan, ga pred ponovno uporabo popravite. Nepravilno vzdrževanje stroja je pogosto vzrok nesreč.*
- F. **Rezila naj bodo vedno ostra in čista.** *Pravilno vzdrževano rezalno orodje z ostrimi rezili se redkeje zatakne in ga je lažje nadzorovati.*
- G. **Stroj, dodatno opremo, nastavke itd. uporabljajte v skladu s temi navodili, ob upoštevanju delovnih pogojev in dela, ki ga izvajate.** *Uporaba stroja za drugačna opravila od predvidenih lahko povzroči nevarno situacijo.*
- H. **Ročaji in oprijemalne površine naj bodo čisti, suhi ter brez olja in masti.** *Spolzki ročaji in oprijemalne površine ne omogočajo varnega rokovanja s strojem in nadzora nad njim v nepričakovanih situacijah.*

#### 5. Uporaba in skrb za akumulator stroja

- A. **Akumulator polnite samo s polnilnikom, ki ga je določil proizvajalec.** *Polnilnik, ki je primeren za en tip akumulatorja, lahko povzroči nevarnost požara, če ga uporabljate z drugim akumulatorjem.*
- B. **Stroj uporabljajte izključno z izrecno navedenimi akumulatorji.** *Uporaba drugih*

*vrst akumulatorjev lahko povzroči nevarnost telesnih poškodb ali požara.*

- C. **Kadar akumulatorja ne uporabljate, pazite, da v njegovi bližini ne bo kovinskih predmetov, kot so sponke, kovanci, ključi, žblji in vijaki oziroma drugi manjši kovinski predmeti, ki bi lahko ustvarili stik med poloma.** *Kratki stik polov akumulatorja lahko povzroči opekline ali požar.*
- D. **Če orodje nepravilno uporabljate, lahko iz akumulatorja priteče tekočina. Ne dotikajte se je. Če se je ponesreči dotaknete, mesto izperite z vodo. Če tekočina pride v stik z očmi, poiščite zdravniško pomoč.** *Tekočina, ki izteče iz akumulatorja, lahko povzroči draženje ali opekline.*
- E. **Ne uporabljajte akumulatorja ali stroja, če sta poškodovana ali spremenjena.** *Uporaba poškodovanega ali spremenjenega akumulatorja lahko privede do nepredvidljivega delovanja, ki lahko povzroči požar, eksplozijo ali nevarnost telesne poškodbe.*
- F. **Akumulatorja in stroja ne izpostavljajte ognju ali previsoki temperaturi.** *Izpostavljenost ognju ali temperaturi nad 130°C lahko povzroči eksplozijo.*
- G. **Upošteвайте navodila za polnjenje in ne polnite akumulatorja zunaj temperaturnega razpona, navedenega v navodilih.** *Nepravilno polnjenje ali polnjenje pri temperaturi zunaj navedenega razpona lahko poškoduje akumulator in poveča nevarnost požara.*

#### 6. Servisiranje

- A. **Stroj naj servisira usposobljen serviser, ki uporablja samo enake nadomestne dele.** *Tako boste zagotovili varno delovanje stroja.*
- B. **Poškodovanega akumulatorja ne servisirajte.** *Servisiranje akumulatorja lahko izvede samo proizvajalec ali pooblaščen serviser.*

## Varnostna opozorila za kosilnico

- A. **Kosilnice ne uporabljajte v slabih vremenskih razmerah, zlasti če obstaja nevarnost udara strele.** *Ne izpostavljajte se nevarnosti, da bi v vas udarila strela.*

- B. **Temeljito preglejte območje, na katerem boste uporabljali kosilnico, da na njem ni prostoživečih živali.** *Med uporabo kosilnice se lahko prostoživeče živali poškodujejo.*
- C. **Temeljito preglejte območje, kjer boste stroj uporabili, ter odstranite vse kamenje, veje, žice, kosti in druge trdne predmete.** *Takšni predmeti lahko ob izmetu povzročijo telesne poškodbe.*
- D. **Pred uporabo kosilnico vedno preglejte ter se prepričajte, da rezila in sklop rezil niso obrabljeni ali poškodovani.** *Obrabljeni ali poškodovani deli povečujejo nevarnost poškodb.*
- E. **Varovala morajo biti ves čas nameščena. Varovala morajo biti brezhibna in pravilno nameščena.** *Ohlapno, poškodovano ali nepravilno delujoče varovalo lahko povzroči telesne poškodbe.*
- F. **Iz vseh dovodov hladilnega zraka odstranite drobir.** *Zamašeni dovodi zraka in drobir lahko povzročijo pregrevanje ali nevarnost požara.*
- G. **Med upravljanjem kosilnice vedno nosite nedrsečo in zaščitno obutev. Kosilnice ne smete upravljati bosí ali obuti v odprte sandale.** *To zmanjša možnost poškodb stopal zaradi stika s premikajočim se rezilom.*
- H. **Med uporabo kosilnice vedno nosite dolge hlače.** *Nezakrita koža je bolj izpostavljena poškodbam zaradi izvrženih predmetov.*
- I. **Kosilnice ne uporabljajte na pretirano strmih pobočjih.** *Tako zmanjšate tveganje izgube nadzora, zdrsa in padca, kar bi lahko povzročilo telesne poškodbe.*
- J. **Pri delu na pobočjih se vedno prepričajte, da trdno stojite na nogah, vedno delajte počez po pobočju, nikoli navzgor ali navzdol, in bodite zelo previdni pri spreminjanju smeri.** *Tako zmanjšate tveganje izgube nadzora, zdrsa in padca, kar bi lahko povzročilo telesne poškodbe.*
- K. **Pri vzratnem premikanju ali vlečenju kosilnice proti sebi bodite zelo previdni.** *Vedno bodite pozorni na svojo okolico. Vedno bodite pozorni na svojo okolico.*
- L. **Ne dotikajte se rezil in drugih nevarnih premikajočih se delov, dokler se premikajo.** *Tako zmanjšate nevarnost poškodb zaradi premikajočih se delov.*
- M. **Pri odstranjevanju zataknjenega materiala ali čiščenju kosilnice se prepričajte, da so vsa stikala za napajanje izklopljena, in odstranite (ali aktivirajte) napravo za onemogočanje.** *Nepričakovan vklop kosilnice lahko povzroči hude telesne poškodbe.*

**Vsa opozorila in navodila shranite za kasnejšo uporabo.**

## Dodatna varnostna opozorila

### Varnostni simbol

Varnostni simbol (Diagram 2) tako v tem priročniku kot tudi na stroju označuje pomembna varnostna opozorila, ki jih morate upoštevati, da preprečite nesreče.



Diagram 2

Varnostni simbol

g000502

Ta znak varnostnega opozorila je nad opozorili, ki opozarjajo na nevarno ravnanje ali okoliščine, sledi pa mu beseda **NEVARNOST**, **OPOZORILO** ali **SVARILO**.

**NEVARNOST** označuje neposredno nevarnost, ki **bo** privedla do smrti ali hudih telesnih poškodb, če je ne preprečite.

**OPOZORILO** označuje morebitno nevarnost, ki **lahko** privede do smrti ali hudih telesnih poškodb, če je ne preprečite.

**SVARILO** označuje neposredno nevarnost, ki **bi lahko** privedla do lažjih ali zmernih telesnih poškodb, če je ne preprečite.

Za poudarjanje informacij sta v tem priročniku uporabljeni še dve drugi besedi. **Pomembno** opozarja na posebne tehnične informacije, medtem ko **Opomba** označuje informacije, ki jih morate posebej pozorno prebrati.

### Splošna varnost

Ta izdelek lahko amputira roke in noge oziroma izvrže predmete z veliko hitrostjo. Za preprečevanje hudih telesnih poškodb ali smrti vedno upoštevajte varnostna navodila.

- Pred vklopom stroja morate prebrati in razumeti vsebino tega *Priročnika za upravljanje*.
- Stroj lahko upravljajo le odgovorne in fizično sposobne osebe.
- Med upravljanjem stroja morate biti popolnoma osredotočeni. Ne počnite ničesar, kar bi

lahko odvrnilo vašo pozornost; v nasprotnem primeru lahko to privede do telesnih poškodb ali premoženjske škode.

- Ne postavljajte rok ali nog blizu premičnih delov stroja.
- Stroja ne smete uporabljati, če vse varnostne zaščitne naprave in ščitniki niso nameščeni in ne delujejo pravilno.
- Drugim navzočim osebam in otrokom preprečite vstop v območje delovanja stroja.
- Ugasnite motor, odstranite ključ in počakajte, da se vsi premikajoči se deli ustavijo, preden zapustite upravljalčev položaj. Pustite, da se stroj ohladi, preden ga nastavite, popravite, očistite ali shranite.

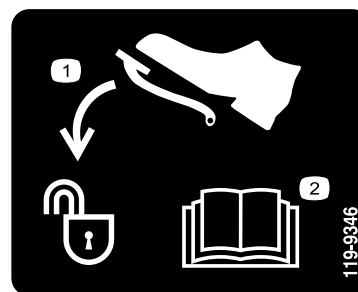

119-9346

decal119-9346

1. Za odklepanje pritisnite stopalko.
2. Za več informacij preberite *Priročnik za upravljanje*.

⚠ WARNING: Cancer and Reproductive Harm - www.P65Warnings.ca.gov.  
For more information, please visit www.ttcocAProp65.com

decal133-8061

133-8061

## Nalepke z varnostnimi opozorili in navodili



Varnostne nalepke in nalepke z navodili so nameščene v bližini vseh nevarnih predelov in dobro vidne upravljavcu. Poškodovane in manjkajoče varnostne nalepke nadomestite z novimi.

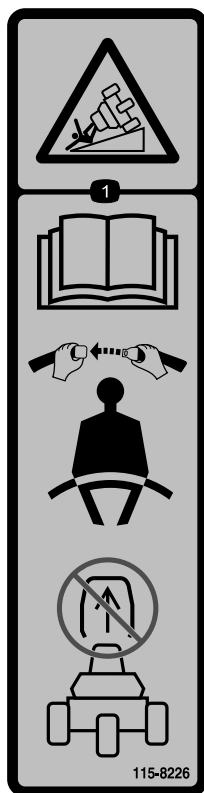

115-8226

decal115-8226

1. Nevarnost prevrnitve – preberite *Priročnik za upravljanje*; pripnite se z varnostnim pasom; ne odstranite varnostnega loka.

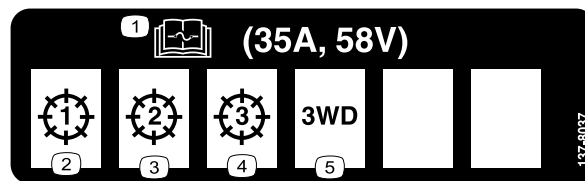

137-8037

decal137-8037

1. Za informacije o varovalkah preberite *Priročnik za upravljanje*.
2. Rezalna enota – 1
3. Rezalna enota – 2
4. Rezalna enota – 3
5. Komplet za 3-kolesni pogon

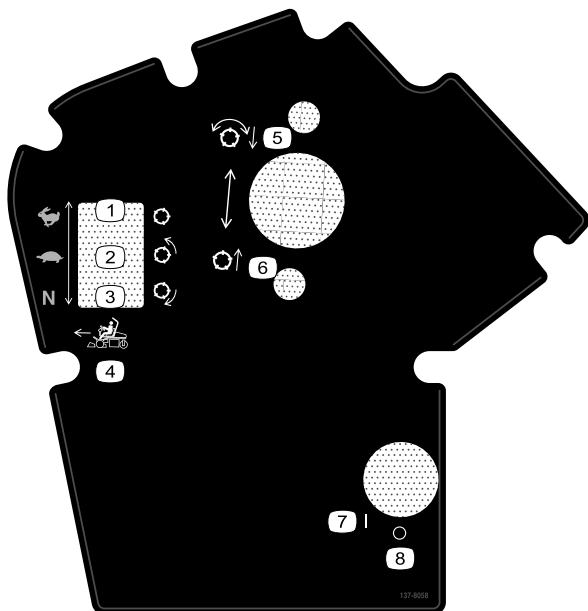

137-8058

decal137-8058

- |  |                                    |
|--|------------------------------------|
| 1. Hitrost vožnje – hitro; vretena – prevoz        | 5. Spustite in vključite vretena.  |
| 2. Hitrost vožnje – počasi; vretena – košnja       | 6. Dvignite in izključite vretena. |
| 3. Hitrost vožnje – nevtralnno; vretena – brušenje | 7. Vkllop                          |
| 4. Krmilniki funkcije naprej                       | 8. Izkllop                         |

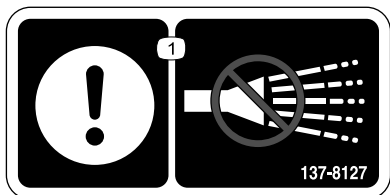

137-8127

decal137-8127

1. Pozor – ne škropite z vodo pod visokim pritiskom.

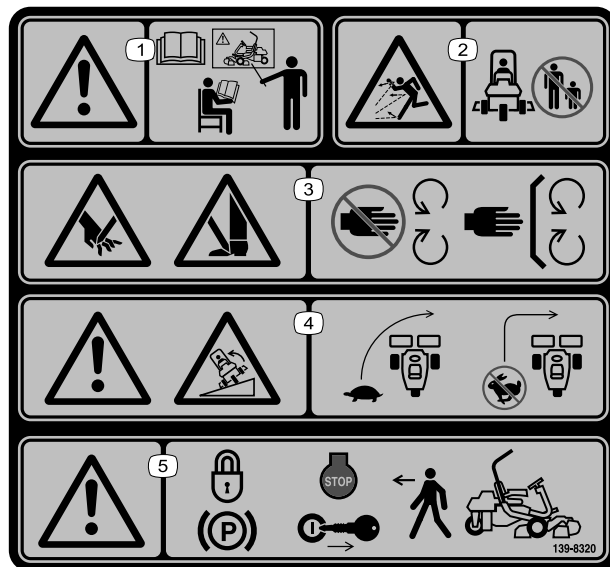

139-8320

decal139-8320

1. Opozorilo – vsi upravljavci morajo prebrati *Priročnik za upravljanje* in se usposobiti, preden začnejo uporabljati stroj.
2. Nevarnost izmeta predmetov – ne dovolite, da se navzoče osebe približajo stroju.
3. Nevarnost rezanja/amputiranja rok; nevarnost rezanja/amputiranja nog – ne približujte se delom, ki se premikajo; vsi ščitniki in varovala morajo biti na svojem mestu.
4. Opozorilo; nevarnost prevrnitve – ko zavijate, vozite počasi; med hitro vožnjo ne delajte ostrih zavojev.
5. Opozorilo – aktivirajte parkirno zavoro, izklopite stroj in odstranite ključ, preden zapustite upravljalčev položaj.



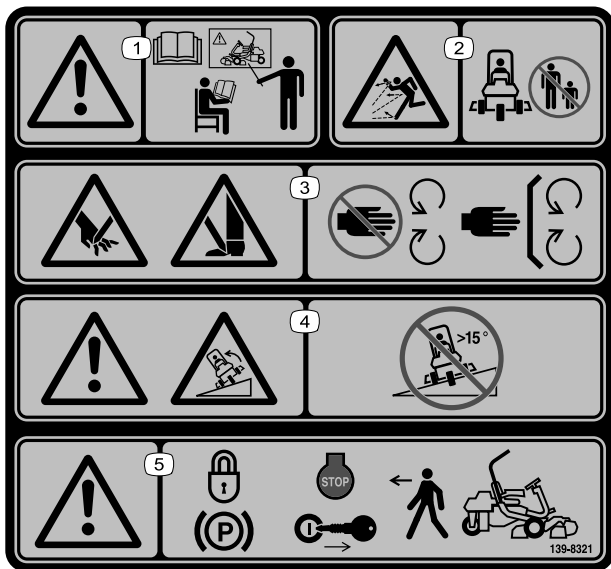

139-8321

decal139-8321

**Opomba:** Ta stroj je skladen z industrijskimi standardi in je opravil test stabilnosti v statičnih bočnih in vzdolžnih testih z največjim priporočenim naklonom, navedenim na nalepki. Preverite navodila za uporabo stroja na pobočjih v *Priročniku za upravljanje* ter pogoje, v katerih boste upravljali stroj, da ugotovite, ali lahko stroj upravljate v pogojih, ki so prisotni ta dan in na tem mestu. Če se teren spremeni, se lahko spremeni tudi upravljanje stroja na klancu.

- |   |  |
|---|--|
| <p>1. Opozorilo – vsi upravljavci morajo prebrati <i>Priročnik za upravljanje</i> in se usposobiti, preden začnejo uporabljati stroj.</p> <p>2. Nevarnost izmeta predmetov – ne dovolite, da se navzoče osebe približajo stroju.</p> <p>3. Nevarnost rezanja/amputiranja rok; nevarnost rezanja/amputiranja nog – ne približujte se delom, ki se premikajo; vsi ščitniki in varovala morajo biti na svojem mestu.</p> | <p>4. Opozorilo; nevarnost prevrnitve – ne uporabljajte na pobočjih z naklonom večjim od 15°.</p> <p>5. Opozorilo – aktivirajte parkirno zavoro, izklopite stroj in odstranite ključ, preden zapustite upravljavčev položaj.</p> |
|---|--|



144-0275

decal144-0275

1. Akumulatorji so vnetljivi.

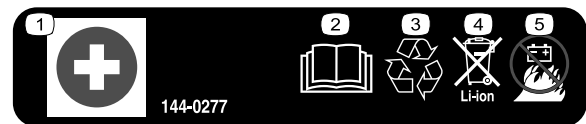

144-0277

decal144-0277

- |   |   |
|---|---|
| <p>1. Pozitivni pol</p> <p>2. Preberite <i>Priročnik za upravljanje</i>.</p> <p>3. Akumulator reciklirajte.</p> | <p>4. Zavržite v skladu s predpisi.</p> <p>5. Ne izpostavljajte požaru.</p> |
|---|---|

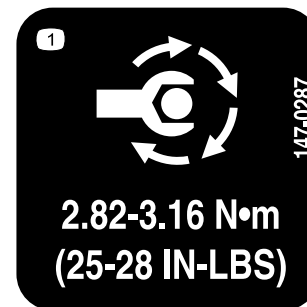

147-0287

decal147-0287

1. Privijte z zateznim momentom od 2,82 do 3,16 N·m.

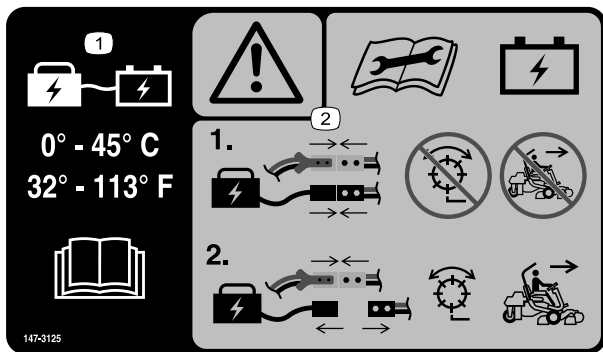

147-3125

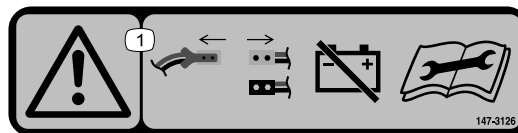

147-3126

decal147-3126

1. Opozorilo – odklopite konektorje glavnega napajanja, da odklopite akumulatorsko napajanje; pred izvajanjem vzdrževalnih del preberite *Priročnik za upravljanje*

1. Med polnjenjem hranite akumulator pri temperaturah med 0° in 45 °C; preberite *Priročnik za upravljanje*.
2. Opozorilo—Preberite *Priročnik za upravljanje* pred izvajanjem vzdrževalnih del in polnjenjem akumulatorja; pri čemer sta priključka za glavno napajanje povezana, priključite polnilnik na priključek za polnjenje stroja in ne aktivirajte kolutov ali upravljajte stroja; za aktiviranje kolutov in upravljanje stroja odklopite polnilnik.

**GREENSMASTER 3370 eTriFlex**

**QUICK REFERENCE AID**  
CHECK/SERVICE (daily)

1. INTERLOCK SYSTEM:  
1a. SEAT INTERLOCK  
1b. PARKING BRAKE INTERLOCK  
1c. NEUTRAL SWITCH  
1d. MOW SENSOR

2. TIRE PRESSURE (12 - 16 psi)  
3. WHEEL NUT TORQUE (70-90 FT LBS)

SEE OPERATOR'S MANUAL

**FLUID SPECIFICATIONS / CHANGE INTERVALS**

See operator's manual for initial change	FLUID TYPE	CAPACITY		CHANGE INTERVALS	
		L	QTS.	FLUID	FILTER
A. TRACTION MOTORS	SAE 80W90	0.8	0.8	800 HRS.	—

137-8052

decal137-8052

63.0V MAX\* D<sup>2</sup> 48.2Ah, 2361 Wh Battery Model: **145-5300**  
 RECHARGEABLE LITHIUM ION BATTERY PACK / BATTERIE RECHARGEABLE AU LITHIUM-ION  
\*Battery manufacturer rating = 63.0V maximum & 55.3V nominal.  
 Actual voltage varies with load.  
 \*Tension indiquée par le fabricant de la batterie = 63,0 V max., 55,3 V nominale. La tension réelle varie en fonction de la charge.

Serial Number: / Numéro de série: **145-5300C215100101**

THE TORO COMPANY  
 8111 Lyndale Avenue South  
 Bloomington, MN 55420-1196 USA  
 PATENT: www.tcopats.com  
 Assembled in USA with globally sourced components.  
 151NR22/71-9

145-5301

145-5301

decal145-5301

1. Negativni pol akumulatorja



decal145-5338

### 145-5338

1. Opozorilo – preberite *Priročnik za upravljanje*.
  2. Opozorilo – ne odpirajte akumulatorja in ne uporabljajte poškodovanega akumulatorja.
  3. Nevarnost eksplozije – ne izpostavljajte iskram ali odprtemu ognju.
  4. Nevarnost električnega udara – ne izvajajte vzdrževalnih opravil na akumulatorju.
  5. Nevarnost električnega udara
-

# Nastavitve

## Prosti deli

V spodnji karti potrdite vse dele kateri so bili poslani.

Postopek	Opis	Količina	Uporaba
<b>1</b>	Sklop varnostnegaloka	1	Namestitev varnostnega loka.
	Vijak s šestkotno glavo ( $\frac{3}{8}$ x $1\frac{1}{2}$ "	8	
	Matica ( $\frac{3}{8}$ "	8	
<b>2</b>	Sedežni komplet (naročite posebej; obrnite se na pooblaščenega distributerja za izdelke Toro)	1	Namestitev sedeža.
<b>3</b>	Nalepka s servisnimi podatki (številka dela 137-8052)	1	Namestitev nalepke s servisnimi podatki.
<b>4</b>	Volan	1	Namestitev volana.
	Pokrovček	1	
	Podložka	1	
	Varovalna matica	1	
<b>5</b>	Kavelj za košaro za travo	6	Namestitev kavljev za košaro za travo.
	Vijaki s prirobnikom	12	
<b>6</b>	Rezalna enota (naročite posebej; obrnite se na pooblaščenega distributerja za izdelke Toro)	3	Namestitev rezalne enote.
	Košara za travo	3	
	Električna protiutež	3	
	Vijak s cilindrično glavo	6	
	Tesnilni obroč	3	
<b>7</b>	Ni zahtevanih delov	–	Povežite konektorje glavnega napajanja.
<b>8</b>	Ni zahtevanih delov	–	Prilagoditev nastavitve stroja.
<b>9</b>	Komplet zadnjih uteži (naročite posebej; obrnite se na pooblaščenega distributerja za izdelke Toro)	1	Namestitev uteži zadaj (če je primerno).
<b>10</b>	Nalepka z letnico proizvodnje	1	Namestite nalepke CE/UKCA (če je potrebno).
	Opozorilna nalepka CE (številka dela 139-8321)	1	
	Opozorilna nalepka CE/UKCA (številka dela 138-9470)	1	
<b>11</b>	Ni zahtevanih delov	–	Zmanjšanje tlaka v pnevmatikah.
<b>12</b>	Ni zahtevanih delov	–	Namestitev polnilnika akumulatorja na steno (izbirno).
<b>13</b>	Ni zahtevanih delov	–	Napolnitev akumulatorjev.

# 1

## Namestitev varnostnega loka

Deli potrebni za ta postopek:

1	Sklop varnostnegaloka
8	Vijak s šestkotno glavo ( $\frac{3}{8}$ x $1\frac{1}{2}$ "")
8	Matica ( $\frac{3}{8}$ "")

### Postopek

1. Odstranite podstavek za zgornji ročaj z ročaja.
2. Odstranite varnostni lok z ročaja.
3. Uporabite 8 vijakov s šestkotno glavo ( $\frac{3}{8}$  x  $1\frac{1}{2}$ "") in 8 matic ( $\frac{3}{8}$ ""), da varnostni lok pritrdite na nosilce varnostnega loka na vsaki strani stroja ([Diagram 3](#)).

**Opomba:** Naj vam pomočnik pomaga namestiti in pritrditi varnostni lok na stroj.

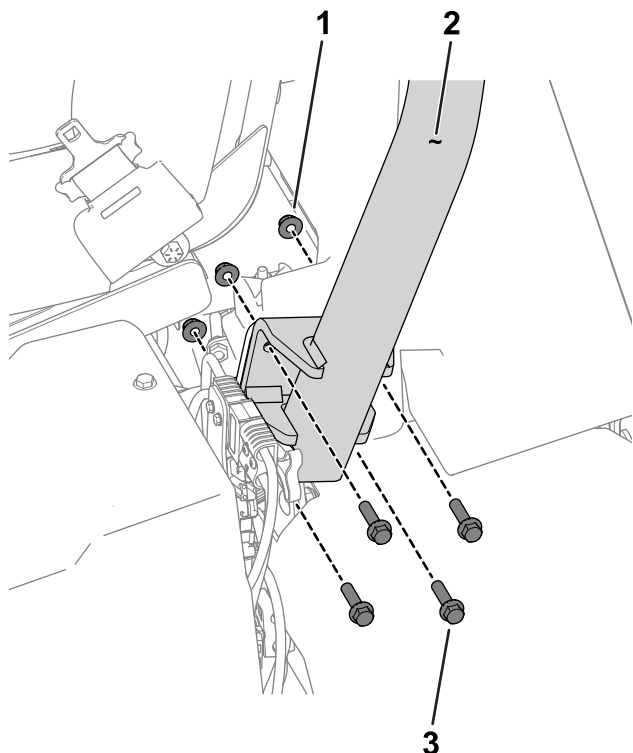

**Diagram 3**

Prikazana je leva stran stroja.

1. Matica ( $\frac{3}{8}$ "")
2. Varnostni lok
3. Vijak s šestkotno glavo ( $\frac{3}{8}$  x  $1\frac{1}{2}$ "")

4. Privijte pritrdilne elemente z zateznim momentom od 51 do 65 N·m.

# 2

## Namestitev sedeža

Deli potrebni za ta postopek:

1	Sedežni komplet (naročite posebej; obrnite se na pooblaščenega distributerja za izdelke Toro)
---	---

### Postopek

Pridobite sedežni komplet (obrnite se na pooblaščenega distributerja za izdelke Toro) in glejte *navodila za namestitev sedeža*.

# 3

## Namestitev nalepke s servisnimi podatki

Deli potrebni za ta postopek:

1	Nalepka s servisnimi podatki (številka dela 137-8052)
---	---

### Postopek

Namestite nalepko s servisnimi podatki (številka dela 137-8052) na sedež; glejte [Diagram 4](#) za premium sedež (model 04729) ali [Diagram 5](#) za standardni sedež (model 04508).

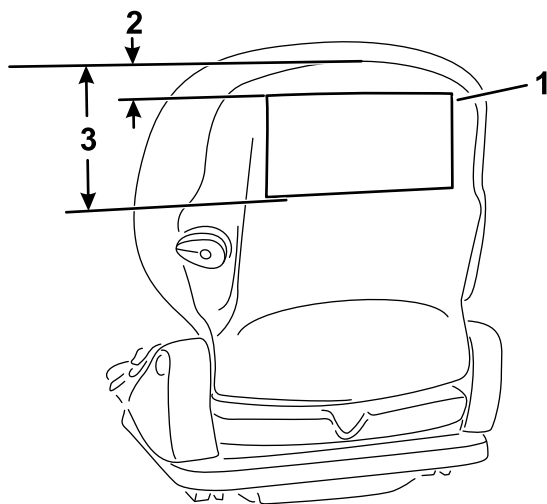

**Diagram 4**

Premium sedež (model 04729)

1. Nalepka s servisnimi podatki
2. 2,5 cm
3. 18,5 cm

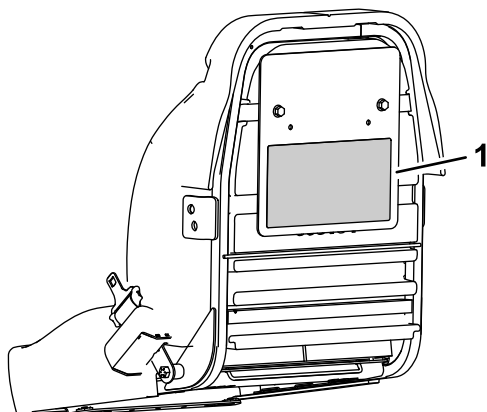

**Diagram 5**

Standardni sedež (model 04508)

1. Nalepka s servisnimi podatki

# 4

## Namestitev volana

Deli potrebni za ta postopek:

1	Volan
1	Pokrovček
1	Podložka
1	Varovalna matica

## Postopek

1. Na volansko gred nanesite sredstvo proti sprijemanju (prikazano na [Diagram 6](#)).

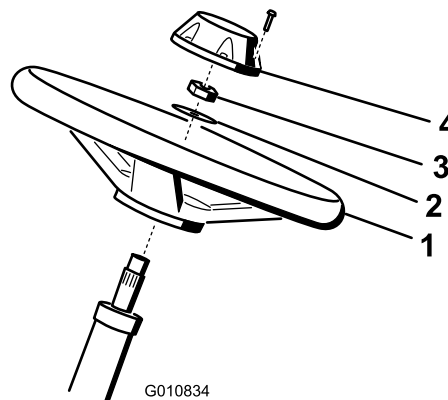

**Diagram 6**

1. Volanska gred
2. Volan
3. Podložka
4. Varovalna matica
5. Pokrovček

2. Namestite volan na volansko gred s pomočjo podložke in varovalne matice ([Diagram 6](#)).
3. Zategnite varovalno matico z zateznim momentom od 27 do 35 N·m.
4. Namestite pokrovček na volan ([Diagram 6](#)).

# 5

## Namestitev kavljev za košaro za travo

### Deli potrebni za ta postopek:

6	Kavelj za košaro za travo
12	Vijaki s prirobnikom

### Postopek

Uporabite 12 vijakov s prirobnikom, da namestite 6 kavljev za košare za travo na konce nosilnih vzvodov obese ([Diagram 7](#)).

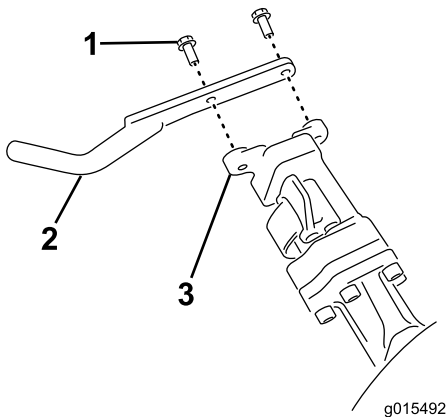

Diagram 7

1. Vijak s prirobnikom
2. Kavelj za košaro za travo
3. Nosilni vzvodi obese

# 6

## Namestitev rezalnih enot

### Deli potrebni za ta postopek:

3	Rezalna enota (naročite posebej; obrnite se na pooblaščenega distributerja za izdelke Toro)
3	Košara za travo
3	Električna protiutež
6	Vijak s cilindrično glavo
3	Tesnilni obroč

### Postopek

1. Pripravite rezalne enote za namestitev; za vašo rezalno enoto glejte *Priročnik za upravljanje*.
2. Nanesite mast na notranji utor pogonske spojke.
3. Namestite tesnilni obroč na vsak motor vretena, kot je prikazano na [Diagram 8](#).

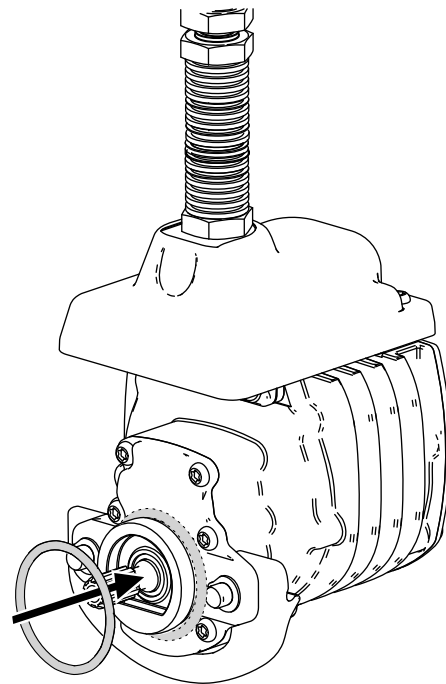
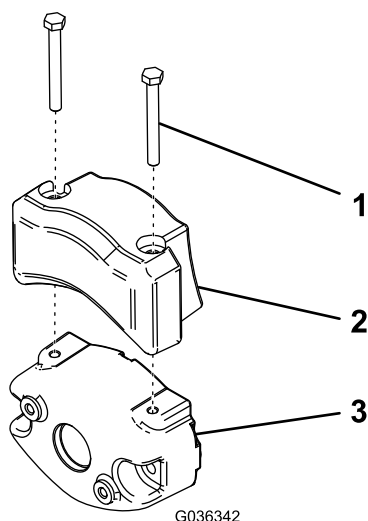

Diagram 8

4. Pritrdite električno protiutež na obstoječo protiutež z 2 vijakoma s cilindrično glavo, kot je prikazano na [Diagram 9](#).



**Diagram 9**

1. Vijak s cilindrično glavo
2. Električna protiutež
3. Obstoječa protiutež

5. Namestite rezalne enote; glejte [Namestitev rezalnih enot \(stran 52\)](#).
6. Namestite vsako košaro za travo na kavlje za košare.

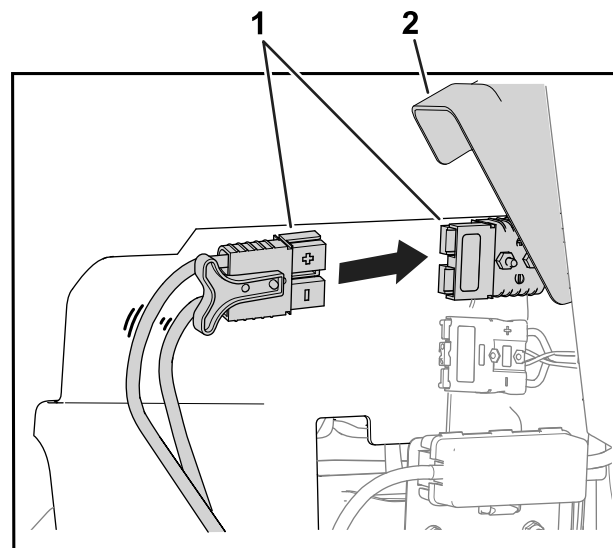

**Diagram 10**

1. Konektorji glavnega napajanja
2. Pokrov konektorja

# 7

## Povezava konektorjev glavnega napajanja.

Ni zahtevanih delov

### Postopek

Dvignite pokrov konektorja in priključite konektorje glavnega napajanja, ki se nahajajo blizu podnožja varnostnega loka na levi strani stroja ([Diagram 10](#))-

# 8

## Prilagajanje nastavitev stroja

Ni zahtevanih delov

### Postopek

Uporabite InfoCenter za prilagajanje nastavitev stroja; glejte [InfoCenter \(stran 20\)](#).



# 9

## Namestitev uteži zadaj

Deli potrebni za ta postopek:

1	Komplet zadnjih uteži (naročite posebej; obrnite se na pooblaščenega distributerja za izdelke Toro)
---	---

### Postopek

Ta stroj ustreza veljavnim standardom z nameščenim kompletom zadnjih uteži. Za komplet za zadnje uteži se obrnite na pooblaščenega distributerja za izdelke Toro.

Če je stroj opremljen s kompletom za 3-kolesni pogon, vam ni treba namestiti kompleta zadnjih uteži.

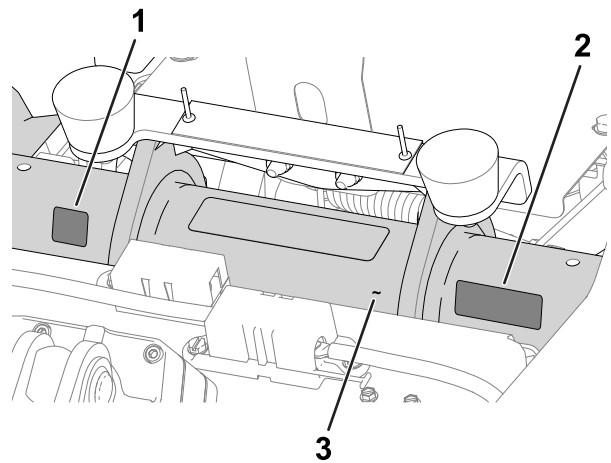

Diagram 11

g280284

1. Nalepka CE/UKCA
2. Nalepka z letnico proizvodnje
3. Cev ogrodja

# 10

## Namestitev nalepk CE/UKCA

Če je potrebno (samo za države, ki so skladne s standardom CE/UKCA)

Deli potrebni za ta postopek:

1	Nalepka z letnico proizvodnje
1	Opozorilna nalepka CE (številka dela 139-8321)
1	Opozorilna nalepka CE/UKCA (številka dela 138-9470)

### Postopek

Če uporabljate ta stroj v državi, ki je v skladu s standardi CE/UKCA, namestite naslednje nalepke na zapah pokrova:

- **Nalepka z letnico proizvodnje in nalepka CE/UKCA:** namestite nalepke na cev ogrodja pod sedežem in tipsko ploščico; glejte [Diagram 11](#).

- **Opozorilna nalepka CE:** Opozorilno nalepko CE (številka dela 139-8321) nalepite na obstoječo opozorilno nalepko (številka dela 139-8320) na pokrovu volana; glejte [Diagram 12](#).

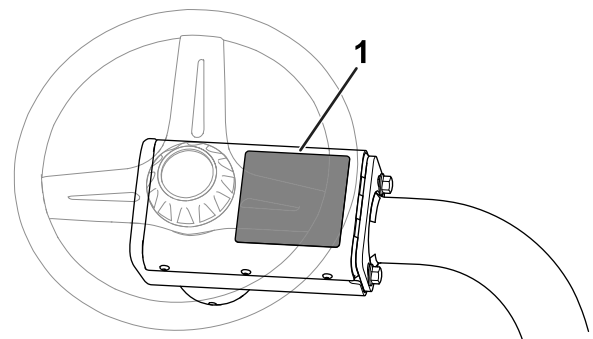

Diagram 12

g235881

1. Opozorilna nalepka CE

# 11

## Zmanjšanje tlaka v pnevmatikah

Ni zahtevanih delov

### Postopek

Pnevmatike so tovarniško prenapolnjene za namene pošiljanja. Pred vklopom stroja zmanjšajte tlak na ustrezno raven; glejte [Preverjanje tlaka v pnevmatikah \(stran 49\)](#).

# 12

## Montaža polnilnika akumulatorja na steno

### Izbirno

Ni zahtevanih delov

### Postopek

Polnilnik lahko namestite na steno s pomočjo lukenj za stenski nosilec, ki so izrezane na zadnji strani enote. Uporabite vijake s premerom osi 6 mm in premerom glave 11 mm.

**Pomembno:** Preglejte svoje delovno območje in določite lokacijo, ki najbolj ustreza merilom za varno in učinkovito delovanje polnilnika.

# 13

## Polnjenje akumulatorjev

Ni zahtevanih delov

### Postopek

Napolnite akumulatorje; glejte [Polnjenje litij-ionskih akumulatorjev \(stran 40\)](#).

## Pregled izdelka

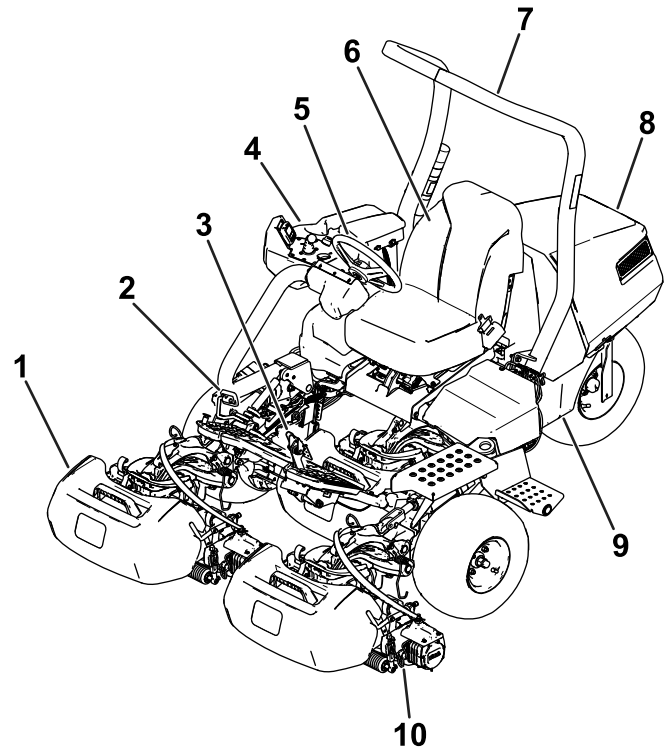

g389163

Diagram 13

- |                       |                           |
|-----------------------|---------------------------|
| 1. Košara za travo    | 6. Upravljavčev sedež     |
| 2. Stopalka za vožnjo | 7. Varnostni lok          |
| 3. Zavorna stopalka   | 8. Pokrov                 |
| 4. Konzola            | 9. Podstavek akumulatorja |
| 5. Volan              | 10. Rezalna enota         |

# Kontrole

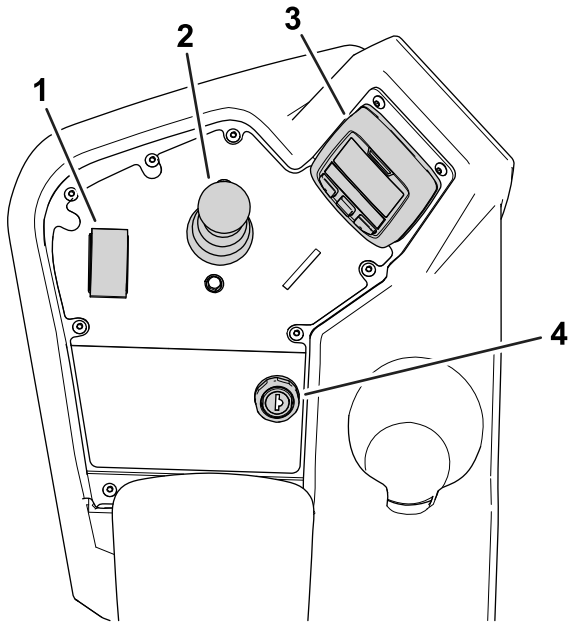

Diagram 14

g267033

- |   |                             |
|---|-----------------------------|
| 1. Stikalo za nadzor funkcij            | 3. InfoCenter               |
| 2. Krmilna ročica za dviganje/spuščanje | 4. Stikalo za vžig na ključ |

## Stikalo za vžig na ključ

Stikalo za vžig na ključ ima dva položaja: VKLOPLJENO in IZKLOPLJENO (Diagram 15).

Uporabite stikalo za vžig na ključ, da vklopite ali izklopite stroj; glejte [Vklop stroja \(stran 32\)](#) in [Zaustavitev stroja \(stran 35\)](#).

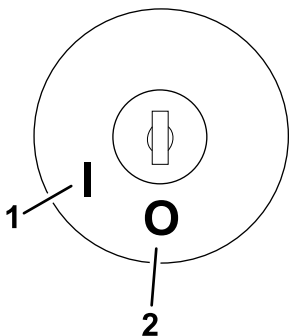

Diagram 15

g292048

- |          |           |
|----------|-----------|
| 1. VKLOP | 2. IZKLOP |
|----------|-----------|

## Stikalo za nadzor funkcij

Stikalo za nadzor funkcij (Diagram 14) omogoča 2 izbiri vožnje in NEVTRALNI položaj.

- NEVTRALNI položaj – nevtralno in brušenje

- Položaj za KOŠNJO – uporablja se za košnjo
- Položaj za PREVOZ – uporablja se za prevoz

Med premikanjem stroja lahko preklopite iz položaja za KOŠNJO v položaj za PREVOZ ali iz položaja za PREVOZ v položaj za KROŠNJO (ne pa v NEVTRALNI položaj); pri tem ne boste povzročili nobene škode

Stikalo lahko premaknete iz položaja za PREVOZ ali KOŠNJO v NEVTRALNI položaj in stroj se bo ustavil. Če poskušate preklopiti iz NEVTRALNEGA položaja v položaj za KOŠNJO ali PREVOZ, medtem ko stopalka ni v NEVTRALNEM položaju, se prikaže opozorilo.

## Krmilna ročica za dviganje/spuščanje

Krmilna ročica za dviganje/spuščanje (Diagram 14) dviguje ali spušča rezalne enote. Krmilna ročica lahko vklopi ali izklopi vretena rezalne enote, odvisno od položaja stikala za nadzor funkcij:

- **Stikalo za nadzor funkcij je v NEVTRALNEM položaju:** Rezalne enote se bodo dvignile ali spustile, dokler premikate krmilno ročico naprej ali nazaj, vendar se vretena ne bodo vklopila, razen če je stroj v načinu za brušenje.
- **Stikalo za nadzor funkcij je v položaju za KOŠNJO:** med rezanjem premaknite krmilno ročico naprej, da spustite rezalne enote in zaženete vretena. Povlecite krmilno ročico nazaj, da ustavite vretena in dvignete rezalne enote.  
Če želite ustaviti vretena, ne da bi dvignili rezalne enote, za trenutek povlecite krmilno ročico in jo spustite. Ponovni pomik krmilne ročice naprej bo zagnal vretena, ponovni pomik nazaj pa bo dvignil rezalne enote. To funkcijo morate vklopiti v sistemu InfoCenter; glejte [Prilagoditev zakasnitve izklopa \(stran 27\)](#).
- **Stikalo za nadzor funkcij je v položaju za PREVOZ:** rezalne enote je mogoče dvigniti, vendar se vretena ne zaskočijo. Če poskusite spustiti rezalne enote, se v sistemu InfoCenter prikaže obvestilo.

## Stopalka za vožnjo

Stopalka za vožnjo (Diagram 16) ima 3 funkcije: za premikanje stroja naprej, za premikanje nazaj in za zaustavitev stroja. Pritisnite zgornji del stopalke za pomik naprej; pritisnite spodnji del za pomik nazaj ali da pomagate pri ustavljanju, ko se premikate naprej.

Za zaustavitev stroja pustite, da se stopalka premakne v NEVTRALNI položaj. Ne naslanjajte pete stopala na stopalko za vožnjo v VZVRATNEM položaju, medtem ko se stroj premika naprej (Diagram 17).

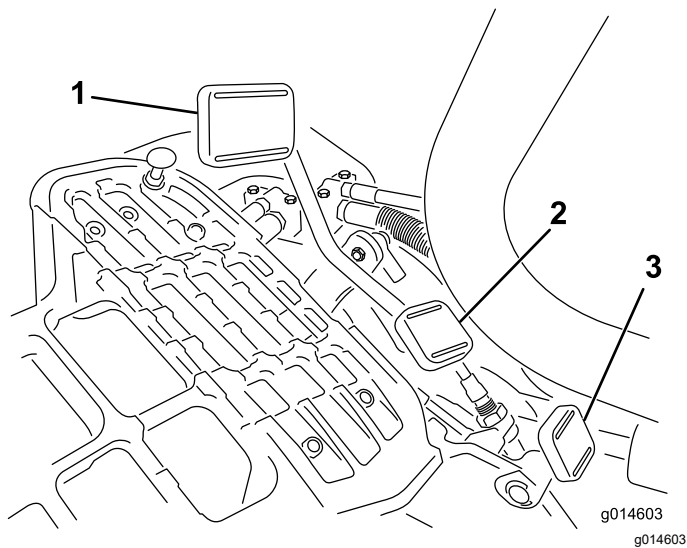

**Diagram 16**

- |  |  |
|--|--|
| 1. Stopalka za vožnjo — pomik naprej   | 3. Stopalka za zaklepanje krmilne ročice |
| 2. Stopalka za vožnjo — pomik vzvratno |  |



**Diagram 17**

Največjo hitrost lahko nastavite na naslednji način:

- hitrost naprej za košnjo od 3,2 do 8 km/h
- hitrost za prevoz od 8 do 16 km/h
- hitrost za vzvratno vožnjo od 3,2 do 4,8 km/h

## Stopalka za zaklepanje krmilne ročice

Pritisnite stopalko (Diagram 16) in dvignite ali spustite krmilno ročico, kakor ustreza upravljavcu, nato spustite stopalko, da se ročica zaskoči na mestu.

## Zavorna stopalka

Za ustavljanje stroja pritisnite zavorno stopalko (Diagram 18).

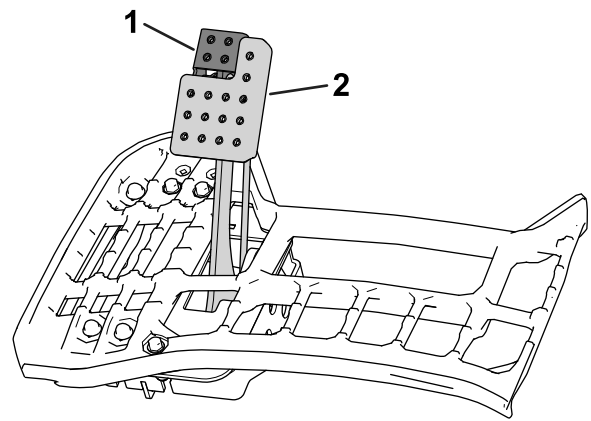

**Diagram 18**

- |                    |                     |
|--------------------|---------------------|
| 1. Parkirna zavora | 2. Zavorna stopalka |
|--------------------|---------------------|

## Parkirna zavora

Uporabite parkirno zavoro (Diagram 18), da preprečite premikanje stroja. Za aktiviranje parkirne zavore pritisnite zavorno stopalko navzdol in pritisnite zgornji del naprej, da se zaskoči. Za sprostitvev parkirne zavore pritisnite zavorno stopalko, dokler se zapah parkirne zavore ne odmakne.

## InfoCenter

### Uporaba LCD-zaslona InfoCenter

LCD-zaslon InfoCenter prikazuje informacije o vašem stroju, kot je stanje delovanja, različna diagnostika in druge informacije o stroju (Diagram 22). Na voljo so pozdravni zaslon, zaslon z glavnimi informacijami, zaslon z informacijami o motorju rezalne enote (CU) in zaslon z informacijami o vožnji.

- **Pozdravni zaslon:** prikazuje trenutne informacije o stroju nekaj sekund po tem, ko ključ za vžig premaknete v položaj VKLOP.
- **Zaslon z glavnimi informacijami (Diagram 19):** prikazuje trenutne informacije o stroju, ko je ključ za vžig v položaju VKLOP. Ta zaslon prikazuje raven napolnjenosti sistema akumulatorja in amperažo.

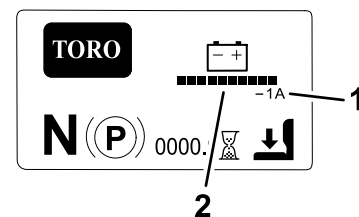

**Diagram 19**

- |                                 |   |
|---------------------------------|---|
| 1. Amperaža sistem akumulatorja | 2. Raven napolnjenosti sistema akumulatorja |
|---------------------------------|---|

- **Zaslon z informacijami o motorju rezalne enote**  (Diagram 20): prikazuje hitrost in tok vsakega motorja rezalne enote.

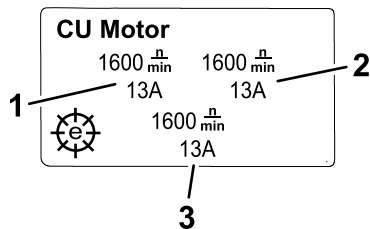

Diagram 20

g292767

1. Sprednji levi motor rezalne enote
2. Sprednji desni motor rezalne enote
3. Osrednji motor rezalne enote

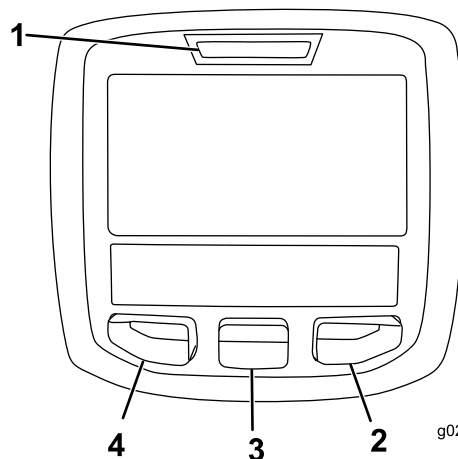



Diagram 22

g020650

g020650

1. Indikatorska lučka
2. Desni gumb
3. Sredinski gumb
4. Levi gumb

- **Zaslon z informacijami o vožnji**  (Diagram 21): prikazuje trenutni kot krmiljenja in amperažo, dodeljeno vsakemu pogonskemu motorju.

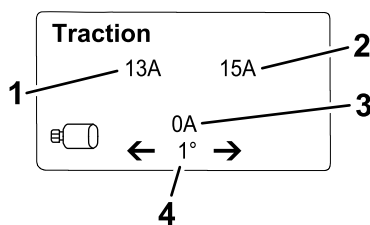



Diagram 21

g292769

1. Amperaža – sprednji, levi pogonski motor
2. Amperaža – sprednji, desni pogonski motor
3. Amperaža – osrednji pogonski motor
4. Kot krmiljenja

- **Glavni meni:** glejte [Razumevanje menijskih elementov zaslona InfoCenter \(stran 22\)](#).







**Opomba:**  Zaščiteno z zaščitnimi meniji – dostopno samo z vnosom kode PIN; glejte [Odpiranje zaščitnih menijev \(stran 24\)](#).

Med glavnim zaslonom, zaslonom z informacijami o motorju rezalne enote in zaslonom z informacijami o vožnji lahko preklapljate tako, da pritisnete desni gumb in nato izberete ustrezno smerno puščico.

- Levi gumb, gumb za dostop do menija/gumb za nazaj – pritisnite ta gumb za dostop do menijev na zaslonu InfoCenter. Uporabite ga lahko za izhod iz katerega koli menija, ki ga trenutno uporabljate.
- Sredinski gumb – s tem gumbom se pomikajte po menijih navzdol.
- Desni gumb – s tem gumbom odprete meni, kjer puščica desno označuje dodatno vsebino, ali kjer lahko izberete med različnimi možnostmi.

**Opomba:** Funkcija posameznega gumba se lahko spremeni glede na to, kaj trenutno potrebujete. Vsak gumb bo označen z ikono, ki prikazuje njegovo trenutno funkcijo.

### Opis ikon na zaslonu InfoCenter

<b>SERVICE DUE (NASLEDNJI SERVIS)</b>	Označuje, kdaj je treba opraviti načrtovan servis.
	Merilnik delovnih ur
	Ikona za informacije
	Stikalo za nadzor funkcij je v položaju za PREVOZ.
	Stikalo za nadzor funkcij je v položaju za KOŠNJO.
	Označuje, kdaj so rezalne enote dvignjene.
	Označuje, kdaj se rezalne enote spuščajo.
	Upravljevec mora sedeti na sedežu

## Opis ikon na zaslonu InfoCenter (cont'd.)

	Indikator parkirne zavore – označuje, kdaj je parkirna zavora aktivirana
<b>N</b>	Stikalo za nadzor funkcij je v NEVTRALNEM položaju.
	Priključna gred je vklopljena
	Ustavitev ali izklop
	Stikalo za vžig na ključ
<b>PIN</b>	Koda PIN
<b>CAN</b>	Vodilo CAN
	InfoCenter
	Stikalo
	Upravljevec mora sprostiti stikalo
	Upravljevec mora preklopiti v navedeno stanje
	Pogonski motor
	Vrnitev na prejšnji zaslon
<input type="checkbox"/>	Element ni izbran/aktiven
<input checked="" type="checkbox"/>	Element je izbran/aktiven
	Vreteno
	Indikator električne parkirne zavore – označuje, kdaj je vklopljena električna parkirna zavora
<b>Simboli se pogosto kombinirajo v obliko stavkov. Nekaj primerov je prikazanih spodaj:</b>	
	Upravljevec naj stroj postavi v prosti tek
or	Sedite ali aktivirajte parkirno zavoro

## Razumevanje menijskih elementov zaslona InfoCenter

Za dostop do glavnega menija pritisnite kateri koli gumb, ko ste na glavnem zaslonu, zaslonu z informacijami o motorju rezalne enote na zaslonu z informacijami o vožnji, nato pritisnite gumb, ki ustreza simbolu. To vas pripelje do zaslona GLAVNI MENI.

Glejte naslednje preglednice za opis možnosti, ki so na voljo v menijih:

### Glavni meni

Menijski element	Opis
FAULTS (Napake)	Meni NAPAKE vsebuje seznam nedavnih napak stroja. Za več informacij o meniju NAPAKE glejte <i>Servisni priročnik</i> ali se obrnite na pooblaščenega distributerja za izdelke Toro.
SERVICE (Servisiranje)	Meni za SERVISIRANJE vsebuje informacije o stroju, kot so ure uporabe, število in kalibracija. Omogočite lahko tudi postopek brušenja rezalne enote. Glejte preglednico <a href="#">Servisiranje (stran 23)</a> .
DIAGNOSTICS (Diagnostika)	V meniju DIAGNOSTIKA so navedena različna stanja in podatki, ki jih ima stroj trenutno. Te informacije lahko uporabite za odpravljanje določenih težav, saj vam hitro povedo, kateri gumbi stroja so vklopljeni/izklopljeni, in navede ravni nadzora (npr. vrednosti senzorjev).
SETTINGS (Nastavitve)	Meni NASTAVITVE vam omogoča prilagajanje in spreminjanje konfiguracijskih spremenljivk na zaslonu InfoCenter. Glejte preglednico <a href="#">Nastavitve (stran 23)</a> .
ABOUT (Vizitka)	V meniju VIZITKA so navedene številka modela, serijska številka in različica programske opreme vašega stroja. Glejte preglednico <a href="#">Vizitka (stran 23)</a> .

### Napake

## Napake (cont'd.)

Menijski element	Opis
CURRENT (Trenutno)	V tem meniju je prikazano skupno število delovnih ur pri vklopljenem zagonu (to je število ur, ko je bil ključ v položaju za VKLOP).
LAST (Zadnji)	Označuje zadnjo uro pri vklopljenem zagonu, ko je prišlo do napake.
FIRST (Prvi)	Označuje prvo uro pri vklopljenem zagonu, ko je prišlo do napake.
OCCURRENCES (Primerki)	Označuje število primerkov napake.













## Servisiranje

Menijski element	Opis
HOURS (Ure)	Navaja skupno število ur, v katerih so bili vklopljeni zagon, vretena in brušenje.
COUNTS (Število)	Navaja število krošenj, izklopov in brušenj.
BACKLAP (Brušenje)	Vklopi/izklopi postopek brušenja rezalnih enot (ko vklopite ta postopek, lahko način izklopite s to nastavitvijo ali s premikanjem ključa za vžig v položaj za IZKLOP).
CALIBRATION (Kalibracija) 	Omogoča kalibracijo krmilnega sistema, pogonskega sistema in dviznih aktuatorjev. Za več informacij o kalibraciji glejte <i>Servisni priročnik</i> .

## Nastavitve

Menijski element	Opis
UNITS (Enote)	Nastavitev merskih enot, uporabljenih v sistemu InfoCenter. Izbire menija so angleške ali metrične.
LANGUAGE (Jezik)	Nastavitev jezika, uporabljenega na zaslonu InfoCenter.
BACKLIGHT (Osvetlitev)	Nastavitev svetlosti LCD-zaslona.
CONTRAST (Kontrast)	Nastavitev kontrasta LCD-zaslona.
PROTECTED MENUS (Zaščiteni meniji)	Omogoča dostop do zaščitene menije z vnosom gesla.
PROTECT SETTINGS (Zaščita nastavitvev) 	Nastavi zaščitene menije.

## Nastavitve (cont'd.)













(RESET DEFAULTS (Ponastavitev privzetih nastavitvev) 	Ponastavi sistem InfoCenter na privzete nastavitve.
TAPOFF TIME (Čas za izklop) 	Nastavi zakasnitev izklopa.
REEL SPEED (Hitrost vreten) 	Nastavi hitrost vreten.
LOWER SPEED (Nižja hitrost) 	Nastavi hitrost, s katero se rezalne enote spustijo na tla za košnjo.
BACKLAP RPM (Vrtljaji brušenja) 	Nastavi hitrost vrtljajev brušenja.
CLIP CONTROL (Nadzor obrezovanja) 	VKLOPI/IZKLOPI funkcijo samodejnega obrezovanja.
BLADE COUNT (Število rezil) 	Omogoča nastavitev števila rezil na vsakem vretenu. Ta nastavitev je potrebna samo, če je GUMB ZA OBREZOVANJE VKLOPLJEN.
HEIGHT OF CUT (HOC) (Višina košnje (HOC) reza) 	Omogoča nastavitev želene višine košnje. Ta nastavitev je potrebna samo, če je GUMB ZA OBREZOVANJE VKLOPLJEN.
MAX MOW (Maks. košnja) 	Nastavi največjo hitrost stroja med košnjo.
MAX TRANSPORT (Maks. prevoz) 	Nastavi največjo hitrost stroja med prevozom.
MAX REVERSE (Maks. vzvratno) 	Nastavi največjo hitrost stroja med vzvratnim premikanjem stroja.
POČASI IN ZAVIJANJE 	Omogoči ali onemogoči funkcijo počasne vožnje in zavijanja.
KOMPLET 3-KOLESNEGA POGONA 	Omogoči ali onemogoči komplet za 3-kolesni pogon.
AKUM. REZERVA	Nastavi razdaljo, ki je potrebna za prevoz stroja nazaj v trgovino, ko je raven akumulatorja nizka.

## Vizitka

Menijski element	Opis
MODEL	Navaja številko modela stroja.
SN (Serijske številke)	Prikazuje serijsko številko stroja.
S/W Rev (Različica programske opreme)	Prikazuje spremembe programske opreme glavnega krmilnika.
INFOCENTER 	Prikazuje spremembe programske opreme sistema InfoCenter.



## Vizitka (cont'd.)

CU1 	Prikazuje spremembe programske opreme sredinskega motorja rezalne enote.
CU2 	Prikazuje spremembe programske opreme sprednjega, levega motorja rezalne enote.
CU3 	Prikazuje spremembe programske opreme sprednjega, desnega motorja rezalne enote.
LL1 	Prikazuje številko dela programske opreme in različico sprememb za sredinsko rezalno enoto.
LL2 	Prikazuje številko dela programske opreme in različico sprememb za sprednjo levo rezalno enoto.
LL3 	Prikazuje številko dela programske opreme in različico sprememb za sprednjo desno rezalno enoto.
TRACTION1 (Pogon1) 	Prikazuje številko dela programske opreme in različico sprememb za sprednji desni pogonski motor.
TRACTION2 (Pogon2) 	Prikazuje številko dela programske opreme in različico sprememb za sprednji levi pogonski motor.
STEERING (Krmiljenje) 	Prikazuje številko dela programske opreme in različico sprememb za zadnji krmilni motor.
PRECHARGE (Prednapolnjenje) 	Prikazuje številko dela programske opreme in različico sprememb za krmilnik predpolnjenja.
BATTERY (Akumulator) 	Prikazuje številko dela programske opreme in različico sprememb akumulatorja.
CAN Bus (Vodilo CAN) 	Prikazuje stanje komunikacijskega vodila stroja.
TRACTION3 (Pogon3) 	Navaja številko dela programske opreme in različico sprememb za komplet za 3-kolesni pogon (če je na voljo).

**Opomba:**  Zaščitenost z zaščitenimi meniji – dostopno samo z vnosom koda PIN; glejte [Odpiranje zaščitenih menijev \(stran 24\)](#).

## Odpiranje zaščitenih menijev

**Opomba:** Tovarniško nastavljena privzeta koda PIN za vaš stroj je 0000 ali 1234.

Če ste kodo PIN spremenili in jo pozabili, se za pomoč obrnite na pooblaščenega distributerja za izdelke Toro.

1. V zaslону GLAVNI MENI se s sredinskim gumbom pomaknite navzdol do menija NASTAVITVE in pritisnite desni gumb.
2. V meniju NASTAVITVE se s sredinskim gumbom pomaknite navzdol do menija ZAŠČITENI MENI in pritisnite desni gumb.
3. Če želite vnesti kodo PIN, pritisnite sredinski gumb, dokler se ne prikaže ustrezna prva številka. Nato pritisnite desni gumb, da se premaknete na naslednjo številko. Ta korak ponavljajte, dokler ne vnesete zadnje številke, nato pa še enkrat pritisnite desni gumb.
4. Pritisnite sredinski gumb za vnos kode PIN.

Počakajte, da se prižge rdeča svetleča dioda za zaslonu InfoCenter.

**Opomba:** Če zaslon InfoCenter sprejme kodo PIN, zaščiteni meni pa se odklene, se v desnem zgornjem kotu zaslona prikaže beseda »PIN«.

Nastavitve v zaščitenem meniju si lahko ogledate in jih spreminjate. Ko odprete zaščiteni meni, se pomaknite navzdol do možnosti zaščita nastavitvev. Nastavitvev spremenite z desnim gumbom.

- Če možnost Zaščita nastavitvev nastavite na IZKLOP, vam to omogoča ogled in spreminjanje nastavitvev v zaščitenem meniju ter ogled zaslona z informacijami o motorju rezalne enote in zaslona z informacijami o vožnji brez vnosa kode PIN.
- Če možnost Zaščita nastavitvev nastavite na VKLOP, skrijete zaščitenosti. V tem primeru morate vnesti kodo PIN, če želite spremeniti nastavitvev v meniju Zaščiteni meni.

Ko nastavite kodo PIN, obrnite stikalo za vžig na ključ v položaj za IZKLOP in nazaj v položaj za VKLOP, da omogočite in shranite to funkcijo.

**Opomba:** Obrnite stikalo za vžig na ključ v položaj za IZKLOP in nato v položaj za VKLOP, da zaklenete zaščiteni meni.

## Nastavitev gesla za konfiguracijo stroja

V zaslону InfoCenter lahko nastavite geslo, tako da upravljevec brez njega ne more dostopati do določenih zaslonov InfoCenter. Glejte [Razumevanje menijskih elementov zaslona InfoCenter \(stran 22\)](#) za zaslone InfoCenter, ki so zaščiteni z geslom.

1. V meniju NASTAVITVE, izberite ZAŠČITA NASTAVITEV.



- Nastavite ZAŠČITO NASTAVITEV na VKLOP.
- Ko ste pozvani, vnesite 4-mestno geslo.
- Obrnite ključ za vžig v položaj za IZKLOP, da shranite kodo.

**Opomba:** Če pozabite uporabniško določeno geslo, lahko dobite začasno geslo pri pooblaščenem distributerju za izdelke Toro.

### Razumevanje indikatorja dnevnika napak

Če pride do napake, se na zaslonu InfoCenter prikaže koda napake, nad zaslonom pa utripa rdeča lučka.

Napaka je shranjena v dnevniku v meniju NAPAKE, ki ga lahko vi ali vaš distributer uporabite za prepoznavanje težave, ki je povzročila napako.

Za seznam napak pogledajte v *Servisni priročnik* ali se obrnite na pooblaščenega distributerja za izdelke Toro.

## Konektorji glavnega napajanja

Preden napolnite stroj, delate na stroju ali namestite, odstranite ali delate na rezalnih enotah, odklopite stroj iz električnega omrežja tako, da dvignete pokrov konektorja in ločite konektorje glavnega napajanja ([Diagram 23](#)), ki se nahajajo na dnu varnostnega loka na levi strani vlečne enote. Pred ponovno uporabo stroja znova povežite konektorje.

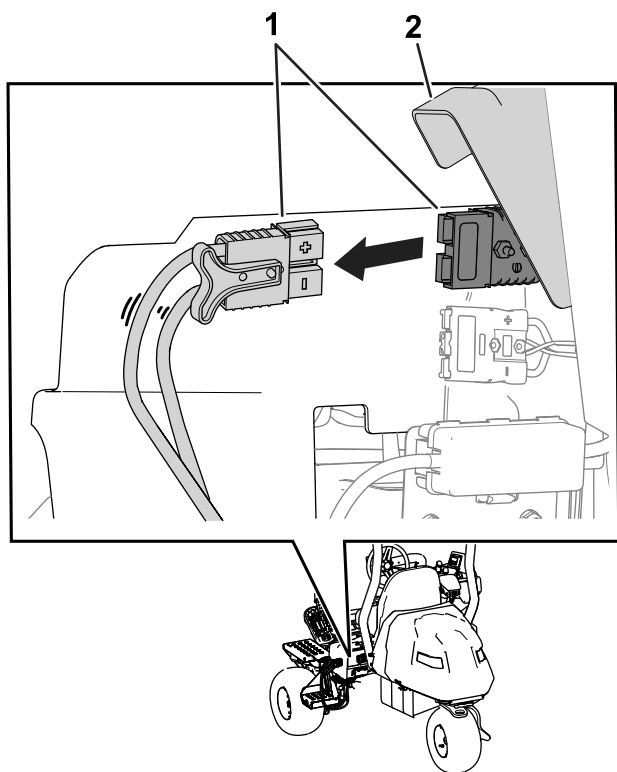

Diagram 23

g389175

- Konektorji glavnega napajanja
- Pokrov konektorja

## ⚠ POZOR

Če ne prekinete napajanja stroja, lahko nekdo nehote vklopi stroj, kar bi lahko povzročilo telesne poškodbe.

Pred vsakim posegom na stroju ločite konektorje.

## Specifikacije

Za mere in težo vlečne enote glejte [Diagram 24](#) in [Preglednica specifikacij vlečne enote \(stran 25\)](#).

**Opomba:** Tehnični podatki in oblika se lahko spremenijo brez predhodnega obvestila.

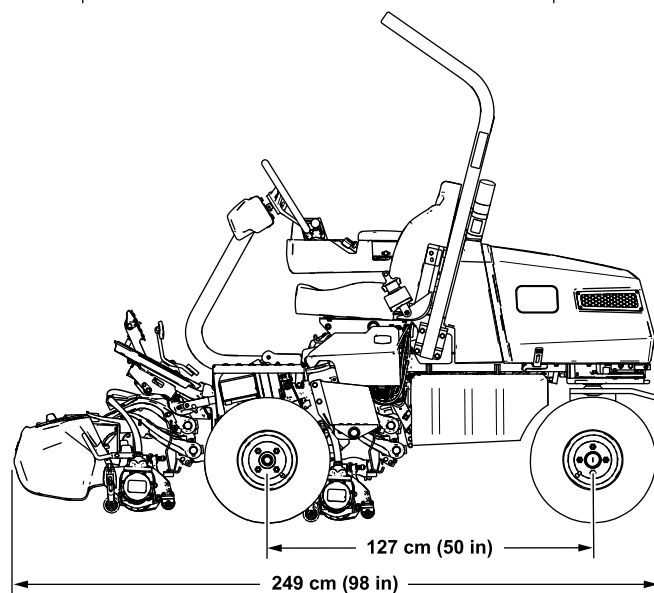
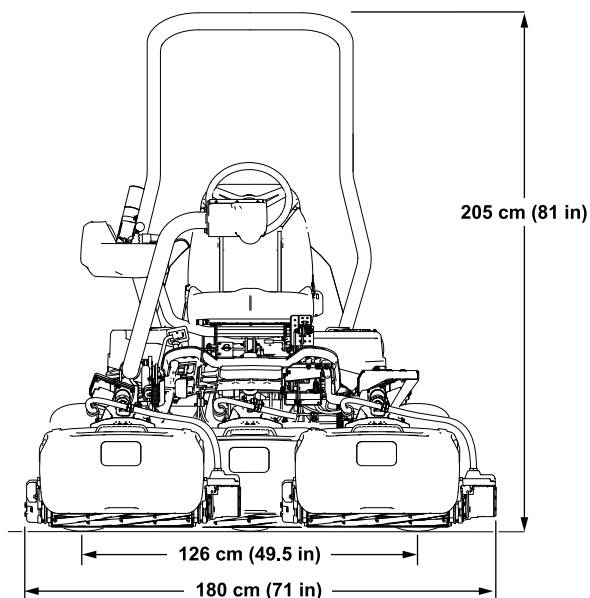

Diagram 24

g391867

## Preglednica specifikacij vlečne enote

## Preglednica specifikacij vlečne enote (cont'd.)

Širina rezanja	151 cm
Kolotek	126 cm
Medosna razdalja	127 cm
Celotna dolžina (s košarami)	249 cm
Celotna širina	180 cm
Celotna višina	205 cm
Teža*	705 kg
*Vlečna enota, opremljena z rezalnimi enotami z 11 rezili, ozki valji wihle niso poravnani, brez upravljavca in s standardnim sedežem.	

## Preglednica električnih specifikacij

Količina akumulatorjev	5
Nazivna napetost	Enosmerni tok z največ 60 V in 55,2 V z normalno uporabo
Amperske ure	199,85

## Delovni priključki/dodatna oprema

Za povečanje in razširitev zmogljivosti stroja podjetje Toro ponuja širok nabor odobrenih delovnih priključkov in dodatne opreme. Za seznam vseh odobrenih delovnih priključkov ali dodatne opreme se obrnite na pooblaščenega serviserja ali pooblaščenega distributerja za izdelke Toro ali obiščite [www.Toro.com](http://www.Toro.com).

Če želite zagotoviti optimalno delovanje in ohraniti veljavnost varnostnega certifikata stroja, uporabljajte izključno originalne nadomestne dele in dodatno opremo Toro. Uporaba nadomestnih delov in dodatne opreme drugih proizvajalcev je lahko nevarna in lahko privede do razveljavitve garancije.

# Delovanje

## Pred uporabo

## Varnost pred upravljanjem

### Splošna varnost

- Otrokom ali neusposobljenim osebam ne smete nikoli dovoliti, da upravljajo ali servisirajo stroj. Lokalni predpisi lahko omejujejo starost upravljavca. Za usposabljanje vseh upravljavcev in mehanikov je odgovoren lastnik.
- Seznajte se s postopki za varno upravljanje opreme, krmilniki za upravljavca in varnostnimi oznakami.
- Aktivirajte parkirno zavoro, izklopite stroj, odstranite ključ in počakajte, da se vsi premikajoči se deli ustavijo, preden zapustite upravljavčev položaj. Pustite, da se stroj ohladi, preden ga nastavite, popravite, očistite ali shranite.
- Seznani se morate z načinom hitre zaustavitve in izklopa stroja.
- Preverite, ali so nadzorni mehanizmi za zaznavanje prisotnosti upravljavca, varnostna stikala in varnostna zaščitna varovala nameščeni in delujejo pravilno. Ne upravljajte stroja, če ti deli ne delujejo pravilno.
- Pred košenjem vedno preglejte stroj in se prepričajte, da so rezalne enote v dobrem stanju.
- Preverite območje, kjer boste uporabljali stroj in odstranite vse predmete, ki jih lahko stroj izvrže.

## Identifikacija rezalnih enot

InfoCenter uporablja številke 1, 2 in 3 za identifikacijo vsake rezalne enote (npr. CU1, CU2 in CU3 v meniju VIZITKA).

- 1** se nanaša na sredinsko rezalno enoto ([Diagram 25](#))
- 2** se nanaša na sprednjo levo rezalno enoto ([Diagram 25](#))
- 3** se nanaša na sprednjo desno rezalno enoto ([Diagram 25](#))

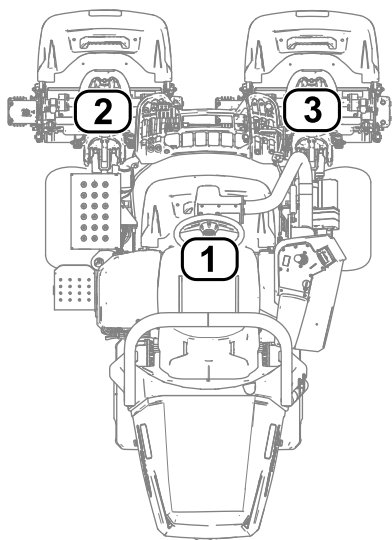

Diagram 25

g289940

1. Sredinska rezalna enota
2. Leva sprednja rezalna enota
3. Desna sprednja rezalna enota

## Uporaba zaslona InfoCenter za prilagajanje nastavitve stroja

Zaslon InfoCenter lahko uporabite za prilagajanje naslednjih nastavitve stroja:

- **Zakasnitev izklopa**; glejte [Prilagoditev zakasnitve izklopa \(stran 27\)](#).
- **Hitrost vreten med košnjo**; glejte [Nastavitev hitrosti vreten za košnjo \(stran 27\)](#).
- **Nižja hitrost rezalne enote**; glejte [Nastavitev nižje hitrosti rezalne enote \(stran 28\)](#).
- **Hitrost vreten med brušenjem rezalnih enot**; glejte [Prilaganje hitrosti za brušenje \(stran 28\)](#).
- **Nadzor obrezovanja**; glejte [Nastavitev funkcije Nadzor obrezovanja \(stran 28\)](#).
- **Višina košnje (HOC)**; glejte [Prilaganje nastavitve višine košnje \(HOC\) \(stran 29\)](#).
- **Število rezil rezalne enote**; glejte [Nastavitev števila rezil rezalne enote \(stran 29\)](#).
- **Največja hitrost za košnjo**; glejte [Nastavitev največje hitrosti za košnjo \(stran 29\)](#).
- **Največja hitrost za prevoz**; glejte [Prilagoditev največje hitrosti za prevoz \(stran 29\)](#).
- **Največja hitrost za vzratno vožnjo**; glejte [Prilagoditev največje hitrosti za vzratno vožnjo \(stran 29\)](#).
- **Počasi in zavijanje**; glejte [Nastavitev funkcije Počasi in zavijanje \(stran 29\)](#).

- **Onemogočanje opremljenega kompleta za 3-kolesni pogon**; glejte [Onemogočanje opremljenega kompleta za 3-kolesni pogon \(stran 29\)](#).
- **Rezervna zmogljivost akumulatorja**; glejte [Nastavitev rezervne zmogljivosti akumulatorja \(stran 29\)](#).

**Opomba:** Vsaka nastavitev je zaščitena z geslom. Za urejanje nastavitve boste morda morali vnesti geslo.

## Prilagoditev zakasnitve izklopa

Pomaknite se do možnosti ZAKASNITEV, da prilagodite zakasnitev izklopa. Funkcija zakasnitve izklopa omogoča, da se rezalne enote izklopijo brez dviganja. Nastavitev zakasnitve predstavlja najdaljši čas, v katerem krmilna ročica za dviganje/spušcanje ostane v položaju za vzratno vožnjo, da aktivira to funkcijo.

Glejte naslednjo preglednico za možnosti zakasnitve in njihove ustrezne številke povečanj:

### Možnosti zakasnitve izklopa

Število povečanja	Čas zakasnitve (sekunde)
1	Izklop
2	0,050
3	0,100
4	0,150
5	0,200
6	0,250
7	0,300
8	0,350
9	0,400
10	0,450

**Opomba:** Tovarniška privzeta nastavitev je 1, kar onemogoči to funkcijo.

## Nastavitev hitrosti vreten za košnjo

Pomaknite se do možnosti HITROST VREten, da prilagodite hitrost vreten med košnjo. To nastavitev je mogoče prilagoditi, ko je nastavitev za nadzor obrezovanja nastavljen na IZKLOP glejte [Nastavitev funkcije Nadzor obrezovanja \(stran 28\)](#).

Glejte naslednjo preglednico za možnosti hitrosti vreten in njihova ustrezna števila povečanj:

### Možnosti hitrosti vreten za košnjo

## Možnosti hitrosti vreten za košnjo (cont'd.)

Število povečanja	Hitrost vreten (vrt./min.)
1	800
2	950
3	1100
4	1250
5	1400
6	1550
7	1700
8	1850
9	2000

**Opomba:** Tovarniška privzeta nastavitve je 2000 vrt./min. (število povečanja 9).

## Nastavitev nižje hitrosti rezalne enote

Pomaknite se do možnosti NIŽJA HITROST, da nastavite hitrost, s katero se rezalne enote spustijo na tla za košnjo. Preklaplajte lahko med 1 (najpočasnejša hitrost) in 9 (najvišja hitrost).

Pred košnjo preizkusite nižjo hitrost. Prilagodite hitrost po želji.

**Opomba:** Tovarniška privzeta nastavitve je 5.

## Prilagajanje hitrosti za brušenje

Pomaknite se do možnosti BRUŠENJE VRT./MIN., da prilagodite hitrost vreten med izvajanjem procesa brušenja.

Glejte naslednjo preglednico za možnosti hitrosti vreten in njihova ustrezna števila povečanj:

### Možnosti hitrosti za brušenje

Število povečanja	Hitrost vreten (vrt./min.)
1	200
2	240
3	280
4	320
5	360
6	400
7	440
8	480
9	520

**Opomba:** Tovarniška privzeta nastavitve je 200 vrt./min. (število povečanja 1).

## Prilagoditev funkcije Nadzor obrezovanja

### Razumevanje sistema RDS (Radius-Dependent-Speed – hitrosti, odvisne od polmera).

Za doseganje dosledne, visoke kakovosti rezanja in enakomernega videza po rezanju je stroj opremljen s patentiranim sistemom Radius Dependent Speed™ (RDS). Sistem RDS je funkcija nadzora obrezovanja in neodvisne hitrosti kolesa, ki spreminja hitrosti vsakega motorja vreten in vsakega pogonskega motorja za vzdrževanje konstantnega obrezovanja in zmanjšanje drgnjenja travne ruše pri zavojih med košnjo.

Ko se stroj med rezanjem obrača (npr. med čiščenjem), se bo vreteno na notranji strani zavoja vrtelo z manj vrtljaji kot vreteno na zunanji strani zavoja. Sredinsko vreteno razdeli razliko med notranjo in zunanjo hitrostjo vreten, tako da imajo vse tri rezalne enote enako hitro obrezovanje. Bolj kot je oster zavoj, večja je razlika v hitrosti vreten. Poleg tega, če se hitrost stroja med rezanjem spremeni, sistem RDS prilagodi hitrost vreten, da ohrani konstantno obrezovanje. Ta funkcija zmanjša redčenje travne ruše na notranjem vretenu (v primerjavi z drugimi traktorskimi kosilnicami), kar lahko zmanjša 3-segmentni obroč.

Sistem RDS prilagodi tudi vsako hitrost kolesnega motorja med zavojem, podobno kot se med zavojem spreminjajo hitrosti motorja vreten. Motor notranjega kolesa se bo vrtel počasneje kot motor zunanjega kolesa. To zmanjša drgnjenje kolesa v zavoju in lahko zmanjša 3-segmentni obroč.

### Nastavitev funkcije Nadzor obrezovanja

Pomaknite se do možnosti NADZOR OBREZOVANJA, da nastavite funkcijo sistema RDS.

- Nadzor obrezovanja je nastavljen na VKLOP: Stroj uporablja vaše nastavitve iz možnosti VIŠINA KOŠNJE (HOC) in ŠTEVILO REZIL ter hitrosti levega in desnega kolesa, da določi hitrost vsakega vretena.
- Nadzor obrezovanja je nastavljen na IZKLOP: Stroj uporablja vaše nastavitve iz možnosti HITROST VRETEN. Vretena se vrtijo s konstantno hitrostjo.

**Opomba:** Tovarniška privzeta nastavitve je VKLOP.

## Prilagajanje nastavitve višine košnje (HOC)

Pomaknite se do možnosti VIŠINA KOŠNJE (HOC), da prilagodite višino košnje. Za uporabo te funkcije mora biti funkcija Nadzora obrezovanja nastavljena na VKLOP; glejte [Nastavitev funkcije Nadzor obrezovanja \(stran 28\)](#).

**Opomba:** Tovarniška privzeta nastavitev je 3,2 mm.

## Nastavitev števila rezil rezalne enote

Pomaknite se do možnosti ŠTEVILO REZIL, da prilagodite število rezil rezalne enote. Določite število rezil v opremljenih rezalnih enotah in izberite ustrezno vrednost (5, 8, 11 ali 14).

**Opomba:** Tovarniška privzeta nastavitev je 11.

## Nastavitev največje hitrosti za košnjo

Pomaknite se do možnosti MAKS. KOŠNJA, da prilagodite največjo hitrost košnje. Hitrost lahko prilagajate od 4,8 km/h do 8,0 km/h s postopnim povečanjem po 0,3 km/h.

**Opomba:** Tovarniška privzeta nastavitev je 6,1 km/h.

## Prilagoditev največje hitrosti za prevoz

Pomaknite se do možnosti MAKS. PREVOZ, da prilagodite največjo hitrost za prevoz. Hitrost lahko prilagajate od 8,0 km/h do 16,0 km/h v korakih po 0,8 km/h.

**Opomba:** Tovarniška privzeta nastavitev je 16,0 km/h.

## Prilagoditev največje hitrosti za vzvratno vožnjo

Pomaknite se do možnosti MAKS. VZVRATNO, da prilagodite največjo hitrost za vzvratno vožnjo. Hitrost lahko prilagajate od 3,2 km/h do 8,0 km/h s postopnim povečanjem po 0,8 km/h.

**Opomba:** Tovarniška privzeta nastavitev je 4,0 km/h.

**Opomba:** Za različice strojne programske opreme od A do D je največja hitrost 4,8 km/h. Posodobite programsko opremo stroja za zmožnost nastavitve največje hitrosti na 8,0 km/h.

## Nastavitev funkcije Počasi in zavijanje

Pomaknite se do možnosti POČASI IN ZAVIJANJE, da nastavite funkcijo počasnega zavijanja. Funkcija počasnega zavijanja upočasni hitrost stroja, medtem ko stroj obračate za nov odsek košnje na zelenici.

**Opomba:** Tovarniška privzeta nastavitev je IZKLOP.

## Onemogočanje opremljenega kompleta za 3-kolesni pogon

Pomaknite se do možnosti KOMPLET ZA 3-KOLESNi POGON, da onemogočite opremljen komplet 3-kolesnega pogona.

Če se odločite, da onemogočite to možnost, bo komplet znova omogočen, če premaknete stikalo za vžig na ključ (tj. izklopite in nato vklopite stroj) z opremljenim kompletom za 3-kolesni pogon.

**Opomba:** Ko namestite komplet za 3-kolesni pogon, je komplet samodejno omogočen.

## Nastavitev rezervne zmogljivosti akumulatorja

Pomaknite se do možnosti REZERVA AKUM. za nastavitev razdalje, potrebne za prevoz stroja do trgovine. To vam omogoča, da imate vedno dovolj moči v akumulatorju (ko raven zmogljivosti akumulatorja postane prenizka) za prevoz stroja v trgovino za ponovno polnjenje; glejte [Spremljanje ravni napoljenosti sistema akumulatorja \(stran 34\)](#).

**Opomba:** Razdaljo lahko prilagajate od 0,8 km do 8 km s postopnim povečanjem po 0,8 km.

## Razumevanje pogovornih sporočil sistema InfoCenter

Med kalibracijo stroja se na zaslonu InfoCenter prikažejo pogovorna sporočila. Namen teh sporočil je, da vas vodijo skozi postopek kalibracije.

Za seznam vsakega pogovornega sporočila si oglejte naslednjo preglednico:

### Pogovorna sporočila

Številka sporočila	Besedilno sporočilo InfoCenter
1	Stopalko vrnite v nevtralni položaj
4	Premaknite stopalko do maksimuma naprej in držite
5	Največja kalibracija naprej opravljena

## Pogovorna sporočila (cont'd.)

9	Največja kalibracija naprej ni uspela. Napetost je izven specifikacije
13	Premaknite stopalko do maksimuma za vzvratno vožnjo in držite
14	Največja kalibracija vzvratno opravljena
16	Največja kalibracija vzvratno ni uspela. Napetost je izven specifikacije
17	Kalibracija ni uspela. Položaj stopalke je neznan
18	Stopalko vrnite v nevtralni položaj. Želite nadaljevati?
100	Kalibracija je aktivirana
101	Kalibracija je končana
102	Preklopite stikalo za vžig na ključ
110	Preprečite kalibracijo. Komponenta se ne odziva
111	Preprečite kalibracijo. Komponenta ni pripravljena
112	Preprečite kalibracijo. Aktivna napaka
113	Preprečite kalibracijo. Ni na sedežu
114	Preprečite kalibracijo. Ni v nevtralnem položaju
115	Preprečite kalibracijo. V nevtralnem položaju
116	Preprečite kalibracijo. Parkirna zavora je aktivirana
300	Stopalko vrnite v nevtralni položaj
301	Volan v središčnem položaju. Želite nadaljevati?
302	Ročno osrednje zadnje kolo. Želite nadaljevati?
303	Zadnje kolo maksimalno levo. Želite nadaljevati?
304	Zadnje kolo maksimalno desno. Želite nadaljevati?
305	Središče zadnjega kolesa je izven dosega
306	Kot zadnjega kolesa je izven dosega
400	Pozor: Stroj mora biti na stojalih. Želite nadaljevati?
401	Preprečite kalibracijo. Kontaktor odprt
402	Preprečite kalibracijo. Stopalka v nevtralnem položaju
403	Stopalko vrnite v nevtralni položaj
404	Počakajte, da se kolesa ustavijo
405	Premaknite stopalko do maksimuma naprej in držite
406	Aktivna kalibracija. Držite stopalko
500	Aktivno dviganje/spušcanje, podaljšanje
501	Aktivno dviganje/spušcanje, umikanje
502	Premaknite krmilno ročico v položaj za spuščanje
503	Premaknite krmilno ročico v položaj za dviganje

## Pogovorna sporočila (cont'd.)

504	Ali je rezalna enota nameščena? Želite nadaljevati?
1100	Sporočila o diagnostiki pogona so omogočena
1101	Diagnostična sporočila krmiljenja so omogočena

## Nagibanje volana

Volan lahko nagnete v udoben položaj za upravljanje.

1. Odvijte vijake (Diagram 26), s katerimi je volanski sklop pritrjen na krmilno ročico.

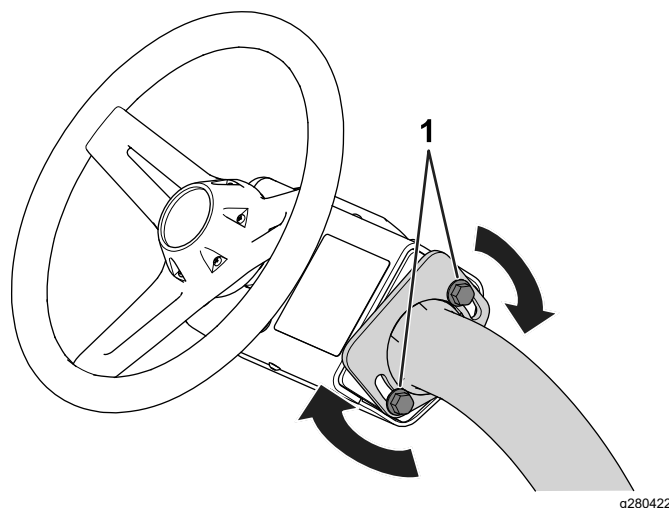

Diagram 26

1. Vijak
- 
2. Nagnite volan v udoben položaj.
  3. Privijte vijake (Diagram 26), da pritrdite volanski sklop v nastavljenem položaju.

## Vsakodnevna vzdrževalna dela

**Servisni interval:** Pred vsako uporabo ali dnevno

Pred vsakodnevnim vklopom stroja izvedite naslednje postopke:

- Preverite stik med vretenom in spodnjim nožem; glejte [Preverjanje nastavitve stika med vretenom in nožem \(stran 54\)](#).
- Preverite tlak v pnevmatikah, glejte [Preverjanje tlaka v pnevmatikah \(stran 49\)](#).



- Preverite varnostni zaporni sistem; glejte [Preverjanje varnostnega zapornega sistema \(stran 32\)](#).
- Preverite delovanje parkirne zavore tako, da aktivirate parkirno zavoro in se prepričate, da se zaskoči; glejte [Parkirna zavora \(stran 20\)](#).

## Med uporabo

### Varnost med upravljanjem

#### Splošna varnost

- Lastnik/upravljevec je odgovoren za preprečevanje nesreč, ki lahko povzročijo telesne poškodbe ali premoženjsko škodo.
- Nosite primerna oblačila, vključno z zaščitnimi očali, dolgimi hlačami, delovnimi čevlji z nedrsečim podplatom in zaščito za sluh. Spnite dolge lase in ne nosite ohlapnih oblek ali ohlapnega nakita.
- Stroja ne upravljajte, če ste bolni, utrujeni ali pod vplivom alkohola oziroma drog.
- Med upravljanjem stroja morate biti popolnoma osredotočeni. Ne počnite ničesar, kar bi lahko odvrnilo vašo pozornost; v nasprotnem primeru lahko to privede do telesnih poškodb ali premoženjske škode.
- Preden vklopite stroj, se prepričajte, da so vsi pogoni v prostem teku, da je parkirna zavora vklopljena in da ste na upravljavčevem položaju.
- Na stroju ne prevažajte potnikov.
- Drugim navzočim osebam in otrokom prepričajte vstop v območje delovanja stroja. Če morajo biti prisotni sodelavci, bodite previdni in zagotovite, da so košare za travo nameščene na stroju.
- Stroj upravljajte le pri dobri vidljivosti, da se tako izognete luknjam ali drugim skritim nevarnostim.
- Izogibajte se košnji na mokri travi. Slabši oprijem lahko povzroči zdrs stroja.
- Roke in noge ne smejo biti v bližini rezalnih enot.
- Pred vzvratno vožnjo pogledjte nazaj in navzdol, da se prepričate, da imate prosto pot.
- Bodite previdni pri približevanju nepreglednim ovinkom, grmom, drevesom ali drugim predmetom, ki lahko omejijo vaš pogled.
- Ko ne kosite, ustavite rezalne enote.
- Pri zavijanju in prečkanju cest in pločnikov s strojem upočasnite in bodite previdni. Dajte prednost drugim udeležencem v prometu.
- Vklopljenega stroja ne smete pustiti brez nadzora.
- Preden zapustite delovni položaj, storite naslednje:
  - Parkirajte stroj na ravni površini.

- Spustite rezalne enote na tla in se prepričajte, da so izklopljene.
- Vklopite parkirno zavoro.
- Zaustavite stroj in odstranite ključ.
- Počakajte, da se vsi deli ustavijo.
- Stroj uporabljajte samo pri dobri vidljivosti in ustreznih vremenskih pogojih. Ne upravljajte stroja, če obstaja nevarnost za udar strele.

### Varnost pri uporabi varnostnega loka (ROPS)

- Nobenega dela varnostnega loka (ROPS) ne smete odstraniti s stroja.
- Zagotovite, da bo varnostni pas pripet in da ga lahko hitro odprite v nujnih primerih.
- Vedno morate biti pripeti z varnostnim pasom.
- Preverite, ali so nad vami ovire in prepričajte trk z njimi.
- Varnostni lok (ROPS) ohranjajte v dobrem stanju tako, da ga redno pregledujete za poškodbe in preverite, ali so pritrdilni elementi dobro zategnjeni.
- Vse poškodovane dele varnostnega loka (ROPS) nemudoma zamenjajte. Popravilo ali spreminjanje ni dovoljeno.

### Varna uporaba na pobočjih

- Pobočja so najpogostejši dejavnik pri nesrečah zaradi izgube nadzora in prevračanja, ki imajo lahko za posledico hude telesne poškodbe ali celo smrt. Sami odgovarjate za varno uporabo na pobočjih. Upravljanje stroja na strminah zahteva dodatno previdnost.
- Ocenite, ali so razmere na pobočju varne za uporabo stroja, obvezno si oglejte teren. Med pregledom se zanašajte na zdravo pamet in dobro presojo.
- Za upravljanje stroja na pobočjih preberite spodaj navedena navodila za uporabo stroja na pobočjih. Pred uporabo stroja ocenite razmere na pobočju, da se odločite, ali lahko v danem trenutku in razmerah stroj uporabljate na tem pobočju. Če se teren spremeni, se lahko spremeni tudi upravljanje stroja na pobočju.
- Izogibajte zaganjanju, zaustavljanju in obračanju stroja na pobočjih. Pazite, da ne boste preveč sunkovito spreminjali hitrosti ali smeri. Zavijajte počasi in postopoma.
- Stroja ne uporabljajte pri pogojih, ki lahko bistveno vplivajo na oprijem koles, krmiljenje ali stabilnost stroja.
- Odstranite ali označite ovire, kot so jarki, kolesnice, grbine, skale in druge skrite nevarnosti. Visoka

trava lahko zakrije ovire. Neraven teren lahko povzroči prevrnitev stroja.

- Upoštevajte, da ima lahko stroj na mokri travi, pobočju ali vožnji navzdol po klancu slabši oprijem koles. V primeru izgube oprijema pogonskih koles lahko pride do drsenja ter izgube zmožnosti zaviranja in krmiljenja.
- Pri uporabi stroja v bližini prepadov, jarkov, nasipov, vodnih teles in drugih nevarnosti bodite izredno previdni. Stroj se lahko nenadoma prevrne, če gre kolo prek roba ali če se rob vdre. Med strojem in nevarnimi deli ohranjajte varnostno območje.
- Ob vznožju pobočja si oglejte morebitne nevarnosti. Če je teren prenevaren, ga pokosite s samohodno kosilnico.
- Če je možno, naj bodo med uporabo stroja na pobočjih rezalne enote spuščene na tla. Dvig kosilnih enot med upravljanjem na klancih lahko povzroči nestabilnost stroja.
- Pri uporabi zbiralnikov za travo in drugih priključkov bodite še posebej previdni. Ta oprema vpliva na stabilnost stroja in privede do izgube nadzora.

## Uvajanje stroja

Za obdobje uvajanja je potrebnih 8 ur delovanja.

Ker so prve ure delovanja ključnega pomena za prihodnjo zanesljivost stroja, pazno spremljajte funkcije in delovanje stroja, da boste opazili in odpravili manjše težave, ki bi lahko kasneje povzročile velike težave. Med uvajanjem, stroj pogosto pregledujte glede znakov zrahljanih pritrdilnih elementov ali katere koli druge okvare.

## Vklop stroja

**Opomba:** Preglejte področja pod rezalnimi enotami in se prepričajte, da na njih ni smeti.

1. Usedite se na upravljalčev sedež in pripnite varnostni pas.
2. Vstavite ključ v stikalo in ga premaknite v položaj VKLOP.

## Preverjanje stroja po vklopu stroja

1. Premaknite stikalo za nadzor funkcij v položaj za KOŠNJO.
2. Izklopite parkirno zavoro.
3. Krmilno ročico za dviganje/spuščanje za trenutek premaknite naprej.

Rezalne enote se morajo spustiti in vsa vretena se morajo vrteti.

4. Premaknite krmilno ročico za dviganje/spuščanje nazaj.

Rezalna vretena se morajo prenehati vrteti in rezalne enote se morajo dvigniti v polni prevozni položaj.

## Razumevanje delovanja varnostnega zapornega sistema

**Servisni interval:** Pred vsako uporabo ali dnevno

### ⚠ NEVARNOST

**Če so varnostna – zaporna stikala odklopljena ali poškodovana, lahko stroj začne delovati nepričakovano, kar privede do hudih telesnih poškodb ali smrti.**

- **Ne posegajte v zaporna stikala.**
- **Vsak dan preverite delovanje zapornih stikal in pred začetkom upravljanja stroja zamenjajte vsa poškodovana stikala.**

Namen varnostnega zapornega sistema je preprečiti delovanje stroja, kjer obstaja možnost telesne poškodbe ali okvare stroja.

Varnostni zaporni sistem ne preprečuje premik stroja v naslednjih primerih:

- Parkirna zavora je izklopljena.
- Sedite na upravljalčevem sedežu.
- Stikalo za nadzor funkcij je v položaju za KOŠNJO ali položaju za PREVOZ.

Poleg tega varnostni zaporni sistem preprečuje delovanje vreten, razen če je stikalo za nadzor funkcij v položaju za KOŠNJO (razen ko je stroj v načinu za brušenje).

## Preverjanje varnostnega zapornega sistema

Izvedite naslednje korake, da preverite varnostni zaporni sistem:

- Vstanite s sedeža, vklopite stroj, sprostite parkirno zavoro, premaknite stikalo za nadzor funkcij v položaj za KOŠNJO ali PREVOZ in pritisnite stopalko za vožnjo.

Stroj se ne sme premikati, saj niste na sedežu. To pomeni, da varnostni zaporni sistem deluje



pravilno. Odpravite težavo, če stroj ne deluje pravilno.

- Usedite se na sedež, vklopite stroj, aktivirajte parkirno zavoro, premaknite stikalo za nadzor funkcij v položaj za KOŠNJO ali PREVOZ in pritisnite stopalko za vožnjo.

Stroj se ne sme premikati, saj je parkirna zavora aktivirana. To pomeni, da varnostni zaporni sistem deluje pravilno. Odpravite težavo, če stroj ne deluje pravilno.

- Usedite se na sedež, vklopite stroj, sprostite parkirno zavoro, premaknite stikalo za nadzor funkcij v NEVTRALNI položaj in pritisnite stopalko za vožnjo.

Stroj se ne sme premikati, saj je stikalo za nadzor funkcij v NEVTRALNEM položaju. To pomeni, da varnostni zaporni sistem deluje pravilno. Odpravite težavo, če stroj ne deluje pravilno.

- Usedite se na sedež, premaknite stopalko za vožnjo v NEVTRALNI položaj, premaknite stikalo za nadzor funkcij v NEVTRALNI položaj, aktivirajte parkirno zavoro, vklopite stroj in premaknite krmilno ročico za dviganje/spuščanje naprej, da spustite rezalne enote.

Rezalne enote se morajo spustiti, vendar se ne smejo začeti vrteti. Če se začnejo vrteti, zaporni sistem ne deluje pravilno; odpravite težavo, preden zaženete stroj.

## Vožnja stroja brez košnje

- Prepričajte se, da so rezalne enote popolnoma dvignjene.
- Usedite se na sedež, pripnite varnostni pas, sprostite parkirno zavoro in premaknite stikalo za nadzor funkcij v položaj za PREVOZ, da vozite stroj brez košnje.
- Neravnim območjem se vedno približujte z zmanjšano hitrostjo in previdno prečkajte močno valovita področja.
- Seznanite se s širino stroja. Ne poskušajte voziti med predmeti, ki so si blizu skupaj, da preprečite visoko škodo in zastoje.

## Košnja zelenice

Pred košnjo zelenice poiščite prosto območje in vadite izvajanje osnovnih funkcij stroja (npr. vklop in zaustavitev stroja, dvigovanje in spuščanje rezalnih enot ter obračanje).

Preglejte, ali so na zelenici ostanki ali smeti, odstranite vse, kar bi lahko poškodovalo rezalne enote med košnjo, odstranite zastavico iz nastavka in določite najboljšo smer košnje. Smer košnje določite glede na prejšnjo smer košnje. Vedno kosite v drugačnem

vzorcu od prejšnje košnje, tako da bodo travne bilke manj poležane in boste travo lažje kosili.

## Košnja zelenice

1. Začnite na enem robu zelenice, tako da boste ustvarili črtast vzorec košnje.  
**Opomba:** S tem boste zmanjšali zbitost trave na minimum, na zelenici pa boste pustili urejen in privlačen vzorec.
2. Premaknite stikalo za nadzor funkcij v položaj za KOŠNJO.
3. Ročico za dviganje/spuščanje kosilnice potisnite naprej, ko sprednji robovi košare za travo prečkajo zunanji rob zelenice.

**Opomba:** Ta postopek spusti rezalne enote na travo in zažene vretena.

**Pomembno:** Sredinska rezalna enota se rahlo dvigne ali spusti za sprednjimi rezalnimi enotami; zato bi morali vaditi, kako pridobiti zahtevani čas, ki je potreben za zmanjšanje čiščenja po košnji in preprečevanje košnje ob robovih zelenice.

Dviganje in spuščanje sredinske rezalne enote temelji na hitrosti vožnje. Manjša hitrost vožnje poveča zakasnitev dviganja ali spuščanja; višja hitrost pa zmanjša zakasnitev dviganja ali spuščanja. Stroj spremlja hitrost vožnje in posodobi to zakasnitev, tako da se vse tri rezalne enote spustijo v liniji.

4. Prekrijte minimalno količino prejšnje košnje na povratnih prehodih.

**Opomba:** Za pomoč pri ohranjanju ravne črte čez zelenico in ohranjanju stroja na enaki razdalji od roba prejšnje košnje, si zamislite vidno črto približno od 1,8 do 3 m pred strojem do roba nepokošenega dela zelenice ([Diagram 28](#)). Vključite zunanji rob volana kot del vidne črte; tj. naj bo rob volana poravnani s točko, ki je vedno enako oddaljena od sprednjega dela stroja.

5. Ko sprednji robovi košar prečkajo rob zelenice, povlecite krmilno ročico za dviganje/spuščanje nazaj in jo držite, dokler se vse rezalne enote ne dvignejo. To zaustavi vretena in dvigne rezalne enote.

**Pomembno:** Ta korak pravilno načrtujte tako, da ne kosite obrobno območje obenem pa pokosite čim več zelenice in s tem čim bolj zmanjšate količino trave, ki jo je treba pokositi po zunanjem robu.

6. Da skrajšate čas košenja in olajšate postavitvev za naslednji prehod, za trenutek obrnite stroj

v nasprotno smer, nato pa ga obrnite v smeri nepokošenega dela. Ta zavoj je zavoj v obliki kaplje (Diagram 27), ki hitro poravna vaš stroj za naslednji prehod.

**Opomba:** Če je vključena funkcija Počasi in zavijanje, se stroj med obračanjem upočasni, ne da bi morali sprostiti pritisek na stopalki za vožnjo.

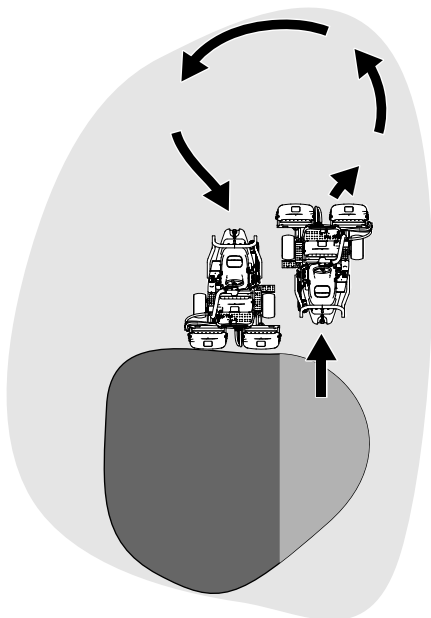

Diagram 27

g229671

**Opomba:** Poskusite narediti čim krajši zavoj, razen v toplejšem vremenu — širši zavoj zmanjša poškodbe travne površine.

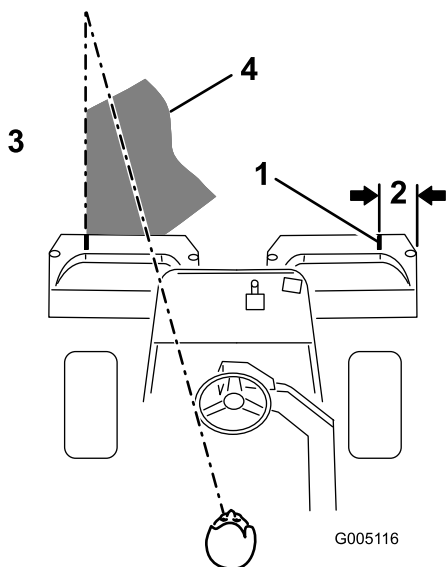

Diagram 28

g005116

- |                      |   |
|----------------------|---|
| 1. Poravnalni trak   | 3. Kosite travo na levi strani.                           |
| 2. Približno 12,7 cm | 4. Bodite osredotočeni na točko od 2 do 3 m pred strojem. |

**Pomembno:** Nikoli ne ustavite stroja na zelenici, še posebej, ko so rezalne enote vključene; lahko namreč pride do poškodb travne ruše. Če stroj ustavite na zelenici, lahko kolesa pustijo sledi ali vdolbine.

## Košnja zunanlega roba in dokončanje dela

1. Košnjo zelenice zaključite tako, da pokosite zunanji rob. Spremenite smer košnje od prejšnje košnje.

Glejte [Razumevanje sistema RDS \(Radius-Dependent-Speed – hitrosti, odvisne od polmera\)](#). (stran 28) za izboljšanje videza po rezu in zmanjšanje 3-segmentnega obroča.

**Opomba:** Vedno imejte v mislih vremenske razmere in stanje travne ruše ter obvezno spremenite smer košnje od prejšnje košnje.

2. Ko končate s košnjo zunanlega roba, premaknite krmilno ročico za dviganje/spuščanje nazaj, da ustavite vretena (če je vklopljena funkcija zakasnitve izklopa), nato zapeljite z zelenice. Ko so vse rezalne enote zunaj zelenice, premaknite krmilno ročico za dviganje/spuščanje nazaj, da dvignete rezalne enote.

**Opomba:** Ta korak zmanjša število grudic trave, ki ostanejo na zelenici.

3. Zamenjaj zastavo.
4. Izpraznite košare za travo, preden stroj prepeljete na naslednjo zelenico.

**Opomba:** Močni mokri odrezki trave povzročajo obremenitev košar, vzmetenja in aktuatorjev. To stroju dodaja nepotrebno težo, kar zmanjšuje energetska učinkovitost.

## Spremljanje ravni napolnjenosti sistema akumulatorja

Glejte zaslon z glavnimi informacijami na zaslonu InfoCenter, da ugotovite raven napolnjenosti sistema akumulatorja; glejte [Uporaba LCD-zaslona InfoCenter \(stran 20\)](#).

## Razumevanje opozoril o nizki ravni napolnjenosti akumulatorja

- Ko raven napolnjenosti akumulatorja doseže nizek odstotek, se na zaslonu InfoCenter prikaže obvestilo o nizki napolnjenosti akumulatorja. Ko delujete pri tem odstotku akumulatorja,

dokončajte trenutno košnjo zelenice, nato pripeljite stroj na območje za polnjenje akumulatorjev in napolnite akumulatorje; glejte [Polnjenje litij-ionskih akumulatorjev \(stran 40\)](#).

- Če med upravljanjem stroja postane raven napoljenosti akumulatorja prenizka (tj. pod 10 %), se na zaslonu InfoCenter prikaže obvestilo. Medtem ko delujete pri takšnem odstotku napoljenosti akumulatorja, lahko stroj premikate le pri nizki hitrosti; rezalnih enot pa ni mogoče vključiti. Pripeljite vaš stroj na območje za polnjenje akumulatorjev in napolnite akumulatorje; glejte [Polnjenje litij-ionskih akumulatorjev \(stran 40\)](#).

## Zaustavitev stroja

1. Pripeljite stroj na ravno površino.
2. Premaknite stikalo za nadzor funkcij v NEVTRALNI položaj.
3. Vključite parkirno zavoro.
4. Obrnite ključ v položaj za IZKLOP, da izklopite stroj.
5. Odstranite ključ.

## Po uporabi

## Varnost po upravljanju

### Splošna varnost

- Aktivirajte parkirno zavoro, izklopite stroj, odstranite ključ in počakajte, da se vsi premikajoči se deli ustavijo, preden zapustite upravljavčev položaj. Pustite, da se stroj ohladi, preden ga nastavite, popravite, očistite ali shranite.
- Očistite travo in druge ostanke s stroja, zlasti z rezalnih enot in pogonov, da preprečite požar.
- Med shranjevanjem ali vleko stroja odklopite glavne napajalne konektorje.
- Kadar koli prevažate stroj oziroma ga ne uporabljate, odklopite pogon priključkov.
- Počakajte, da se stroj ohladi, preden ga shranite v zaprt prostor.
- Varnostni pas vzdržujte in po potrebi očistite.
- Stroja ne shranjujte v prostorih, kjer so lahko prisotni odprt plamen, iskrenje ali plinski gorilniki naprav, kot so na primer grelnik za vodo ali drugi podobni gospodinjski aparati.

## Varna uporaba akumulatorja in polnilnika

### Splošno

**OPOZORILO:** Nevarnost požara in električnega udara – akumulatorji nimajo delov, ki bi jih lahko servisiral uporabnik.

- Pred uporabo polnilnika preverite, kakšna je omrežna napetost v vaši državi.
- Stroja ne polnite v vlažnem okolju; zaščitite ga pred dežjem in snegom.
- Če uporabljate dodatno opremo, ki je ni izdelalo ali priporočilo podjetje Toro, lahko pride do požara, električnega udara ali poškodbe.
- Če želite zmanjšati nevarnost eksplozije akumulatorja, upoštevajte ta navodila in navodila za opremo, ki jo nameravate uporabljati v bližini polnilnika. Če želite zmanjšati nevarnost eksplozije akumulatorja, upoštevajte ta navodila in navodila za opremo, ki jo nameravate uporabljati v bližini polnilnika.
- Če čezmerno polnite akumulatorje, lahko začne iz njih uhajati plin.
- Za servisiranje ali zamenjavo akumulatorja se obrnite na pooblaščenega distributerja strojev Toro.

### Usposabljanje

- Otrokom in neusposobljenim osebam ne smete nikoli dovoliti, da upravljajo ali servisirajo polnilnik. Lokalni predpisi lahko omejujejo starost upravljavca. Za usposabljanje vseh upravljavcev in mehanikov je odgovoren lastnik.
- Pred prvo uporabo polnilnika morate prebrati vsa navodila na polnilniku in v priročniku, se seznaniti z njimi ter jih upoštevati. Seznanite se z ustrezno uporabo polnilnika.

### Priprava

- Poskrbite, da se polnilniku med polnjenjem ne bodo približevale druge osebe ali otroci.
- Izklopite stroj in pred začetkom polnjenja počakajte, da se stroj popolnoma ustavi. V nasprotnem primeru lahko pride do električnega obloka.
- Poskrbite za ustrezno prezračevanje območja med polnjenjem.
- Polnilnik uporabljajte samo v območju napetosti, navedenem v tem *Priročniku za upravljanje*, in samo z napajalnim kablom, ki ga je odobril Toro.
- Za ustrezen polnilnik in napajalni kabel se obrnite na pooblaščenega distributerja za izdelke Toro.

## Upravljanje

- Ne poskušajte napolniti zamrznjenega akumulatorja.
- S kablom ravnajte previdno. Ne prenašajte polnilnika tako, da ga držite za kabel. Previdno ravnajte s kablom in ne vlecite za kabel, kadar polnilnik izklapljate iz vtičnice. Kabel shranjujte stran od vročine, olja in ostrih robov.
- Polnilnik priključite neposredno na ozemljeno vtičnico. Ne uporabljajte polnilnika z neozemljeno vtičnico, niti z adapterjem za ozemljitev.
- Ne spreminjajte priloženega napajalnega kabla ali vtiča.
- Pred začetkom dela z litij-ionskim akumulatorjem odstranite kovinske predmete, kot so prstani, zapestnice, ogrlice in ure. Litij-ionski akumulator lahko ustvari dovolj močan tok, da povzroči hudo opekline.
- Uporabite podaljševalni kabel, ki lahko prenese amperažo polnjenja, določeno v tem *Priročniku za upravljanje*. Pri polnjenju na prostem uporabite podaljšek z oznako za uporabo na prostem.
- Če se napajalni kabel poškoduje, ko je priključen v vtičnico, ga izvlecite iz omrežne vtičnice in se za nadomestni kabel obrnite na pooblaščenega distributerja strojev Toro.
- Kadar polnilnika ne uporabljate, izvlecite njegov kabel iz električne vtičnice, preden ga prestavite drugam oziroma pred vzdrževalnimi deli.

## Vzdrževanje in shranjevanje

- Polnilnik hranite v zaprtem prostoru, na suhem in varnem mestu ter zunaj dosega nepooblaščenih uporabnikov.
- Polnilnika ne razstavlajte.
- Če je potreben servis ali popravilo, polnilnik odnesite k pooblaščenemu distributerju za izdelke Toro.
- Pred vzdrževanjem ali čiščenjem izvlecite napajalni kabel iz vtičnice, da zmanjšate nevarnost električnega udara.
- Ustrezno vzdržujte nalepke z varnostnimi opozorili in navodili in jih po potrebi zamenjajte.
- Ne uporabljajte polnilnika s poškodovanim kablom ali vtičem. Za nakup nadomestnega kabla se obrnite na pooblaščenega distributerja za izdelke Toro.
- Če je polnilnik poškodovan, ga ne uporabljajte; odnesite ga pooblaščenemu distributerju strojev Toro.

## Varna vleka

- Vleko izvajajte le s strojem, ki ima kljuko, namenjeno vleki. Drugo opremo priključite na stroj izključno s pomočjo vlečne kljuke.
- Upoštevajte priporočila proizvajalca priključka glede omejitev obtežitve s priključki in vleke po pobočjih. Na pobočjih lahko zaradi teže priključene opreme pride do izgube oprijema koles in izgube nadzora.
- Ne prevažajte otrok ali drugih oseb na priključeni opremi.
- Vozite počasi in upoštevajte daljšo zavorno razdaljo pri vleki.

## Pregled in čiščenje po košnji

Po košnji stroj temeljito operite z vrtno cevjo brez nastavka, da prevelik pritisk vode ne umaže in poškoduje tesnil, ležajev in elektronike. **Električnih priključkov ne spirajte z vodo.**

**Pomembno:** Za čiščenje stroja ne uporabljajte somornice ali filtrirane morske vode.

**Pomembno:** Za pranje stroja ne uporabljajte opreme za strojno čiščenje. Oprema za strojno čiščenje lahko poškoduje električni sistem, zrahlja pomembne nalepke ali odplakne potrebno mast na mestih trenja. Lahko potisne vodo pod tesnila in onesnaži ohišja, ki vsebujejo olje ali mast. Izogibajte se prekomerni uporabi vode v bližini nadzorne plošče in akumulatorjev.

Po čiščenju stroja preverite ostrino rezalnih enot.

## Prevoz stroja

- Pri raztovarjanju ali natovarjanju stroja na prikolico ali tovornjak bodite zelo pazljivi.
- Pri natovarjanju stroja na prikolico ali tovornjak uporabljajte klančino polne širine.
- Stroj dobro privežite z uporabo trakov, verig, kablov ali vrvi. Sprednji in zadnji trakovi morajo biti usmerjeni navzdol in navzven iz stroja ([Diagram 29](#)).

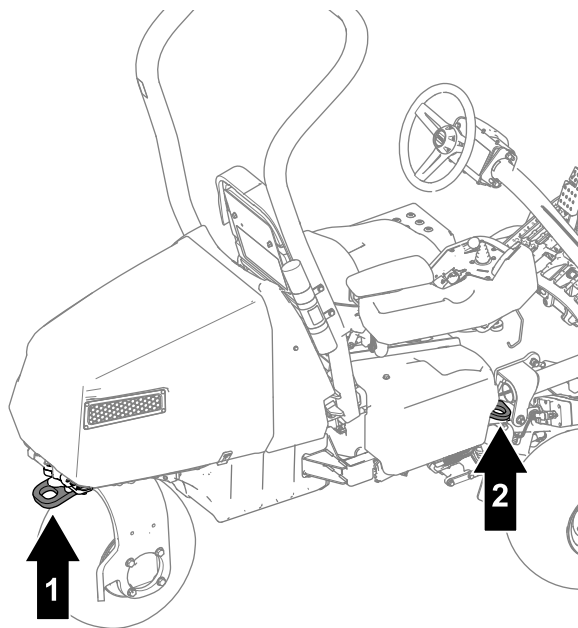

g389181

**Diagram 29**

1. Zadnja zanka za privezovanje
2. Zanka za privezovanje (na vsaki strani stroja)

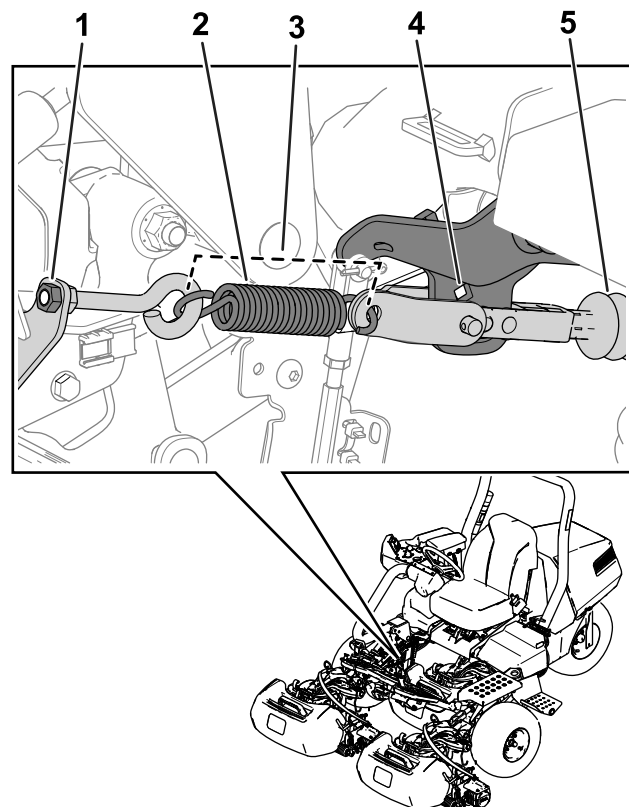

g389185

**Diagram 30**

1. Matica
2. Vzmet
3. Dolžina vzmeti – 11,4 cm
4. Odprtina za nosilec loka
5. Gred aktuatorja

## Vleka stroja

**Opomba:** Za ta postopek glejte [Diagram 30](#).

Za vleko stroja morate izvesti naslednji postopek za sprostitvev zavornega aktuatorja:

1. Vključite parkirno zavoro.
2. Odstranite ključ in odklopite konektorje glavnega napajanja.

**Pomembno:** Če med vleko priključite konektorje glavnega napajanja, lahko pride do električne poškodbe.

3. Če je nameščen komplet za 3-kolesni pogon, odklopite konektorje kompleta kablskega snopa od glavnega kablskega snopa.

**Pomembno:** Če sta komplet in kablski snop stroja povezana med vleko, lahko pride do električne poškodbe.

4. Zatakните obe strani sprednjih pnevmatik.
5. Sprostite napetost vzmeti tako, da razrahljate matico, s katero je vijak z očesom pritrjen na nosilec vzmeti ([Diagram 30](#)).
6. Odstranite vzmet.
7. Vstavite ragljo ( $\frac{3}{8}$ " ) skozi luknjo nosilca loka in potisnite gred aktuatorja.



## ⚠ NEVARNOST

Ko se aktuator sprosti z zavore, lahko stroj sprosti kolo. Prosto vrteči se stroj lahko resno poškoduje prisotne osebe.

Če stroja ne vlečete, aktivirajte parkirno zavoro.

8. Naj pomočnik sedi na sedežu, pripne varnostni pas in med vleko stroja uporablja zavoro.
9. Odstranite zagozde s pnevmatik.
10. Ko je stroj pripravljen za vleko, sprostite parkirno zavoro.
11. Za vleko stroja uporabite vilice zadnjega samoslednega kolesa ([Diagram 31](#)).

**Pomembno:** Med vleko stroja ne prekoračite hitrosti 5 km/h. Lahko pride do poškodb električnih komponent.

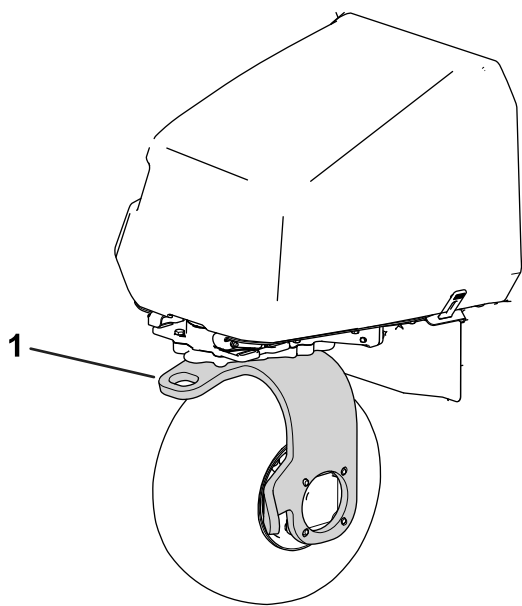

Diagram 31

g389187

1. Vilice zadnjega samoslednega kolesa

Ko ste stroj odvedli na predvideni cilj, izvedite naslednje korake:

1. Vklonite parkirno zavoro.
2. Odstranite jermen za vleko s kolesnih vilic.
3. Namestite vzmet, kot je prikazano na [Diagram 30](#).
4. Zategnite matico vijaka z očesom, tako da bo dolžina vzmeti 11,4 cm, ko je nameščena ([Diagram 30](#)).

## Vzdrževanje litij-ionskih akumulatorjev

### ⚠ OPOZORILO

V akumulatorjih je visoka napetost, ki lahko povzroči opekline ali električni udar.

- Ne poskušajte odpreti akumulatorjev.
- Pri ravnanju z akumulatorjem s počenim ohišjem bodite zelo previdni.
- Uporabite le polnilnik, ki je zasnovan za polnjenje akumulatorjev.

V litij-ionskih akumulatorjih je tako velik naboj, da zadošča za izvajanje namenskih opravil v celotni svoji življenjski dobi. V prvih 4 letih delovanja skupna površina, ki jo lahko pokosite z enim polnim polnjenjem, znaša 13.006 m<sup>2</sup>. Ta zmogljivost temelji na naslednjih pogojih:

- Rezila vreten in noži so ostri.
- Stik med spodnjim nožem in rezili vreten je nastavljen v skladu z *Priročnikom za upravljanje*.
- Pripomoček za ravnanje je nastavljen na polovico višine košnje ali višje.
- Zadnje krtače zadnjega valja so nastavljene na najbolj rahel stik.
- Za prevoz je potrebnih 12,87 km razdalje.
- Igrišče za golf, na katerem delate, je rahlo hribovito.

Sčasoma pa se skupna količina dela, ki ga je mogoče opraviti z enkratnim polnjenjem akumulatorjev, postopno zmanjša.

**Opomba:** Vaši rezultati se lahko razlikujejo glede na razdaljo, na katero morate prepeljati stroj, hribovitost področja, preko katerega se peljete, nastavev stika in ostrine med spodnjim nožem in vretenom ter druge dejavnike, kot je opisano v tem razdelku.

Če želite zagotoviti kar najdaljšo življenjsko dobo in najvišjo raven uporabe akumulatorjev, upoštevajte te smernice:

- Ne odpirajte akumulatorja.
- Stroj hranite/parkirajte v čisti, suhi garaži ali skladiščnem prostoru, **stran od neposredne sončne svetlobe, virov toplote, dežja in mokrih pogojev**. Glejte [Zahteve za skladiščenje akumulatorja \(stran 55\)](#) za temperaturne zahteve.
- Če kosite v vročini ali na sončni svetlobi, se lahko akumulator pregreje. Če pride do tega, se na zaslonu InfoCenter prikaže opozorilo o visoki

temperaturi. V tem stanju se rezalne enote izklopijo in stroj se upočasni.

Stroj takoj odpeljite na hladno mesto, ki ni izpostavljeno neposredni sončni svetlobi, izklopite stroj in pred ponovno uporabo počakajte, da se akumulatorji ohladijo.

- Prilagodite stik med vretenom in spodnjim nožem, da bo čim bolj rahel. To zmanjša moč, ki je potrebna za delovanje rezalnih enot, in poveča količino dela, ki ga stroj opravi pri vsakem polnjenju. Glejte [Preverjanje nastavitve stika med vretenom in nožem \(stran 54\)](#).
- Poskrbite za vzdrževanje ostrine nožev in vreten. Topo rezilo poveča porabo energije in zmanjša količino dela, ki ga stroj opravi pri vsakem polnjenju.
- Če uporabljate pripomoček za ravnanje, višina obrezovanja ne sme presegati več kot polovice višine reza. Če je višina reza večja od 12,7 mm, višina pripomočka za ravnanje ne sme presegati 6,4 mm.
- Prilagodite stik zadnjega valja in krtače, da bo čim bolj rahel. To zmanjša moč, ki je potrebna za delovanje rezalnih enot, in poveča količino dela, ki ga stroj opravi pri vsakem polnjenju.
- Luči (če je vaš stroj opremljen s kompletom luči) uporabljajte le, kadar je to potrebno.

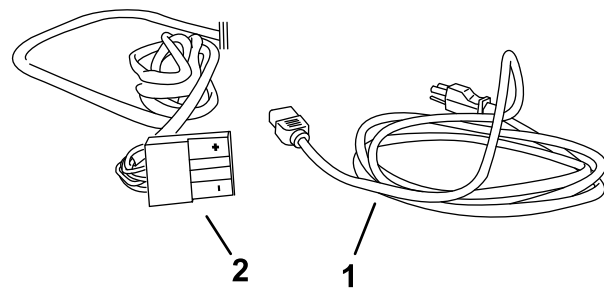
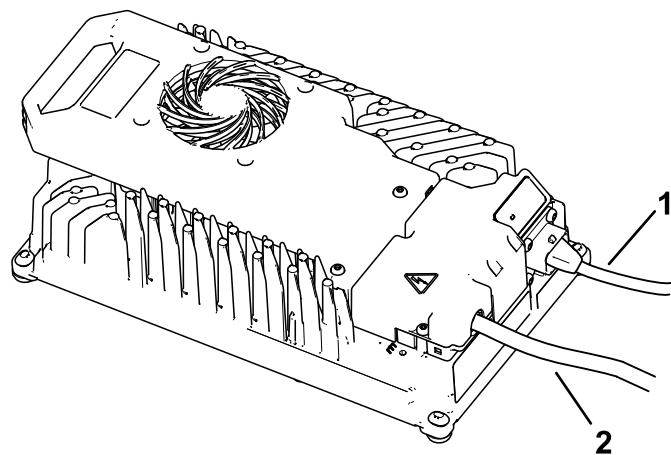

Diagram 32

g355440

1. Napajalni kabel

2. Izhodni konektor in kabel

## Prevoz litij-ionskih akumulatorjev

Ministrstvo za promet ZDA in mednarodni organi za promet zahtevajo, da se litij-ionski akumulatorji prevažajo v posebni embalaži in da jih prevažajo samo prevozniki z ustreznim dovoljenjem. V ZDA je akumulator dovoljeno prevažati, ko je v stroju nameščen kot oprema z akumulatorskim napajanjem, poleg tega veljajo še nekateri predpisi. Če želite podrobna navodila za prevoz akumulatorjev ali stroja z nameščenimi akumulatorji, se obrnite na Ministrstvo za promet ZDA ali na ustrezen organ v vaši državi.

Za podrobne informacije o prevozu akumulatorja se obrnite na pooblaščenega distributerja za izdelke Toro.

## Razumevanje polnilnika litij-ionskih akumulatorjev

Za pregled zaslona in kablov polnilnika akumulatorja si oglejte [Diagram 32](#).

## Priključitev na vir energije

Polnilnik je zaradi zmanjšanja nevarnosti električnega udara opremljen z ozemljenim vtičem za vtičnico s tremi odprtini (tip B). Če se vtič ne prilega stenski vtičnici, so na voljo druge vrste ozemljenih vtičev; obrnite se na pooblaščenega distributerja za izdelke Toro.

Ne spreminjajte vtiča polnilnika ali vtiča napajalnega kabla.

### ⚠ NEVARNOST

**V primeru stika z vodo med polnjenjem lahko pride do električnega udara, ki lahko povzroči poškodbe ali smrti.**

- **Vtiča ali polnilnika se ne dotikajte z mokrimi rokami ali ko stojite v vodi.**
- **Akumulatorjev ne polnite v dežju ali v mokrih razmerah.**

**Pomembno:** Redno pregledujte napajalni kabel in se prepričajte, da na njem ni lukenj ali razpok v izolaciji. Če je kabel poškodovan, ga ne uporabljajte. Kabla ne napeljte prek stoječe vode ali mokre trave.

1. Vstavite vtič polnilnika na napajalnem kablu v primerno vtičnico na polnilniku.

## ⚠ OPOZORILO

Poškodovani napajalni kabel lahko povzroči električni udar ali požar.

Pred uporabo polnilnika temeljito preglejte napajalni kabel. Če je kabel poškodovan, ne uporabljajte polnilnika, dokler ne dobite zamenjave.

2. Vstavite konec napajalnega kabla s stenskim vtičem v ozemljeno električno vtičnico.

## Polnjenje litij-ionskih akumulatorjev

### ⚠ POZOR

Poskus polnjenja akumulatorjev s polnilnikom, ki ga ni dobavilo podjetje Toro, lahko povzroči prekomerno vročino in druge s tem povezane okvare izdelka, kar lahko povzroči materialno škodo in/ali poškodbe.

Za polnjenje teh akumulatorjev uporabite polnilnik, ki ga je dobavilo podjetje Toro.

**Priporočeni temperaturni razpon za polnjenje:** od 0 °C do 45 °C

**Pomembno:** Akumulator polnite le pri temperaturah, ki so znotraj priporočenega razpona.

**Opomba:** Polnilnik ne bo deloval pri temperaturah, ki presegajo najnižje ali najvišje temperature.

1. Parkirajte stroj na predvidenem mestu za polnjenje.
2. Aktivirajte parkirno zavoro in premaknite stikalo za nadzor funkcij v NEVTRALNI položaj.
3. Prepričajte se, da so rezalne enote izklopljene in jih spustite na tla.
4. Zaustavite stroj in odstranite ključ.
5. Odklopite napajanje iz stroja tako, da ločite konektorje glavnega napajanja; glejte [Konektorji glavnega napajanja \(stran 25\)](#).
6. Poskrbite, da na konektorjih ni prahu in smeti.
7. Dvignite pokrov konektorja in potisnite izhodni konektor polnilnika v konektor polnilnika na stroju ([Diagram 33](#)).

**Opomba:** Konektor za stroj se nahaja pod konektorjem za glavno napajanje, ki je pritrjen na stroj.

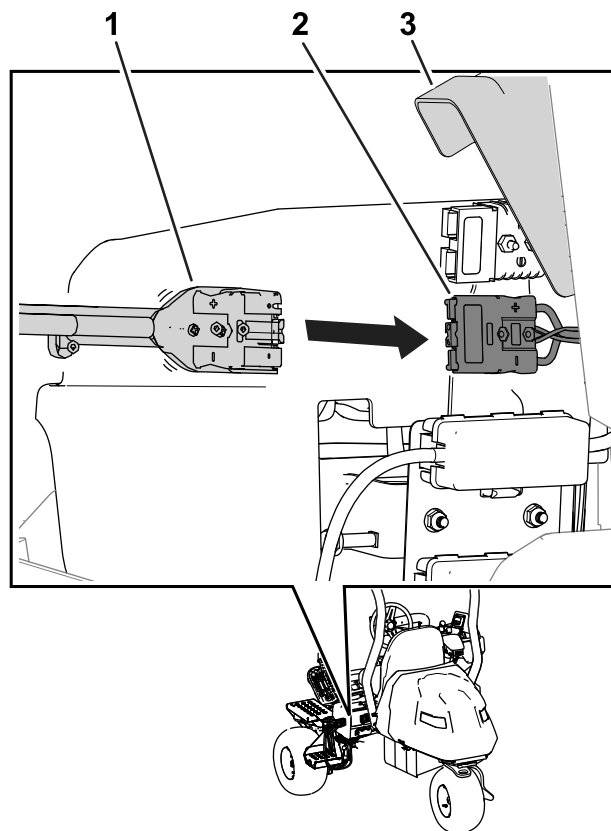

Diagram 33

g389188

1. Konektor za polnilnik
2. Konektor za stroj
3. Pokrov konektorja

8. Napajalni kabel polnilnika priključite na vir napajanja. Glejte [Priključitev na vir energije \(stran 39\)](#).
9. Oglejte si polnilnik in preverite, ali se akumulatorji polnijo.

**Opomba:** Za prikaz trenutnega odstotka napoljenosti akumulatorja in jakosti toka akumulatorja na zaslonu InfoCenter lahko povežete konektorje glavnega napajanja; glejte [Nadzor polnjenja in odpravljanje težav \(stran 40\)](#).

Med polnjenjem stroja na polnilniku sveti zelena lučka.

10. Ko se vrednost dovolj poveča, izključite polnilnik. Glejte [Dokončanje polnjenja \(stran 41\)](#).

## Nadzor polnjenja in odpravljanje težav

- Zaslon InfoCenter prikazuje odstotek napoljenosti akumulatorja in jakost toka.

Najprej se napolnijo akumulatorji z nižjo napetostjo; ko dosežejo napetost drugih akumulatorjev, se vsi akumulatorji polnijo hkrati.



Ko je polnjenje končano, se v na zaslonu InfoCenter stroja prikaže 10 polnih črtic.

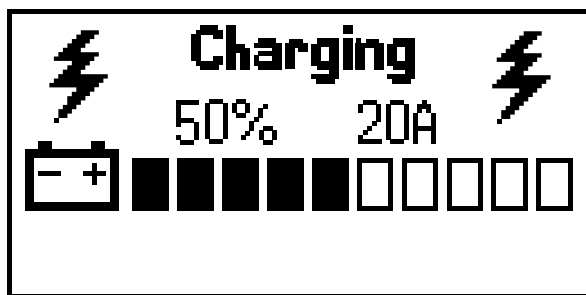

Diagram 34

g356360

- Če pride do napake, se na zaslonu InfoCenter prikaže sporočilo o napaki.  
Če želite odpraviti napako, glejte *servisni priročnik* stroja. Če nobena od teh rešitev ne odpravi težave, se obrnite na pooblaščenega distributerja za izdelke Toro.

## Dokončanje polnjenja

Ko je polnjenje končano, indikatorska lučka za polnjenje akumulatorja sveti zeleno in indikatorska lučka za polnjenje izgine.

1. Izključite konektor polnilnika iz konektorja za stroj.
2. Postavite konektor polnilnika in kabel v položaj za shranjevanje, da se izognete poškodbam.
3. Prepričajte se, da so konektorji glavnega napajanja čisti.
4. Priključite konektorje glavnega napajanja; glejte [Konektorji glavnega napajanja \(stran 25\)](#).
5. Vklopite stroj; glejte [Vklop stroja \(stran 32\)](#).
6. Preverite raven napolnjenosti; glejte [Uporaba LCD-zaslona InfoCenter \(stran 20\)](#).

# Vzdrževanje

## ▲ OPOZORILO

Spreminjanje originalnega stroja, delov in/ali dodatne opreme lahko vpliva na veljavnost garancije, krmiljenje in varnost stroja.

Nepooblaščen spreminjanje originalnega stroja in/ali neuporaba originalnih delov Toro lahko privede do hudih telesnih poškodb ali smrti.

- Ne izvajajte nepooblaščenih sprememb na stroju, delih in/ali dodatni opremi.
- Uporabljajte samo originalne dele Toro.

## Varnost pri vzdrževanju

- Preden zapustite delovni položaj, storite naslednje:
  - Parkirajte stroj na ravni površini.
  - Premaknite stikalo za nadzor funkcij v NEVTRALNI položaj.
  - Prepričajte se, da so rezalne enote izklopljene in jih spustite na tla.
  - Vključite parkirno zavoro.
  - Zaustavite stroj in odstranite ključ.

- Počakajte, da se vsi deli ustavijo.
- Pred začetkom vzdrževanja počakajte, da se vroči deli stroja ohladijo.
- Stroj naj servisira samo usposobljen serviser.
- Pred vzdrževanjem odklopite konektorje glavnega napajanja.
- Če je mogoče, ne izvajajte vzdrževanja, medtem ko stroj deluje. Ne približujte se delom, ki se premikajo.
- Če delate pod strojem, ga podprite z dviznimi stojali.
- Pri sestavnih delih, ki so pod tlakom, bodite pri sproščanju tlaka zelo previdni.
- Dele stroja vzdržujte v brezhibnem stanju in poskrbite, da bodo vijaki in matice dobro priviti.
- Zamenjajte vse obrabljene ali poškodovane nalepke.
- Zaradi zagotavljanja varnega in optimalnega delovanja stroja uporabljajte samo originalne nadomestne dele Toro. Uporaba nadomestnih delov drugih proizvajalcev je lahko nevarna in lahko privede do razveljavitve garancije.

## Priporočeni urnik(i) vzdrževanja

Intervali servisnega vzdrževanja	Postopek vzdrževanja
Po prvih 8 urah	<ul style="list-style-type: none"><li>• Zategnite kolesne matice.</li><li>• Zamenjajte tekočino v menjalniku pogonskega motorja.</li></ul>
Pred vsako uporabo ali dnevno	<ul style="list-style-type: none"><li>• Preverite, ali so varnostni pasovi obrabljene, prerezani ali poškodovani. Če kateri koli del ne deluje pravilno, zamenjajte varnostni pas.</li><li>• Preverite varnostni zaporni sistem.</li><li>• Preglejte in očistite po košnji.</li><li>• Preverite tlak v pnevmatikah.</li><li>• Preverite nastavitev stika med vretenom in nožem.</li><li>• Operite stroj (ne uporabljajte vode pod visokim pritiskom).</li></ul>
Vsakah 50 ur	<ul style="list-style-type: none"><li>• Preverite povezavo kablov akumulatorja.</li></ul>
Vsakah 200 ur	<ul style="list-style-type: none"><li>• Zategnite kolesne matice.</li></ul>
Vsakah 800 ur	<ul style="list-style-type: none"><li>• Zamenjajte tekočino v menjalniku pogonskega motorja.</li></ul>

# Kontrolni seznam za vsakodnevno vzdrževanje

To stran lahko kopirate za redno uporabo.

Postavka vzdrževalnega pregleda	Za teden:						
	Pon.	Tor.	Sre.	Čet.	Pet.	Sob.	Ned.
Preverite delovanje varnostnih zapor.							
Preverite delovanje instrumentov.							
Preverite delovanje zavor.							
Preverite tlak v pnevmatikah.							
Preverite nastavitev stika med vretenom in nožem.							
Preverite nastavitev višine košnje.							
Popravite poškodovane lakirane površine.							
Operite stroj.							

Obvestilo za vsa težavna območja		
Pregled je opravil:		
Postavka	Datum	Informacije

## ***Predvzdrževalni postopki***

### **Dviganje stroja**

#### **⚠ NEVARNOST**

Mehanske in hidravlične dvigalke mogoče ne bodo mogle podpreti stroja, kar lahko privede do hudih telesnih poškodb.

- Za podporo dvignjenega stroja uporabite stojala.
- Za dvigovanje stroja uporabljajte samo mehanske ali hidravlične dvigalke.

1. Postavite dvigalko na zeleno točko dviganja ([Diagram 35](#)).
  - Stopnica na levi strani stroja
  - Nosilec dvigalke na desni strani stroja
  - Vilice samoslednega kolesa na zadnji strani stroja

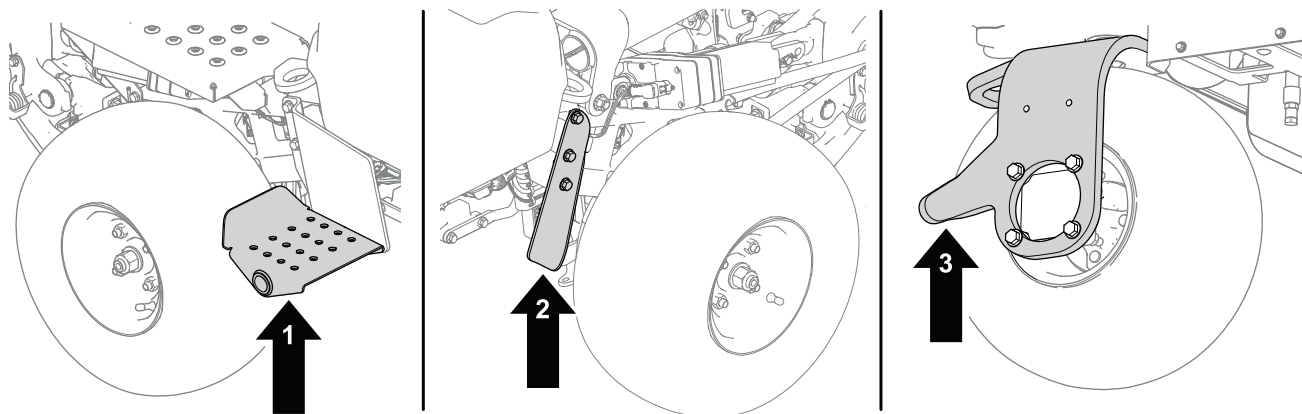

g286954

**Diagram 35**

1. Stopnica – leva stran stroja
2. Nosilec dvigalke – desna stran stroja
3. Vilice samoslednega kolesa – zadnji del stroja

2. Ko dvignete stroj, uporabite ustrezno dvigalko pod naslednjimi območji za podporo stroja (**Diagram 36**):
  - Nosilec dvigalke na zadnjem delu stroja
  - Vrtljivi nosilci rezalne enote na sprednji strani stroja

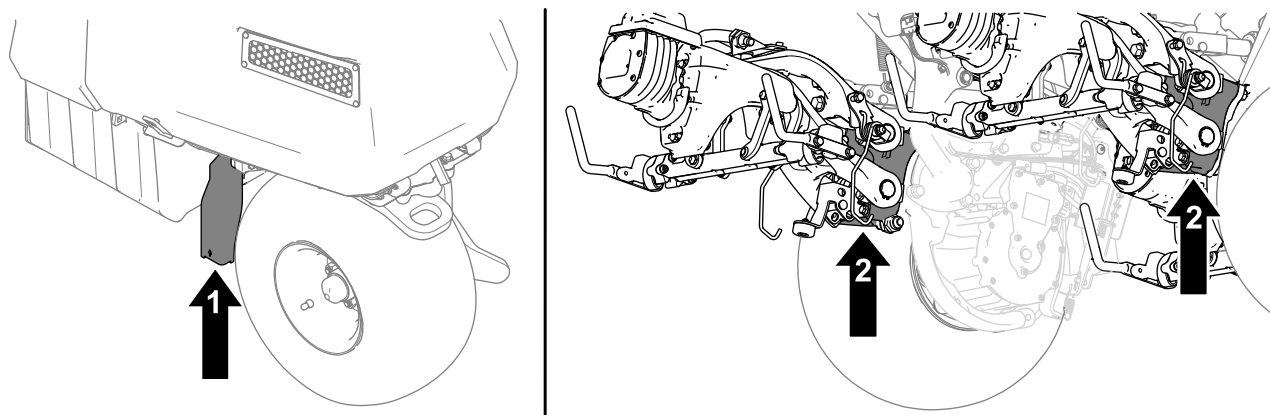

g409946

**Diagram 36**

1. Nosilec dvigalke
2. Vrtljivi nosilci rezalne enote

## Dvig pokrova

1. Sprostite zapah pokrova [Diagram 37](#).

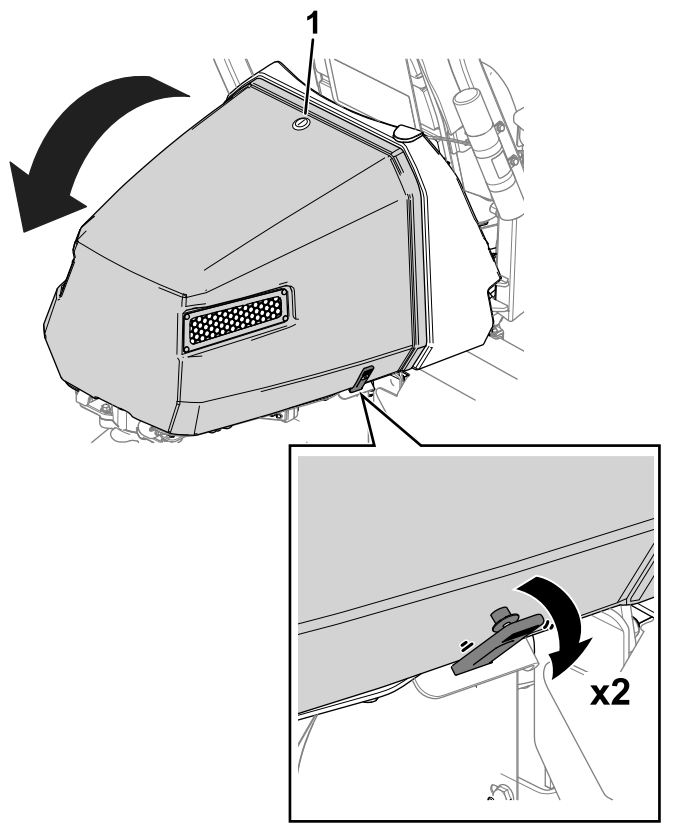

Diagram 37

g418440

1. Zapah pokrova

---

2. Sprostite trakove z obeh strani pokrova ([Diagram 37](#)).
3. Dvignite pokrov.

## Vzdrževanje električnega sistema

### Varnost električnega sistema

- Pred popravilom stroja odklopite konektorje glavnega napajanja.
- Zamenjavo akumulatorja opravite v odprtem in dobro prezračenem prostoru, daleč od isker in plamenov. Pred priključitvijo ali odklopom akumulatorja morate odklopiti polnilnik. Nositi morate zaščitna oblačila in uporabiti izolirana orodja.

### Prekinitev oskrbe z energijo stroja in povezava stroja z virom energije

Konektorji glavnega napajanja omogočajo prenos energije iz akumulatorjev do stroja. Prekinite dovod energije tako, da ločite konektorje. Vzpostavite oskrbo z energijo tako, da konektorje znova povežete. Glejte [Konektorji glavnega napajanja \(stran 25\)](#).

## Lociranje varovalk

### Lociranje varovalk za 60V sistem

Varovalke v električnem 60V sistemu se nahajajo pod sedežem ([Diagram 38](#)).

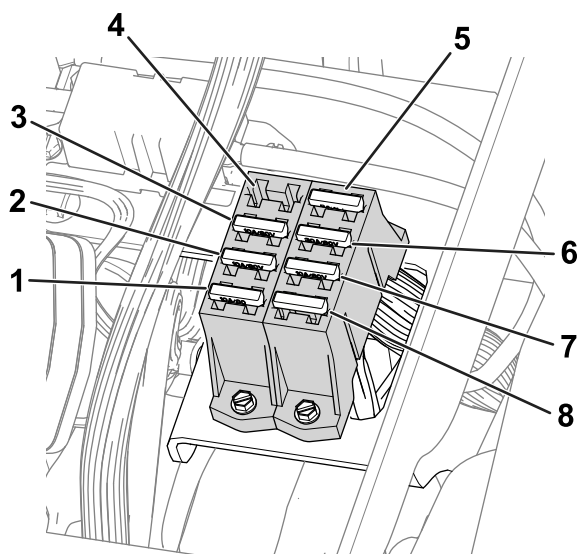

**Diagram 38**

g288685

- |   |  |
|---|--|
| 1. Dvižni aktuator (sredinska rezalna enota) – 10 A | 5. 48-V logični rele – 5 A               |
| 2. Dvižni aktuator (leva rezalna enota) – 10 A      | 6. Krmilna enota – 30 A                  |
| 3. Dvižni aktuator (desna rezalna enota) – 10 A     | 7. DC/DC pretvornik – 10 A               |
| 4. Odprta reža                                      | 8. Delovne luči (izbirni komplet) – 10 A |

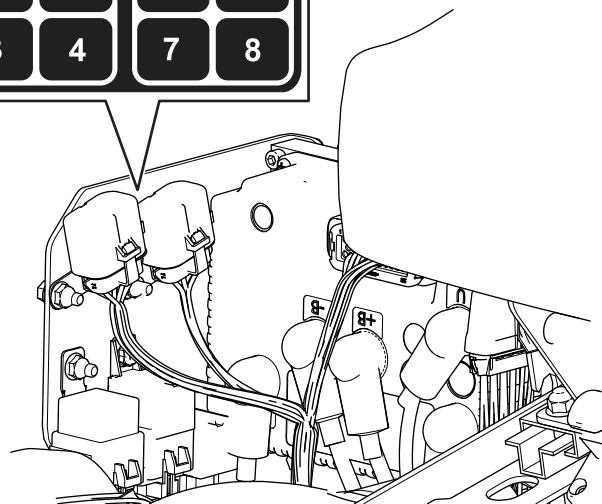
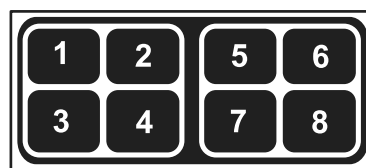

g279711

**Diagram 40**

- |  |                               |
|--|-------------------------------|
| 1. Parkirna zavora/stikalo za vžig na ključ/logični rele – 7,5 A | 5. Odprta reža                |
| 2. Odprta reža   | 6. Rezervna varovalka – 7,5 A |
| 3. Zavorni aktuator – 10 A                                       | 7. DC/DC pretvornik – 15 A    |
| 4. Telematika – 2 A  | 8. Krmilnik TEC – 2 A         |

## Lociranje varovalk za 12-V sistem

Varovalke za 12 V električni sistem se nahajajo pod pokrovom ([Diagram 39](#)) na desni strani stroja.

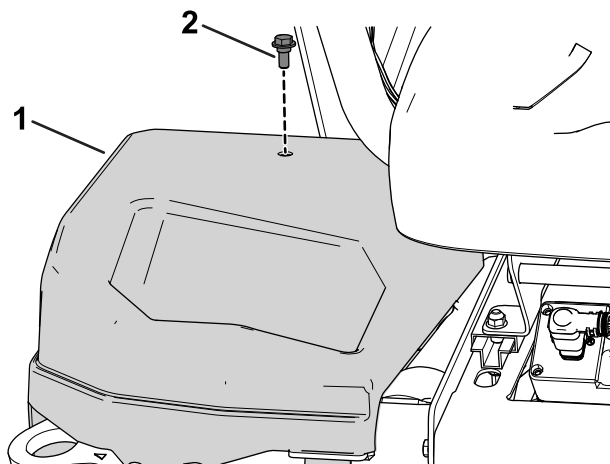

**Diagram 39**

g279712

- |                 |          |
|-----------------|----------|
| 1. Desni pokrov | 2. Vijak |
|-----------------|----------|

Za opis vsake varovalke na ohišju z varovalkami glejte [Diagram 40](#):

## Lociranje varovalk za tokokrog pogona vreten

Varovalke za tokokrog pogona vreten se nahajajo pod pokrovom na levi strani stroja. Dostopajte do ohišja za varovalke tako, da odstranite pokrov na levi strani in pokrov ohišja z varovalkami ([Diagram 41](#)).

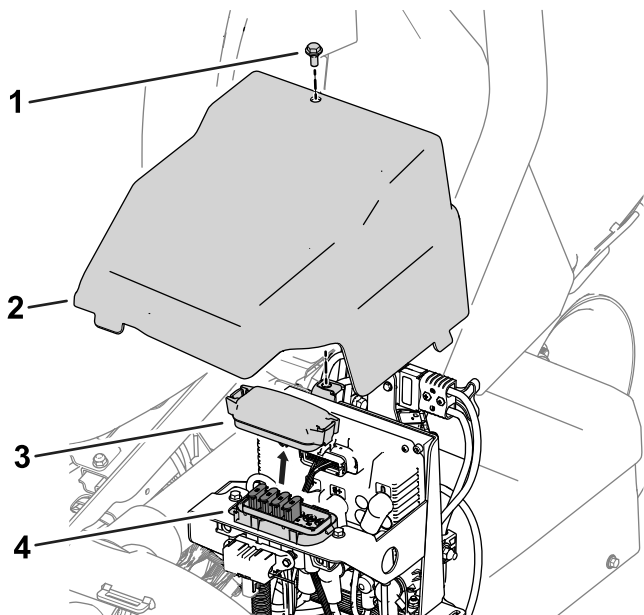

Diagram 41

g278267

- |                |                                |
|----------------|--------------------------------|
| 1. Vijak       | 3. Pokrov ohišja z varovalkami |
| 2. Levi pokrov | 4. Ohišje z varovalkami        |

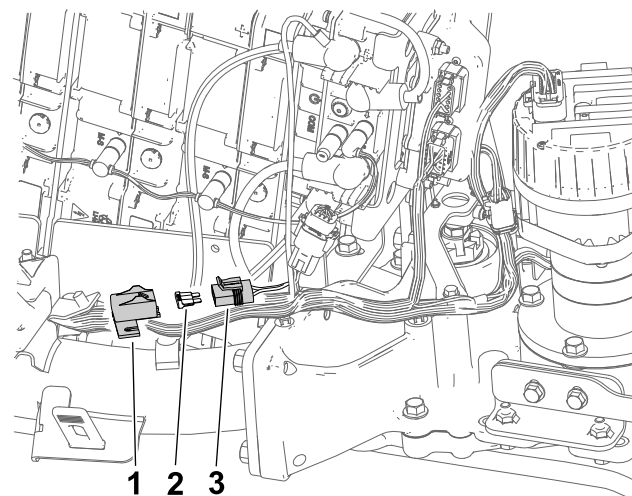

Diagram 43

g292133

- |  |                     |
|--|---------------------|
| 1. Pokrovček                                 | 3. Ohišje varovalke |
| 2. Varovalka regulatorja predpolnjenja – 3 A |                     |

Za opis vsake varovalke na nalepki ohišja z varovalkami glejte [Diagram 42](#):

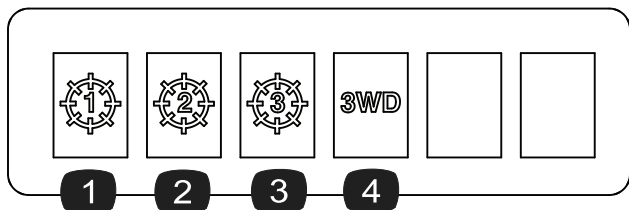

Diagram 42

g278268

- |  |   |
|--|---|
| 1. Sredinska rezalna enota – 35 A      | 3. Sprednja desna rezalna enota – 35 A                    |
| 2. Sprednja lešja rezalna enota – 35 A | 4. Komplet za 3-kolesni pogon (izbirni priključek) – 35 A |

## Lociranje varovalke regulatorja predpolnjenja

Varovalka, ki ščiti regulator predpolnjenja, se nahaja v lastnem ohišju na kabelskem snopu stroja levo od srednjega (zadnjega) kompleta akumulatorjev ([Diagram 43](#)).

## Lociranje varovalk motorja koles in varovalk električnega sistema

- Varovalke za motor desnega kolesa (60 A) se nahajajo pod sedežem ([Diagram 44](#)).

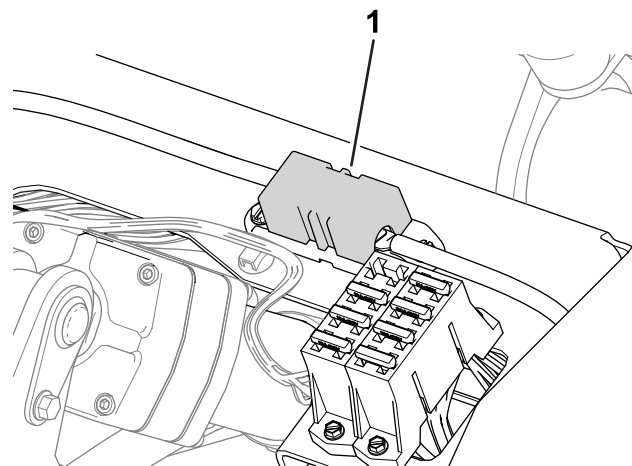

Diagram 44

g288688

- |  |
|--|
| 1. Varovalka motorja desnega kolesa – 60 A |
|--|

- Varovalka za motor levega kolesa (60 A) se nahaja pod pokrovom na levi strani stroja, blizu varovalk tokokroga pogona vreten ([Diagram 45](#)).

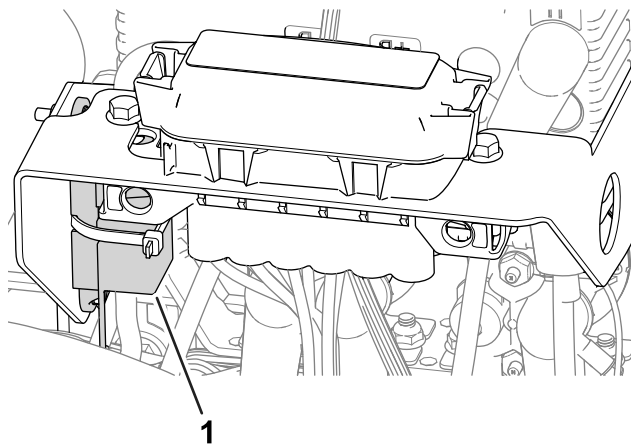

Diagram 45

g282896

1. Varovalka motorja levega kolesa – 60 A

- Varovalka za električni sistem se nahaja pod konektorji glavnega napajanja (Diagram 46).

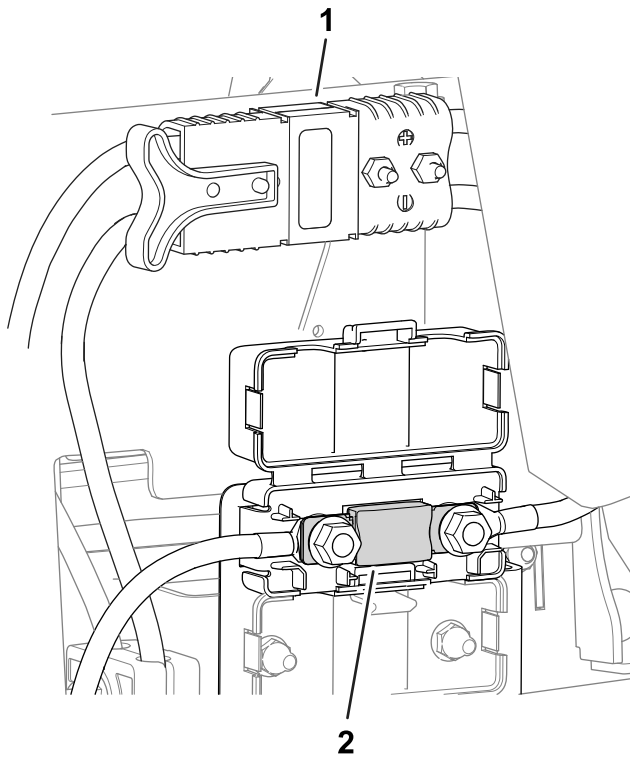

Diagram 46

g296483

1. Konektorji glavnega napajanja
2. Varovalka električnega sistema – 175 A

## Servisiranje akumulatorjev

**Opomba:** Stroj je opremljen z 5 litij-ionskimi akumulatorji.

Litij-ionski akumulator je treba zavreči ali reciklirati v skladu z lokalnimi in zveznimi predpisi. Če

akumulator zahteva servis, se za pomoč obrnite na pooblaščenega distributerja za izdelke Toro.

Edini deli na akumulatorju, ki jih uporabnik lahko popravi, so nalepke. Če poskusite odpreti glavni predel za akumulator, razveljavite garancijo. Če imate težave z akumulatorjem, se za pomoč obrnite na pooblaščenega distributerja za izdelke Toro.

## Vzdrževanje polnilnika akumulatorja

**Pomembno:** Vsa električna popravila mora izvesti pooblaščen prodajalec za izdelke Toro.

Polnilnik ne potrebuje veliko vzdrževanja, razen zaščite pred poškodbami in vremenskimi vplivi.

- Po vsaki uporabi kable in ohišje polnilnika akumulatorja očistite z vlažno krpo.

**Opomba:** Ne čistite dielektrične masti s sponk.

- Ko kablov ne uporabljate, jih zvijte.
- Redno pregledujte kable in se prepričajte, da niso poškodovani, ter jih po potrebi zamenjajte z nadomestnimi deli, ki jih je odobrilo podjetje Toro.



# Vzdrževanje pogonskega sistema

## Preverjanje tlaka v pnevmatikah

**Servisni interval:** Pred vsako uporabo ali dnevno

Spreminjajte tlak v pnevmatikah za vsa 3 kolesa, odvisno od pogojev na vašem terenu, od najmanj 0,83 do največ 1,10 bara.

**Pomembno:** Prepričajte se, da je tlak v pnevmatikah za vsako kolo enak. Če je tlak v pnevmatikah za vsako kolo drugačen, to vpliva na zmogljivost stroja.

## Preverjanje navora kolesnih matic

**Servisni interval:** Po prvih 8 urah

Vsaki 200 ur

### ⚠ OPOZORILO

Če ne vzdržujete ustreznega zateznega momenta kolesnih matic, lahko pride do telesnih poškodb.

Zategnite kolesne matice na predpisani navor v določenih intervalih.

**Specifikacija za zatezni moment kolesnih matic:** od 108 do 122 N·m

Da zagotovite enakomerno porazdelitev, zategnite kolesne matice po vzorcu, prikazanem na [Diagram 47](#).

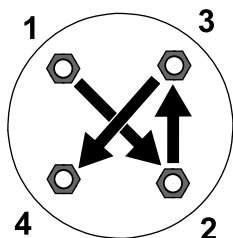

Diagram 47

g274650

# Menjava tekočine v menjalniku pogonskega motorja

**Servisni interval:** Po prvih 8 urah

Vsaki 800 ur

**Specifikacija tekočine:** SAE 80W90

**Količina olja za menjalnik:** približno 384 ml

1. Dvignite stroj; glejte [Dviganje stroja \(stran 43\)](#).

**Pomembno:** Stroj mora biti poravnán, da lahko v menjalnik dodate ustrezno količino tekočine.

Prepričajte se, da je stroj na stojalih poravnán.

2. Izvedite naslednje korake, da odstranite levo in desno pnevmatiko:

A. Odvijte in odstranite kolesne matice s pnevmatik ([Diagram 48](#)).

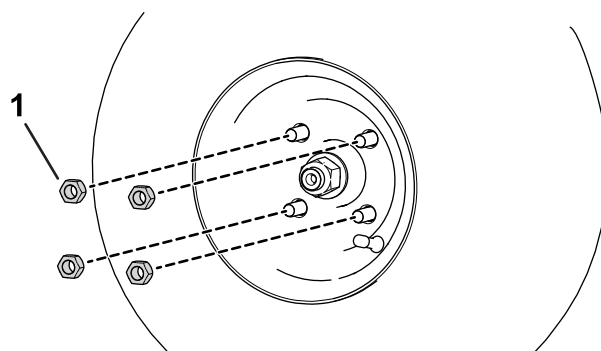

Diagram 48

g280226

1. Kolesna matica

B. Odstranite levo in desno pnevmatiko.

3. Pod sklop koles in motorja postavite odtočno posodo ([Diagram 49](#)).

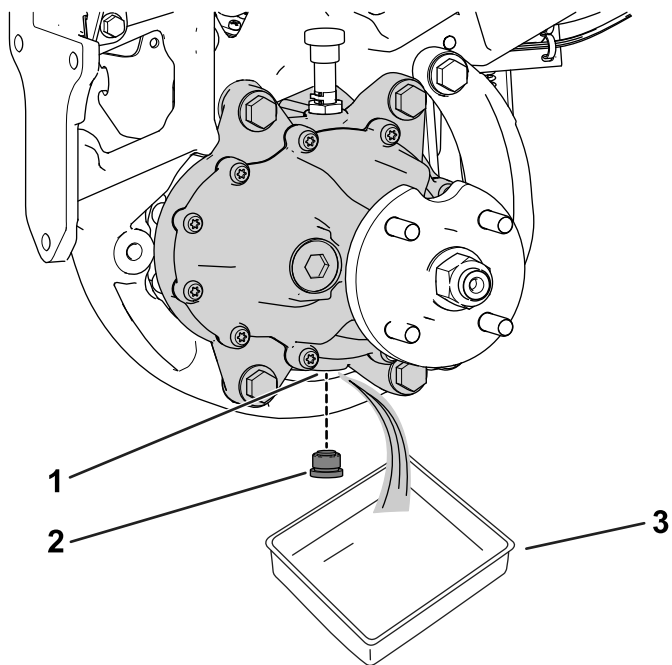

g322517

**Diagram 49**

Prikazana je leva stran stroja.

- |                     |           |
|---------------------|-----------|
| 1. Odtočna odprtina | 3. Posoda |
| 2. Izpustni čep     |           |

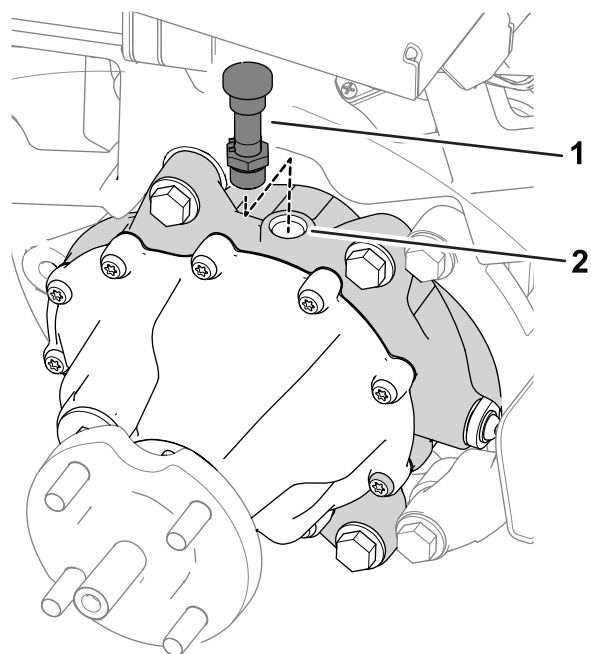

g322518

**Diagram 50**

- |                                 |                          |
|---------------------------------|--------------------------|
| 1. Odzračevalna cev in nastavak | 2. Odprtina za polnjenje |
|---------------------------------|--------------------------|

4. Odstranite čep iz odtočne odprtine ([Diagram 49](#)).

**Opomba:** Odtočna odprtina se nahaja na dnu menjalnika.

**Opomba:** Pustite, da olje popolnoma izteče iz menjalnika.

5. Očistite odprtino.
6. Namestite izpustni čep v odtočno odprtino ([Diagram 49](#)).
7. Odstranite odzračevalno cev in nastavak z zgornjega dela menjalnika ([Diagram 50](#)).

8. Napolnite menjalnik s 384 ml ustrezne tekočine skozi odprtino za polnjenje.
9. Namestite odzračevalno cev in nastavak v odprtino za polnjenje ([Diagram 50](#)).
10. Za namestitev pnevmatik izvedite naslednje korake:
  - A. Potisnite levo in desno pnevmatiko na pesta koles.
  - B. Namestite kolesne matice ([Diagram 48](#)).
  - C. Privijte matice na pnevmatike s predpisanim zateznim momentom, ki je naveden v [Preverjanje navora kolesnih matic \(stran 49\)](#).

# Vzdrževanje zavor

## Nastavitev zavor

Če zavora ne zadrži stroja med parkiranjem, lahko nastavite zavore; za več informacij se obrnite na pooblaščenega distributerja za izdelke Toro ali si oglejte *Servisni priročnik*.

# Vzdrževanje rezalnih enot

## Varnost pri delu z rezili

Izrabljeno ali poškodovano rezilo ali nož se lahko zlomi in lahko izvrže v vas ali druge navzoče osebe, kar lahko povzroči hude telesne poškodbe ali celo smrt.

- Redno preverjajte in nože rezila za pretirano obrabo ali poškodbe.
- Pri preverjanju rezil bodite zelo pazljivi. Nosite rokavice in bodite zelo previdni pri servisiranju rezil. Rezila in nože lahko samo zamenjate ali nabrusite; v nobenem primeru jih ne smete ravnati ali zavariti.
- Pri strojih z več rezalnimi enotami bodite previdni pri vrtenju rezalne enote; lahko se posledično vrtijo tudi vretena v drugih rezalnih enotah.

## Namestitev in odstranitev rezalnih enot

**Opomba:** Ko rezalne enote niso priključene na stroj, shranite motorje vreten rezalne enote na mesto za shranjevanje na sprednji strani vzvodov obese, da preprečite njihovo poškodbo.

**Pomembno:** Ne dvigujte vzvodov obese v položaj za prevoz, ko so motorji vreten v držalih v ohišju stroja. Lahko pride do poškodbe motorjev ali cevi.

**Pomembno:** Kadarkoli morate nagniti rezalno enoto, podprite zadnji del rezalne enote, da zagotovite, da matice na nastavitvenih vijakih spodnje prečke ne ležijo na delovni površini (**Diagram 51**).

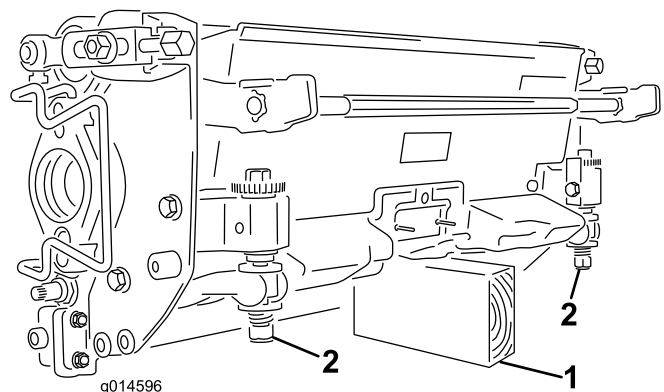

**Diagram 51**

1. Opornik (ni priložen)
2. Matica za nastavitve spodnje prečke

## Namestitev rezalnih enot

Za namestitev rezalnih enot je treba vzmetenje znižati. Za znižanje vzmetenja izvedite naslednje korake:

1. Stroj parkirajte na čisti, ravni površini.
2. Nastavite stikalo za nadzor funkcij v NEVTRALNI položaj.
3. Vstavite ključ v stikalo in ga obrnite v položaj za VKLOP.
4. Spustite vzmetenje s krmilno ročico za dviganje/spuščanje.
5. Aktivirajte parkirno zavoro, zaustavite stroj in izvlecite ključ.

Za namestitev rezalnih enot izvedite naslednje korake:

1. Odklopite konektorje glavnega napajanja; glejte [Konektorji glavnega napajanja \(stran 25\)](#).

### ⚠ OPOZORILO

Če ne izključite napajanja stroja, lahko nekdo pomotoma zažene rezalne enote in povzroči resne poškodbe rok in nog.

Pred delom na rezalnih enotah vedno odklopite konektorje glavnega napajanja.

2. Dvignite oporo za noge in jo odprite, da omogočite dostop do sredinske rezalne enote ([Diagram 52](#)).

### ⚠ POZOR

Opora za noge lahko priščipne prste, če pade v zaprt položaj.

Ko je opora za noge odprta, se s prsti ne dotikajte območja, kjer se nahaja odprta opora za noge.

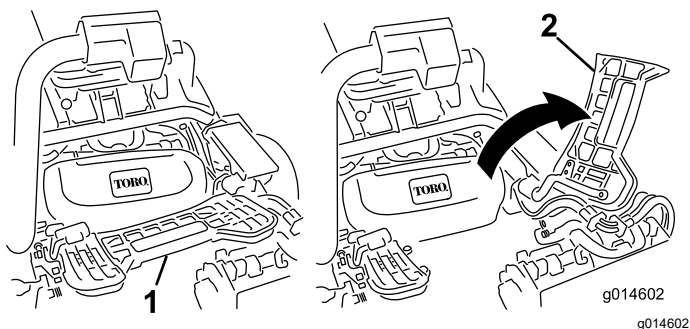

Diagram 52

1. Opora za noge – zaprta
2. Opora za noge – odprta

3. Rezilno enoto namestite pod sredinskim vzvodom obese.

4. Odprite zapahe na nosilnem vzvodu obese ([Diagram 53](#)) in potisnite vzvod obese navzdol, tako da se lok prilega obema naklonskima lokoma na rezalni enoti, in zagotovite, da zapahi grede pod lok rezalne enote ([Diagram 54](#)).

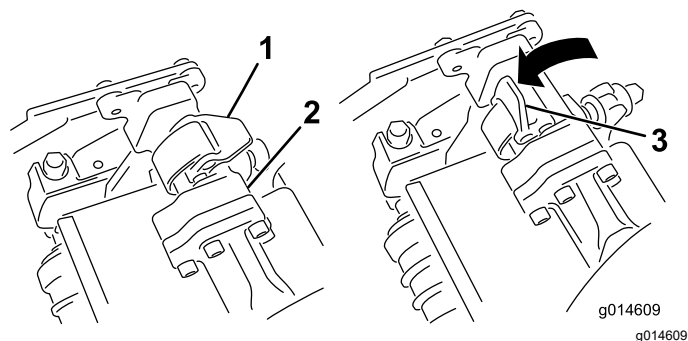

Diagram 53

1. Zapah – zaprt
2. Nosilni vzvodi obese
3. Zapah – odprt

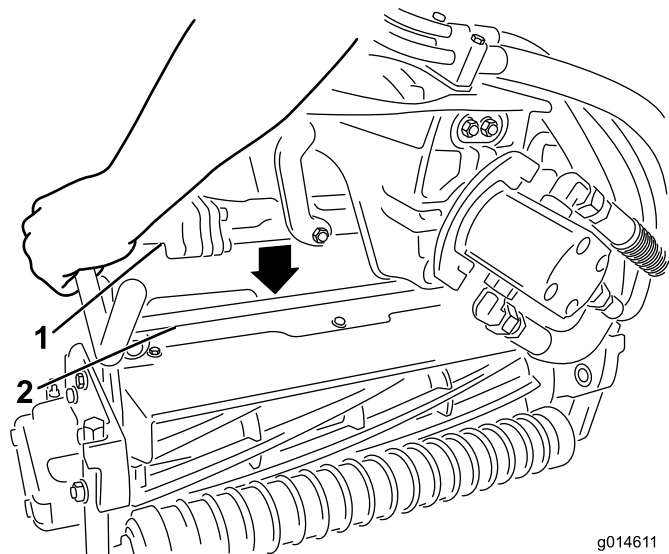

Diagram 54

1. Nosilni vzvodi obese
2. Lok rezalne enote

5. Zaprite zapahe navzdol in okoli loka rezalne enote ter jih zaklenite ([Diagram 53](#)).

**Opomba:** Slišali boste klik in občutili, ali so zapahi pravilno zaklenjeni.

6. Utorno gred motorja rezalne enote premažite s čisto mastjo ([Diagram 55](#)).

7. Vstavite motor na levo stran rezalne enote (gledano z mesta upravljalca) in povlecite pritrdilni lok motorja na rezalni enoti proti motorju, dokler ne zaslišite klika na obeh straneh motorja ([Diagram 55](#)).

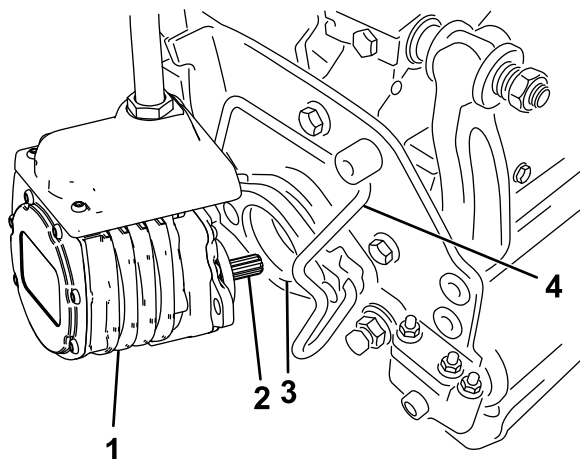

Diagram 55

- |                  |                           |
|------------------|---------------------------|
| 1. Motor vretena | 3. Luknja                 |
| 2. Utorna gred   | 4. Pritrdilni lok motorja |

## ⚠ OPOZORILO

Če ne izključite napajanja stroja, lahko nekdo pomotoma zažene rezalne enote in povzroči resne poškodbe rok in nog.

Pred delom na rezalnih enotah vedno ločite in odklopite konektorje glavnega napajanja.

4. Pritrdilni lok motorja potisnite iz rež na motorju proti rezalni enoti in odstranite motor iz rezalne enote.

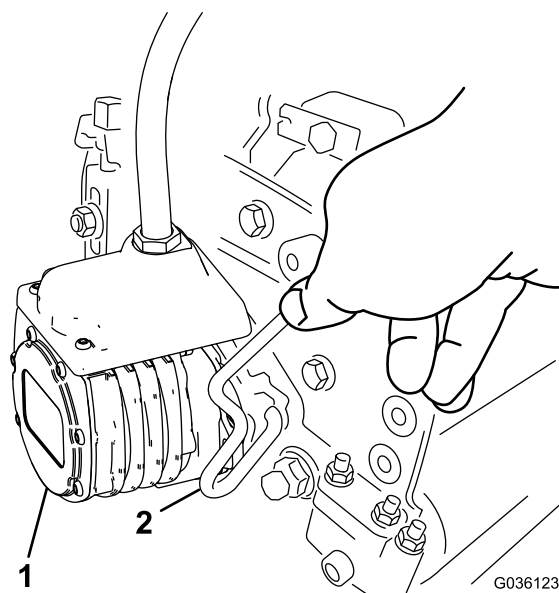
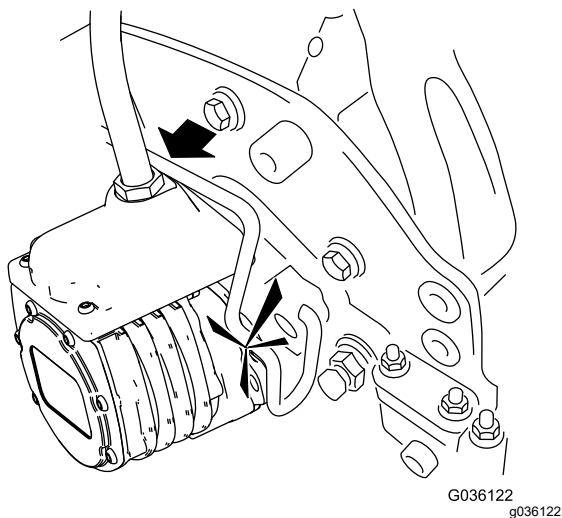

Diagram 56

- |                  |                           |
|------------------|---------------------------|
| 1. Motor vretena | 2. Pritrdilni lok motorja |
|------------------|---------------------------|

8. Namestite košaro za travo na kljuge za košaro na vzvod obese.
9. Ponovite postopek še za druge rezalne enote.
10. Priključite konektorje glavnega napajanja; glejte [Konektorji glavnega napajanja \(stran 25\)](#).

## Odstranjevanje rezalnih enot

1. Stroj parkirajte na čisto, ravno površino, nastavite stikalo za nadzor funkcij v NEVTRALNI položaj in uporabite krmilno ročico za dviganje/spuščanje, da spustite rezalne enote.
2. Aktivirajte parkirno zavoro, zaustavite stroj in izvlecite ključ.
3. Odklopite konektorje glavnega napajanja; glejte [Konektorji glavnega napajanja \(stran 25\)](#).

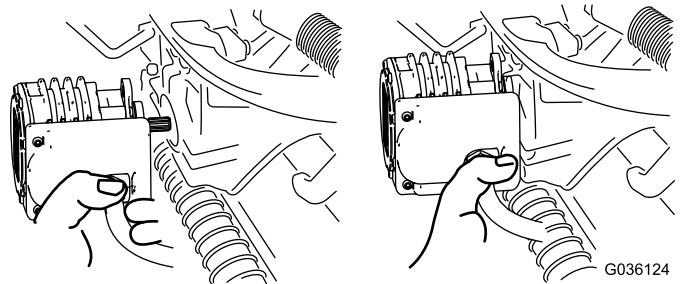

Diagram 57

**Opomba:** Ko brusite, nastavljate višino reza ali izvajate druge vzdrževalne postopke na rezalnih enotah, shranite motorje vreten rezalne enote na mesto za shranjevanje na sprednji strani vzvodov obese, da preprečite njihovo poškodbo.

**Pomembno:** Ne dvigujte vzvodov obese v položaj za prevoz, ko so motorji vreten

v držalih v ohišju stroja. Lahko pride do poškodbe motorjev ali žic. Če morate enoto za prevoz premakniti brez nameščenih rezalnih enot, jih pritrdite na vzvode obese s kabelskimi vezicami.

6. Odprite zapahe na nosilcu vzvoda obese roke rezalne enote, ki jo odstranujete ([Diagram 53](#)).
7. Odklopite zapahe z loka rezalne enote.
8. Odvijte rezalno enoto izpod vzvoda obese.
9. Po potrebi ponovite korake od 4 do 8 za druge rezalne enote.
10. Priključite konektorje glavnega napajanja; glejte [Konektorji glavnega napajanja \(stran 25\)](#).

## Preverjanje nastavitve stika med vretenom in nožem

Vsak dan pred uporabo stroja preverite stik med vretenom in nožem ne glede na to, ali je bila kakovost košnje pred tem sprejemljiva. Po celotni dolžini vreten in nožev mora biti rahel stik; glejte *Priročnik za upravljanje* rezalne enote.

Preden preverite vretena, odklopite konektorje glavnega napajanja; glejte [Konektorji glavnega napajanja \(stran 25\)](#). Ko končate, jih priklopite.

## Brušenje rezalnih enot

### ⚠ OPOZORILO

Stik med spodnjimi noži, rezili vreten ali drugimi gibljivimi deli lahko povzroči telesne poškodbe.

- Držite prste, roke in oblačila stran od nožev, rezil vreten ali gibljivih delov.
- Nikoli ne poskušajte vrteti vreten z roko ali nogo, medtem ko stroj deluje.

1. Parkirajte stroj na ravni površini, spustite rezalne enote, premaknite stikalo za nadzor funkcij v NEVTRALNI položaj, aktivirajte parkirno zavoro, ugasnite stroj in odstranite ključ.
2. Naredite začetne prilagoditve med vretenom in spodnjim nožem, ki so primerne za brušenje na vseh rezalnih enotah, ki jih želite brusiti; glejte *Priročnik za upravljanje* rezalne enote.
3. Vstavite ključ v stikalo in vklopite stroj.
4. Na zaslonu InfoCenter v meniju SERVISIRANJE izberite BRUŠENJE.
5. Nastavite BRUŠENJE na položaj za VKLOP.

6. V glavnem meniju se pomaknite navzdol do razdelka Nastavitve.
7. V meniju NASTAVITVE se pomaknite navzdol do BRUŠENJE VRT./MIN. in z gumbom ± izberite zeleno hitrost brušenja.
8. Ko je stikalo za nadzor funkcij v NEVTRALNEM položaju, premaknite krmilno ročico za dviganje/spuščanje naprej, da začnete brušenje na določenih vretenih.
9. Brusilno pasto nanesite s krtačo z dolgim ročajem. Nikoli ne uporabljajte krtače s kratkim ročajem.
10. Če se vretena ustavijo ali se vrtijo neenakomerno, izberite višjo nastavitev hitrosti vreten, dokler se hitrost ne stabilizira.
11. Če želite prilagoditi rezalne enote med brušenjem, izklopite vretena, tako da premaknete krmilno ročico za dviganje/spuščanje nazaj, nato pa izklopite stroj. Po končanih prilagoditvah ponovite korake od 3 do 9.
12. Ponovite postopek za vse rezalne enote, ki jih želite brusiti.
13. Ko končate, na zaslonu InfoCenter vrnite nastavitev BRUŠENJE na položaj za IZKLOP ali obrnite ključ v stikalu v položaj IZKLOP, da nastavite stroj nazaj na rezanje naprej.
14. Sperite vso brusilno pasto z rezalnih enot. Po potrebi nastavite vretena rezalnih enot na spodnji nož. Premaknite regulator hitrosti vreten rezalne enote v zeleni položaj za košnjo.

**Pomembno:** Za čiščenje rezalnih enot ne uporabljajte vode pod visokim pritiskom. Lahko namreč pride do poškodb ležajev in tesnil.



# Skladiščenje

Če želite stroj shraniti za dalj časa, izvedite korake, navedene v [Priprava stroja za shranjevanje \(stran 55\)](#).

## Varnost pri shranjevanju

- Spustite rezalne enote, aktivirajte parkirno zavoro, izklopite stroj, odstranite ključ in počakajte, da se vsi premiki ustavijo, preden zapustite položaj upravljalca. Pustite, da se stroj ohladi, preden ga nastavite, popravite, očistite ali shranite.
- Stroja ne shranjujte v prostorih, kjer so lahko prisotni odprt plamen, iskrenje ali plinski gorilniki naprav, kot so na primer grelnik za vodo ali drugi podobni aparati.
- Stroj hranite na suhem mestu v zaprtih prostorih, izven dosega otrok in stran od neposredne sončne svetlobe.

## Priprava stroja za shranjevanje

1. Pred prilagajanjem, čiščenjem, shranjevanjem ali popraviljem stroj vedno izklopite, odstranite ključ, počakajte, da se vsi gibljivi deli ustavijo, in pustite, da se stroj ohladi.
2. Odstranite nakopičeno umazanijo in staro pokošeno travo. Po potrebi nabrusite rezila vreten in nože; glejte *Priročnik za upravljanje rezalne enote*. Nože in rezila vreten premažite s sredstvom za zaščito pred rjo.
3. Dvignite in podprite stroj, da odstranite njegovo težo s pnevmatik.
4. Za daljše shranjevanje upoštevajte zahteve za shranjevanje akumulatorjev; glejte [Zahteve za skladiščenje akumulatorja \(stran 55\)](#).

## Zahteve za skladiščenje akumulatorja

**Opomba:** Za skladiščenje vam ni treba odstraniti akumulatorja s stroja.

Glejte temperaturne omejitve za shranjevanje v naslednji preglednici:

### Temperaturne omejitve za shranjevanje

Temperatura shranjevanja	Ustrezen čas shranjevanja
od 45 do 55 °C	1 teden
od 25 do 45 °C	3 tedni
od -20 do 25 °C	52 tednov

**Pomembno:** Akumulatorji se pri temperaturah zunaj teh razponov poškodujejo.

Na dolgoročno delovanje akumulatorja vplivajo temperature, pri katerih je akumulator shranjen. Daljše shranjevanje pri ekstremnih temperaturah skrajša življenjsko dobo akumulatorja. Pri temperaturah nad 25 °C stroj shranjujte le toliko časa, kolikor je navedeno v preglednici.

- Pred skladiščenjem stroja akumulator napolnite oz. izpraznite na nivo 40 % do 60 % (54,3V do 57,3V).

**Opomba:** 50-% napolnjenost je optimalna za najdaljšo življenjsko dobo akumulatorja. Če so akumulatorji pred skladiščenjem napolnjeni 100 %, se doba akumulatorja skrajša.

Če načrtujete, da bo stroj skladiščen daljši čas, napolnite akumulatorje na 60 %.

- Za vsakih 6 mesecev shranjevanja preverite raven napolnjenosti akumulatorja in se prepričajte, da je med 40 % in 60 %. Če je napolnjenost pod 40 %, akumulatorje napolnite med 40 in 60 %.
- Z multimetrom lahko preverite raven napolnjenosti, ko je stroj izklopljen. Za količino napetosti, ki je enaka ravni napolnjenosti, glejte naslednjo preglednico:

Napetost	Raven napolnjenosti
57,3V	60 %
55,4V	50 %
54,3V	40 %

- Po polnjenju polnilnik izklopite iz elektrike. Med shranjevanjem odklopite konektor napajanja, da zmanjšate praznjenje akumulatorjev.
- Če polnilnik pustite na stroju, se bo samodejno izklopil, ko se bo akumulator povsem napolnil, in se ne bo vklopil, razen če polnilnik izklopite in ga ponovno vklopite nazaj.

# Shranjevanje polnilnika

1. Odklopite napajanje stroja; glejte [Prekinitev oskrbe z energijo stroja in povezava stroja z virom energije \(stran 45\)](#).
2. Odklopite napajalni kabel iz polnilnika in ga dobro zvijte.
3. Temeljito preglejte napajalni kabel za znake obrabe ali poškodb. Zamenjajte ga, če je obrabljen ali poškodovan.
4. Temeljito preglejte polnilnik za obrabljene, zrahljane ali poškodovane dele. Za popravilo ali zamenjavo delov se za pomoč obrnite na pooblaščenega distributerja za izdelke Toro.
5. Polnilnik skupaj z napajalnim kablom hranite na čistem in suhem mestu, kjer ne bo prišlo do udarcev ali poškodb in kjer ne bo izpostavljen jedkim hlapom.



## Izjava o zasebnosti za EGP/ZK

### Kako podjetje Toro uporablja vaše osebne podatke?

The Toro Company (»Toro«) spoštuje vašo zasebnost. Ko kupite naš izdelek, morda pridobimo določene vaše podatke, bodisi neposredno od vas bodisi od lokalnega zastopnika ali prodajalca izdelkov Toro. Podjetje Toro te podatke uporablja za izpolnjevanje svojih pogodbenih obveznosti – na primer za registracijo vaše garancije, obdelavo garancijskih zahtevkov ali za vzpostavljanje stika z vami v primeru vpoklica izdelkov – in za druge legitime poslovne namene – na primer za preverjanje zadovoljstva strank, izboljšave izdelkov ali posredovanja informacij o izdelkih, ki bi vas utegnili zanimati. Podjetje Toro lahko deli vaše podatke s svojimi hčerinskimi podjetji, povezanimi družbami, zastopniki ali drugimi poslovnimi partnerji v zvezi s temi dejavnostmi. Vaše osebne podatke bomo morda razkrili, če nam tako nalaga zakonodaja oziroma v povezavi s prodajo, nakupom ali združevanjem podjetij. Vaših osebnih podatkov ne bomo nikoli prodali nobenemu drugemu podjetju za namene trženja.

### Hramba vaših osebnih podatkov

Podjetje Toro bo vaše osebne podatke hranilo, dokler bo to potrebno za zgoraj navedene namene in skladno z zakonskimi predpisi. Za podrobnejše informacije o veljavnem obdobju hranjenja podatkov se obrnite na [legal@toro.com](mailto:legal@toro.com).

### Zavezanost podjetja Toro varnosti

Vaše osebne podatke bomo morda obdelovali v ZDA ali drugi državi, ki ima manj strogo zakonodajo na področju varstva podatkov kot država, v kateri prebivate. Kadar koli bomo vaše podatke prenesli iz države vašega prebivališča, bomo izvedli vse zakonsko predpisane ukrepe za zagotavljanje ustreznih ukrepov za varstvo vaših podatkov in varno ravnanje z njimi.

### Dostop in popravki

Morda imate pravico do pregleda ali popravkov svojih osebnih podatkov ter do ugovora ali prepovedi njihove obdelave. Če želite to storiti, nam pošljite sporočilo po elektronski pošti na naslov [legal@toro.com](mailto:legal@toro.com). Če imate pomisleke glede ravnanja z vašimi podatki v podjetju Toro, vas prosimo, da se obrnete neposredno na nas. Upoštevajte, da imajo osebe s prebivališčem v EU pravico do pritožbe pri pristojnemu organu za varstvo podatkov.



## Omejena garancija za akumulator

Akumu-  
lator

Za litij-ionski akumulator za polnjenje jamčimo, da bo uporaba akumulatorja za obdobje let, ki je navedeno v spodnji preglednici, brez napak v materialu ali izdelavi. Sčasoma poraba akumulatorja zmanjša količino energije (MWh), ki je na voljo ob polni napolnjenosti. Poraba energije se lahko spreminja glede na značilnosti delovanja, dodatkov, travnate površine, terena, prilagoditev in temperature.

Izdelek	Garancijski rok
Vozilo Vista Shuttle	5 letali 1,5 MWh*
Večnamensko litijsko vozilo Workman	5 let ali 1,5 MWh*
Vlečna enota Greensmaster eTriFlex 3370	4 letaali 1,5 MWh*
Sedežna kosilnica Greensmaster eFlex 1021/e1021	4 letaali 1,5 MWh*
Vlečna enota Groundsmaster e3200	4 leta ali 1,5 MWh*

\*Kar nastopi prej.



## Zajeti pogoji in izdelki

Podjetje The Toro Company jamči, da bo izdelek Toro Commercial (»izdelek«) brez napak v materialu ali izdelavi 2 leti ali 1.500 ur delovanja\*, kar nastopi prej. Garancija velja za vse izdelke z izjemo prezračevalnikov (za te izdelke glejte ločeno garancijsko izjavo). Kjer so izpolnjeni garancijski pogoji, bomo brezplačno popravili izdelek, kar vključuje tudi diagnostiko, delo, sestavne dele in prevoz. Garancije začne veljati na dan, ko je izdelek dostavljen izvirnemu maloprodajnemu kupcu. \* Izdelek s števcem delovnih ur.

## Navodila za uveljavitev garancijskega servisa

Vaša odgovornost je, da obvestite distributerja komercialnih izdelkov ali pooblaščenega zastopnika za komercialne izdelke, pri katerem ste kupili izdelek, takoj ko menite, da so garancijski pogoji izpolnjeni. Če potrebujete pomoč pri iskanju distributerja komercialnih izdelkov ali pooblaščenega zastopnika oziroma če imate vprašanja v zvezi z garancijskimi pravicami, lahko stopite v stik z nami na naslednjem naslovu:

Toro Commercial Products Service Department  
8111 Lyndale Avenue South  
Bloomington, MN 55420-1196

952-888-8801 ali 800-952-2740

E-pošta: commercial.warranty@toro.com

## Odgovornost lastnika

Kot lastnik izdelka ste odgovorni za izvedbo zahtevanih vzdrževalnih postopkov in nastavitvev, navedenih v *Priročniku za upravljanje*. Popravila izdelka, ki so potrebna zaradi neizvajanja obveznega vzdrževanja ali prilagoditev, niso zajeta v to garancijo.

## Predmeti in pogoji, za katere garancija ne velja

Vse okvare izdelka, ki se zgodijo v garancijskem obdobju, niso nujno napake v materialu ali izdelavi. Ta garancija ne zajema naslednjega:

- Okvare izdelka, ki so posledica uporabe nadomestnih delov, ki jih ni odobrilo podjetje Toro, oziroma namestitve in uporabe dodatkov ali nastavitvev dodatne opreme ali izdelkov, ki niso znamke Toro.
- Okvare izdelkov zaradi neizvedenega priporočenega vzdrževanja in/ali nastavitvev.
- Okvare izdelka, ki so posledica upravljanja izdelka na malomaren, brezbrizen ali nepreviden način.
- Delov, ki so se izrabili zaradi obrabe in ne okvare. Primeri izdelkov, ki se lahko obrabijo med normalno uporabo izdelka, vključujejo, vendar niso omejeni na zavorne obloge in ploščice, obloge sklop, rezila, kolute, valjčke in ležaje (zatesnjene ali namazane), spodnje nože, vžigalne svečke, samosledna kolesa in ležaje, pnevmatike, filtre, jermene in določene sestavne dele škropilnika, kot so membrane, šobe, merilniki pretoka in kontrolni ventili.
- Okvare zaradi zunanjih vplivov med drugim vključujejo vreme, postopke skladiščenja, kontaminacijo, uporabo neodobrenih goriv, hladilnih tekočin, maziv, aditivov, gnojil, vode ali kemikalij itd.
- Okvare ali poslabšanje zmogljivosti zaradi uporabe goriv (npr. bencina, dizelskega goriva ali biodizla), ki niso skladna z ustreznimi industrijskimi standardi.
- Običajni zvoki, vibracije, obrabe in poslabšanje. Normalna »obraba« med drugim vključuje poškodbe sedežev zaradi obrabe ali drgnjenja, obrabljene lakirane površine, sprskane nalepke ali okna.

## Države razen Združenih držav Amerike in Kanade

Za specifične garancijske pogoje, ki veljajo za vašo državo, pokrajino ali zvezno državo, se morajo stranke, ki so kupile izdelke Toro, ki so bili izvoženi iz Združenih držav Amerike ali Kanade, obrniti na distributerja (zastopnika) za izdelke Toro. Če iz kakršnega koli razloga niste zadovoljni s storitvami svojega distributerja ali če imate težave pri pridobivanju informacij o garanciji, se obrnite na pooblaščenega serviserja znamke Toro.

## Deli

Za dele, za katere je predvidena zamenjava po načrtu rednega vzdrževanja, velja garancijsko kritje samo do datuma načrtovane redne zamenjave tega dela. Deli, zamenjani v garancijskem obdobju, postanejo last podjetja Toro in zanje velja enaka garancija kot za izvirni izdelek. Podjetje Toro bo samo presodilo, ali bo treba določeni del popraviti oziroma zamenjati. Toro lahko pri garancijskih popravilih uporabi obnovljene dele.

## Garancija za litij-ionske in ciklične akumulatorje

Ciklični in litij-ionski akumulatorji imajo navedeno skupno število kilovatnih ur, ki jih lahko v življenjski dobi dosežejo. Postopki upravljanja, polnjenja in vzdrževanja lahko podaljšajo ali skrajšajo celotno življenjsko dobo akumulatorja. Z izrabo akumulatorjev se bo količina uporabnega dela med intervali polnjenja počasi zmanjševala, dokler akumulator ne bo popolnoma izrabljen. Za zamenjavo izrabljenih akumulatorjev zaradi običajne uporabe je odgovoren lastnik izdelka. Opomba (samo za litij-ionski akumulator): za dodatne informacije glejte garancijo za akumulator.

## Doživljenska garancija za ročni gred (samo za model ProStripe 02657)

Model ProStripe, ki je opremljen z originalnim tornim kolutom Toro in sklopko za varno zaviranje rezil (sklop vgrajene zavorne sklopke za rezila (Blade Brake Clutch, BBC) in tornega koluta), vključenima v originalno opremo, in ga uporablja prvotni kupec skladno s priporočenimi postopki uporabe in vzdrževanja, ima posebno kritje doživljenske garancije proti ukripljenju ročične gredi motorja. Stroji, ki so opremljeni s tornimi podložkami, zavorno sklopko za rezila (BBC) in drugimi podobnimi napravami nimajo doživljenske garancije za ročni gred.

## Vzdrževanje na stroške lastnika

Pregled motorja, mazanje, čiščenje in poliranje, zamenjava filtrov, hladilne tekočine in dokončanje priporočenega vzdrževanja so samo nekateri običajni postopki, ki jih je treba opraviti za izdelke Toro na stroške lastnika.

## Splošni pogoji

V skladu s to garancijo je edina dovoljena možnost popravilo s strani pooblaščenega distributerja ali zastopnika za izdelke Toro.

**Podjetje The Toro Company ne prevzema nikakršne odgovornosti za posredno, naključno ali posledično škodo, ki je povezana z uporabo izdelkov Toro, ki jih zajema garancija, vključno z vsemi stroški zagotavljanja nadomestne opreme ali storitve za čas nedelovanja oziroma nezmožnosti uporabe, če garancijsko popravilo ni izvedeno v razumnem obdobju. Razen spodaj navedene garancije za emisije, če je veljavna, niso dane nobene druge izrecne garancije. Vse implicitne garancije glede primernosti za nadaljnjo prodajo ali za uporabo so omejene na obdobje trajanja te izrecne garancije.**

Nekatere države ne dovoljujejo izključitve naključne in posledične škode oziroma omejitve trajanja implicitne garancije, zato morda zgoraj navedene omejitve in izključitve ne veljajo za vas. Na podlagi te garancije imate določene zakonske pravice, vendar morda za vas veljajo tudi druge pravice, ki so odvisne od državne zakonodaje.

## Opomba glede garancije za emisije

Za sistem za zmanjšanje onesnaževanja, vgrajen v izdelek, lahko velja ločena garancija, ki izpolnjuje zahteve ameriških agencije EPA (Environmental Protection Agency) in kalifornijske komisije CARB (California Air Resources Board). Zgoraj navedene omejitve ur delovanja ne veljajo za garancijo za sistem za zmanjšanje onesnaževanja. Glejte garancijsko izjavo za sisteme za zmanjšanje onesnaževanja motorja, ki je priložena izdelku ali dokumentaciji proizvajalca motorja.

# Opozorilo glede kalifornijskega predloga številka 65

## Kaj pomeni to opozorilo?

Na izdelkih za prodajo boste morda videli nalepko z naslednjim ali podobnim opozorilom:



**OPOZORILO: rak in škodljiv vpliv na razmnoževanje – [www.p65Warnings.ca.gov](http://www.p65Warnings.ca.gov).**

## Kaj je predlog številka 65?

Predlog številka 65 velja za vsa podjetja, ki delujejo v Kaliforniji, prodajajo izdelke v Kaliforniji ali proizvajajo izdelke, ki se lahko prodajajo ali prinesejo v Kalifornijo. Nalaga, da mora guverner zvezne države Kalifornija vzdrževati in objaviti seznam kemikalij, za katere je znano, da povzročajo raka, prirojene napake in/ali imajo druge negativne vplive na sposobnost razmnoževanja. Seznam, ki se posodobi vsako leto, vsebuje stotine kemikalij, ki jih lahko najdemo v številnih izdelkih za vsakodnevno uporabo. Namen predloga številka 65 je obvestiti javnost o izpostavljenosti tem kemikalijam.

Predlog številka 65 ne prepoveduje prodaje izdelkov, ki vsebujejo te kemikalije, temveč zahteva, da so na izdelkih, embalaži izdelkov ali v dokumentaciji izdelka navedena opozorila. Poleg tega prisotnost opozorila v skladu s predlogom številka 65 ne pomeni, da izdelek ne izpolnjuje varnostnih standardov ali zahtev. Vlada zvezne države Kalifornija je objavila pojasnilo, da prisotnost opozorila v skladu s predlogom številka 65 ni enako odločbi regulativnega organa glede »varnosti« ali »nevarnosti« izdelka. Veliko teh kemikalij se uporablja v izdelkih za vsakodnevno uporabo brez dokumentiranih škodljivih vplivov. Za več informacij obiščite <https://oag.ca.gov/prop65/faqs-view-all>.

Opozorilo v skladu s predlogom številka 65 pomeni, da je podjetje: (1) ocenilo izpostavljenost in presodilo, da »ne predstavlja pomembnega tveganja«; ali (2) da je bilo opozorilo dodano na podlagi prisotnosti kemikalije s seznama brez ocene izpostavljenosti.

## Ali ta zakonodaja velja povsod?

Opozorila na podlagi predloga številka 65 so obvezna samo po zakonodaji zvezne države Kalifornija. Ta opozorila lahko vidite na številnih mestih po vsej Kaliforniji, med drugim tudi v restavracijah, trgovinah z živili, hotelih, šolah in bolnišnicah ter na številnih izdelkih. Poleg tega nekatere spletne trgovine in trgovci na drobno, ki prodajo blago po pošti, navajajo opozorila v skladu s predlogom številka 65 na svojih spletnih straneh ali v katalogih.

## Kako se lahko opozorila zvezne države Kalifornija primerjajo z zveznimi omejitvami?

Standardi po predlogu številka 65 so pogosto bolj strogi od zveznih in mednarodnih standardov. Za različne snovi so ravni koncentracij, za katere se zahteva opozorilo v skladu s predlogom številka 65, veliko nižje od zveznih omejitev. Na primer standard za opozorila v skladu s predlogom številka 65 za svinec je 0,5 µg/dan, kar je veliko pod zveznimi in mednarodnimi standardi.

## Zakaj nekateri podobni izdelki nimajo opozorila?

- Za izdelke, ki se prodajajo v Kaliforniji, se zahteva označevanje v skladu s predlogom številka 65, medtem ko se za podobne izdelke, ki se prodajajo drugje, to ne zahteva.
- Podjetje, ki je v pravnem postopku v zvezi s predlogom številka 65 doseglo poravnavo, bo moralo uporabljati opozorila v skladu s predlogom številka 65, medtem ko drugim podjetjem tega ni treba storiti.
- Izvajanje zakonodaje v zvezi s predlogom številka 65 ni dosledno.
- Podjetja se lahko odločijo, da izdelkov ne bodo opremila z opozorili, če presodijo, da zanje zakonodaja po predlogu številka 65 ne velja; odsotnost opozoril še ne pomeni, da izdelek ne vsebuje podobnih koncentracij kemikalij s seznama.

## Zakaj podjetje Toro prilaga to opozorilo?

Toro se je odločil, da bo potrošnikom dal na razpolago vse možne informacije, da lahko sprejmejo ozaveščeno odločitev, katere izdelke bodo kupili in uporabljali. Toro v določenih primerih prilaga opozorila zaradi prisotnosti ene ali več kemikalij s seznama, brez ocene ravni izpostavljenosti, ker vse kemikalije s seznama nimajo zahtev v zvezi mejno vrednostjo izpostavljenosti. Čeprav je izpostavljenost zaradi izdelkov, ki jih proizvaja Toro, lahko zanemarljiva ali v takem obsegu, da »ne predstavlja večjega tveganja«, se je Toro iz previdnosti odločil, da bo priložil opozorila v skladu s predlogom številka 65. Če Toro teh opozoril ne bi priložil, bi bil lahko izpostavljen tožbi zvezne države Kalifornija ali zasebnih strank, ki bi zahtevale izvajanje zakonodaje v skladu s predlogom številka 65, in velikim denarnim kaznim.