



Kit de adaptador eléctrico de 12 V

Nº de modelo 161-6720

Instrucciones de instalación

Instalación

Piezas sueltas

Utilice la tabla siguiente para verificar que no falta ninguna pieza.

Procedimiento	Descripción	Cant.	Uso
1	Arnés del receptáculo	1	Instalación del kit de adaptador eléctrico.
	Conector eléctrico	1	

⚠ ADVERTENCIA

Mientras se efectúan operaciones de mantenimiento o ajustes, alguien podría arrancar el motor. Un arranque accidental del motor podría causar graves lesiones a usted o a otra persona.

Retire la llave del interruptor de encendido, ponga el freno de estacionamiento y desconecte los cables de las bujías antes de realizar cualquier operación de mantenimiento. Además, aparte los cables para evitar su contacto accidental con las bujías.

Nota: Los lados derecho e izquierdo de la máquina se determinan desde la posición normal del operador.

Nota: Aparque la unidad en una superficie nivelada. Asegúrese de que todas las piezas en movimiento se hayan detenido, de que el freno de estacionamiento esté accionado, de que se haya retirado la llave y de que la bujía se haya desconectado. Deje que la unidad se enfríe antes de iniciar estas instrucciones.



1

Instalación del kit de adaptador eléctrico

Piezas necesarias en este paso:

1	Arnés del receptáculo
1	Conector eléctrico

Procedimiento

1. Asegúrese de que todas las piezas móviles se hayan detenido, el freno de estacionamiento esté accionado y la llave se haya retirado.
2. Baje la plataforma.
3. Eleve y bloquee la almohadilla para los muslos en su lugar.
4. Retire el orificio ciego del panel de control.



Figura 1

g479752

1. Orificio ciego

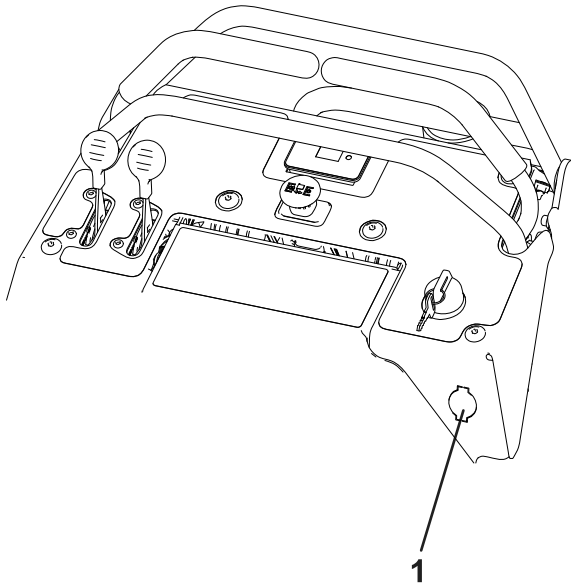

Figura 2

g479748

1. Arnés del receptáculo
2. Conector eléctrico

5. Inserte el arnés del receptáculo a través de la abertura del panel de control.

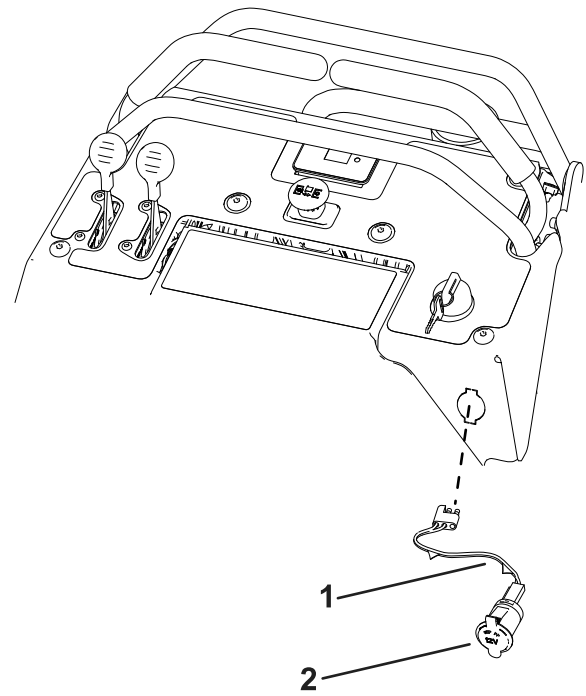
6. Asiente el receptáculo y empujelo en el panel de control.
7. Localice el extremo de accesorios del arnés de cables principal y retire el tapón.
8. Enchufe el arnés del receptáculo en el extremo de accesorios del arnés principal.
9. Baje la almohadilla para los muslos.