



Kit feux de travail à DEL

N° de modèle 161-6717

Instructions de montage

Montage

Pièces détachées

Reportez-vous au tableau ci-dessous pour vérifier si toutes les pièces ont été expédiées.

Description	Qté	Utilisation
Aucune pièce requise	–	Préparation de la machine.
Phare à DEL	2	Montage du kit.
Boulon (5/16 x 3/4 po)	2	
Écrou (5/16 po)	2	
Interrupteur à bascule	1	
Faisceau de relais d'accessoire	1	
Faisceaud'éclairage	1	
Attache-câble	3	



▲ ATTENTION

Pendant les opérations d'entretien ou de réglage, quelqu'un pourrait mettre le moteur en marche. Le démarrage accidentel du moteur peut vous blesser gravement ou blesser des personnes à proximité.

Sortez la clé du commutateur d'allumage et serrez le frein de stationnement avant toute opération d'entretien.

Remarque: Les côtés gauche et droit de la machine sont déterminés d'après la position d'utilisation normale.

Remarque: Garez la machine sur une surface plane et horizontale. Vérifiez qu'aucune pièce n'est encore en mouvement, que le frein de stationnement est serré et que la clé a été enlevée. Attendez que la machine soit refroidie avant de commencer la procédure.

Préparation de la machine

1. Garez la machine sur une surface plane et horizontale.
2. Débrayez les commandes et serrez le frein de stationnement.
3. Coupez le moteur et enlevez la clé de contact.
4. Attendez l'arrêt complet de toutes les pièces mobiles.
5. Laissez refroidir les composants de la machine avant d'effectuer un entretien.
6. Débranchez le câble négatif de la batterie.
7. Baissez la plate-forme le cas échéant.
8. Levez et verrouillez l'appui-cuisses en place.

Instructions de montage

1. Fixez les 2 phares à DEL à l'avant de la machine à l'aide de 2 boulons (5/16 x 3/4 po) et 2 écrous (5/16 po).

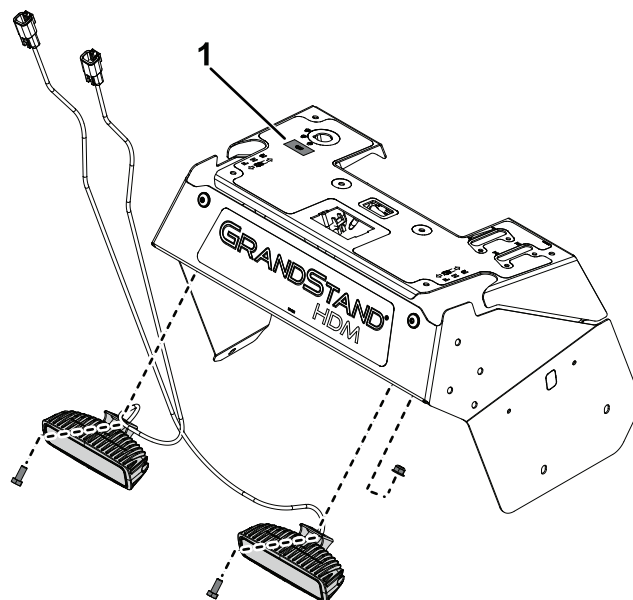

Figure 1

g481435

1. Cache amovible dans le panneau de commande

2. Découpez avec précaution l'autocollant du panneau de commande à l'emplacement du symbole d'éclairage (Figure 1). Retirez le cache amovible du panneau de commande.
3. Acheminez le faisceau de l'éclairage comme montré ci-dessous.

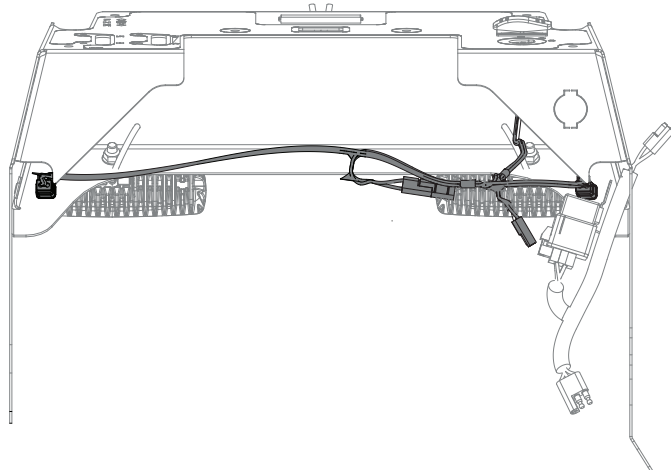

Figure 2

g481521

4. Insérez l'interrupteur à bascule dans la découpe du panneau de commande et branchez-le au connecteur du faisceau d'éclairage. Veillez à insérer les connecteurs complètement sur les bornes.

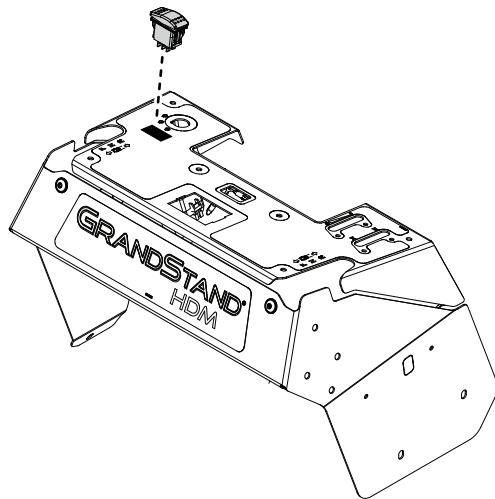

Figure 3

g481437

-
5. Poussez l'interrupteur dans l'ouverture découpée avec précaution.
 6. Fixez le faisceau d'éclairage au faisceau principal avec un attache-câble légèrement serré.
 7. Branchez le faisceau de relais d'accessoire et d'éclairage sur le faisceau principal, et fixez-le sur le cadre avec des attache-câbles.
 8. Enroulez l'excédent de fil au besoin et utilisez les attache-câbles restants pour fixer le faisceau d'éclairage à la machine.
 9. Branchez le câble négatif de la batterie.
 10. Abaissez l'appui-cuisses.



Count on it.