



# Parasole universale

Trattorini Groundsmaster® o Reelmaster® o Irroratrice Multi Pro®  
1750

N° del modello 30669

N° del modello 30671

## Istruzioni di installazione

Questo prodotto è conforme a tutte le direttive europee pertinenti. Per maggiori dettagli, consultate la Dichiarazione di incorporazione sul retro di questa pubblicazione.

**Importante:** Se montate il parasole universale su un trattorino Reelmaster 3100 o un trattorino Groundsmaster 3500/3505, montate il Kit zavorra per ruote. Contattate il vostro distributore Toro autorizzato per il Kit zavorra per ruote corretto.

## Sicurezza

### Generale

#### Prima dell'uso

1. Rivedete e comprendete il contenuto delle *istruzioni per l'installazione* prima di montare il parasole.
2. Non togliete i carter, i dispositivi di sicurezza e gli adesivi. Qualora un carter, un dispositivo di sicurezza o un adesivo fossero in cattivo stato, illeggibili o danneggiati, riparateli o sostituiteli prima di utilizzare la macchina.
3. Non saldate, tagliate, perforate, modificate o rimuovete il roll bar in alcun modo.
4. Serrate tutti i dadi, le viti o i bulloni allentati, per assicurarvi che la macchina funzioni in condizioni di sicurezza.

#### Durante l'uso

1. Prestate la massima attenzione quando lavorate in prossimità di recinzioni, fossi o su pendii ripidi.
2. Controllate attentamente lo spazio libero superiore prima di passare con la macchina sotto qualsiasi oggetto (rami, vani porta, fili elettrici) e impeditene il contatto.
3. Bloccate la struttura del parasole prima del trasferimento della macchina.
4. Quando utilizzate una qualsiasi macchina provvista di parasole, indossate protezioni per l'udito.

### Manutenzione e revisione

1. Prima di effettuare interventi di manutenzione o regolazione, abbassate l'attrezzo, spegnete il motore, inserite il freno di stazionamento e togliete la chiave.
2. Accertatevi che la macchina si trovi in condizioni operative sicure mantenendo serrati tutti i dadi, i bulloni e le viti.
3. Quando eseguite il montaggio del parasole, indossate una protezione per gli occhi.
4. Sostituite il parasole danneggiato. Non eseguite riparazioni o revisioni.
5. Quando montate il parasole o eseguite interventi di manutenzione, utilizzate supporti, paranchi e martinetti idonei. Se il parasole non è correttamente supportato può spostarsi o cadere e causare infortuni.
6. Per garantire le prestazioni ottimali e la sicurezza del veicolo, acquistate sempre parti di ricambio e accessori originali Toro. Le parti di ricambio e gli accessori prodotti da altri costruttori possono essere pericolosi. Un tale utilizzo può rendere nulla la garanzia di The Toro Company.



# Adesivi di sicurezza e informativi



Gli adesivi di sicurezza e quelli con le istruzioni sono chiaramente visibili e sono affissi accanto a zone particolarmente pericolose. Sostituite eventuali adesivi danneggiati o mancanti.

Sul parasole sono apposti adesivi per la sicurezza e riportanti istruzioni. Se un qualsiasi adesivo diventa illeggibile o si danneggia, applicate un adesivo nuovo.



98-4387

decal98-4387

1. Avvertenza – usate la protezione per l'udito.

## Installazione

### Parti sciolte

Verificate che sia stata spedita tutta la componentistica, facendo riferimento alla seguente tabella.

Descrizione	Qté	Uso
Non occorrono parti	–	Preparate la macchina.
Non occorrono parti	–	Individuate i bulloni a U.
Bullone (3/4" x 4")	2	Montaggio del parasole sulla macchina.
Dado (3/4")	2	
Rondella (13/16" x 1 1/2")	4	
Gruppo telaio	1	
Staffe di montaggio del ROPS	1	
Supporto di ancoraggio	2	
Staffa di ancoraggio	2	
Biella	2	
Bullone (1/2" x 1 1/2")	4	
Bullone (1/2" x 2 1/2")	4	
Bullone (1/2" x 2 3/4")	4	
Rondella grande	10	
Dado flangiato (1/2")	10	
Bullone a U (4 7/8" x 2 3/4")	2	
Bullone a U (3 7/8" x 2 3/4")	2	
Bullone a U (3 7/8" x 4")	2	
Bullone a U (4 7/8" x 4")	2	
Bullone a U (3 7/8" x 5")	4	
Dado flangiato (3/8")	8	
Parasole	1	
Bullone a testa flangiata (5/16" x 1 1/4")	4	
Rondella piccola	4	
Gommino	4	
Dado a graffetta	4	

# Preparazione della macchina

1. Parcheggiate la macchina su un terreno pianeggiante.
2. Abbassate gli apparati di taglio e inserite il freno di stazionamento.
3. Spegnete il motore ed estraete la chiave.

**Nota:** Il kit non viene installato su tutte le macchine utilizzando le stesse parti.

## Individuazione e installazione dei bulloni a U

Questo kit contiene bulloni a U di 5 diversi tipi. I bulloni a U sono elencati in base alle dimensioni (diametro x lunghezza) nell'elenco delle parti. Fate riferimento a [Figura 1](#) per determinare le dimensioni dei bulloni a U.



Figura 1

g246183

1. Diametro
2. Lunghezza

Effettuate i passaggi indicati di seguito durante l'installazione dei bulloni a U sulla staffa di montaggio del ROPS:

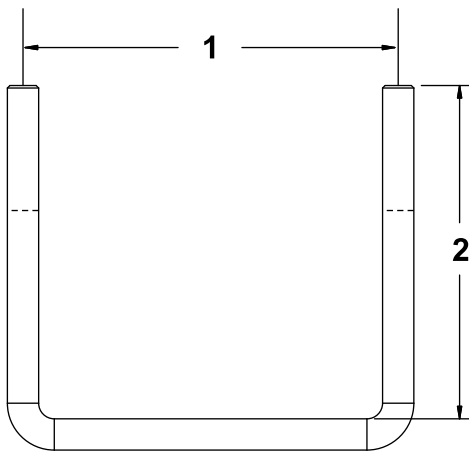
- Utilizzate solo utensili a mano per serrare i dadi che fissano i bulloni a U alla staffa di montaggio.
- Per garantire una distribuzione omogenea, serrate i dadi alternandoli come mostrato nella [Figura 2](#).



Figura 2

g482777

## Montaggio del parasole

### Macchine Groundsmaster 5900

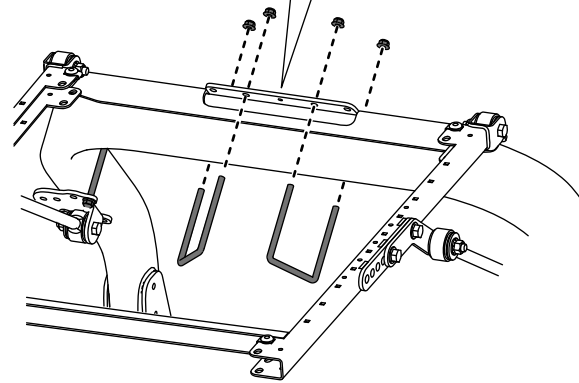
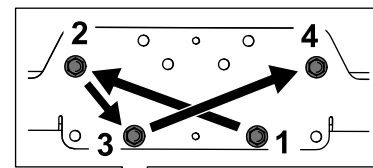
1. Posizionate la staffa di montaggio del ROPS sulla parte superiore del roll bar del trattorino ([Figura 3](#)).

**Nota:** Assicuratevi che il roll bar sia centrato sulle staffe di montaggio.



Figura 3

g246182

1. Bullone ( $\frac{1}{2}$ " x  $2\frac{1}{2}$ " )
  2. Dado flangiato ( $\frac{1}{2}$ " )
  3. Dado flangiato ( $\frac{3}{8}$ " )
  4. Bullone a U ( $4\frac{7}{8}$ " x 4" )
2. Montate il gruppo del telaio sulla staffa di montaggio del ROPS ([Figura 3](#)).
  3. Utilizzando i fori di montaggio illustrati nella [Figura 3](#), montate la staffa di montaggio del ROPS sulla parte superiore del roll bar con 2 bulloni a U ( $4\frac{7}{8}$ " x 4" ) e 4 dadi flangiati.
  4. Utilizzando i fori di montaggio illustrati nella [Figura 4](#), fissate, senza serrarla, ciascuna delle

staffe di ancoraggio ai montanti del roll bar con un bullone a U ( $3\frac{7}{8}$ " x 4") e 2 dadi flangiati.

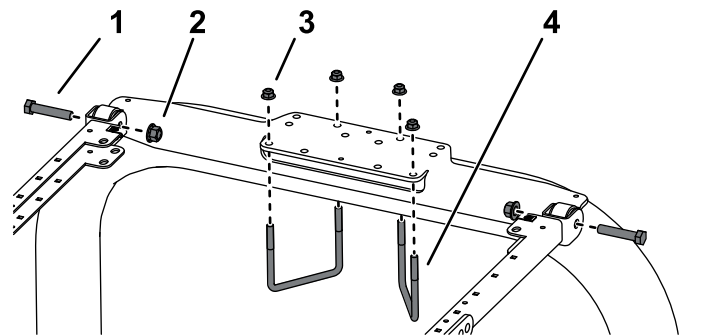
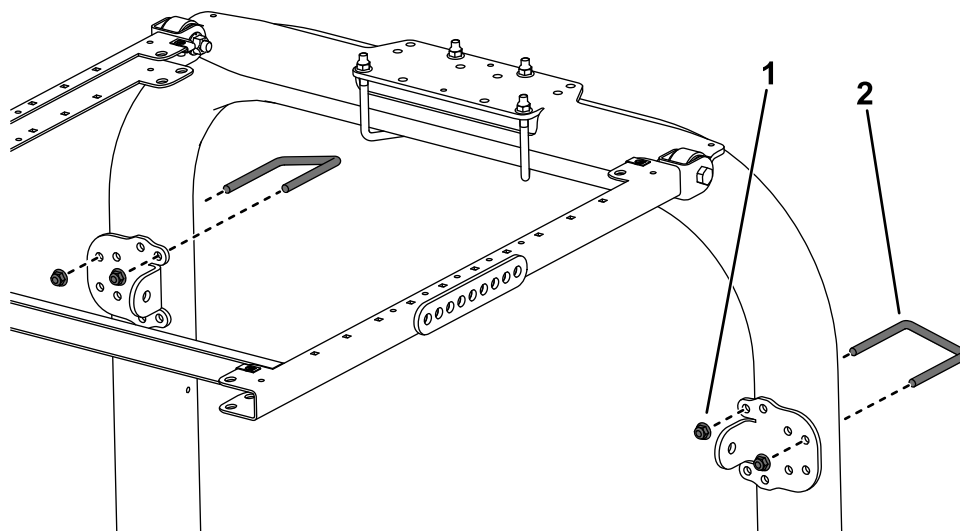

g482768

**Figura 4**

1. Dado flangiato ( $\frac{3}{8}$ "
2. Bullone a U ( $3\frac{7}{8}$ " x 4")

5. Su ciascun lato del telaio del parasole montate, senza serrarlo, un supporto di ancoraggio sul secondo foro del suo supporto di montaggio con un bullone ( $\frac{1}{2}$ " x  $2\frac{3}{4}$ "), una rondella ( $\frac{1}{2}$ " e un dado flangiato ( $\frac{1}{2}$ "), come illustrato nella [Figura 5](#).

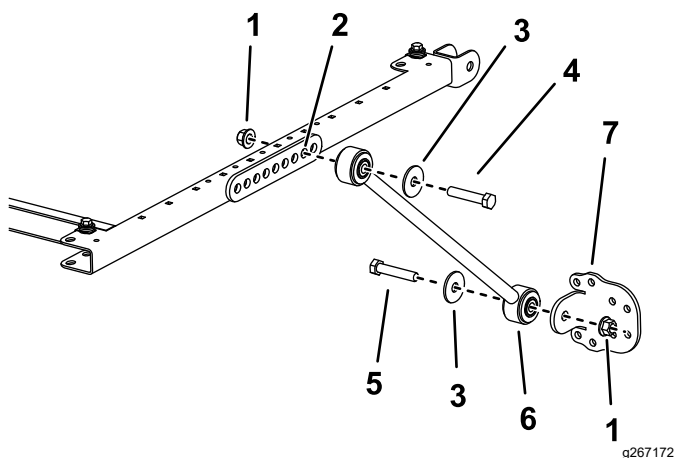

g267172

**Figura 5**

Lato sinistro illustrato

1. Dado flangiato ( $\frac{1}{2}$ "
2. Foro di fissaggio
3. Rondella ( $\frac{1}{2}$ "
4. Bullone ( $\frac{1}{2}$ " x  $2\frac{3}{4}$ "
5. Bullone ( $\frac{1}{2}$ " x  $2\frac{1}{2}$ "
6. Staffa di ancoraggio
7. Supporto di ancoraggio

7. Spostate in alto o in basso le staffe di ancoraggio, sui montanti verticali del roll bar, fino a quando il telaio del parasole non è parallelo al suolo.

**Nota:** Accertatevi con una livella che il telaio sia parallelo al suolo.

**Nota:** Utilizzate i fori di montaggio anteriori o posteriori nella staffa di ancoraggio se è necessaria maggiore capacità di regolazione.

8. Serrate i dadi flangiati dei bulloni a U che fissano le staffe di montaggio ai montanti.
9. Serrate i restanti dadi flangiati come segue:
  - Serrate i dadi flangiati ( $\frac{3}{8}$ " a 41–55 N·m.
  - Serrate i dadi flangiati ( $\frac{1}{2}$ " a 113–141 N·m.
10. Durante l'allineamento dei fori di montaggio, posizionate il parasole sul telaio come mostrato in [Figura 6](#).

6. Montate, senza serrarla, una staffa di ancoraggio su ciascun supporto di ancoraggio con un bullone ( $\frac{1}{2}$ " x  $2\frac{1}{2}$ "), una rondella ( $\frac{1}{2}$ " e un dado flangiato ( $\frac{1}{2}$ "), come illustrato nella [Figura 5](#).



Figura 6

- |   |                     |
|---|---------------------|
| 1. Bullone a testa flangiata (5/16" x 1/4") | 3. Gommino          |
| 2. Rondella piccola                         | 4. Dado a graffetta |

2. Inserite una rondella (13/16" x 1 1/2") su ciascun bullone (3/4" x 4"), come illustrato nella [Figura 8](#).

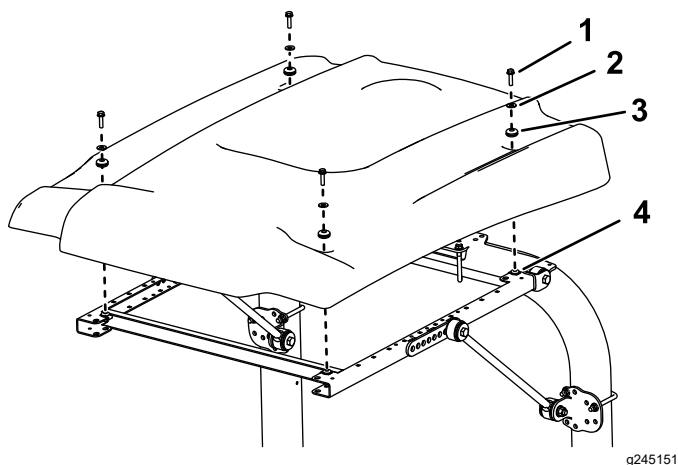

Figura 8

- |                |                               |
|----------------|-------------------------------|
| 1. Dado (3/4") | 3. Rondella (13/16" x 1 1/2") |
| 2. Roll bar    | 4. Bullone (3/4" x 4")        |

11. Montate, senza serrarlo, ciascun angolo del parasole sul telaio con un bullone a testa flangiata (5/16" x 1/4") con una rondella piccola e un gommino ([Figura 6](#)).
12. Serrate i bulloni di montaggio del parasole a 5–6 N·m.

**Importante:** Non serrate eccessivamente i bulloni di montaggio per non incurvare il parasole.

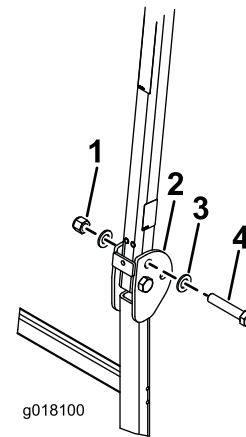
3. Nei fori da cui sono state estratte le spine, installate bulloni e rondelle ([Figura 8](#)).
4. Montate un'altra rondella su ciascun bullone e fissate con i dadi (3/4"), come illustrato nella [Figura 8](#). Serrate i dadi a 323–396 N·m.
5. Serrate il bullone orientabile del ROPS ([Figura 8](#)) a 91–113 N·m per evitare il rimbalzamento del roll bar e del parasole.
6. Posizionate la staffa di montaggio del ROPS sulla parte superiore del roll bar dell'irroratrice ([Figura 9](#)).

**Nota:** Assicuratevi che il roll bar sia centrato sulle staffe di montaggio del ROPS.

## Montaggio del parasole

### Macchine Groundsmaster 3200 o 3300

1. Con il roll bar in posizione sollevata, rimuovete le coppiglie e le 2 spine ([Figura 7](#)).



Figura 7

- |             |              |
|-------------|--------------|
| 1. Roll bar | 3. Coppiglia |
| 2. Spina    |              |

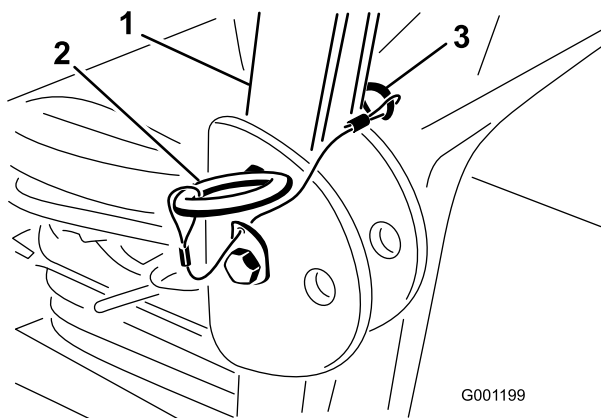

Figura 9

- |                            |                                  |
|----------------------------|----------------------------------|
| 1. Bullone (1/2" x 2 1/2") | 3. Dado flangiato (3/8")         |
| 2. Dado flangiato (1/2")   | 4. Bullone a U (4 7/8" x 2 3/4") |

7. Montate il gruppo del telaio sulla staffa di montaggio del ROPS ([Figura 9](#)).

8. Utilizzando i fori di montaggio illustrati nella [Figura 10](#), montate la staffa di montaggio del ROPS sulla parte superiore del roll bar con 2 bulloni a U ( $4\frac{7}{8}$ " x  $2\frac{3}{4}$ ") e 4 dadi flangiati.

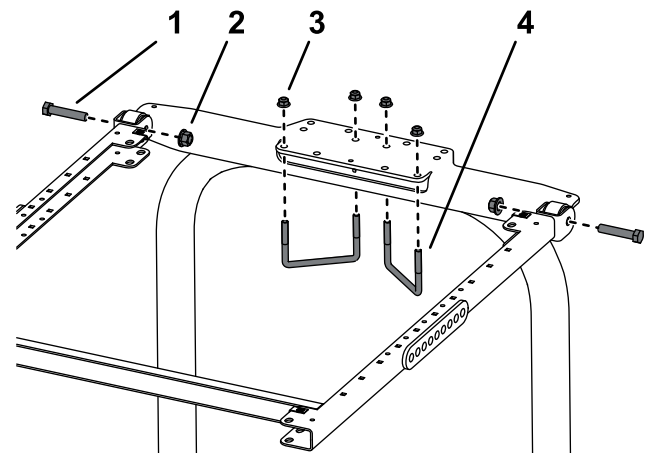
9. Utilizzando i fori di montaggio illustrati nella [Figura 10](#), fissate, senza serrarla, ciascuna delle staffe di ancoraggio ai montanti del roll bar con un bullone a U ( $3\frac{7}{8}$ " x  $2\frac{3}{4}$ ") e 2 dadi flangiati.

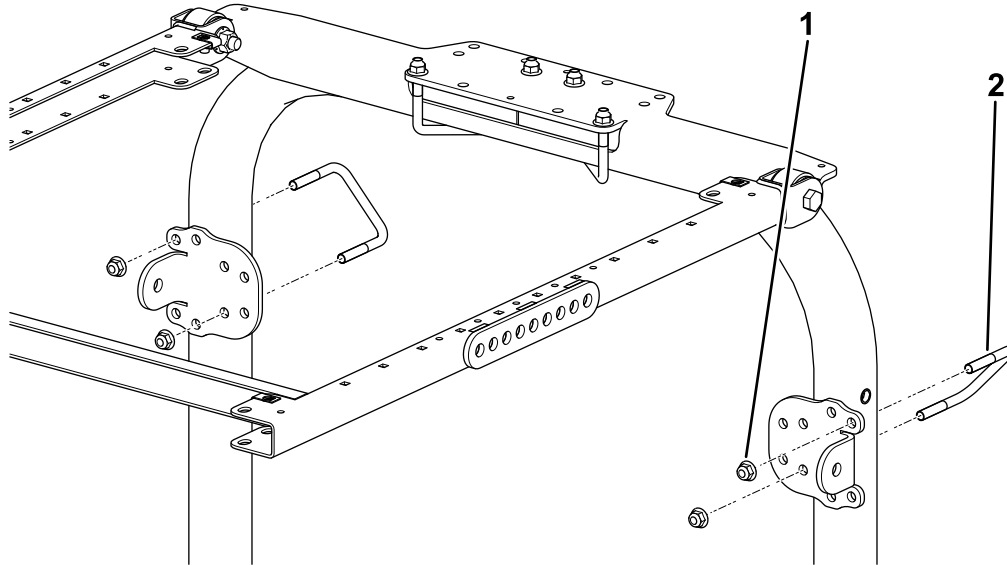

g482769

**Figura 10**

1. Dado flangiato ( $\frac{3}{8}$ "

2. Bullone a U ( $4\frac{7}{8}$ " x  $2\frac{3}{4}$ ")

10. Su ciascun lato del telaio del parasole montate, senza serrarla, una biella sul quarto foro del supporto di montaggio dell'ancoraggio con 2 bulloni ( $\frac{1}{2}$ " x  $2\frac{3}{4}$ " ), 2 rondelle grandi e 2 dadi flangiati ( $\frac{1}{2}$ " ), come illustrato nella [Figura 11](#).

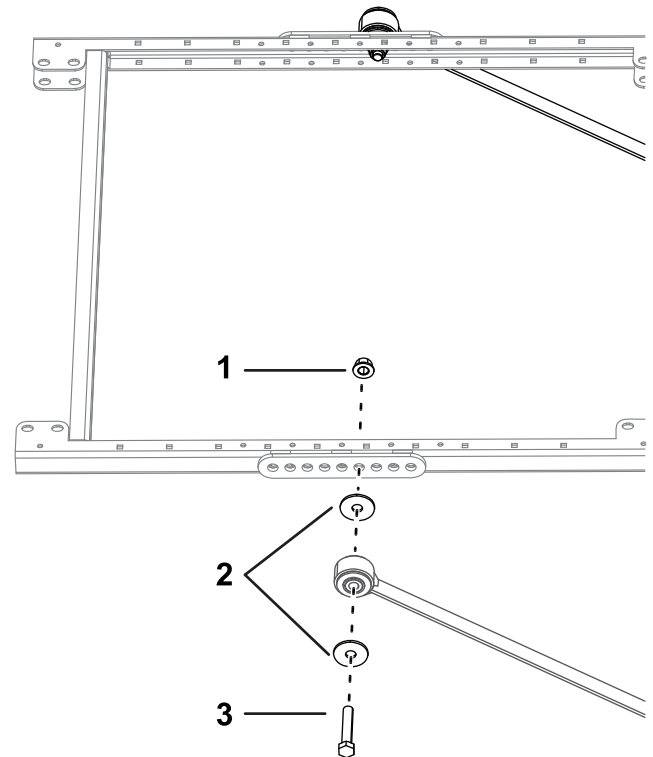

g297973

**Figura 11**

1. Dado flangiato ( $\frac{1}{2}$ "

3. Bullone ( $\frac{1}{2}$ " x  $2\frac{3}{4}$ " )

2. Rondella grande

11. Su ciascun lato della macchina montate senza serrare una staffa su ogni supporto di ancoraggio servendovi di un bullone ( $\frac{1}{2}$ " x  $2\frac{3}{4}$ " ),

3 rondelle grandi e un dado flangiato (1/2") come mostrato nella [Figura 12](#).

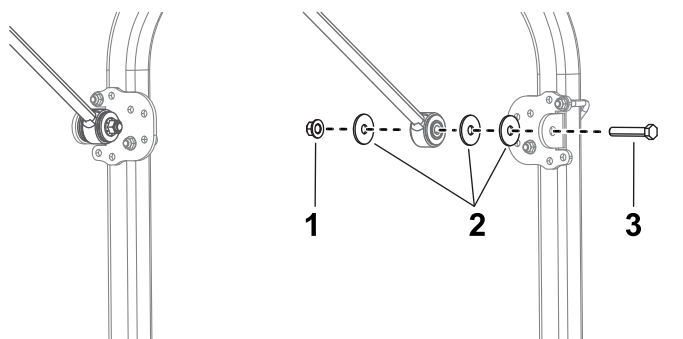

**Figura 12**

g297972

- |                          |                            |
|--------------------------|----------------------------|
| 1. Dado flangiato (1/2") | 3. Bullone (1/2" x 2 3/4") |
| 2. Rondella grande       |                            |

12. Spostate in alto o in basso le staffe di ancoraggio sui montanti verticali del roll bar fino a quando il telaio del parasole non è parallelo al suolo, quindi serrate i dadi flangiati del bullone a U, fissando le staffe di montaggio ai montanti.

**Nota:** Accertatevi con una livella che il telaio sia parallelo al suolo.

13. Serrate i restanti dadi flangiati come segue:

- Serrate i dadi flangiati (3/8") a 41–55 N·m.
- Serrate i dadi flangiati (1/2") a 113–141 N·m.

14. Durante l'allineamento dei fori di montaggio, posizionare il parasole sul telaio come mostrato in [Figura 13](#).

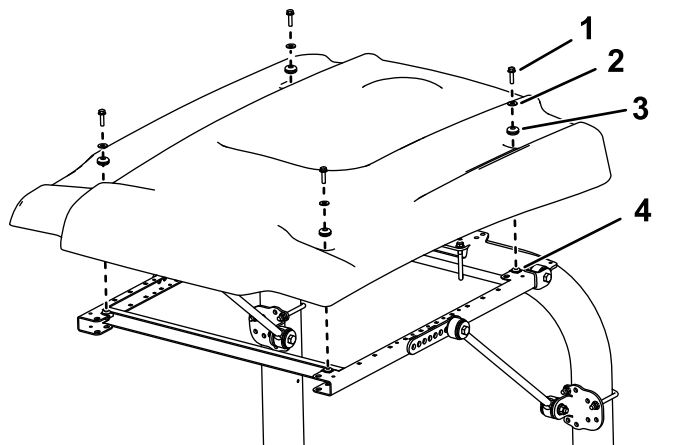

**Figura 13**

g245151

- |   |                     |
|---|---------------------|
| 1. Bullone a testa flangiata (5/16" x 1 1/4") | 3. Gommino          |
| 2. Rondella piccola                           | 4. Dado a graffetta |

15. Montate, senza serrarlo, ciascun angolo del parasole sul telaio con un bullone a testa flangiata (5/16" x 1 1/4") con una rondella piccola e un gommino ([Figura 13](#)).

16. Serrate i bulloni di montaggio del parasole a 5–6 N·m.

**Importante:** Non serrate eccessivamente i bulloni di montaggio per non inclinare il parasole.

## Montaggio del parasole

### Macchine Groundsmaster 3280

1. Con il roll bar in posizione sollevata, rimuovete le coppiglie e le 2 spine ([Figura 14](#)).

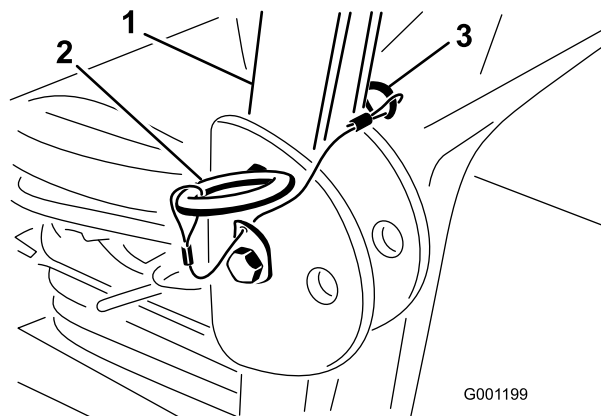

**Figura 14**

G001199

g001199

- |             |              |
|-------------|--------------|
| 1. Roll bar | 3. Coppiglia |
| 2. Spina    |              |

2. Inserite una rondella (13/16" x 1 1/2") su ciascun bullone (3/4" x 4"), come illustrato nella [Figura 15](#).

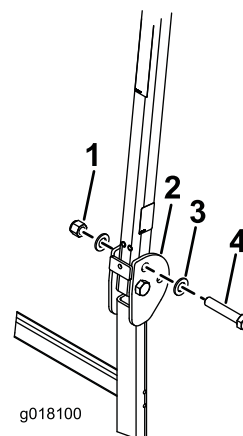

**Figura 15**

g018100

g018100

- |                |                               |
|----------------|-------------------------------|
| 1. Dado (3/4") | 3. Rondella (13/16" x 1 1/2") |
| 2. Roll bar    | 4. Bullone (3/4" x 4")        |

3. Nei fori da cui sono state estratte le spine, installate bulloni e rondelle ([Figura 15](#)).

4. Montate un'altra rondella su ciascun bullone e fissate con i dadi ( $\frac{3}{4}$ " ), come illustrato nella [Figura 15](#). Serrate i dadi a 323–396 N·m.
5. Serrate il bullone orientabile del ROPS ([Figura 15](#)) a 91–113 N·m per evitare il rimbalzamento del roll bar e del parasole.
6. Posizionate la staffa di montaggio del ROPS sulla parte superiore del roll bar del trattorino ([Figura 16](#)).

**Nota:** Assicuratevi che il roll bar sia centrato sulle staffe di montaggio del ROPS.

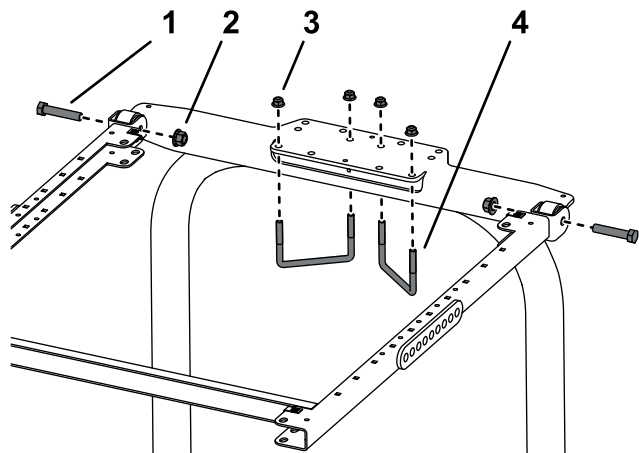

**Figura 16**

g246185

- |   |  |
|---|--|
| 1. Bullone ( $\frac{1}{2}$ " x $2\frac{1}{2}$ " ) | 3. Dado flangiato ( $\frac{3}{8}$ " )                  |
| 2. Dado flangiato ( $\frac{1}{2}$ " )             | 4. Bullone a U ( $4\frac{7}{8}$ " x $2\frac{3}{4}$ " ) |

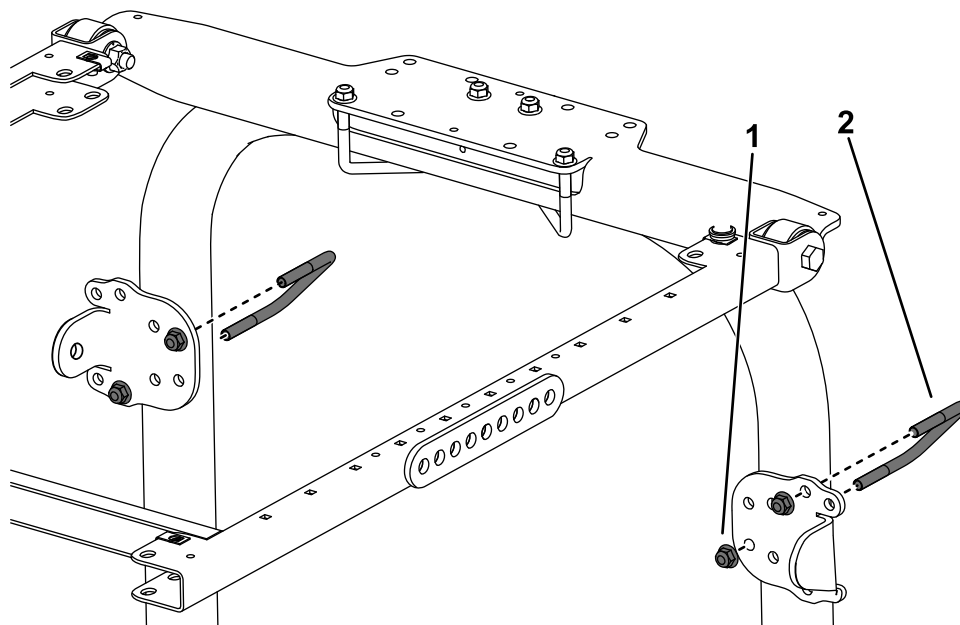

**Figura 17**

g482770

- |                                       |  |
|---------------------------------------|--|
| 1. Dado flangiato ( $\frac{3}{8}$ " ) | 2. Bullone a U ( $3\frac{7}{8}$ " x $2\frac{3}{4}$ " ) |
|---------------------------------------|--|

10. Su ciascun lato del telaio del parasole montate, senza serrarla, una biella sul quarto foro del

supporto di montaggio dell'ancoraggio con 2



bulloni ( $\frac{1}{2}$ " x  $2\frac{3}{4}$ ") e 2 dadi flangiati ( $\frac{1}{2}$ "), come illustrato nella [Figura 18](#).

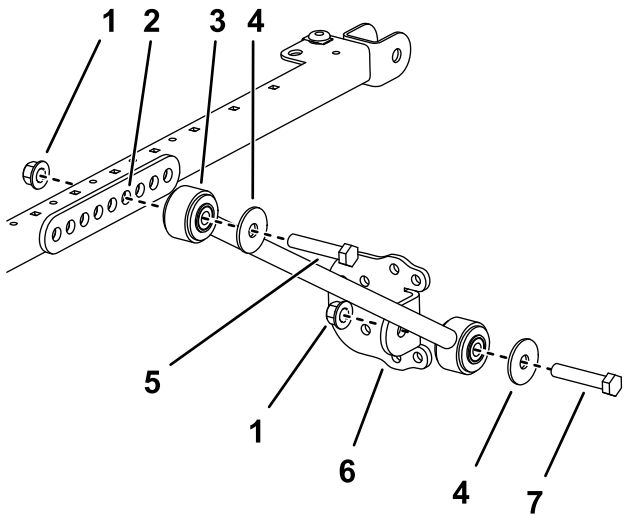

**Figura 18**

- |                                     |  |
|-------------------------------------|--|
| 1. Dado flangiato ( $\frac{1}{2}$ " | 5. Bullone ( $\frac{1}{2}$ " x $2\frac{3}{4}$ ") |
| 2. Foro di fissaggio                | 6. Staffa di ancoraggio                          |
| 3. Supporto di ancoraggio           | 7. Bullone ( $\frac{1}{2}$ " x $2\frac{1}{2}$ ") |
| 4. Rondella ( $\frac{1}{2}$ "       |  |

11. Montate, senza serrarla, una staffa di ancoraggio su ciascun supporto di ancoraggio con un bullone ( $\frac{1}{2}$ " x  $2\frac{1}{2}$ "), una rondella ( $\frac{1}{2}$ ") e un dado flangiato ( $\frac{1}{2}$ "), come illustrato nella [Figura 18](#).
12. Spostate in alto o in basso le staffe di ancoraggio sui montanti verticali del roll bar fino a quando il telaio del parasole non è parallelo al suolo, quindi serrate i dadi flangiati del bullone a U, fissando le staffe di montaggio ai montanti.

**Nota:** Accertatevi con una livella che il telaio sia parallelo al suolo.

13. Serrate i restanti dadi flangiati come segue:
  - Serrate i dadi flangiati ( $\frac{3}{8}$ ") a 41–55 N·m.
  - Serrate i dadi flangiati ( $\frac{1}{2}$ ") a 113–141 N·m.
14. Durante l'allineamento dei fori di montaggio, posizionate il parasole sul telaio come mostrato in [Figura 19](#).

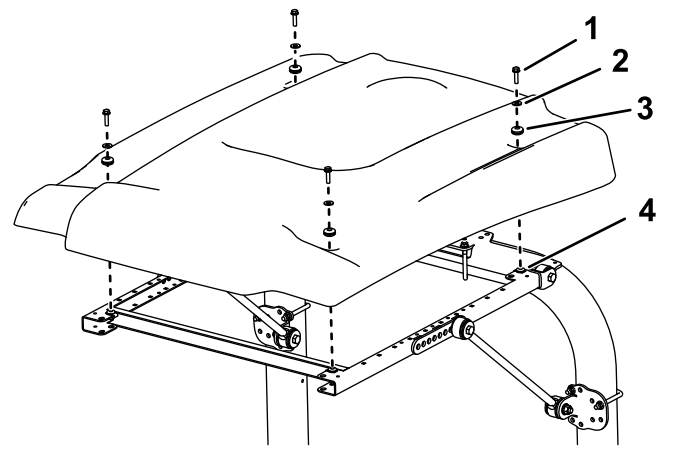

**Figura 19**

- |   |                     |
|---|---------------------|
| 1. Bullone a testa flangiata ( $\frac{5}{16}$ " x $1\frac{1}{4}$ ") | 3. Gommino          |
| 2. Rondella piccola   | 4. Dado a graffetta |

15. Montate, senza serrarlo, ciascun angolo del parasole sul telaio con un bullone a testa flangiata ( $\frac{5}{16}$ " x  $1\frac{1}{4}$ ") con una rondella piccola e un gommino ([Figura 19](#)).
16. Serrate i bulloni di montaggio del parasole a 5–6 N·m.

**Importante:** Non serrate eccessivamente i bulloni di montaggio per non incrinare il parasole.

## Montaggio del parasole

### Macchine Groundsmaster 360 o 7200

1. Con il roll bar in posizione sollevata, rimuovete le coppie e le 2 spine ([Figura 20](#)).



Figura 20

g187726

- |              |                                   |
|--------------|-----------------------------------|
| 1. Spina     | 3. Roll bar (posizione sollevata) |
| 2. Coppiglia | 4. Roll bar (posizione abbassata) |

2. Inserite una rondella (13/16" x 1 1/2") su ciascun bullone (3/4" x 4"), come illustrato nella [Figura 21](#).

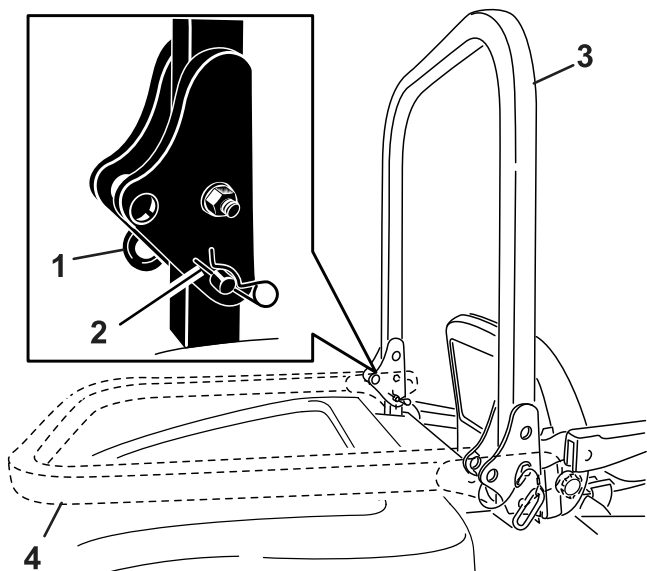

Figura 21

g018099

- |                |                               |
|----------------|-------------------------------|
| 1. Dado (3/4") | 3. Rondella (13/16" x 1 1/2") |
| 2. Roll bar    | 4. Bullone (3/4" x 4")        |

3. Nei fori da cui sono state estratte le spine, installate bulloni e rondelle ([Figura 21](#)).
4. Montate un'altra rondella su ciascun bullone e fissate con i dadi (3/4"), come illustrato nella [Figura 21](#). Serrate i dadi a 323–396 N·m.

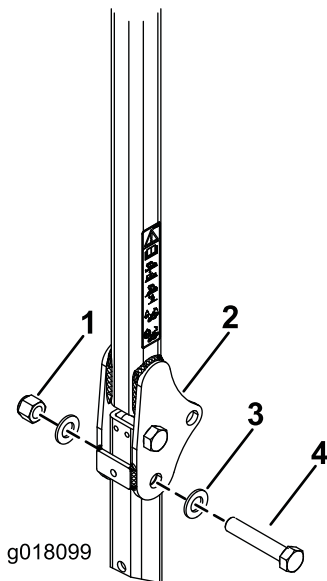
5. Serrate il bullone orientabile del ROPS ([Figura 21](#)) a 91–113 N·m per evitare il rimbalzo del roll bar e del parasole.
6. Posizionate la staffa di montaggio del ROPS sulla parte superiore del roll bar del trattorino ([Figura 22](#)).

**Nota:** Assicuratevi che il roll bar sia centrato sulle staffe di montaggio del ROPS.



Figura 22

g246185

- |                            |                                  |
|----------------------------|----------------------------------|
| 1. Bullone (1/2" x 2 1/2") | 3. Dado flangiato (3/8")         |
| 2. Dado flangiato (1/2")   | 4. Bullone a U (4 7/8" x 2 3/4") |

7. Utilizzando i fori di montaggio illustrati nella [Figura 22](#), montate la staffa sulla parte superiore del roll bar con 2 bulloni a U (4 7/8" x 2 3/4") e 4 dadi flangiati.
8. Utilizzando i fori di montaggio illustrati nella [Figura 23](#), fissate, senza serrarla, ciascuna delle staffe di ancoraggio ai montanti del roll bar con un bullone a U (3 7/8" x 2 3/4") e 2 dadi flangiati.

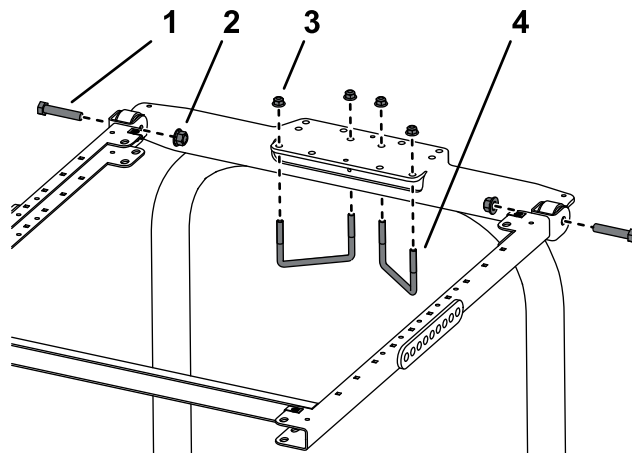
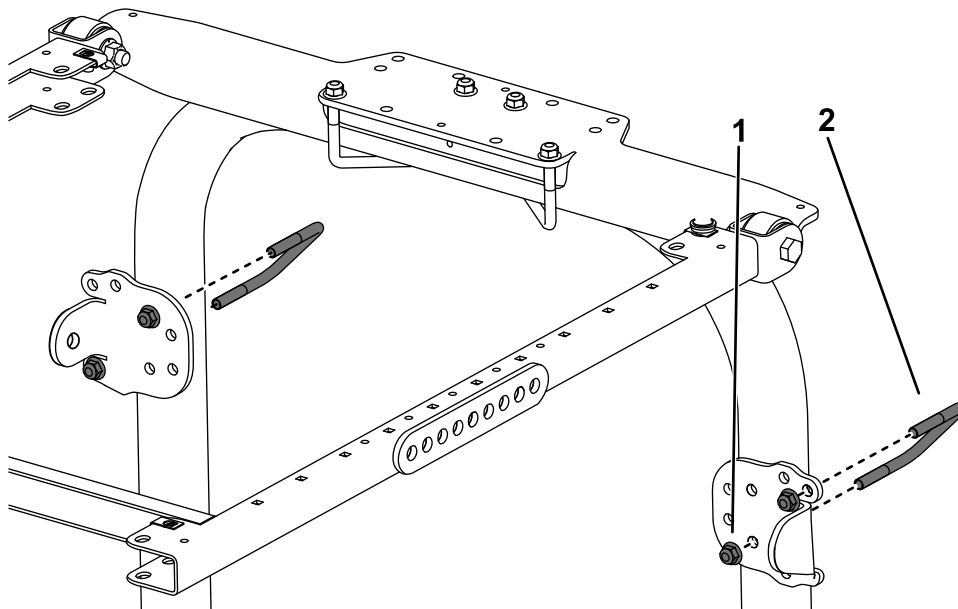

g482771

**Figura 23**

- |                                     |   |
|-------------------------------------|---|
| 1. Dado flangiato ( $\frac{3}{8}$ " | 2. Bullone a U ( $\frac{3}{8}$ " x $2\frac{3}{4}$ " |
|-------------------------------------|---|

9. Su ciascun lato del telaio del parasole montate, senza serrarlo, un supporto di ancoraggio sul sesto foro della sua staffa di montaggio con un bullone ( $\frac{1}{2}$ " x  $2\frac{3}{4}$ "), una rondella ( $\frac{1}{2}$ " e un dado flangiato ( $\frac{1}{2}$ "), come illustrato nella [Figura 24](#).

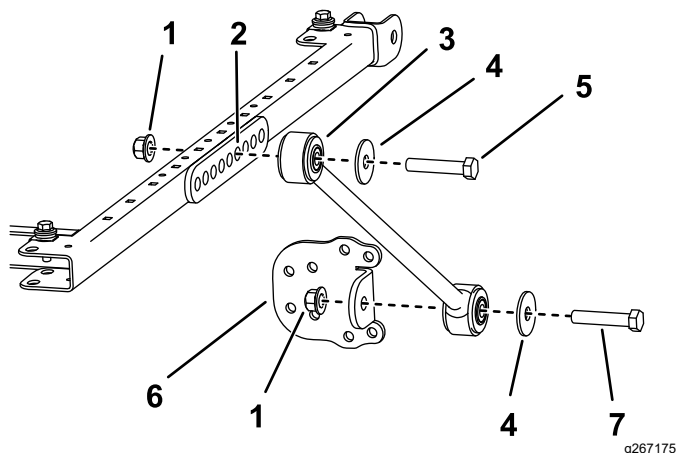

g267175

**Figura 24**

- |                                     |   |
|-------------------------------------|---|
| 1. Dado flangiato ( $\frac{1}{2}$ " | 5. Bullone ( $\frac{1}{2}$ " x $2\frac{3}{4}$ " |
| 2. Foro di montaggio                | 6. Staffa di ancoraggio                         |
| 3. Supporto di ancoraggio           | 7. Bullone ( $\frac{1}{2}$ " x $2\frac{1}{2}$ " |
| 4. Rondella ( $\frac{1}{2}$ "       |   |

10. Montate, senza serrarla, una staffa di ancoraggio su ciascun supporto di ancoraggio con un bullone ( $\frac{1}{2}$ " x  $2\frac{1}{2}$ "), una rondella ( $\frac{1}{2}$ " e un dado flangiato ( $\frac{1}{2}$ "), come illustrato nella [Figura 24](#).

**Nota:** I bulloni a U non vengono installati simmetricamente.

11. Spostate in alto o in basso le staffe di ancoraggio sui montanti verticali del roll bar, fino a quando il telaio del parasole non è parallelo al suolo. Accertatevi con una livella che il telaio sia parallelo al suolo. Serrate quindi i dadi flangiati dei bulloni a U, fissando le staffe di ancoraggio ai montanti.

**Nota:** Utilizzate i fori di montaggio anteriori o posteriori nella staffa di ancoraggio se è necessaria maggiore capacità di regolazione.

12. Serrate i restanti dadi flangiati come segue:
- Serrate i dadi flangiati ( $\frac{3}{8}$ " a 41–55 N·m.
  - Serrate i dadi flangiati ( $\frac{1}{2}$ " a 113–141 N·m.

13. Durante l'allineamento dei fori di montaggio, posizionate il parasole sul telaio come mostrato in [Figura 25](#).

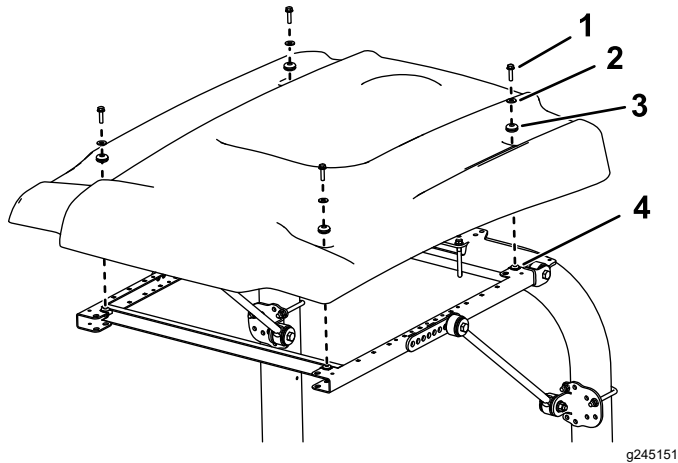

**Figura 25**

- |  |                     |
|--|---------------------|
| 1. Bullone a testa flangiata (5/16" x 1¼") | 3. Gommino          |
| 2. Rondella piccola                        | 4. Dado a graffetta |

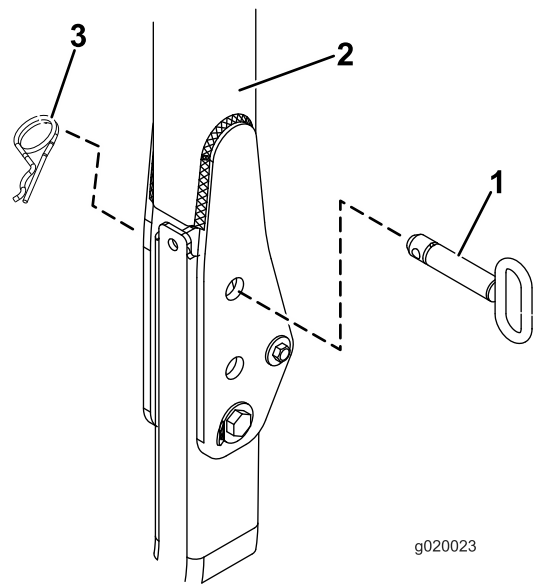

**Figura 26**

- |             |              |
|-------------|--------------|
| 1. Spina    | 3. Coppiglia |
| 2. Roll bar |              |

14. Montate, senza serrarlo, ciascun angolo del parasole sul telaio con un bullone a testa flangiata (5/16" x 1¼") con una rondella piccola e un gommino ([Figura 25](#)).
15. Serrate i bulloni di montaggio del parasole a 5–6 N·m.

**Importante:** Non serrate eccessivamente i bulloni di montaggio per non incrinare il parasole.

## Montaggio del parasole

### Macchine Groundsmaster 3500, 3505, 4000 e 4100 o Reelmaster 3100, 3555 e 3575

- Quando montate il parasole universale su un trattorino **Reelmaster 3100** o un trattorino **Groundsmaster 3500/3505**, montate il Kit zavorra per ruote.
- Per i trattorini **Reelmaster 3555 e 3575**, saltate al passaggio 10. Per tutti gli altri modelli, con il roll bar in posizione sollevata, rimuovete le coppiglie e le 2 spine ([Figura 26](#)).

3. Inserite una rondella (13/16" x 1½") su ciascun bullone (¾" x 4"), come illustrato nella [Figura 27](#).

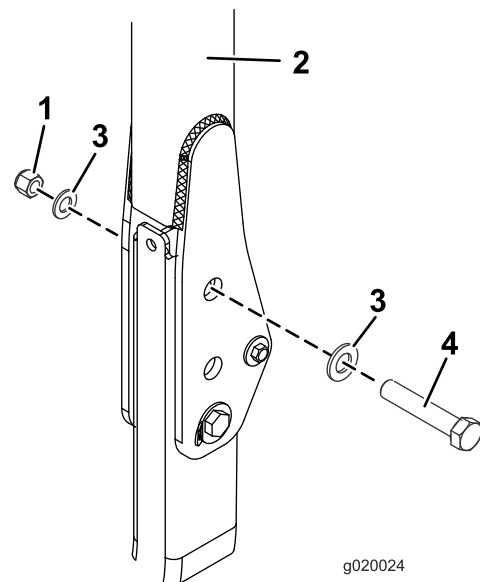

**Figura 27**

- |              |                            |
|--------------|----------------------------|
| 1. Dado (¾") | 3. Rondella (13/16" x 1½") |
| 2. Roll bar  | 4. Bullone (¾" x 4")       |

- Nei fori da cui sono state estratte le spine, installate bulloni e rondelle ([Figura 27](#)).
- Montate un'altra rondella su ciascun bullone e fissate con un dado (¾"), come illustrato nella ([Figura 27](#)). Serrate i dadi a 323–396 N·m.

6. Serrate il bullone orientabile del ROPS ([Figura 27](#)) a 91–113 N·m per evitare il rimbalzamento del roll bar e del parasole.
7. Posizionate la staffa di montaggio del ROPS sulla parte superiore del roll bar del trattorino ([Figura 28](#)). Assicuratevi che il roll bar sia centrato sulle staffe di montaggio del ROPS.

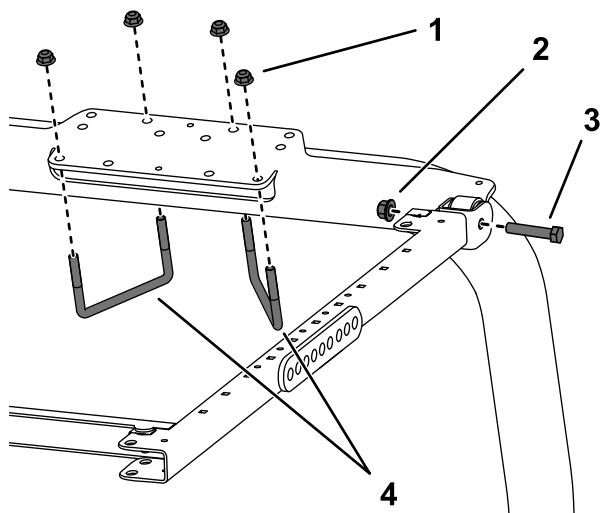

g246190

**Figura 28**

- |                                     |   |
|-------------------------------------|---|
| 1. Dado flangiato ( $\frac{3}{8}$ " | 3. Bullone ( $\frac{1}{2}$ " x $2\frac{1}{2}$ " |
| 2. Dado flangiato ( $\frac{1}{2}$ " | 4. Bullone a U ( $4\frac{7}{8}$ " x 4")         |

8. Utilizzando i fori di montaggio illustrati nella [Figura 28](#), montate la staffa di montaggio del ROPS sulla parte superiore del roll bar con 2 bulloni a U ( $4\frac{7}{8}$ " x 4") e 4 dadi flangiati.

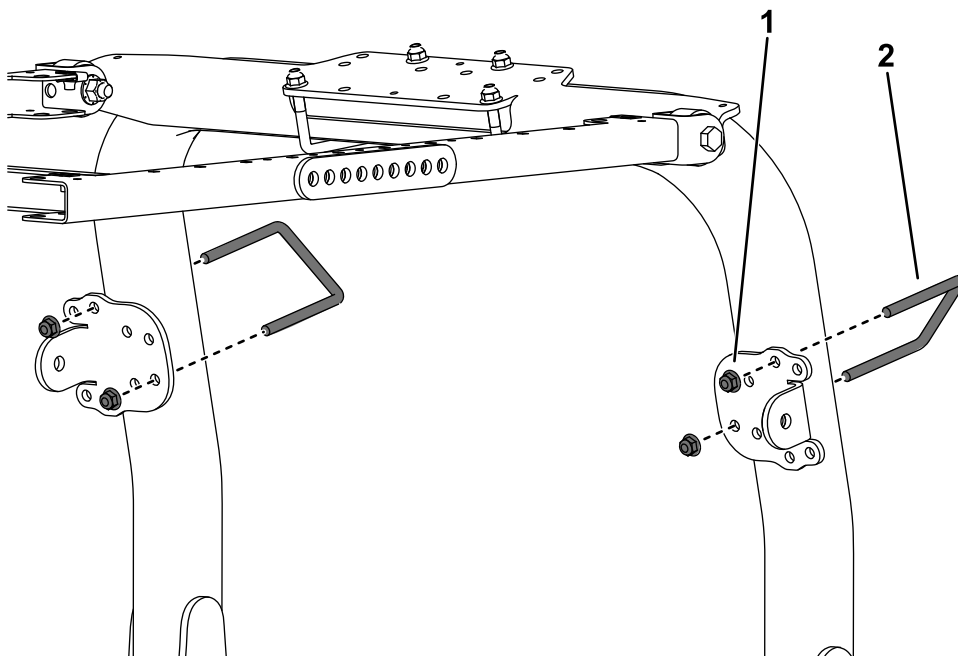

g482772

**Figura 29**

- |                                     |   |
|-------------------------------------|---|
| 1. Dado flangiato ( $\frac{3}{8}$ " | 2. Bullone a U ( $3\frac{7}{8}$ " x 4") |
|-------------------------------------|---|

10. Su ciascun lato del telaio del parasole, montate, senza serrarlo, un supporto di ancoraggio alla relativa staffa come indicato di seguito:

- Per i modelli 03820, 03821, 30604, 30605, 30608 e 30609, su ciascun lato del telaio del parasole montate, senza serrarlo, un supporto di ancoraggio sul foro **posteriore** della staffa di ancoraggio con un bullone ( $\frac{1}{2}$ " x  $2\frac{1}{2}$ " ), una rondella ( $\frac{1}{2}$ " ) e un dado flangiato ( $\frac{1}{2}$ " ), come illustrato nella [Figura 30](#).
- Per i modelli 30446, 30446N, 30447 e 30447N, su ciascun lato del telaio del parasole montate, senza serrarlo, un supporto di ancoraggio sul **secondo** foro della staffa di ancoraggio con un bullone ( $\frac{1}{2}$ " x  $2\frac{1}{2}$ " ), una rondella ( $\frac{1}{2}$ " ) e un dado flangiato ( $\frac{1}{2}$ " ), come illustrato nella [Figura 31](#).

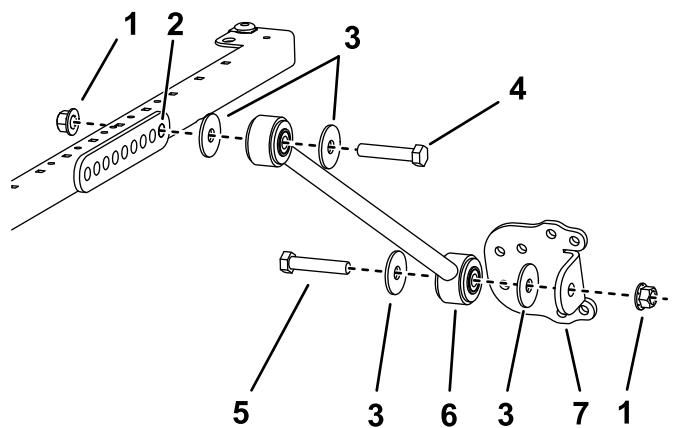

**Figura 30**

Modelli 03820, 03821, 30604, 30605, 30608 e 30609

- |   |   |
|---|---|
| 1. Dado flangiato ( $\frac{1}{2}$ " )             | 5. Bullone ( $\frac{1}{2}$ " x $2\frac{1}{2}$ " ) |
| 2. Foro di fissaggio                              | 6. Supporto di ancoraggio                         |
| 3. Rondella ( $\frac{1}{2}$ " )                   | 7. Staffa di ancoraggio                           |
| 4. Bullone ( $\frac{1}{2}$ " x $2\frac{3}{4}$ " ) |   |

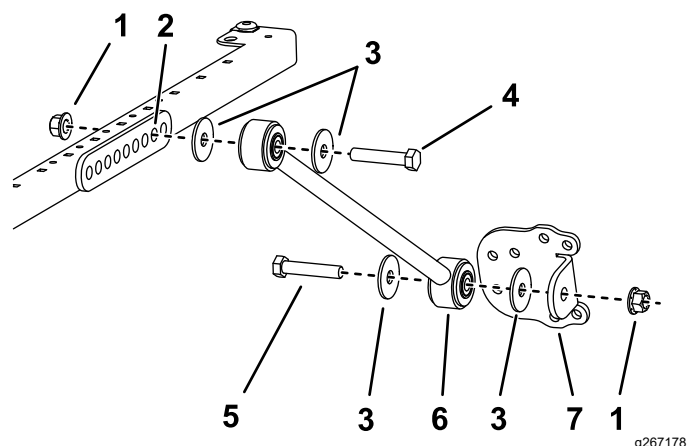

**Figura 31**

Modelli 30446, 30446N, 30447, e 30447N

- |   |   |
|---|---|
| 1. Dado flangiato ( $\frac{1}{2}$ " )             | 5. Bullone ( $\frac{1}{2}$ " x $2\frac{1}{2}$ " ) |
| 2. Foro di fissaggio                              | 6. Supporto di ancoraggio                         |
| 3. Rondella ( $\frac{1}{2}$ " )                   | 7. Staffa di ancoraggio                           |
| 4. Bullone ( $\frac{1}{2}$ " x $2\frac{3}{4}$ " ) |   |

11. Montate, senza serrarla, una staffa di ancoraggio su ciascun supporto di ancoraggio con un bullone ( $\frac{1}{2}$ " x  $2\frac{1}{2}$ " ), una rondella ( $\frac{1}{2}$ " ) e un dado flangiato ( $\frac{1}{2}$ " ), come illustrato nella [Figura 30](#).

12. Spostate in alto o in basso la staffa di ancoraggio, sui montanti verticali del roll bar, fino a quando il telaio del parasole non è parallelo al suolo.

**Nota:** Accertatevi con una livella che il telaio sia parallelo al suolo.

13. Serrate i dadi flangiati dei bulloni a U che fissano le staffe di montaggio ai montanti.

14. Serrate i restanti dadi flangiati come segue:

- Serrate i dadi flangiati ( $\frac{3}{8}$ " ) a 41–55 N·m.
- Serrate i dadi flangiati ( $\frac{1}{2}$ " ) a 113–141 N·m.

15. Durante l'allineamento dei fori di montaggio, posizionate il parasole sul telaio come mostrato in [Figura 32](#).



Figura 32

g245151

- |   |                     |
|---|---------------------|
| 1. Bullone a testa flangiata (5/16" x 1 1/4") | 3. Gommino          |
| 2. Rondella piccola                           | 4. Dado a graffetta |

16. Montate, senza serrarlo, ciascun angolo del parasole sul telaio con un bullone a testa flangiata (5/16" x 1 1/4") con una rondella piccola e un gommino (Figura 32).
17. Serrate i bulloni di montaggio del parasole a 5–6 N·m.

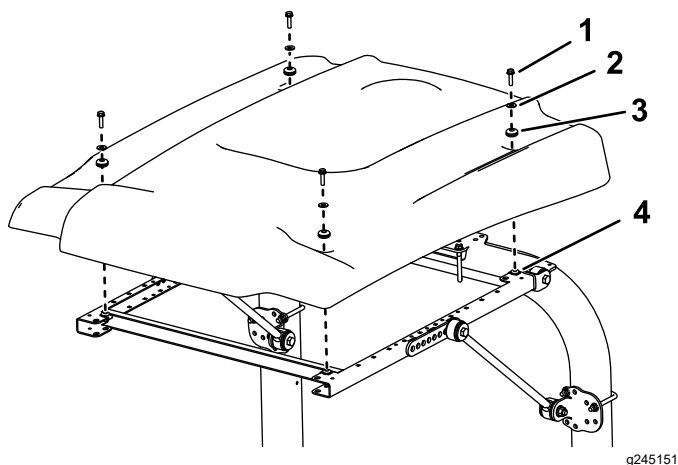
**Importante:** Non serrate eccessivamente i bulloni di montaggio per non inclinare il parasole.

## Montaggio del parasole

### Macchine Groundsmaster 4500 e 4700 o Reelmaster 6700 e 7000

1. Con il roll bar in posizione sollevata, rimuovete la coppiglia e la spina.



Figura 33

g215450

- |             |              |
|-------------|--------------|
| 1. Spina    | 3. Coppiglia |
| 2. Roll bar |              |

2. Inserite una rondella (13/16" x 1 1/2") su ciascun bullone (3/4" x 4"), come illustrato nella Figura 34.
3. Nei fori da cui sono state estratte le spine, installate bulloni e rondelle (Figura 34).
4. Montate un'altra rondella su ciascun bullone e fissate con un dado (3/4"), come illustrato nella Figura 34.
5. Serrate il bullone orientabile del ROPS a 91–113 N·m per evitare il rimbalzamento del roll bar e del parasole.

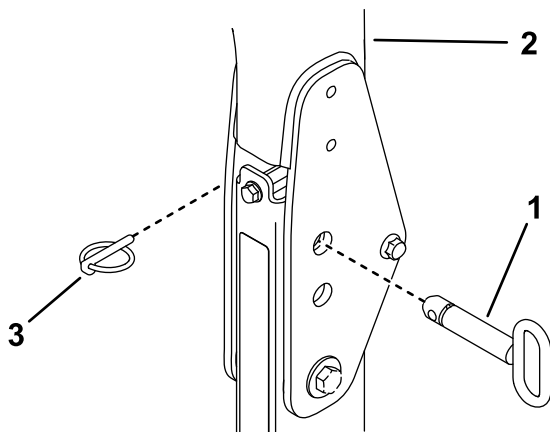

Figura 34

g215449

- |                |                               |
|----------------|-------------------------------|
| 1. Dado (3/4") | 3. Rondella (13/16" x 1 1/2") |
| 2. Roll bar    | 4. Bullone (3/4" x 4")        |

6. Posizionate la staffa di montaggio del ROPS sulla parte superiore del roll bar del trattorino (Figura 35). Assicuratevi che il roll bar sia centrato sulla staffa di montaggio del ROPS.

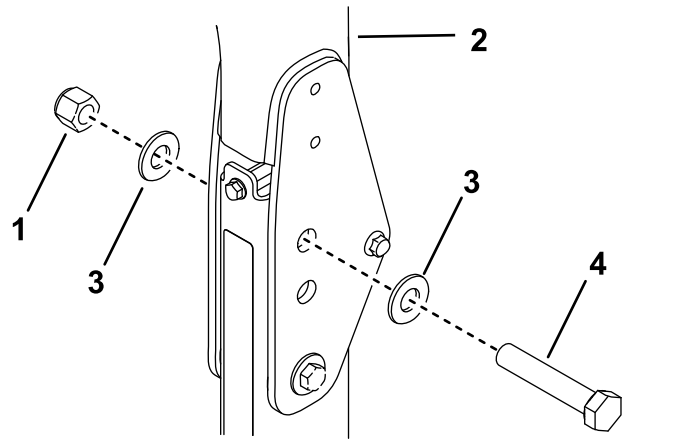

Figura 35

g246186

- |                          |                              |
|--------------------------|------------------------------|
| 1. Dado flangiato (1/2") | 3. Bullone a U (3 7/8" x 5") |
| 2. Dado flangiato (3/8") | 4. Bullone (1/2" x 2 1/2")   |

7. Utilizzando i fori di montaggio illustrati nella Figura 35, montate la staffa di montaggio del

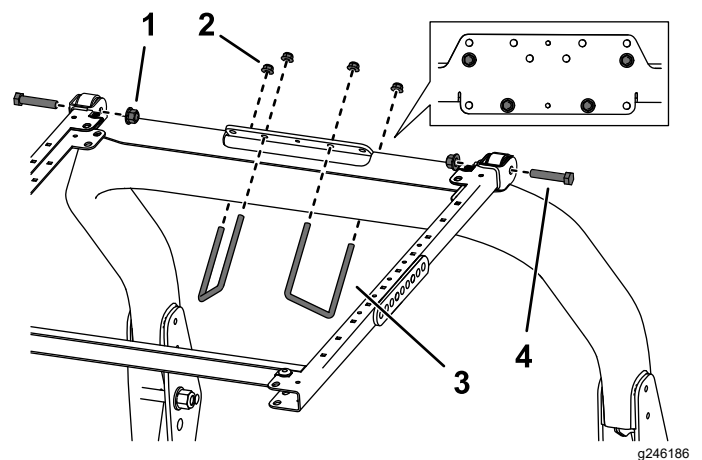

ROPS sulla parte superiore del roll bar con 2 bulloni a U ( $3\frac{1}{2}$ ") e 4 dadi flangiati.

8. Utilizzando i fori di montaggio illustrati nella [Figura 36](#), fissate, senza serrarla, ciascuna delle staffe di ancoraggio ai montanti del roll bar con un bullone a U ( $3\frac{7}{8}$ " x 5") e 2 dadi flangiati.

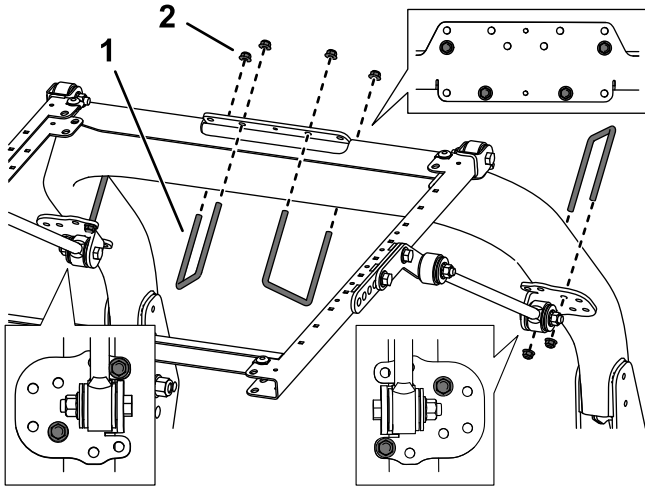

**Figura 36**

1. Bullone a U ( $3\frac{7}{8}$ " x 5")      2. Dado flangiato ( $\frac{3}{8}$ ")

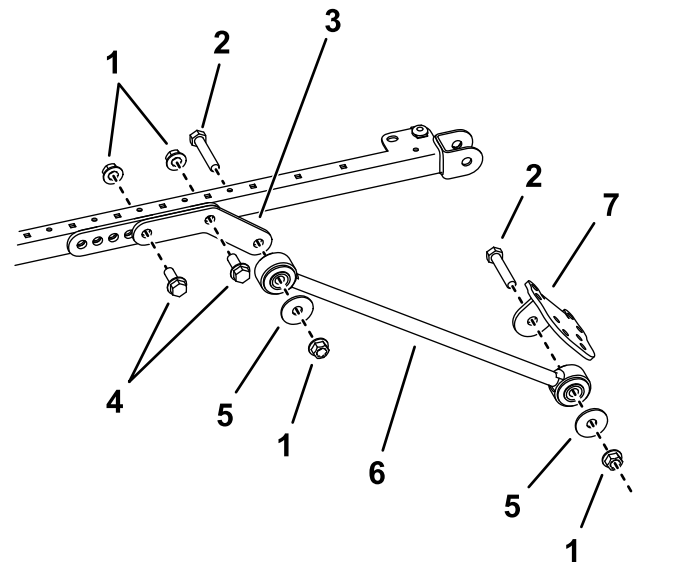

**Figura 37**

1. Dado flangiato ( $\frac{1}{2}$ ")      5. Rondella ( $\frac{1}{2}$ ")  
 2. Bullone ( $\frac{1}{2}$ " x  $2\frac{1}{2}$ ")      6. Supporto di ancoraggio  
 3. Biella      7. Staffa di ancoraggio  
 4. Bullone ( $\frac{1}{2}$ " x  $1\frac{1}{2}$ ")

9. Su ciascun lato del telaio del parasole montate, senza serrare, una biella sul foro posteriore e centrale della staffa di montaggio con 2 bulloni ( $\frac{1}{2}$ " x  $1\frac{1}{2}$ ") e 2 dadi flangiati ( $\frac{1}{2}$ "), come illustrato nella [Figura 37](#).
10. Collegate un supporto di ancoraggio sul lato esterno di ciascuna biella con un bullone ( $\frac{1}{2}$ " x  $2\frac{1}{2}$ "), una rondella ( $\frac{1}{2}$ ") e un dado flangiato ( $\frac{1}{2}$ "), come illustrato nella [Figura 37](#).

11. Montate, senza serrarla, una staffa di ancoraggio su ciascun supporto di ancoraggio con un bullone ( $\frac{1}{2}$ " x  $2\frac{1}{2}$ "), una rondella ( $\frac{1}{2}$ ") e un dado flangiato ( $\frac{1}{2}$ "), come illustrato nella [Figura 37](#).
12. Spostate in alto o in basso le staffe di ancoraggio, sui montanti verticali del roll bar, fino a quando il telaio del parasole non è parallelo al suolo.

**Nota:** Accertatevi con una livella che il telaio sia parallelo al suolo.

13. Serrate i dadi flangiati dei bulloni a U che fissano le staffe di montaggio ai montanti.
14. Serrate i restanti dadi flangiati come segue:
- Serrate i dadi flangiati ( $\frac{3}{8}$ ") a 41–55 N·m.
  - Serrate i dadi flangiati ( $\frac{1}{2}$ ") a 113–141 N·m.
15. Durante l'allineamento dei fori di montaggio, posizionate il parasole sul telaio come mostrato in [Figura 38](#).



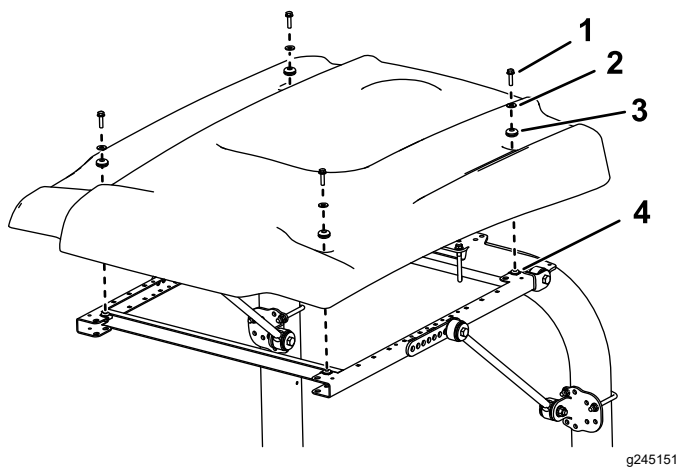

**Figura 38**

- |  |                     |
|--|---------------------|
| 1. Bullone a testa flangiata<br>(5/16" x 1/4") | 3. Gommino          |
| 2. Rondella piccola                            | 4. Dado a graffetta |

(Figura 39). Assicuratevi che il roll bar sia centrato sulle staffe di montaggio del ROPS.

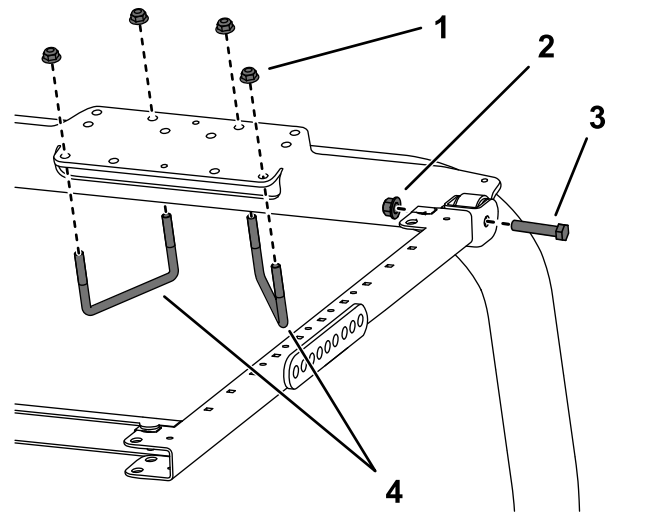

**Figura 39**

- |                          |                                  |
|--------------------------|----------------------------------|
| 1. Dado flangiato (3/8") | 3. Bullone (1/2" x 2 1/2")       |
| 2. Dado flangiato (1/2") | 4. Bullone a U (4 7/8" x 2 3/4") |

16. Montate, senza serrarlo, ciascun angolo del parasole sul telaio con un bullone a testa flangiata (5/16" x 1/4") con una rondella piccola e un gommino (Figura 38).

17. Serrate i bulloni di montaggio del parasole a 5–6 N·m.

**Importante:** Non serrate eccessivamente i bulloni di montaggio per non incrinare il parasole.

2. Utilizzando i fori di montaggio illustrati nella Figura 39, montate la staffa di montaggio del ROPS sulla parte superiore del roll bar con 2 bulloni a U (4 7/8" x 2 3/4") e 4 dadi flangiati.
3. Utilizzando i fori di montaggio illustrati nella Figura 40, fissate, senza serrarla, ciascuna delle staffe di ancoraggio ai montanti del roll bar con un bullone a U (3 7/8" x 4") e 2 dadi flangiati.

## Montaggio del parasole

### Macchine Reelmaster 5010 o Groundsmaster 4300

1. Posizionate la staffa di montaggio del ROPS sulla parte superiore del roll bar del trattore

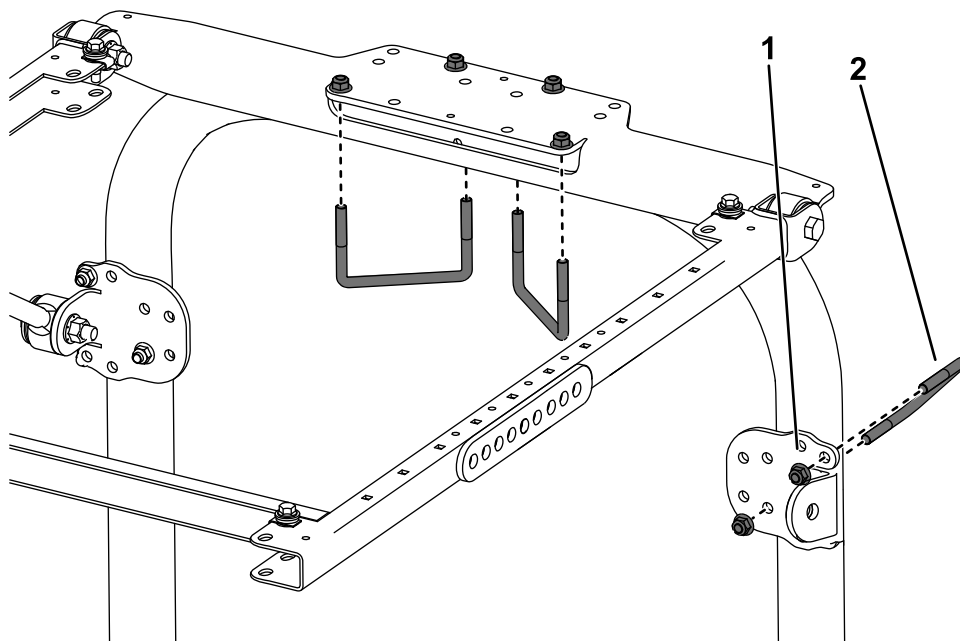

**Figura 40**

g482773

1. Dado flangiato ( $\frac{3}{8}$ "
2. Bullone a U ( $\frac{3}{8}$ " x 4")

4. Su ciascun lato del telaio del parasole montate, senza serrarla, un supporto di ancoraggio sul foro posteriore della staffa di ancoraggio con un bullone ( $\frac{1}{2}$ " x  $2\frac{3}{4}$ "), 2 rondelle ( $\frac{1}{2}$ " e un dado flangiato ( $\frac{1}{2}$ "

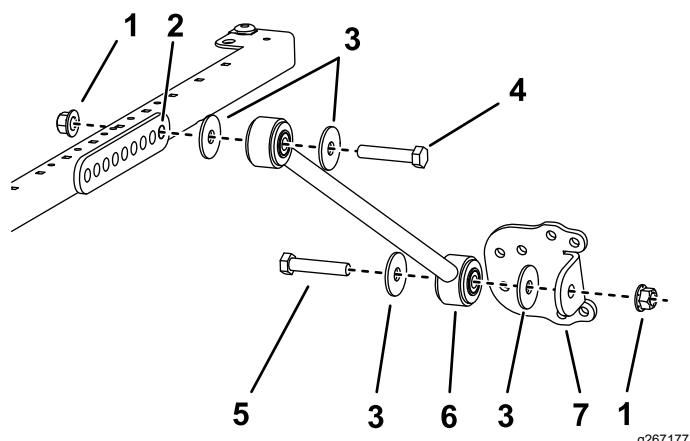

**Figura 41**

g267177

1. Dado flangiato ( $\frac{1}{2}$ "
2. Foro di fissaggio
3. Rondella ( $\frac{1}{2}$ "
4. Bullone ( $\frac{1}{2}$ " x  $2\frac{3}{4}$ "
5. Bullone ( $\frac{1}{2}$ " x  $2\frac{1}{2}$ "
6. Supporto di ancoraggio
7. Staffa di ancoraggio

5. Montate, senza serrarla, una staffa di ancoraggio su ciascun supporto di ancoraggio con un bullone ( $\frac{1}{2}$ " x  $2\frac{1}{2}$ "
6. Spostate in alto o in basso le staffe di ancoraggio sui montanti verticali del roll bar, fino a quando il telaio del parasole non è parallelo al suolo.

**Nota:** Utilizzate una livella per garantire che il telaio sia a livello con il terreno.

7. Serrate i dadi flangiati dei bulloni a U che fissano le staffe di montaggio ai montanti.
8. Serrate i restanti dadi flangiati come segue:
  - Serrate i dadi flangiati ( $\frac{3}{8}$ " a 41–55 N·m.
  - Serrate i dadi flangiati ( $\frac{1}{2}$ " a 113–141 N·m.
9. Durante l'allineamento dei fori di montaggio, posizionate il parasole sul telaio come mostrato in [Figura 42](#).

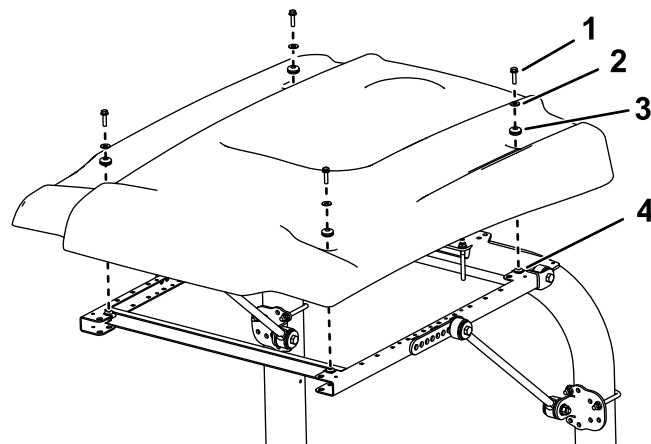

**Figura 42**

g245151

1. Bullone a testa flangiata ( $\frac{5}{16}$ " x  $2\frac{1}{4}$ "
2. Rondella piccola
3. Gommino
4. Dado a graffetta

10. Montate, senza serrarlo, ciascun angolo del parasole sul telaio con un bullone a testa flangiata (5/16" x 1/4") con una rondella piccola e un gommino (Figura 42).
11. Serrate i bulloni di montaggio del parasole a 5–6 N·m.

**Importante:** Non serrate eccessivamente i bulloni di montaggio per non incrinare il parasole.

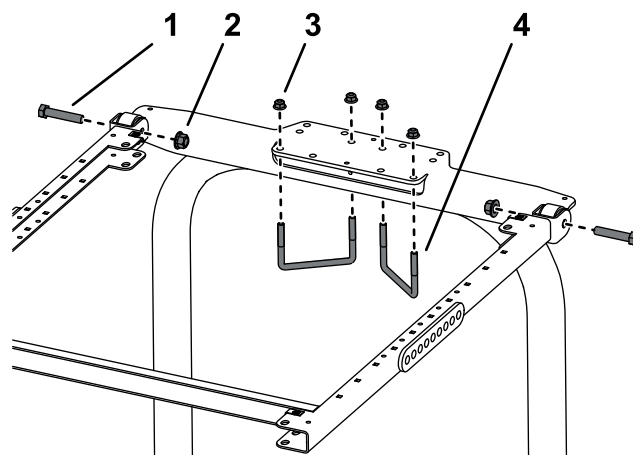

g246185

**Figura 43**

## Montaggio del parasole

### Macchina Multi Pro 1750

1. Posizionate la staffa di montaggio del ROPS sulla parte superiore del roll bar dell'irroratrice (Figura 43).

**Nota:** Assicuratevi che il roll bar sia centrato sulle staffe di montaggio del ROPS.

- |                            |                                  |
|----------------------------|----------------------------------|
| 1. Bullone (1/2" x 2 1/2") | 3. Dado flangiato (3/8")         |
| 2. Dado flangiato (1/2")   | 4. Bullone a U (4 7/8" x 2 3/4") |

2. Montate il gruppo del telaio sulla staffa di montaggio del ROPS (Figura 43).
3. Utilizzando i fori di montaggio illustrati nella Figura 43, montate la staffa di montaggio del ROPS sulla parte superiore del roll bar con 2 bulloni a U (4 7/8" x 2 3/4") e 4 dadi flangiati.
4. Utilizzando i fori di montaggio illustrati nella Figura 44, fissate, senza serrarla, ciascuna delle staffe di ancoraggio ai montanti del roll bar con un bullone a U (3 7/8" x 2 3/4") e 2 dadi flangiati.

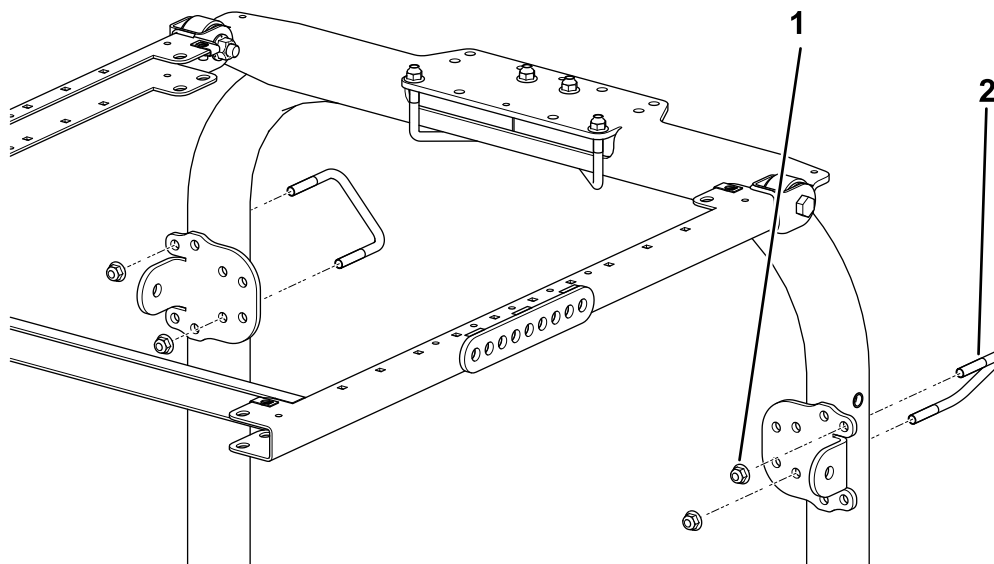

g482774

**Figura 44**

- |                          |                                  |
|--------------------------|----------------------------------|
| 1. Dado flangiato (3/8") | 2. Bullone a U (3 7/8" x 2 3/4") |
|--------------------------|----------------------------------|

5. Su ciascun lato del telaio del parasole montate, senza serrarla, una biella sul quarto foro del supporto di montaggio dell'ancoraggio con 2 bulloni (1/2" x 2 3/4") e 2 dadi flangiati (1/2"), come illustrato nella Figura 45.

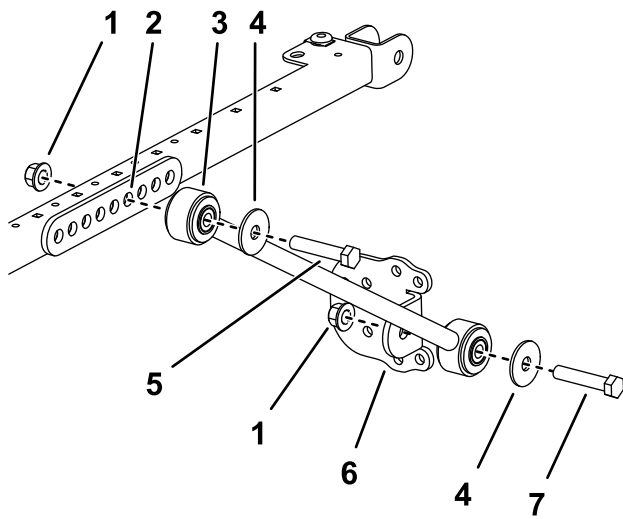

**Figura 45**

g267174

- |                           |                            |
|---------------------------|----------------------------|
| 1. Dado flangiato (1/2")  | 5. Bullone (1/2" x 2 3/4") |
| 2. Foro di fissaggio      | 6. Staffa di ancoraggio    |
| 3. Supporto di ancoraggio | 7. Bullone (1/2" x 2 1/2") |
| 4. Rondella (1/2")        |                            |

6. Montate, senza serrarla, una staffa di ancoraggio su ciascun supporto di ancoraggio con un bullone (1/2" x 2 1/2"), una rondella (1/2") e un dado flangiato (1/2"), come illustrato nella [Figura 45](#).
7. Spostate in alto o in basso le staffe di ancoraggio sui montanti verticali del roll bar fino a quando il telaio del parasole non è parallelo al suolo, quindi serrate i dadi flangiati del bullone a U, fissando le staffe di montaggio ai montanti.

**Nota:** Accertatevi con una livella che il telaio sia parallelo al suolo.

8. Serrate i restanti dadi flangiati come segue:
  - Serrate i dadi flangiati (3/8") a 41–55 N·m.
  - Serrate i dadi flangiati (1/2") a 113–141 N·m.
9. Durante l'allineamento dei fori di montaggio, posizionate il parasole sul telaio come mostrato in [Figura 46](#).

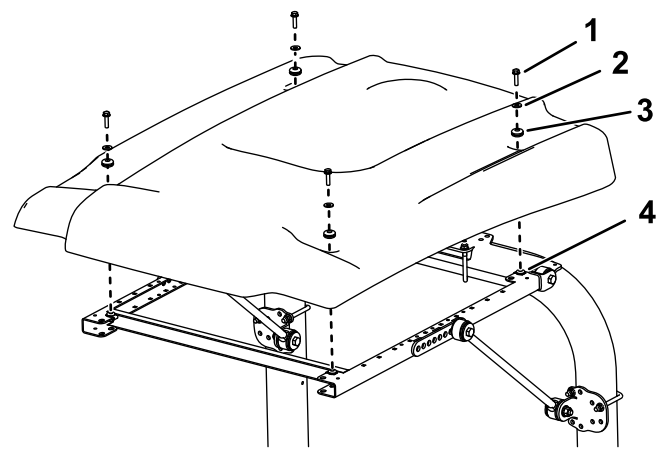

**Figura 46**

g245151

- |   |                     |
|---|---------------------|
| 1. Bullone a testa flangiata (5/16" x 1 1/4") | 3. Gommino          |
| 2. Rondella piccola                           | 4. Dado a graffetta |

10. Montate, senza serrarlo, ciascun angolo del parasole sul telaio con un bullone a testa flangiata (5/16" x 1 1/4") con una rondella piccola e un gommino ([Figura 46](#)).
11. Serrate i bulloni di montaggio del parasole a 5–6 N·m.

**Importante:** Non serrate eccessivamente i bulloni di montaggio per non incrinare il parasole.

# Funzionamento

## Trasporto della macchina

Durante il trasporto della macchina, utilizzate i 2 fori nella parte anteriore del telaio del parasole (sotto il parasole) per ancorare il parasole in una posizione sicura della macchina per evitare che si sollevi con il vento ([Figura 47](#)).



Figura 47

1. Fori di attacco inferiori

---

# Manutenzione

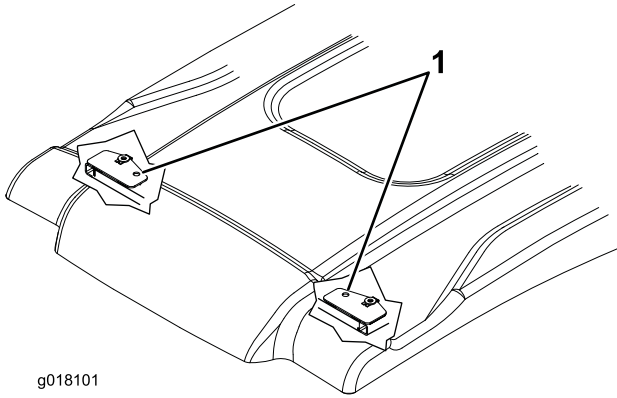
## Controllo e serraggio della bulloneria

Controllate e serrate la bulloneria di montaggio dopo 8 ore di funzionamento. Sottoponete la bulloneria a ispezioni e serraggi periodici.

## Pulizia del parasole

Lavate con sapone o detergente delicato a mano, con una spugna o un panno morbido per eliminare o rimuovere tutto lo sporco solidificatosi o altri corpi estranei.

**Nota:** Alcuni detersivi o panni possono graffiare o rovinare la superficie del parasole. Testate il detergente o il panno su un'area poco visibile.

**Note:**

# Dichiarazione di incorporazione

The Toro Company, 8111 Lyndale Ave. South, Bloomington, MN, USA dichiara che la(e) seguente(i) unità è(sono) conforme(i) alle direttive elencate, se installata(e) in conformità con le istruzioni allegate su determinati modelli Toro come riportato nelle relative Dichiarazioni di Conformità.

N° del modello	N° di serie	Descrizione del prodotto	Descrizione fattura	Descrizione generale	Direttiva
30669	—	Parasole universale bianco, trattorini Groundsmaster o Reelmaster o irroratrice Multi Pro 1750	UNIVERSAL SUNSHADE - WHITE	Parasole	2006/42/CE
30671	—	Parasole universale rosso, trattorini Groundsmaster o Reelmaster o irroratrice Multi Pro 1750	UNIVERSAL SUNSHADE - RED	Parasole	2006/42/CE

La relativa documentazione tecnica è stata redatta come previsto nella Parte B dell'Allegato VII di 2006/42/CE.

Ci impegneremo a trasmettere, in risposta alle richieste delle autorità nazionali, le informazioni sul macchinario parzialmente completato. Il metodo di trasmissione sarà elettronico.

La macchina non sarà messa in servizio fino all'integrazione nei modelli Toro omologati, come indicato nella relativa Dichiarazione di conformità e secondo le istruzioni, in virtù delle quali possa essere dichiarata conforme con le relative Direttive.

Certificazione:



Tom Langworthy  
Direttore tecnico  
8111 Lyndale Ave. South  
Bloomington, MN 55420, USA  
Marzo 1, 2024

Rappresentante autorizzato:

Marcel Dutrieux  
Manager European Product Integrity  
Toro Europe NV  
Nijverheidsstraat 5  
2260 Oevel  
Belgium

# UK Declaration of Incorporation

The Toro Company, 8111 Lyndale Ave. South, Bloomington, MN, USA dichiara che la(e) seguente(i) unità è(sono) conforme(i) alle direttive elencate, se installata(e) in conformità con le istruzioni allegate su determinati modelli Toro come riportato nelle relative Dichiarazioni di Conformità.

N° del modello	N° di serie	Descrizione del prodotto	Descrizione fattura	Descrizione generale	Direttiva
30669	—	Parasole universale bianco, trattorini Groundsmaster o Reelmaster o irroratrice Multi Pro 1750	UNIVERSAL SUNSHADE - WHITE	Parasole	S.I. 2008 N. 1597 (Sicurezza Macchine)
30671	—	Parasole universale rosso, trattorini Groundsmaster o Reelmaster o irroratrice Multi Pro 1750	UNIVERSAL SUNSHADE - RED	Parasole	S.I. 2008 N. 1597 (Sicurezza Macchine)

La documentazione tecnica corrispondente è stata compilata come richiesto dal Piano 10 del S.I. 2008 N. 1597.

Ci impegneremo a trasmettere, in risposta alle richieste delle autorità nazionali, le informazioni sul macchinario parzialmente completato. Il metodo di trasmissione sarà elettronico.

La macchina non sarà messa in servizio fino all'integrazione nei modelli Toro omologati, come indicato nella relativa Dichiarazione di conformità e secondo le istruzioni, in virtù delle quali possa essere dichiarata conforme con le relative Direttive.

This declaration has been issued under the sole responsibility of the manufacturer.  
The object of the declaration is in conformity with relevant UK legislation.



Tom Langworthy  
Direttore tecnico  
8111 Lyndale Ave. South  
Bloomington, MN 55420, USA  
Marzo 1, 2024

Rappresentante autorizzato:

Marcel Dutrieux  
Manager European Product Integrity  
Toro U.K. Limited  
Spellbrook Lane West  
Bishop's Stortford  
CM23 4BU  
United Kingdom