



Count on it.

Form No. 3412-473 Rev C

Bruksanvisning

**Reelmaster® 7000-D-traktorenhet
med fyrhjulsdrift**

Modellnr 03780—Serienr 400000000 och högre



Denna produkt uppfyller alla relevanta europeiska direktiv. Mer information finns i den separata produktspecifika överensstämmelseförklaringen.

Det är ett brott mot avsnitt 4442 eller 4443 i Kaliforniens Public Resource Code att använda eller köra motorn på skogs-, busk- eller grästäck mark om motorn inte är utrustad med en gnistsläckare som är i fullgott skick, vilket anges i avsnitt 4442, eller utan att motorn är konstruerad, utrustad och underhållen för att förhindra brand.

Den bifogade bruksanvisningen till motorn tillhandahålls för information om den amerikanska miljömyndigheten EPA:s (US Environmental Protection Agency) och Kaliforniens lagstiftning om utsläppskontroll för emissionssystem, underhåll och garanti. Extra bruksanvisningar kan beställas från motortillverkaren.

⚠ VARNING

KALIFORNIEN Proposition 65 Varning

Avgaserna från dieselmotorer och vissa avgaskomponenter innehåller ämnen som av den amerikanska delstaten Kalifornien anses orsaka cancer, fosterskador och andra fortplantningsskador.

Användning av produkten kan orsaka kemikalieexponering som av den amerikanska delstaten Kalifornien anses orsaka cancer, fosterskador och andra fortplantningsskador.

Introduktion

Maskinen är en åkgräsklippare med en knivcylinder som är avsedd att användas av yrkesförare som har anlitats för kommersiellt arbete. Den är främst konstruerad för att klippa gräs på väl underhållna golfbanor, parkgräsmattor, sportanläggningar och kommersiella anläggningar. Den är inte avsedd för att klippa snår, gräs och annat längs med motorvägen eller för jordbruksändamål.

Läs den här informationen noga så att du lär dig att använda och underhålla produkten på rätt sätt och för att undvika person- och produktskador. Du är ansvarig för att produkten används på ett korrekt och säkert sätt.

Om du behöver utbildningsmaterial för säkerhet och drift, information om tillbehör, hjälp med att hitta en

återförsäljare eller om du vill registrera din produkt kan du kontakta Toro via www.toro.com.

Kontakta en auktoriserad återförsäljare eller Toros kundservice och ha produktens modell- och serienummer till hands om du har behov av service, Toro originaldelar eller ytterligare information. **Figur 1** visar var på produktens främre rambalk som modell- och serienumren sitter. Skriv numren i det tomma utrymmet.

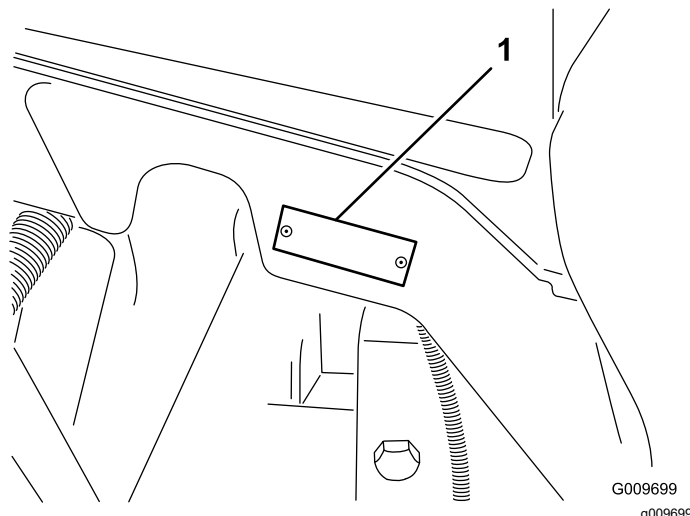

Figur 1

1. Plats för modell- och serienummer

Modellnr _____

Serienr _____

I den här bruksanvisningen anges potentiella risker och alla säkerhetsmeddelanden har markerats med en varningssymbol (**Figur 2**), som anger fara som kan leda till allvarliga personskador eller dödsfall om föreskrifterna inte följs.



Figur 2

1. Varningssymbol.

Två ord används också i den här bruksanvisningen för att markera information. **Viktigt** anger speciell teknisk information och **Observera** anger allmän information som bör ges särskild uppmärksamhet.

Innehåll

Säkerhet	4	Serva luftrenaren	54
Allmän säkerhet	4	Serva motoroljan	55
Intyg om motoremission	4	Serva dieseloxyderingskatalysatorn (DOC) och sofffiltret	56
Säkerhets- och instruktionsdekaler	4	Underhålla bränslesystemet	57
Montering	10	Tömna bränsletanken	57
1 Justera stödvalsarna	11	Kontrollera bränsleledningarna och anslutningarna	57
2 Byta ut varningsdekalen för CE-överensstämmelse	11	Utföra service på vattenseparatorn	58
3 Montera motorhuvslåset för CE-överensstämmelse	11	Serva bränslefiltret	58
4 Montera klippenheterna	13	Rengöra bränsleintagsfiltret	58
5 Justera gräsutjämningsfjädern	16	Underhålla elsystemet	59
6 Använda klippenhetens stöd	17	Säkerhet för elsystemet	59
7 Smörja maskinen	18	Ladda och ansluta batteriet	59
8 Kontrollera vätskenivåerna	18	Service av batteriet	60
9 Använda mätstången	18	Kontrollera säkringarna	60
Produktöversikt	19	Underhålla drivsystemet	62
Reglage	19	Kontrollera hjulmuttrarnas åtdragning	62
Specifikationer	26	Kontrollera planetväxeloljan	62
Specifikationer – traktorenhet	26	Byta planetväxeloljan	62
Redskap/tillbehör	26	Kontrollera bakaxelns oljenivå	63
Körning	26	Byta oljan i bakaxeln	63
Säkerhet före användning	26	Kontrollera smörjmedlet i bakaxelns växellåda	64
Säkerheten främst	27	Justera drivningens neutralinställning	64
Kontrollera oljenivån i motorn	27	Kontrollera bakhjulens skränkning	64
Kontrollera kylsystemet	27	Underhålla kylsystemet	65
Fylla på bränsletanken	28	Säkerhet för kylsystemet	65
Kontrollera hydraulvätskenivån	29	Utföra service på motorns kylsystem	65
Kontrollera däcktrycket	31	Underhålla bromsarna	66
Säkerhet under användning	31	Justera fotbromsarna	66
Starta och stänga av motorn	32	Underhålla remmarna	67
Motorhastighetsknapp	32	Serva generatorremmen	67
Klippa gräs med maskinen	33	Underhålla hydraulsystemet	67
Regeneration av dieselpartikelfilter	33	Säkerhet för hydraulsystemet	67
Justera lyftarmens motvikt	42	Byta hydraulvätskan	67
Justera lyftarmens vändläge	42	Byta hydraulfiltret	68
Fälla ner vältskyddet	43	Kontrollera hydraulledningarna och slangarna	68
Kontrollera säkerhetsströmbrytarna	43	Underhålla klippenheten	69
Säkerhet efter användning	44	Klippenhetssäkerhet	69
Skjuta på eller bogsera maskinen	44	Slipa klippenheterna	69
Transportera maskinen	46	Förvaring	71
Hitta domkraftspunkterna	46	Förbereda traktorenheten	71
Identifiera fästpunkterna	46	Motorpreparering	71
Driftgenskaper	46		
Arbetstips	46		
Underhåll	48		
Rekommenderat underhåll	48		
Kontrollista för dagligt underhåll	49		
Serviceintervalltabell	51		
Förberedelser för underhåll	51		
Säkerhet före underhåll	51		
Demontera huven	52		
Smörjning	52		
Smörja lager och bussningar	52		
Motorunderhåll	54		
Motorsäkerhet	54		

Säkerhet

Maskinen har utformats i enlighet med SS-EN ISO 5395:2013 (när lämpliga dekaler har applicerats) och ANSI B71.4-2012.

Allmän säkerhet

Maskinen kan slita av händer och fötter och kasta omkring föremål. Följ alltid alla säkerhetsanvisningar för att undvika allvarliga personskador.

Det kan medföra fara för dig och kringstående om maskinen används i andra syften än vad som avsetts.

- Läs och se till att du har förstått innehållet i den här *bruksanvisningen* innan du startar motorn.
- Håll händer och fötter på avstånd från maskinens rörliga delar.
- Kör endast maskinen om skydd och andra säkerhetsanordningar sitter på plats och fungerar.
- Håll avstånd till utkastaröppningen. Håll kringstående och husdjur på säkert avstånd från maskinen.

- Håll barn på säkert avstånd från arbetsområdet. Låt aldrig barn använda maskinen.
- Stanna maskinen och stäng av motorn innan du utför service på, tankar eller rensar maskinen.

Felaktigt bruk eller underhåll av maskinen kan leda till personskador. För att minska risken för skador ska du alltid följa säkerhetsanvisningarna och uppmärksamma varningsymbolen. Symbolen betyder Var försiktig, Varning eller Fara – anvisning om personsäkerhet. Underlåtenhet att följa anvisningarna kan leda till personskador eller dödsfall.

Ytterligare säkerhetsinformation finns i den här *bruksanvisningen*.

Intyg om motoremission

Maskinens motor uppfyller kraven i EPA Tier 4 Final och EU stage 3b.

Säkerhets- och instruktionsdekaler



Säkerhetsdekaler och anvisningarna är fullt synliga för föraren och finns nära alla potentiella farozoner. Ersätt dekaler som har skadats eller saknas.

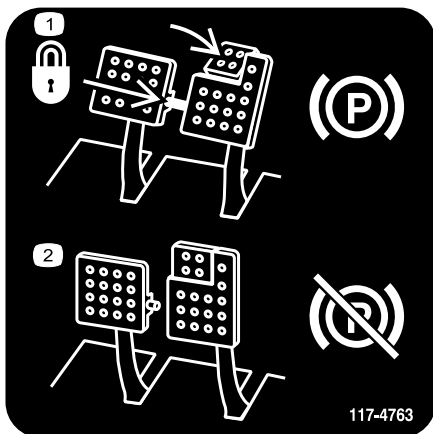

117-4763

decal117-4763

1. Lägg i parkeringsbromsen genom att säkra ihop bromspedalerna med låspinnen, trycka på båda parkeringsbromspedalerna och ansätta fotpedalen.
2. Lossa parkeringsbromsen genom att koppla ur låspinnen och släppa upp pedalerna.



93-6680

decal93-6680



93-6686

decal93-6686

1. Hydraulvätska
2. Läs *bruksanvisningen*.

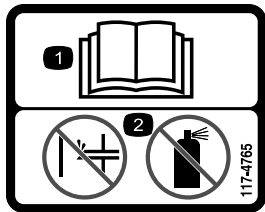

117-4765

decal117-4765

1. Läs *bruksanvisningen*.
2. Använd inte starthjälp.



93-6688

decal93-6688

1. Varning! Läs *Bruksanvisningen* innan du utför underhåll.
2. Risk för skärskador på händer och fötter – stäng av motorn och vänta tills alla rörliga delar har stannat.

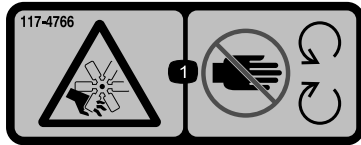

117-4766

decal117-4766

1. Kapnings-/avslitningsrisk, fläkt – håll dig borta från rörliga delar.

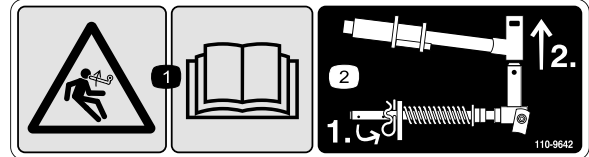

110-9642

decal110-9642

1. Risk med lagrad energi – läs *bruksanvisningen*.
2. Flytta saxpinnen till hålet närmast stängbeslaget och demontera sedan lyftarmen och svängoket.

CALIFORNIA SPARK ARRESTER WARNING

Operation of this equipment may create sparks that can start fires around dry vegetation. A spark arrester may be required. The operator should contact local fire agencies for laws or regulations relating to fire prevention requirements. 117-2718

117-2718

decal117-2718



106-6755

decal106-6755

1. Motorns kylvätska under tryck.
2. Explosionsrisk – läs *bruksanvisningen*.
3. Varning – rör inte den heta ytan.
4. Varning – läs i *bruksanvisningen*.



98-4387

decal98-4387

1. Varning – bär hörselskydd.

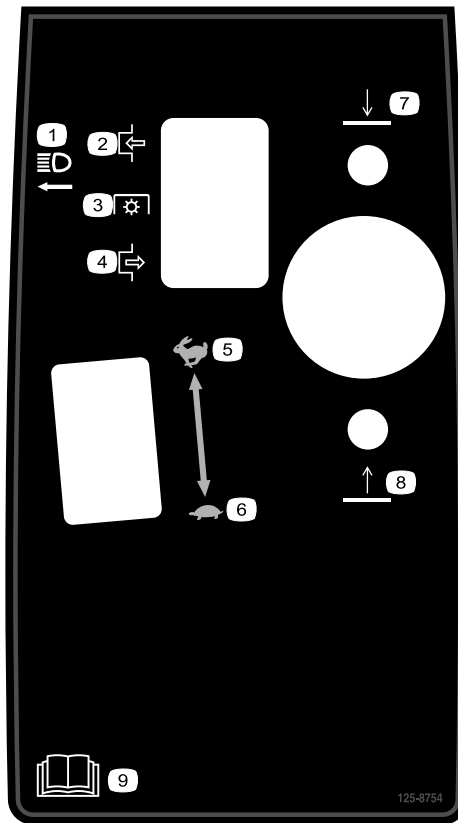

125-8754

decal125-8754

1. Strålkastare
2. Koppla in
3. Kraftuttag (kraftuttaget)
4. Koppla ur
5. Snabbt
6. Långsamt
7. Sänker klippenheterna.
8. Höjer klippenheterna.
9. Läs *bruksanvisningen*.

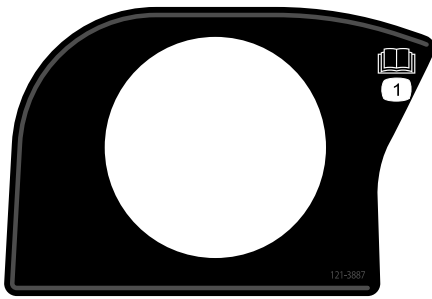

121-3887

decal121-3887

1. Läs bruksanvisningen.

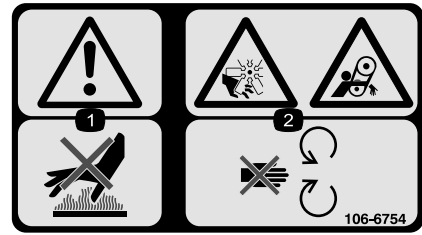

106-6754

decal106-6754

1. Varning – rör inte den heta ytan.
2. Avkapnings-/avslitningsrisk i fläkten och risk för att fastna i remmen – håll avstånd till rörliga delar.

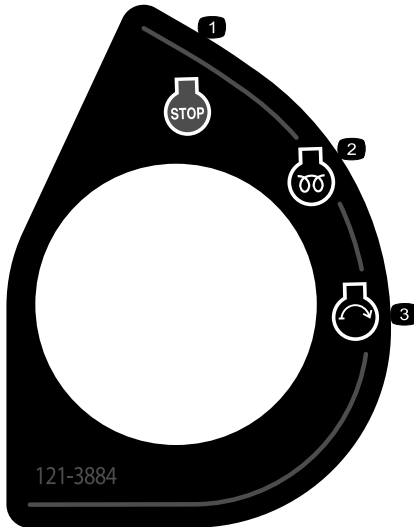

121-3884

decal121-3884

1. Motor – stopp
2. Motor – förvärmning
3. Motor – start

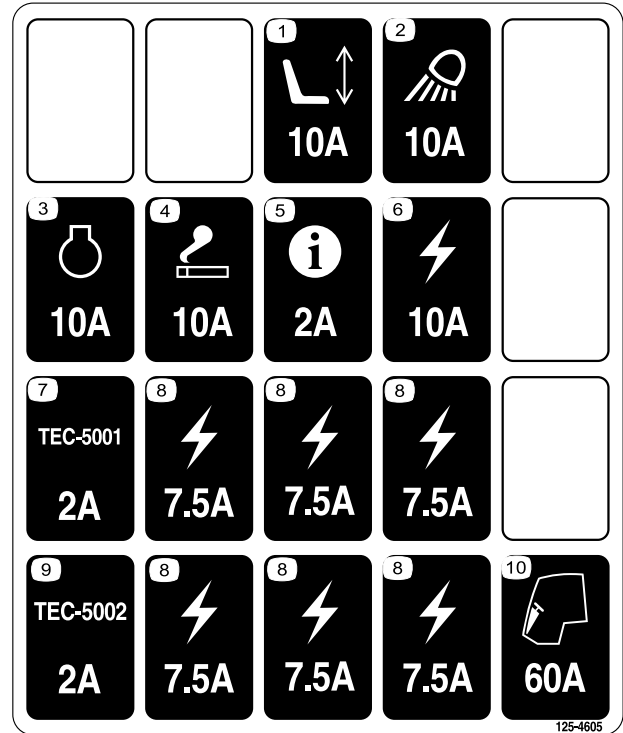

125-4605

decal125-4605

1. Eldrivet säte
2. Arbetsbelysning
3. Motor
4. Cigarettändare
5. InfoCenter
6. Elektrisk modell
7. Styrenhet
8. Elektrisk modell
9. Styrenhet
10. Hytt

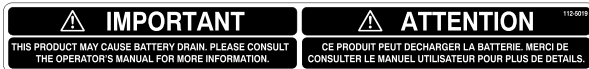

112-5019

decal112-5019

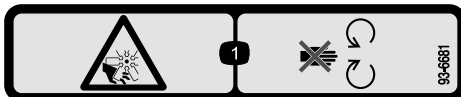

93-6681

decal93-6681

1. Kapnings-/avslitningsrisk – håll avståndet till rörliga delar.

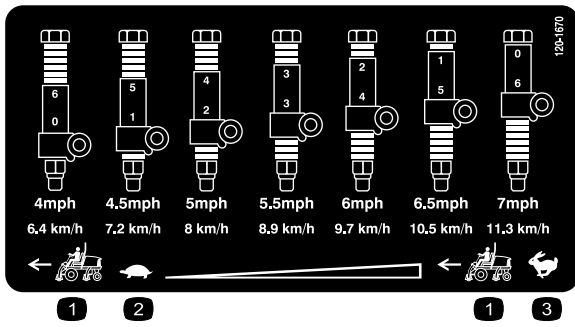

120-1670

1. Traktorenhetens hastighet
2. Långsamt
3. Snabbt

decal120-1670

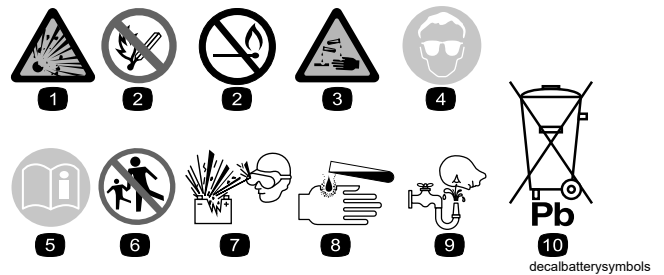

Batterisymboler

Vissa eller samtliga av dessa symboler finns på ditt batteri

1. Explosionsrisk
2. Ingen eld, öppna lågor eller rökning
3. Brännskaderisk p.g.a. frätande vätskor/kemiska ämnen
4. Använd ögonskydd.
5. Läs *bruksanvisningen*.
6. Håll kringstående på säkert avstånd från batteriet.
7. Använd ögonskydd; explosiva gaser kan orsaka blindhet och andra personskador.
8. Batterisyra kan orsaka blindhet eller allvarliga brännskador.
9. Spola ögonen omedelbart med vatten och sök läkarhjälp snabbt.
10. Innehåller bly – får inte kastas i hushållssoporna.

decalbatterysymbols

REELMASTER 7000 QUICK REFERENCE AID

CHECK/SERVICE (DAILY)

1. ENGINE OIL LEVEL
2. HYDRAULIC OIL FLUID LEVEL
3. ENGINE COOLANT LEVEL
4. FUEL - DIESEL ONLY
5. FUEL/WATER SEPARATOR
6. RADIATOR SCREEN
7. AIR CLEANER
8. BRAKE FUNCTION
9. TIRE PRESSURE: 12-15 PSI/.83-1.03 BAR
WHEEL NUT TORQUE: 93 FT/LB (127 N·m)

CHECK/SERVICE
(SEE OPERATOR'S MANUAL)

10. BATTERY
11. BELTS (FAN, ALT.)
12. PLANETARY GEAR DRIVE
13. INTERLOCK SYSTEM
14. REAR AXLE
15. ENGINE OIL DRAIN
16. GREASING

SPECIFICATIONS/CHANGE INTERVALS					
SEE OPERATOR'S MANUAL FOR INITIAL CHANGES.	FLUID TYPE	CAPACITY	CHANGE INTERVAL		FILTER PART NO.
			FLUID	FILTER	
A ENGINE OIL	15W-40 CH-4 03781	10 QUARTS	250 HOURS	250 HOURS	115-9527
	15W-40 CJ-4 03780	6 QUARTS			125-7025
B HYDRAULIC FLUID	ISO VG 46/68	8.25 GALLONS	800 HOURS	800 HOURS	75-1310
C HYDRAULIC FILTER				800 HOURS	94-2621
D HYDRAULIC BREATHER				800 HRS/YRLY	115-9793
E FUEL SYSTEM	> 32 F NO. 2 DIESEL	22 GALLONS	800 HOURS DRAIN/FLUSH	400 HOURS/YEARLY	110-9049 03781
	< 32 F NO. 1 DIESEL				125-2915 03780
F ENGINE COOLANT	50% WATER 50% ETHYL GLYCOL	9 QUARTS	DRAIN & FLUSH EVERY 2 YRS.		
G PRIMARY AIR FILTER				SEE SERVICE INDICATOR	108-3814
H SAFETY AIR FILTER				SEE OPERATOR'S MANUAL	108-3816
I REAR AXLE	85W-140	80 OUNCES	800 HOURS		110-3812 VEH
J PLANETARY DRIVE	85W-140	20 OUNCES	800 HOURS		

130-1651

1. Läs *bruksanvisningen* för mer information om service av maskinen.

decal130-1651

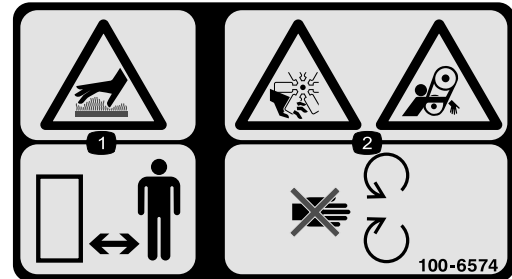

100-6574

decal100-6574

1. Risk för het yta – håll händer, impeller. Risk för kringstående på avstånd.
2. Risk för skärskador på händer, impeller. Risk för att fastna i remmen – håll avstånd till rörliga delar.

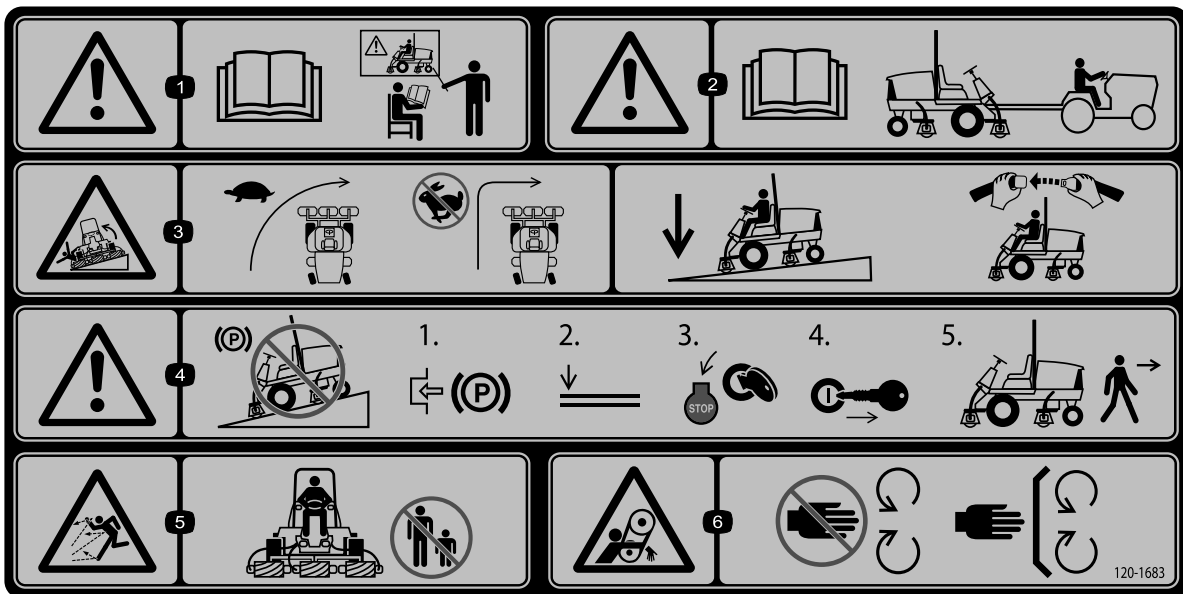

decal120-1683

120-1683

1. Varning – läs *bruksanvisningen*. Använd endast maskinen om du har genomgått lämplig utbildning.
2. Varning – läs *bruksanvisningen* innan du bogserar maskinen.
3. Vältrisk – sänk hastigheten innan du svänger och sväng aldrig med hög hastighet; sänk ned klippenheterna om du ska köra nedför en sluttning; använd överrullningsskyddet och säkerhetsbältet.
4. Varning – parkera inte maskinen i sluttningar. Lägg i parkeringsbromsen, sänk ned klippenheterna, stäng av motorn och ta ut nyckeln ur tändningslåset innan du kliver ur maskinen.
5. Risk för utslungade föremål – håll kringstående personer på behörigt avstånd från maskinen.
6. Risk för att fastna, rem – håll avståndet till rörliga delar och se till att alla skydd sitter på plats.

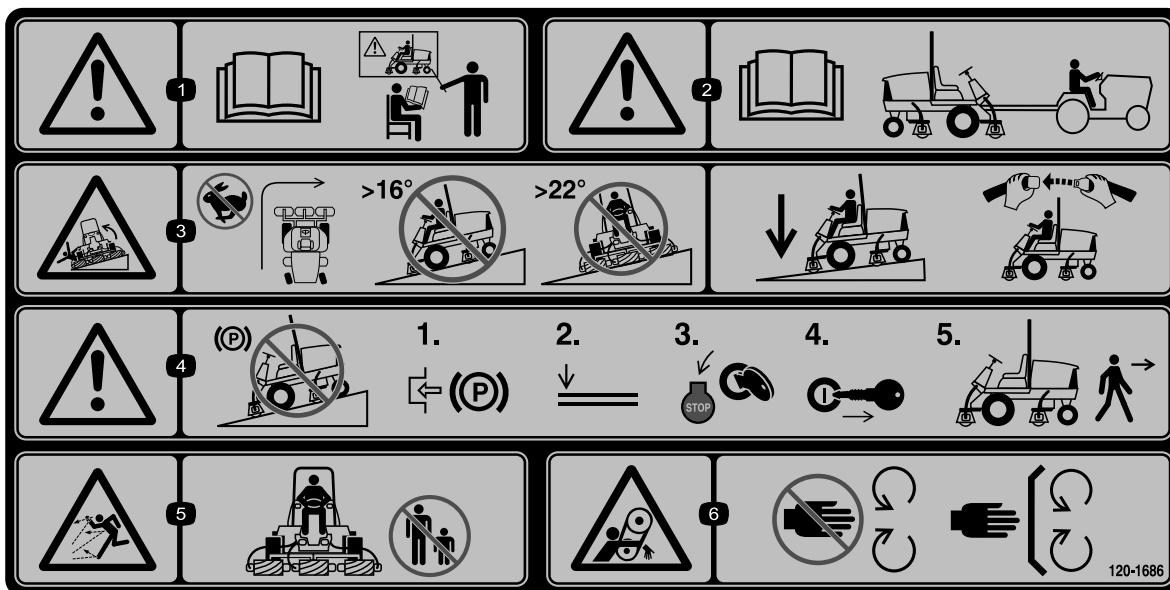

decal120-1686

120-1686

(Fästs över artikelnr 120-1683 för CE)

Obs: Maskinen har testats och uppfyller branschstandardens krav på statisk stabilitet i sidled och i längdriktning, och den högsta rekommenderade lutningen anges på dekalen. Gå igenom instruktionerna för körning av maskinen i sluttningar i *bruksanvisningen* och beakta aktuella förutsättningar för att fastställa om maskinen kan användas under de förhållanden som för närvarande råder på arbetsplatsen. Förändringar i terrängen kan leda till att maskinens manövrering i sluttningar förändras. Om möjligt ska klippenheterna hållas nedsänkta mot marken när du kör maskinen i sluttningar. Om klippenheterna höjs vid körning i sluttningar kan maskinen bli ostadig.

1. Varning – läs *bruksanvisningen*. Använd inte maskinen om du inte har genomgått utbildning.
2. Varning – läs *bruksanvisningen* innan du bogserar maskinen.
3. Vältrisk – sväng aldrig i hög hastighet, kör inte upp och ned för backar vars lutning överstiger 16 grader, kör inte tvärs över sluttningar vars lutning överstiger 22 grader, sänk ned klippenheterna om du ska köra nedför en sluttning, använd överrullningsskyddet och säkerhetsbältet.
4. Varning – parkera inte maskinen i sluttningar, koppla in parkeringsbromsen, sänk ned klippenheterna, stäng av motorn och ta ut nyckeln ur tändningslåset innan du kliver ur maskinen.
5. Risk för kringflygande föremål – håll kringstående på avstånd.
6. Risk för att fastna i rem – håll avstånd till rörliga delar och se till att alla skydd sitter på plats.

Montering

Lösa delar

Använd diagrammet nedan för att kontrollera att alla delar finns med.

Tillvägagångssätt	Beskrivning	Antal	Användning
1	Inga delar krävs	–	Justera stödvalsarna.
2	Varningsdekal	1	Byta ut dekalen för CE-överensstämmelse.
3	Motorhuvslåsfäste Nit Skruv (¼ x 2 tum) Planbricka (¼ tum) Låsmutter (¼ tum)	1 2 1 2 1	Montera motorhuvslåset för europeisk CE-överensstämmelse.
4	Höger främre slangstyrning Vänster främre slangstyrning	1 1	Montera klippenheterna.
5	Inga delar krävs	–	Justera gräsutjämningsfjädersn.
6	Klippenhetens stöd	1	Använda klippenhetens stöd.
7	Inga delar krävs	–	Smörja maskinen.
8	Inga delar krävs	–	Kontrollera smörjmedelsnivån för bakaxeln samt hydraulvätske- och motoroljenivåerna.
9	Mätstång	1	Justera klippenheten med hjälp av mätstången.

Media och extradelar

Beskrivning	Antal	Användning
Bruksanvisning	1	Läs bruksanvisningen innan du använder maskinen.
Bruksanvisning till motorn	1	Läs bruksanvisningen innan du startar motorn.
Förarutbildningsmaterial	1	Gå igenom utbildningsmaterialet innan du använder maskinen.
Överensstämmelseförklaring	1	Detta dokument anger CE-överensstämmelse.

Obs: Vänster och höger sida på maskinen är lika med förarens vänstra respektive högra sida vid normal körning.

1

Justera stödvalsarna

Inga delar krävs

Tillvägagångssätt

Beroende på vilken bredd klippenheterna som ska monteras på traktorenheten har justerar du stödvalsarna enligt följande:

Parkera maskinen på ett plant underlag, koppla in parkeringsbromsen, stäng av motorn och ta ut nyckeln.

- Om du använder 69 cm klippenheter ska du montera rullarna i de övre fästhålerna på stödenhetens kanaler (Figur 3).
- Om du använder 81 cm klippenheter ska du montera rullarna i de undre fästhålerna på stödenhetens kanaler (Figur 3).

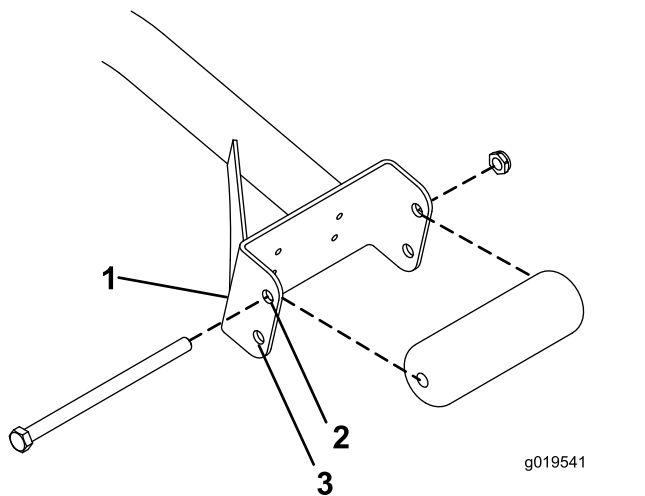

Figur 3

1. Stödenhetens kanal
2. Använd det här hålet för 69 cm klippenheter.
3. Använd det här hålet för klippenheter på 81 cm.

2

Byta ut varningsdekalen för CE-överensstämmelse

Delar som behövs till detta steg:

1	Varningsdekal
---	---------------

Tillvägagångssätt

Fäst varningsdekalen för CE (artikelnr 120-1686) ovanpå standarvarningsdekalen (artikelnr 120-1683) på maskiner som ska följa CE-bestämmelserna.

3

Montera motorhuvslåset för CE-överensstämmelse

Delar som behövs till detta steg:

1	Motorhuvslåsfäste
2	Nit
1	Skruv ($\frac{1}{4}$ x 2 tum)
2	Planbricka ($\frac{1}{4}$ tum)
1	Låsmutter ($\frac{1}{4}$ tum)

Tillvägagångssätt

1. Kroka av motorhuvsspärren från dess fäste (Figur 4).

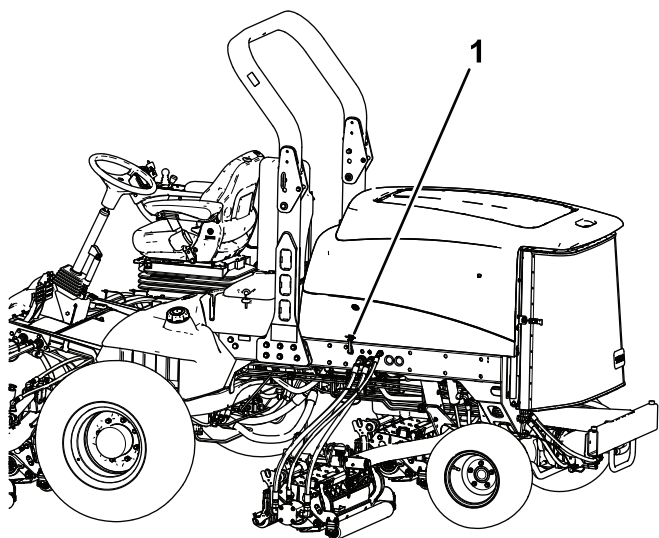

Figur 4

g200373

1. Motorhuvsspärr

2. Ta bort de två nitarna som fäster motorhuvslåsfästet på motorhuvven (Figur 5).

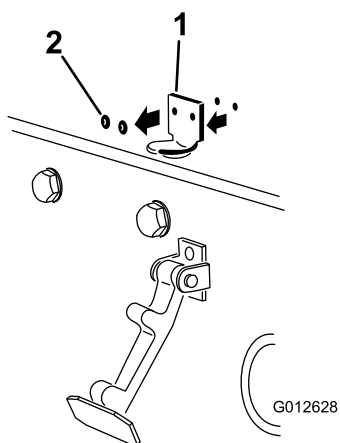

Figur 5

g012628

1. Motorhuvslåsfästet
2. Nitar

3. Kroka av motorhuvslåsfästet på motorhuvven.
4. Placera CE-låsfästet och motorhuvslåsfästet på motorhuvven när du passar in monteringshålen.

Obs: Låsfästet måste ligga mot motorhuvven (Figur 5).

Ta inte bort bult- och mutterenheter från låsfästets arm.

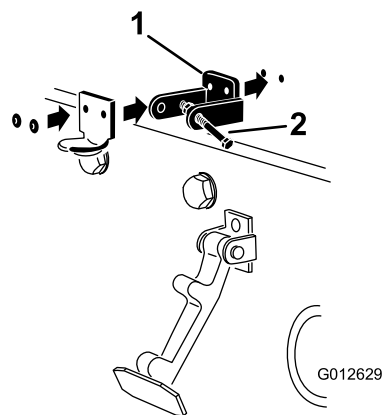

Figur 6

g012629

1. CE-låsfäste
2. Skruv- och mutterenheter

5. Rikta in brickorna mot hålen på motorhuvens insida.
6. Nita fast fästena och brickorna på motorhuvven (Figur 6).
7. Kroka fast spärren på motorhuvslåsfästet (Figur 7).

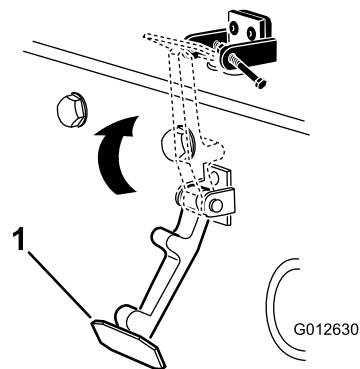

Figur 7

g012630

1. Motorhuvsspärr

8. Skruva i skruven i den andra armen på motorhuvslåsfästet för att låsa spärren på plats (Figur 8).

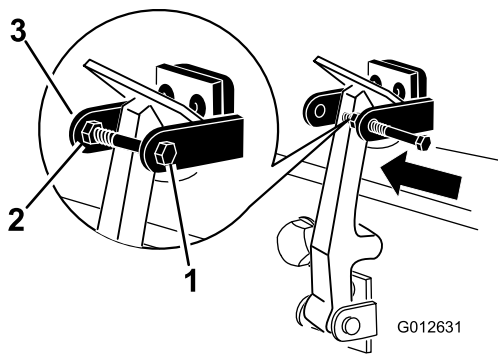

Figur 8

g012631

1. Bult
2. Mutter
3. Arm på motorhuvslåsfästet

9. Dra åt skruven ordentligt, men dra inte åt muttern.

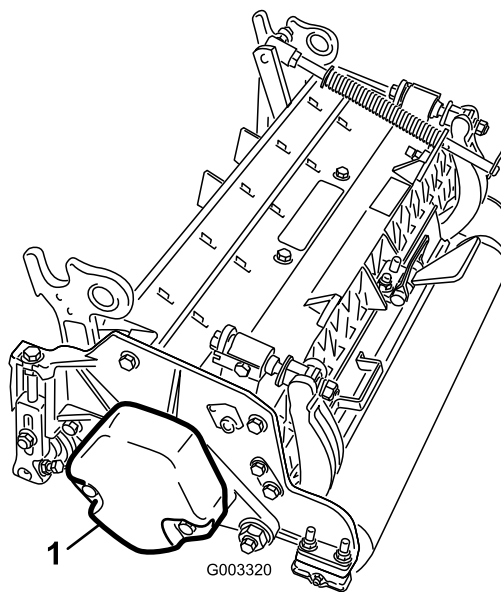

Figur 9

g003320

1. Motvikt

6. Alla klippenheter levereras med gräsutjämningsfjäders monterad på klippenhetens högra sida. Gräsutjämningsfjäders måste monteras på samma sida av klippenheten som cylinderns drivmotor. Flytta gräsutjämningsfjäders på följande sätt:

- A. Demontera de två vagnskruvar och muttrar som håller fast stångbeslaget på klippenhetens flikar (Figur 10).

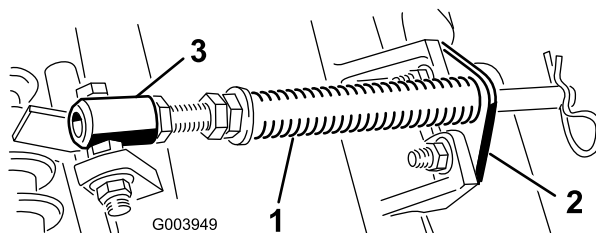

Figur 10

g003949

1. Gräsutjämningsfjäder
2. Stångbeslag
3. Fjädersrör

- B. Demontera den fläsmutter som håller fast fjädersrörets bult på bärramens flik (Figur 10).
- C. Ta bort enheten.
- D. Montera fjädersrörets bult på bärramens motsatta flik, och fäst skruven med fläsmuttern.

Obs: Placera bultens huvud mot flikens yttre sida såsom visas i Figur 11.

4

Montera klippenheterna

Delar som behövs till detta steg:

1	Höger främre slangstyrning
1	Vänster främre slangstyrning

Tillvägagångssätt

1. Demontera cylindermotorerna från transportfästena.
2. Demontera transportfästena och kasta dem.
3. Ta ut klippenheterna ur kartongerna.
4. Montera och justera dem i enlighet med anvisningarna i *bruksanvisningen* till klippenheterna.
5. Kontrollera att motvikten (Figur 9) har monterats på rätt sida av klippenheten i enlighet med anvisningarna i *bruksanvisningen* till klippenheterna.

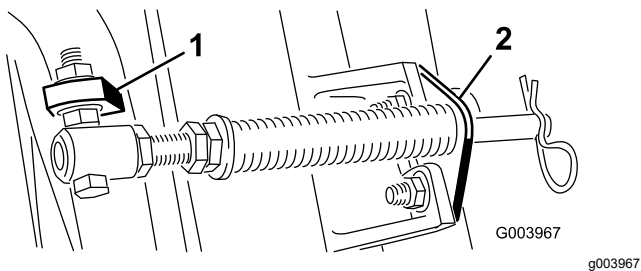

Figur 11

1. Bärramens motsatta flik 2. Stångbeslag

E. Montera stångbeslaget på klippenhetens flikar med hjälp av vagnskruvarna och muttrarna (Figur 11). Montera den vänstra slangstyrningen längst fram på klippenhetens flikar när du monterar om stångbeslaget på klippenheten (Figur 13).

Viktigt: Använd stångbeslagets fästmuttrar när du monterar slangstyrningen längst fram på klippenhetens flikar på den fjärde (vänster fram) och femte (höger fram) klippenheten. Slangstyrningen ska luta mot klippenheten i mitten (Figur 12 till Figur 14).

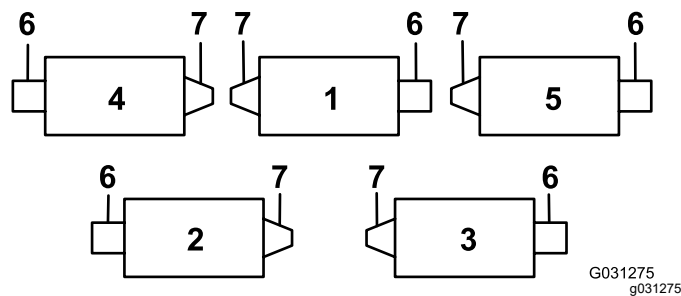

Figur 12

1. Klippenhet 1 5. Klippenhet 5
2. Klippenhet 2 6. Cylindermotor
3. Klippenhet 3 7. Vikt
4. Klippenhet 4

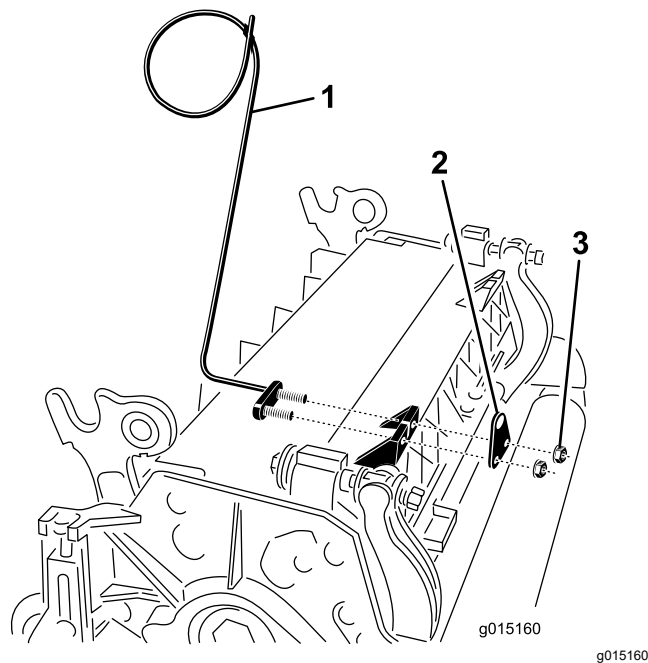

Figur 13

1. Slangstyrning (den vänstra 3. Muttrar
visas)
2. Stångbeslag

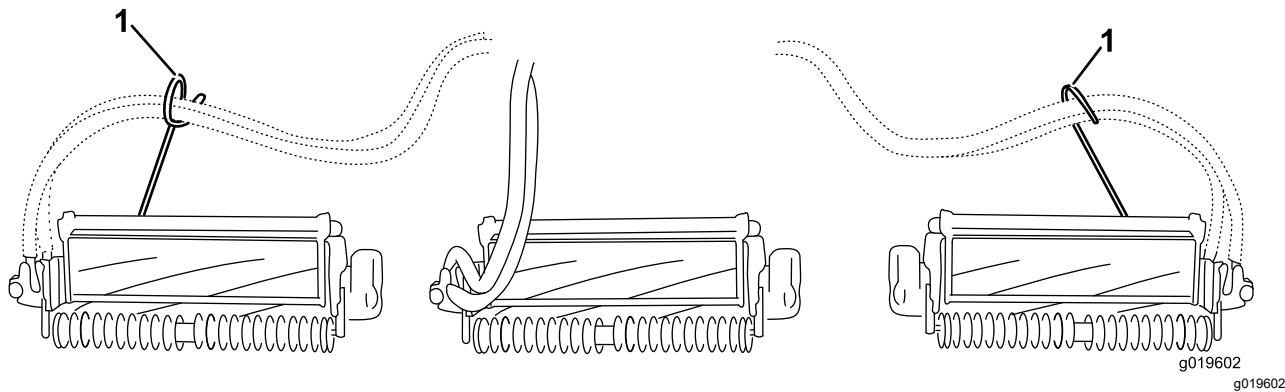

Figur 14

1. Slangstyrning (ska luta mot klippenheten i mitten)

Obs: Sätt hårnålssprinten i fjäderstångens hål bredvid stångbeslaget när du monterar eller demonterar klippenheterna. I annat fall måste hårnålssprinten monteras i hålet i stångens ände.

7. Öka styrningen på de bakre klippenheterna genom att ta bort de två vridbrickorna, insexskruvarna och flänslåsmutterarna (Figur 15) från de bakre klippenheternas bärramar (klippenhet 2 och 3). Se Figur 12.

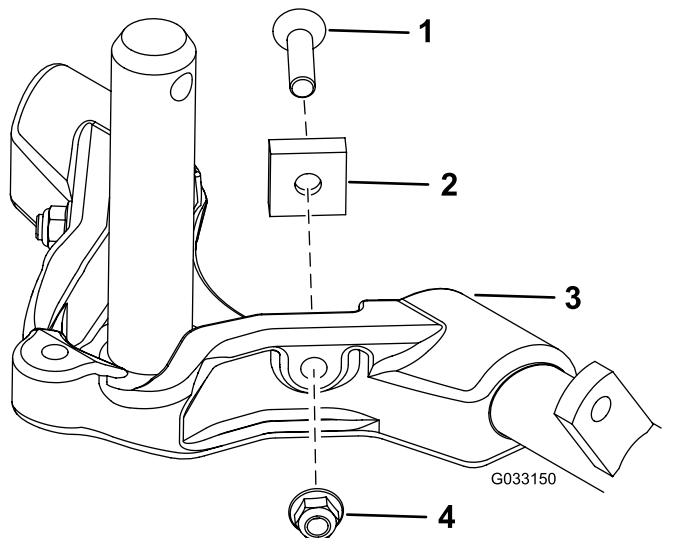

Figur 15

- | | |
|---------------|------------------------|
| 1. Insexskruv | 3. Bärram |
| 2. Vridbricka | 4. Låsmutter med fläns |

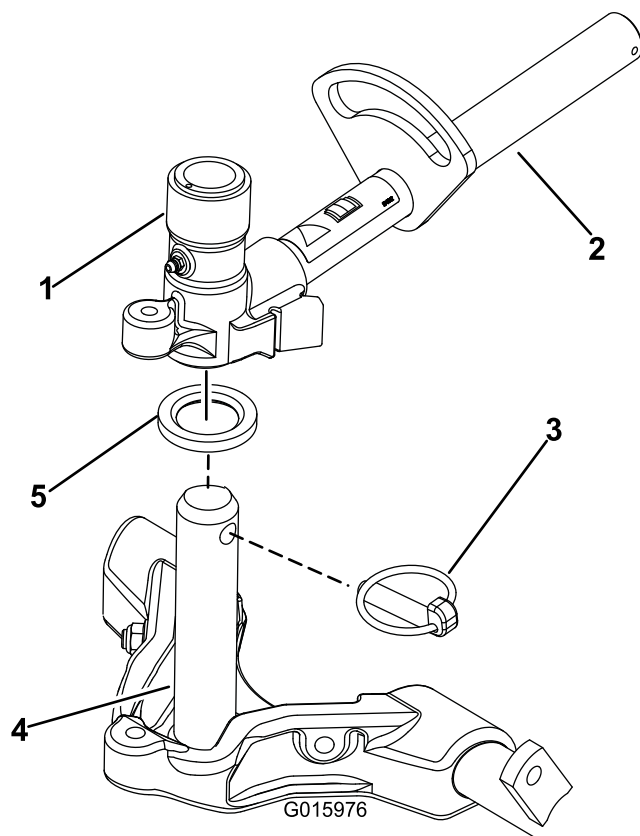

Figur 16

- | | |
|-----------------------|-------------------|
| 1. Lyftarmens svängok | 4. Bärramens axel |
| 2. Lyftarm | 5. Tryckbricka |
| 3. Sprint | |

8. Sänk ned alla lyftarmar helt.
9. Smörj bärramens axel med rent fett (Figur 16).

10. Vid montering av de främre klippenheterna ska en klippenhet skjutas in under lyftarmen samtidigt som bärramens axel förs upp och in i lyftarmens svängok (Figur 16). Kontrollera att tryckbrickan sitter på plats på bärramens axel.
11. Fäst bärramens axel på lyftarmens ok med hjälp av sprinten (Figur 16).
12. Lås fast styrningen på klippenheterna genom att fästa svängoket vid bärramen med låsstiftet (Figur 17).

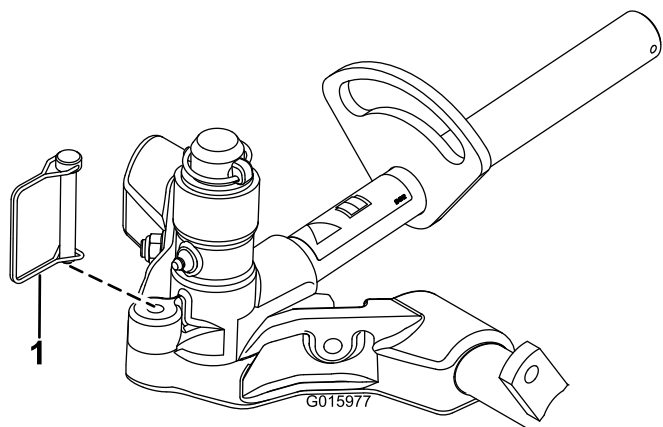

Figur 17

g015977

1. Låsstift

Obs: Fast styrning rekommenderas vid klippning i slutningar.

13. Följ anvisningarna nedan för att montera de bakre klippenheterna när klipphöjden är över 19 mm.
 - A. Ta bort hjulsprinten och bricka som håller fast lyftarmens svängaxel på lyftarmen, och skjut ut lyftarmens svängaxel ur lyftarmen (Figur 18).

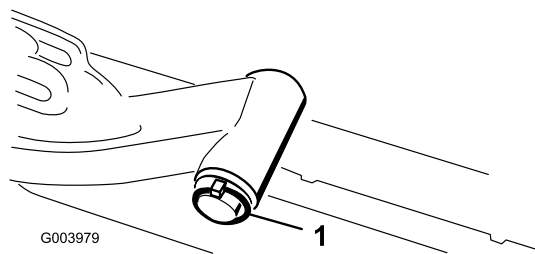

Figur 18

g003979

1. Hjulsprint och bricka på lyftarmens svängaxel

- B. Sätt i lyftarmens ok i bärramens axel (Figur 16).
 - C. Sätt i lyftarmens axel i lyftarmen och fäst den med bricka och hjulsprinten (Figur 18).
14. Fäst lyftarmens kedja på kedjefästet med låsstiftet (Figur 19).

Obs: Använd så många kedjelänkar som rekommenderas i *bruksanvisningen* till klippenheterna.

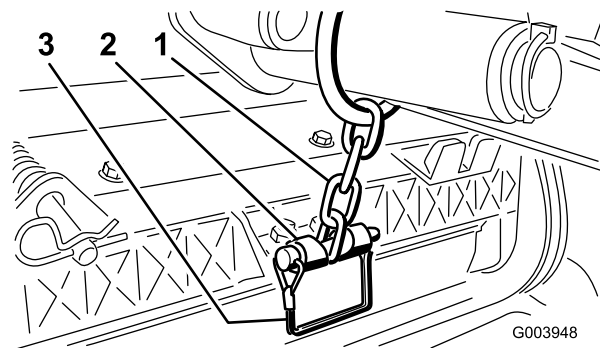

Figur 19

g003948

1. Lyftarmens kedja
2. Kedjefäste
3. Låsstift

15. Stryk på rent fett på cylindermotorns räfflade axel.
16. Olja in cylindermotorns o-ring och montera den på motorflänsen.
17. Montera motorn genom att vrida den medurs så att motorflänsarna går fria från skruvarna (Figur 20).

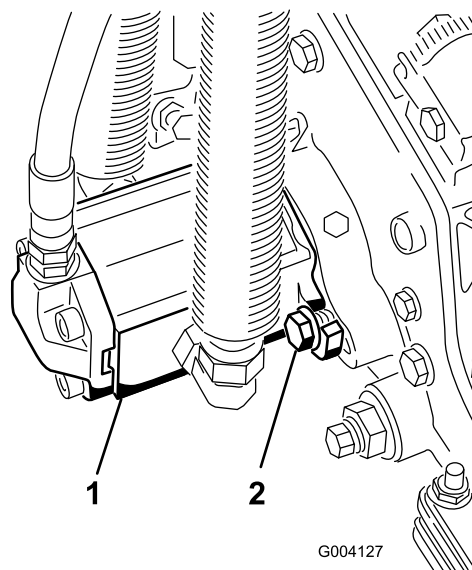

Figur 20

g004127

1. Cylindermotor
2. Monteringsbultar

18. Vrid motorn moturs så att skruvarna omges av flänsarna, och dra sedan åt skruvarna.

Viktigt: Se till att cylindermotorns slangar inte är vridna, har snott sig eller att de kan komma i kläm.

5

Justera gräsutjämningsfjädern

Inga delar krävs

Tillvägagångssätt

Gräsutjämningsfjädern (Figur 21) överför vikt från den främre till den bakre valsen. Detta hjälper till att minska förekomsten av det vågformade mönster i gräsmattan som kallas för "ondulering" eller "bobbing".

Viktig: Justera fjädern med klippenheten monterad på traktorenheten, riktad rakt fram och nedsänkt till verkstadsgolvet.

1. Se till att hårnålssprinten sitter i det bakre hålet på fjäderstången (Figur 21).

Obs: Vid service av klippenheten flyttar du hårnålssprinten till fjäderstångshålet bredvid gräsutjämningsfjädern.

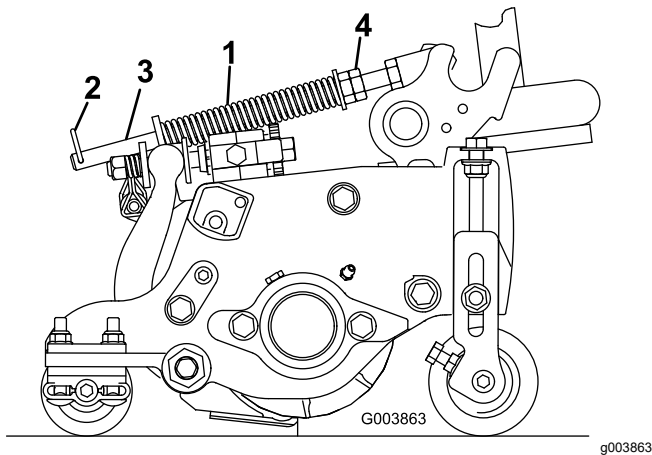

Figur 21

- | | |
|-------------------------|--------------------|
| 1. Gräsutjämningsfjäder | 3. Fjäderstång |
| 2. Hårnålssprint | 4. Sexkantsmuttrar |

2. Dra åt sexkantsmuttrarna på fjäderstångens främre ände tills fjäderns sammanpressade längd är 15,9 cm, se Figur 21.

Obs: Förkorta fjäderns längd med 13 mm om du ska använda maskinen i ojämn terräng. Detta medför en något minskad kontakt med marken.

Obs: Gräsutjämningsinställningen måste ställas in igen om klipphöjdsinställningen eller klippintensitetsinställningen ändras.

6

Använda klippenhetens stöd

Delar som behövs till detta steg:

1	Klippenhetens stöd
---	--------------------

Tillvägagångssätt

Om du behöver välla klippenheten för att få tillgång till understålet eller cylindern, ska du lägga klippenhetens bakdel på stödet så att inte muttrarna på bakre delen av underknivstångens justerskruvar vilar mot arbetsytan (Figur 22).

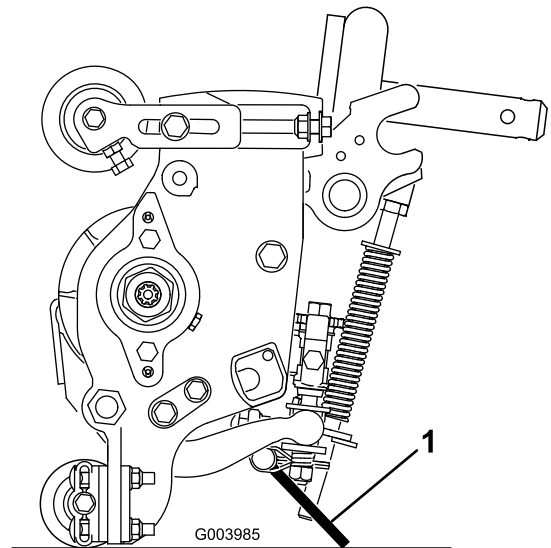

Figur 22

1. Stöd till klippenheten

Fäst stödet i kedjefästet med låsstiftet (Figur 23).

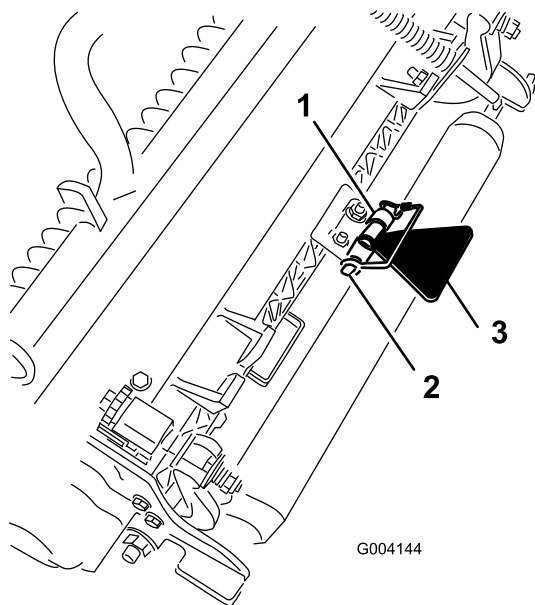

Figur 23

g004144

- | | |
|---------------|-----------------------|
| 1. Kedjefäste | 3. Klippenhetens stöd |
| 2. Låsstift | |

8

Kontrollera vätskenivåerna

Inga delar krävs

Tillvägagångssätt

1. Kontrollera smörjmedelsnivån för bakaxeln innan motorn startas. Se [Kontrollera bakaxelns oljenivå \(sida 63\)](#).
2. Kontrollera hydraulvätskenivån innan motorn startas för första gången. Se [Kontrollera hydraulvätskenivån \(sida 29\)](#).
3. Kontrollera motoroljenivån före och efter att motorn startas för första gången. Se [Kontrollera oljenivån i motorn \(sida 55\)](#).

7

Smörja maskinen

Inga delar krävs

Tillvägagångssätt

Innan maskinen används måste den smörjas för att man ska få rätt smörjegenskaper. Se [Smörjning \(sida 52\)](#). Om man inte smörjer maskinen riktigt kommer dess komponenter att gå sönder i förtid.

9

Använda mätstången

Delar som behövs till detta steg:

1	Mätstång
---	----------

Tillvägagångssätt

Justera klippenheten med hjälp av mätstången. Mer information om justeringen finns i *bruksanvisningen till klippenheterna* ([Figur 24](#)).

Produktöversikt

Reglage

Bromspedaler

De två fotpedalerna (Figur 25) sköter individuella hjulbromsar och underlättar svängning och körning i backar.

Pedallåsspärr

Pedallåsspärren (Figur 25) kopplar samman pedalerna för att dra åt parkeringsbromsen.

Parkeringsbromspedal

Lägg i parkeringsbromsen (Figur 25) genom att koppla ihop pedalerna med pedallåsspärren och trampa ner den högra bromspedalen samtidigt som du ansätter fotpedalen. Frigör parkeringsbromsen genom att trampa ner en av bromspedalerna tills parkeringsbromsspärren lossas.

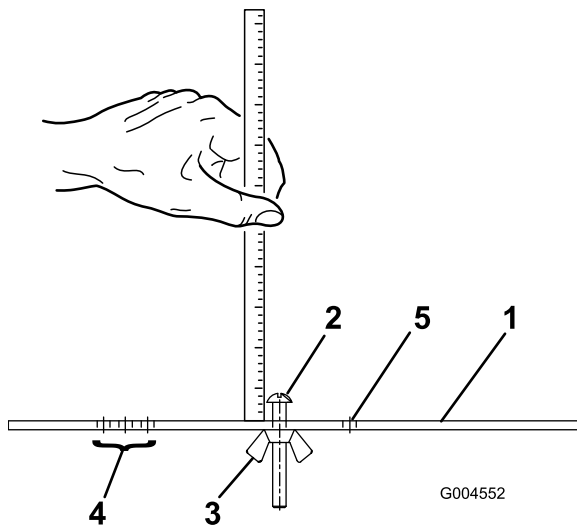

Figur 24

- | | |
|-----------------------|---|
| 1. Mätstång | 4. Hål som används för inställning av trimmarens trimhöjd (HOG) |
| 2. Höjjusteringsskruv | 5. Hål som inte används |
| 3. Mutter | |

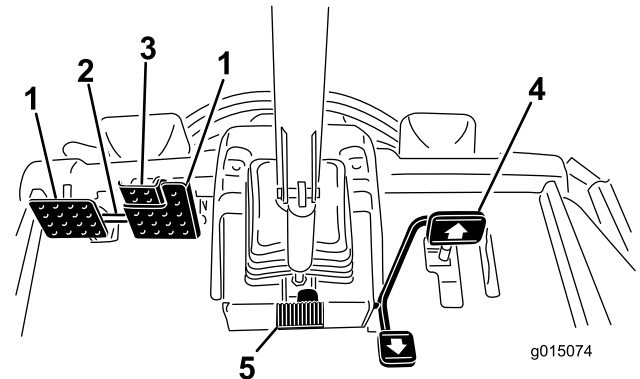

Figur 25

- | | |
|-------------------------|----------------------|
| 1. Bromspedal | 4. Gaspedal |
| 2. Pedallåsspärr | 5. Rattlutningspedal |
| 3. Parkeringsbromspedal | |

Gaspedal

Gaspedalen (Figur 25) reglerar körning framåt och bakåt. Tryck ned pedalens övre del för att köra framåt och dess undre del för att backa. Hastigheten beror på hur mycket pedalens trycks ned. Om du inte har någon last och vill köra i maxhastighet ska du trampa ned pedalens helt och ha gasreglaget i det snabba läget.

Du stannar genom att försiktigt lyfta foten från gaspedalen och låta pedalens återgå till mittläget.

Rattlutningspedal

Om du vill luta ratten mot dig ska du trampa ned fotpedalen (Figur 25) och dra ratten mot dig så att den sitter bekvämt, och sedan släppa upp pedalen.

Klipphastighetsbegränsare

När klipphastighetsbegränsaren (Figur 26) vrids upp reglerar den klipphastigheten och gör så att klippenheterna kan kopplas in. Varje distansbricka justerar klipphastigheten med cirka 0,8 km/t. Ju fler distansbrickor du sätter överst på skruven, desto saktare går maskinen. Under transport ska du vrida ned klipphastighetsbegränsaren så att du får maximal transporthastighet.

Hastighetsbegränsarskruvar

Justera skruven/skruvarna (Figur 26) för att begränsa hur långt pedalen kan trampas ned vid körning framåt eller bakåt, vilket begränsar hastigheten.

Viktigt: Hastighetsbegränsarskruven måste stanna gaspedalen innan pumpen når fullt kolvslag, annars kan skador uppstå på pumpen.

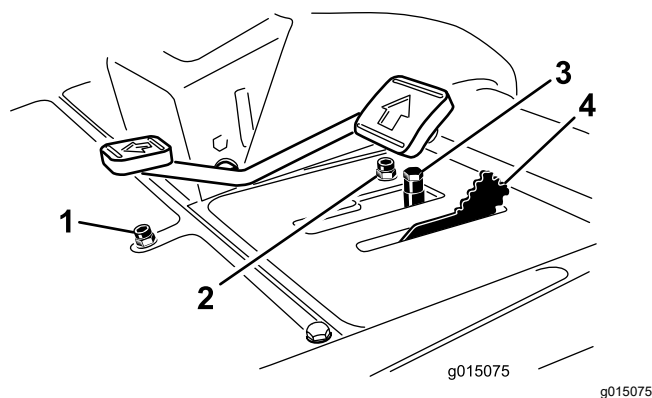

Figur 26

- | | |
|--|------------------------------|
| 1. Hastighetsbegränsarskruv för bakning | 3. Distansbrickor |
| 2. Hastighetsbegränsarskruv för körning framåt | 4. Klipphastighetsbegränsare |

Reglagespak för höjning/sänkning av klippenheterna

Med det här reglaget (Figur 27) kan du höja och sänka klippenheterna samt starta och stoppa cylindrarna när de har aktiverats i klippläget. Det går inte att sänka klippenheterna när spaken för klippning/transport har satts i transportläget.

Tändningslås

Tändningslåset (Figur 27) har tre lägen: AV, PÅ/FÖRVÄRMNING och START.

InfoCenter

På LCD-skärmen InfoCenter visas information om din maskin, t.ex. driftsstatus, diagnostik och övrig information om maskinen (Figur 27).

Kraftuttagsbrytare

Kraftuttagsbrytaren (Figur 27) har två lägen: UTDRAGEN (start) och INTRYCKT (stopp). Dra ut kraftuttagsbrytaren för att aktivera klippenhetens knivar. Tryck in knappen för att avaktivera klippenhetens knivar.

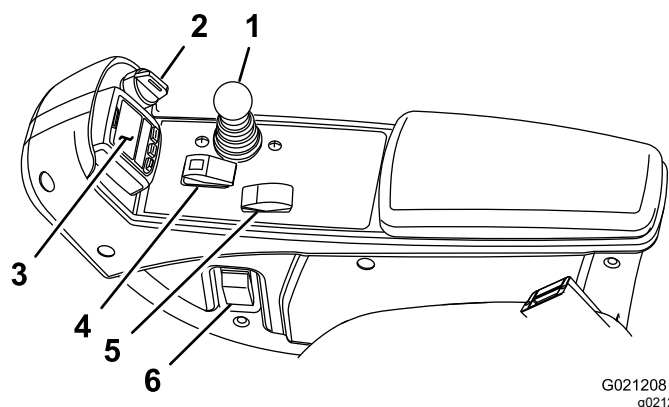

Figur 27

- | | |
|---|--------------------------|
| 1. Reglagespak för höjning/sänkning av klippenheterna | 4. Kraftuttagsbrytare |
| 2. Tändningslås | 5. Motorvarvtalsbrytare |
| 3. InfoCenter | 6. Strålkastaromkopplare |

Motorhastighetsknapp

Motorhastighetsknappen (Figur 27) har två lägen för ändring av motorhastigheten. Om du trycker kort på knappen kan du öka eller sänka motorhastigheten i steg om 100 varv/minut. Håll knappen nedtryckt för att låta motorn gå direkt till hög eller låg tomgång (beroende på vilken del av knappen som hålls nedtryckt).

Strålkastaromkopplare

Vrid omkopplaren nedåt för att tända strålkastarna (Figur 27).

Kraftuttag

Använd kraftuttaget (Figur 28) för att driva elektrisk extrautrustning med 12 V.

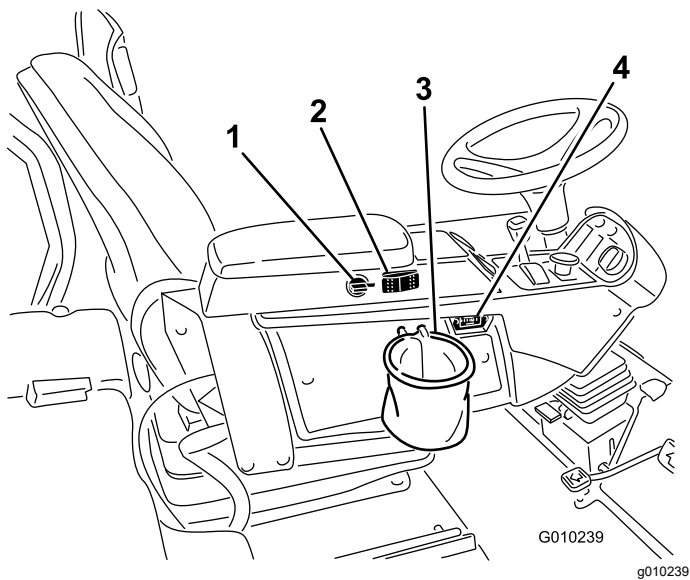

Figur 28

- | | |
|-------------------------------------|---------------|
| 1. Kraftuttag | 3. Påshållare |
| 2. Ändring av fläktens blåsriktning | 4. Timmätare |

Påshållare

Använd påshållaren (Figur 28) för förvaring.

Slipningsspakar

Använd slipningsspakarna för att slipa cylindrarna (Figur 29).

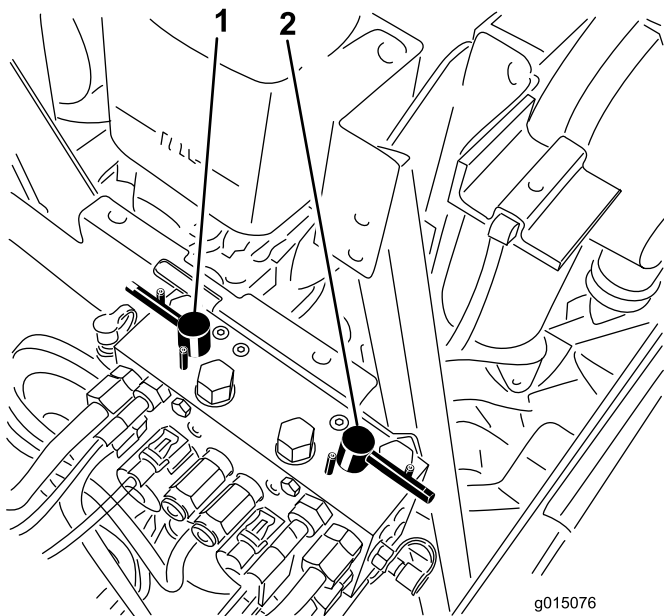

Figur 29

- | | |
|-------------------------|------------------------|
| 1. Främre slipningsspak | 2. Bakre slipningsspak |
|-------------------------|------------------------|

Justera sätet

Spak för justering framåt och bakåt

Dra spaken utåt för att skjuta sätet framåt och bakåt (Figur 30).

Justeringsvred för sätets armstöd

Vrid på ratten för att justera armstödet vinkel (Figur 30).

Spak för att justera ryggstödet

Flytta spaken för att justera ryggstödet vinkel (Figur 30).

Viktmätare

Viktmätaren anger när sätet har anpassats efter förarens vikt (Figur 30). Höjdjusteringen görs genom att fjädringen ställs in i det gröna området.

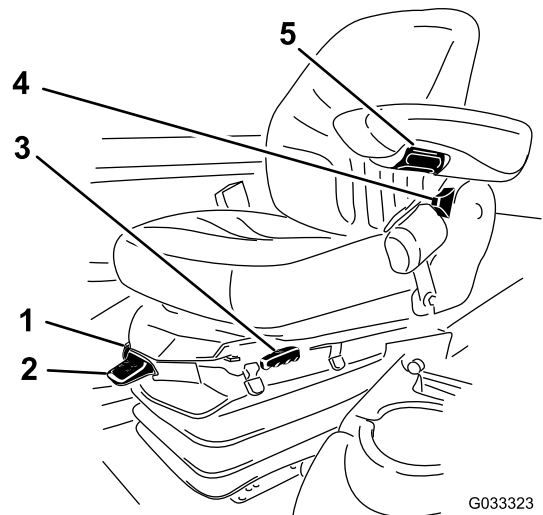

Figur 30

- | | |
|--|--------------------------------------|
| 1. Viktmätare | 4. Spak för att justera ryggstödet |
| 2. Viktjusteringsspak | 5. Justeringsvred för sätets armstöd |
| 3. Spak för justering framåt och bakåt | |

Viktjusteringsspak

Justera sätet efter din vikt (Figur 30). Dra upp spaken för att öka luftrycket och tryck ned spaken för att minska luftrycket. Sätet är korrekt justerat när viktmätaren är i det gröna området.

Använda LCD-skärmen InfoCenter

LCD-skärmen InfoCenter visar information om din maskin, t.ex. driftsstatus, diagnostik och övrig information om maskinen (Figur 31). InfoCenter har en startskärm och en huvudinformationsskärm. Du kan växla mellan startskärmen och huvudinformationsskärmen närsomhelst genom att trycka på någon av InfoCenter-knapparna och sedan välja lämplig riktningspil.

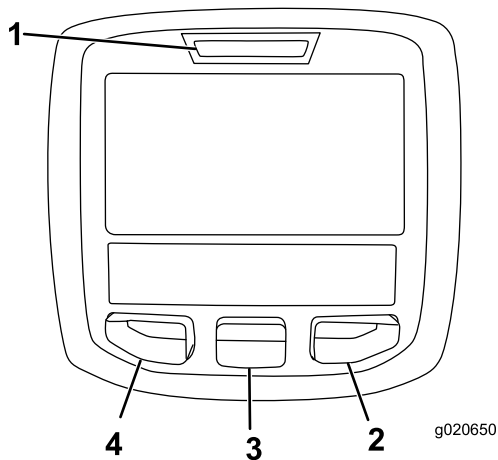

Figur 31

- | | |
|-------------------|-----------------|
| 1. Indikatorlampa | 3. Mittknapp |
| 2. Högerknapp | 4. Vänsterknapp |

- Vänster knapp, menyåtkomst-/tillbakaknapp – tryck på den här knappen för att öppna InfoCenter-menyer. Du kan använda den för att gå ut ur menyerna som du använder.
- Mittenknapp – använd den här knappen för att bläddra nedåt i menyerna.
- Högerknapp – använd den här knappen för att öppna en meny där en högerpil visar att det finns mer innehåll.
- Manuell ändring av fläktens blåsriktning – aktivera genom att trycka ned vänster och höger knapp samtidigt.
- Pip – aktiveras när du sänker ned däcken eller för meddelanden och fel.

Obs: Varje knapps funktion kan ändras beroende på vad tillfället kräver. Vid varje knapp visas en ikon som förklarar den aktuella funktionen.

Ikonbeskrivning InfoCenter

	Anger när schemalagd service bör utföras
	Motorvarvtal/-status – visar motorns varvtal
	Infoikon
	Timmätare
	Snabbt
	Långsamt
	Ändring av fläktens blåsriktning – anger när fläktens blåsriktning ändras
	Stationär regenerering krävs
	Luftintagsvärmaren är aktiv
	Höj upp klippenheterna
	Sänk ned klippenheterna
	Föraren måste sitta på stolen
	Parkeringsbromsindikator – anger när parkeringsbromsen är PÅ
	Identifierar området som högt
	Neutralläge
	Identifierar området som lågt
	Kylvätsketemperatur – visar temperaturen på motorns kylvätska i antingen °C eller °F
	Temperatur (hög)
	Nekas eller ej tillåtet
	Kraftuttaget är inkopplat
	Motor, start

Ikonbeskrivning InfoCenter (cont'd.)

	Stopp eller avstängning
	Motor
	Tändningslås
	Anger när klippenheterna sänks ned
	Anger när klippenheterna höjs upp
PIN	PIN-kod
	Hydraulväsketemperatur – anger hydraulväskans temperatur
CAN	CAN-buss
	InfoCenter
Bad	Ogiltig eller misslyckad
	Lampa
OUT	Utmatning från TEC-styrenheten eller styrkabel i kablage
HI	Högt: över det tillåtna området
LO	Lågt: under det tillåtna området
HI / LO	Utanför området
	Brytare
	Föraren måste frisläppa brytaren
	Föraren ska ändra till det angivna läget
Symbolerna kombineras ofta och skapar meningar. Vissa av exemplen visas nedan.	
	Föraren ska ställa maskinerna i neutralläget
	Motorstart nekad
	Motorn stängs av

Ikonbeskrivning InfoCenter (cont'd.)

	Motorns kylvätska är för varm
	Hydraulvätskan är för varm
	Varning om ansamling av aska i dieselpartikelfiltret. Mer information finns i Serva dieseloxyderingskatalysatorn (DOC) och sotfiltret (sida 56) i avsnittet om underhåll.
	Sitt ned eller lägg i parkeringsbromsen

Använda menyerna

Tryck på menyåtkomstknappen i huvudskärmen för att få åtkomst till InfoCenters menysystem. Då kommer du till huvudmenyn. Se följande tabeller för en sammanfattning av vilka alternativ som finns tillgängliga från menyerna:

Huvudmeny	
Menyobjekt	Beskrivning
Fel	Felmenyn innehåller en lista med de senaste maskinfelen som uppstått. Läs <i>servicehandboken</i> eller kontakta din auktoriserade Toro-återförsäljare för mer information om felmenyn och informationen som finns där.
Service	Service-menyn innehåller information om maskinen som t.ex. antal brukstimmar och andra liknande siffror.
Diagnostik	Diagnostikmenyn visar statusen för alla brytare, givare och styreffekt på maskinen. Den kan användas för att felsöka vissa problem eftersom den snabbt visar vilka av maskinens reglage som är på och av.
Inställningar	Med hjälp av inställningsmenyn kan du anpassa och ändra konfigurationsvariabler på InfoCenter-skärmen.
Om	I menyn Om står maskinens modellnummer, artikelnummer och programvaruversion.

Service	
Menyobjekt	Beskrivning

Hours	Anger det totala antal timmar som maskinen, motorn och kraftuttaget har varit på samt antalet timmar som maskinen har transporterats och när det är dags för service.
Counts	Anger händelser som har inträffat i maskinen.

Varvtal för främre cylinder	Visar de främre cylindrarnas beräknade hastighet. Cylindrarna kan också justeras manuellt.
Varvtal för bakre cylinder	Visar de bakre cylindrarnas beräknade hastighet. Cylindrarna kan också justeras manuellt.

Diagnostik	
Menyobjekt	Beskrivning
Cutting Units	Anger indata, kvalificerare och utdata för höjning och sänkning av klippenheterna.
Hi/Low Range	Anger indata, kvalificerare och utdata för körning i transportläge.
PTO	Anger indata, kvalificerare och utdata för aktivering av PTO-kretsen.
Engine Run	Anger indata, kvalificerare och utdata för start av motorn.
Backlap	Anger indata, kvalificerare och utdata för hantering av slipningsfunktionen.

* Endast text som är riktad mot föraren är översatt. Skärmarna Fel, Service och Diagnostik visas vid service. Rubrikerna visas på det valda språket men menyobjekten är på engelska.

Om	
Menyobjekt	Beskrivning
Modell	Visar maskinens modellnummer.
Art.nr	Visar maskinens artikelnummer.
Maskinstyrenhetens versionsnummer	Visar versionsnumret för masterstyrenheten.
InfoCenter-versionsnummer	Visar versionsnumret för InfoCenter.
CAN-buss	Visar status för maskinens kommunikationsbuss.

Inställningar	
Menyobjekt	Beskrivning
Enheter	Styr enheterna som används på InfoCenter. Menyalternativen är brittiska standardenheter eller metriska
Språk	Styr språken som används på InfoCenter*.
Bakgrundsbelysning	Styr LCD-skärmens ljusstyrka.
Kontrast	Styr LCD-skärmens kontrast.
Cylinderhastighet för främre slipningsspak	Styr hastigheten hos de främre cylindrarna i slipningsläge.
Cylinderhastighet för bakre slipningsspak	Styr hastigheten hos de bakre cylindrarna i slipningsläge.
Låsta menyer	Med en PIN-kod kan en person som har godkänts av företaget få åtkomst till låsta menyer.
Auto. tomgång	Styr den tid det tar innan motorn går på låg tomgång när maskinen inte används.
Antal knivar	Styr antalet knivar på cylindern för cylinderhastighet.
Klipphast.	Styr markhastigheten för bestämning av cylinderhastigheten.
Klipphöjd	Styr klipphöjden för bestämning av cylinderhastigheten.

Låsta menyer

Det finns sju inställningar för driftskonfigurering som kan justeras på inställningsmenyn i InfoCenter: Tidsfördröjning för auto. tomgång, Antal knivar, Klipphast., Klipphöjd, F-cylinder S och B-cylinder S. Inställningarna kan låsas med hjälp av den låsta menyn.

Obs: Den initiala lösenordskoden har programmerats av återförsäljaren vid leverans.

Åtkomst till låsta menyer

Obs: Den fabriksinställda PIN-koden för maskinen är antingen 0000 eller 1234.

Om du har ändrat PIN-koden och därefter glömt den nya koden kan du kontakta din Toro-auktorerade återförsäljare för att få hjälp.

1. På HUVUDMENYN bläddrar du ned till INSTÄLLNINGSMENYN med hjälp av mittknappen och trycker därefter på den högra knappen (Figur 32).

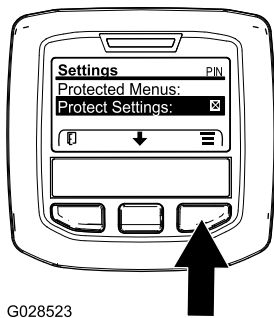

G028523

Figur 32

g028523

2. På INSTÄLLNINGSMENYN bläddrar du ned till den LÅSTA MENYN med hjälp av mittknappen och trycker därefter på den högra knappen (Figur 33A).

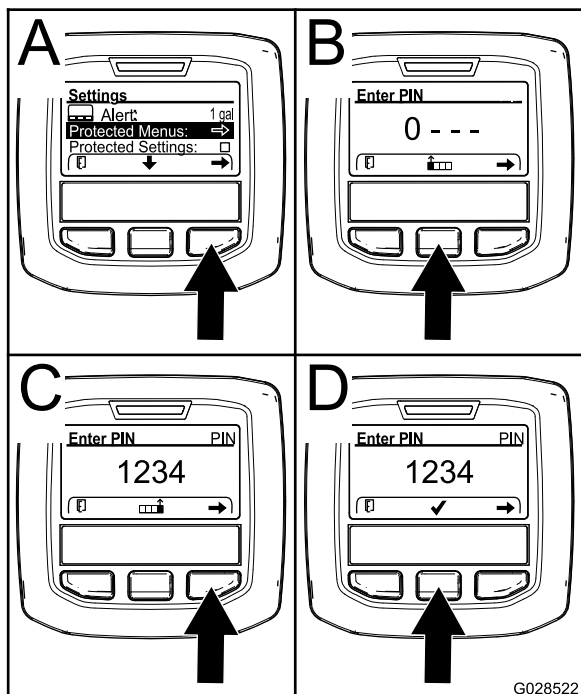

G028522

Figur 33

g028522

3. Ange PIN-koden genom att trycka på mittknappen tills rätt första siffra visas. Tryck sedan på högerknappen för att gå till nästa siffra (Figur 33B och Figur 33C). Upprepa detta steg tills den sista siffran har skrivits in och tryck på högerknappen igen.
4. Tryck på mittknappen för att ange PIN-koden (Figur 33D).

Vänta tills den röda indikatorlampan på InfoCenter tänds.

Obs: Om InfoCenter bekräftar PIN-koden och den låsta menyn blir tillgänglig visas ordet "PIN" i skärmens övre högra hörn.

Obs: Spärra den låsta menyn genom att vrida tändningslåset till läget AV och sedan till läget PÅ.

Du kan visa och ändra inställningarna i den låsta menyn. När du har fått åtkomst till den låsta menyn bläddrar du ned till alternativet Lås inställn. Tryck på högerknappen för att ändra inställningen. Om du ställer in Lås inställn. på AV kan du se och ändra inställningarna i den låsta menyn utan att ange PIN-koden. Om du ställer in Lås inställn. på PA döljs de låsta alternativen och du måste ange PIN-koden för att ändra inställningarna i den låsta menyn. När du har angivit PIN-koden vrider du tändningslåset till läget AV och tillbaka till läget PA för att aktivera och spara funktionen.

Ställa in automatisk tomgång

1. Bläddra ned till Auto. tomgång i inställningsmenyn.
2. Tryck på högerknappen för att ändra tiden för automatisk tomgång mellan AV, 8 s, 10 s, 15 s, 20 s och 30 s.

Ställa in antal knivar

1. Bläddra till Antal knivar på inställningsmenyn.
2. Tryck på högerknappen för att ändra antal knivar till 5, 8 eller 11 knivar.

Ställa in klippastigheten

1. Bläddra till Klippast. på inställningsmenyn.
2. Tryck på högerknappen för att välja klippastighet.
3. Välj lämplig klippastighet för gaspedalens mekaniska klippastighetsbegränsare med hjälp av mitten- och högerknappen.
4. Avsluta och spara klippastighetsinställningen genom att trycka på vänsterknappen.

Ställa in klipphöjden

1. Bläddra till Klipphöjd på inställningsmenyn.
2. Välj Klipphöjd genom att trycka på högerknappen.
3. Välj lämplig klipphöjdsinställning med hjälp av mitten- och högerknappen.

Obs: Om den exakta inställningen inte visas väljer du närmaste klipphöjdsinställning i listan som visas.

4. Avsluta och spara klipphöjdsinställningen genom att trycka på vänsterknappen.

Ställa in de främre och bakre cylindrarnas hastighet

Hastigheten för de främre och bakre cylindrarna beräknas utifrån den information om antal knivar, klipp hastighet och klipp höjd som anges i InfoCenter, men du kan även ändra inställningen manuellt och därmed anpassa den till olika klippförhållanden.

1. Bläddra till varvtalet för främre cylinder och/eller varvtalet för bakre cylinder.
2. Ändra värdet för cylinderhastighet genom att trycka på högerknappen. När hastighetsinställningen har ändrats kommer det värde som har beräknats utifrån angiven information om antal knivar, klipp hastighet och klipp höjd fortsätta att visas på displayen tillsammans med det nya värdet.

Specifikationer

Obs: Delarnas specifikationer och utformning kan ändras utan föregående meddelande.

Specifikationer – traktorenhet

Klippbredd, 69 cm breda klippenheter	307 cm
Klippbredd, 81 cm breda klippenheter	320 cm
Total maskinbredd med klippenheter (69 cm) nedsänkta	345 cm
Total maskinbredd med klippenheter (81 cm) nedsänkta	358 cm
Total maskinbredd med klippenheter upplyfta (transport)	239 cm
Total längd	370 cm
Höjd med vältskydd	220 cm
Bandbredd, fram	229 cm
Bandbredd, bak	141 cm
Hjulbas	171 cm
Nettovikt (utan klippenheter och vätskor)	1574 kg

Redskap/tillbehör

Det finns ett urval av godkända Toro-redskap och -tillbehör som du kan använda för att förbättra och utöka maskinens kapacitet. Kontakta en auktoriserad serviceverkstad eller återförsäljare eller gå till www.Toro.com för att se en lista över alla godkända redskap och tillbehör.

Körning

Obs: Vänster och höger sida på maskinen är lika med förarens vänstra respektive högra sida vid normal körning.

Säkerhet före användning

Allmän säkerhet

- Låt aldrig barn eller någon som inte har fått utbildning använda eller utföra underhåll på maskinen. Lokala föreskrifter kan begränsa förarens ålder. Det är ägaren som ansvarar för att utbilda alla förare och mekaniker.
- Lär dig hur du använder utrustningen på ett säkert sätt och bekanta dig med manöverorgan och säkerhetsskyltar.
- Lär dig att stanna maskinen och motorn snabbt.
- Kontrollera att förarkontroller, säkerhetsbrytare och skydd sitter fast och fungerar som de ska. Kör inte maskinen om dessa inte fungerar som de ska.
- Före klippning ska du alltid kontrollera att knivarna, knivskruvarna och klippenheter är i gott fungerande skick.
- Inspektera området där maskinen ska användas och ta bort föremål som maskinen kan slunga iväg.

Bränslesäkerhet

- Var ytterst försiktig när du hanterar bränsle. Det är brandfarligt och dess ångor är explosiva.
- Släck alla cigaretter, cigarrer, pipor och allt annat som brinner.
- Använd endast en godkänd bränsledunk.
- Ta aldrig bort tanklocket och fyll aldrig på bränsle i bränsletanken medan motorn är igång eller fortfarande är varm.
- Fyll aldrig på bränsle i maskinen i ett slutet utrymme.
- Förvara aldrig maskinen eller bränslebehållaren i närheten av en öppen låga, gnista eller tändlåga, t.ex. på en varmvattenberedare eller någon annan maskin.
- Om du spiller ut bränsle ska du inte försöka starta motorn. Undvik att skapa några gnistor tills bränsleångorna har skingrats.

Säkerheten främst

Läs alla säkerhetsanvisningar och symboler i avsnittet om säkerhet noga. Att känna till den här informationen kan hjälpa dig och kringstående att undvika skador.

⚠ FARA

Körning på vått gräs eller i branta sluttningar kan orsaka slirning eller förlust av kontrollen.

Hjul som glider över en kant kan orsaka vältolyckor vilket kan resultera i allvarliga skador, dödsfall eller drunkning.

Läs och följ anvisningarna och varningarna som rör vältning.

Följ anvisningarna nedan för att undvika att förlora kontrollen och välta klipparen.

- Använd inte maskinen nära stup eller vattendrag.
- Minska hastigheten och var ytterst försiktig vid arbete i sluttningar.
- Undvik att svänga plötsligt eller snabbt ändra hastighet.

⚠ VAR FÖRSIKTIG

Denna maskin ger ljudnivåer som kan orsaka hörselskador vid längre arbetspass.

Använd hörselskydd när du kör denna maskin.

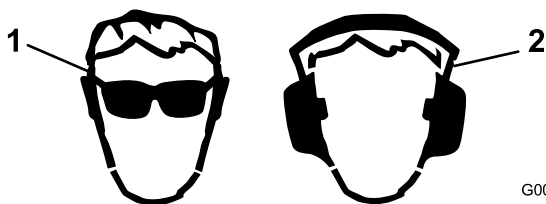

Figur 34

1. Använd ögonskydd.
2. Använd hörselskydd.

Kontrollera oljenivån i motorn

Innan du startar motorn och använder maskinen ska du kontrollera oljenivån i motorns vevhus. Se [Kontrollera oljenivån i motorn \(sida 55\)](#).

Kontrollera kylsystemet

Serviceintervall: Varje användning eller dagligen

Kontrollera kylvätskenivån varje dag innan motorn startas. Systemet rymmer 12,3 liter.

1. Ta av kylarlocket försiktigt.

⚠ VAR FÖRSIKTIG

Om motorn har varit igång kan det trycksatta, heta kylmedlet läcka ut och orsaka brännskador.

- Ta inte bort kylarlocket när motorn är igång.
- Ta hjälp av en trasa för att öppna kylarlocket och öppna locket sakta så att ånga kan komma ut.

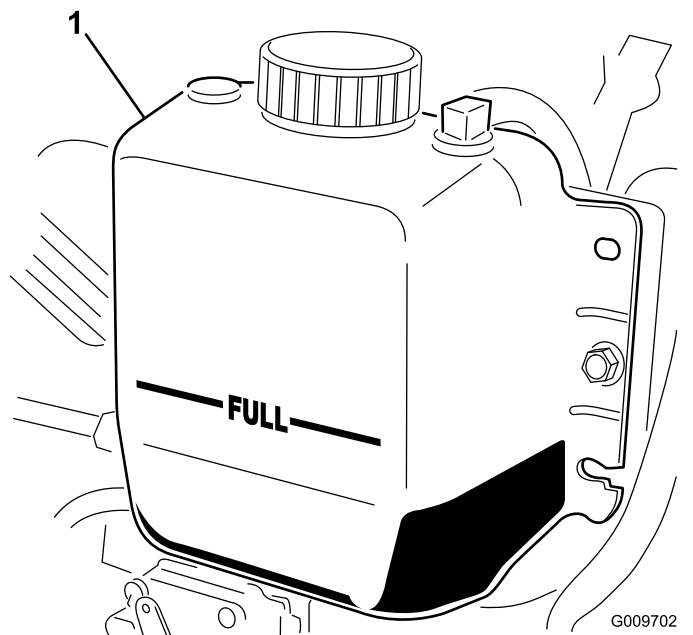

Figur 35

1. Expansionstank

2. Kontrollera kylvätskenivån i kylaren.

Obs: Kylaren ska fyllas upp till påfyllningsrörets översta del och expansionstanken ska fyllas upp till Full-markeringen ([Figur 35](#)).

3. Tillsätt en 50/50-blandning av vatten och frostskyddsmedel med etylenglykol om kylvätskenivån är låg.

Obs: Använd inte enbart vatten och inte heller alkohol-/metanolbaserade kylvätskor.

4. Sätt tillbaka kylarlocket och locket till expansionstanken.

Fylla på bränsletanken

⚠ FARA

Under vissa förhållanden är bränsle extremt brandfarligt och mycket explosivt. Brand eller explosion i bränsle kan orsaka brännskador och materiella skador.

- Fyll tanken på en öppen plats utomhus, när motorn är kall. Torka upp utspillt bränsle.
- Fyll aldrig på bränsletanken i en sluten släpvagn.
- Rök aldrig när du handskas med bensin och håll dig borta från öppen eld eller platser där bensinångor kan antändas av gnistor.
- Förvara bränslet i en godkänd dunk och håll den utom räckhåll från barn. Köp aldrig mer bränsle än vad som går åt inom en månad.
- Kör inte utan att ha hela avgassystemet på plats och i gott fungerande skick.

⚠ FARA

Vid tankning under vissa förhållanden kan statisk elektricitet frigöras och orsaka gnistor som kan antända bensinångorna. Brand eller explosion i bränsle kan orsaka brännskador och materiella skador.

- Ställ alltid bränsledunkar på marken en bit bort från ditt fordon före påfyllning.
- Fyll inte på bränsledunkar inne i ett fordon eller på lastbilsflak eller släp, eftersom plastmattor och liknande kan isolera dunken och förlänga urladdningstiden för statisk elektricitet.
- Lasta av maskinen från lastbilen eller släpet om så är praktiskt möjligt och fyll på bränsle när maskinen står på marken.
- Fyll på maskinen från en dunk hellre än med munstycket på en bränslepump om det inte är möjligt att lasta av maskinen från lastbilen eller släpet.
- Om tankning måste ske från bränslepump ska du hela tiden ha kontakt mellan munstycket på bränslepumpen och kanten på tank- eller dunköppningen tills tankningen är klar.

⚠ VARNING

Bränsle är skadligt eller dödligt om det förtärs. Längre exponering för bränsleångor kan orsaka allvarliga skador och sjukdom.

- Undvik att andas in bränsleångor under en längre tid.
- Håll ansiktet borta från munstycket och bränsletankens öppning.
- Håll bränsle borta från ögon och hud.

Bränslespecifikation

Viktigt: Använd endast dieselbränsle med mycket låg svavelhalt. Bränsle med högre svavelhalt försämrar dieseloxideringskatalysatorn (DOC), vilket orsakar funktionsproblem och förkortar livslängden på motorkomponenterna.

Underlåtenhet att följa nedanstående försiktighetsåtgärder kan skada motorn.

- Använd aldrig fotogen eller bensin istället för dieselbränsle.
- Blanda aldrig fotogen eller använd motorolja med dieselbränslet.

- Förvara aldrig bränsle i behållare med zinkplätning på insidan.
- Använd inte bränsletillsatser.

Petroleumdiesel

Cetantal: 45 eller högre

Svavelhalt: mycket låg svavelhalt (< 15 ppm)

Bränsletabell

Specifikationer för dieselbränsle	Plats
ASTM D975 Nr 1-D S15 Nr 2-D S15	USA
EN 590	EU
ISO 8217 DMX	Internationell
JIS K2204 klass nr 2	Japan
KSM-2610	Korea

- Använd endast ren, färsk diesel eller biogasbränslen.
- Köp inte mer bränsle än vad som går åt inom 180 dagar så att det garanterat är färskt.

Använd diesel för sommarbruk (nr 2-D) vid temperaturer över $-7\text{ }^{\circ}\text{C}$ och bränsle för vinterbruk (nr 1-D eller en blandning av nr 1-D/2-D) under $-7\text{ }^{\circ}\text{C}$.

Obs: Användning av bränsle för vinterbruk vid lägre temperaturer ger lägre flampunkts- och flytpunktsegenskaper, vilket gör att maskinen startar lättare och att inte bränslefiltret sätts igen i lika hög grad.

Om diesel för sommarbruk används vid temperaturer över $-7\text{ }^{\circ}\text{C}$ bidrar det till att pumpen håller längre och har större effekt jämfört med bränsle för vinterbruk.

Biodiesel

Maskinen kan också använda ett biodieselbränsle, upp till B20 (20 % biodiesel, 80 % petroleumdiesel).

Svavelhalt: mycket låg svavelhalt (< 15 ppm)

Specifikation för biodieselbränsle: ASTM D6751 eller SS-EN 14214

Specifikation för blandat bränsle: ASTM D975, SS-EN 590 eller JIS K2204

Viktigt: Petroleumdieselandelens svavelhalt måste vara mycket låg.

Vidta följande säkerhetsåtgärder:

- Biodieselblandningar kan skada målade ytor.
- Använd B5 (andel biodiesel är 5 %) eller blandningar med mindre biodieselandel vid kallt väder.

- Kontrollera tätningar, slangar, packningar som kommer i kontakt med bränsle, eftersom de kan försämrats över tiden.
- Vid byte till biodiesel kan bränslefiltret sättas igen efter en tid.
- Kontakta din auktoriserade Toro-återförsäljare om du vill ha mer information om biodiesel.

Bränsletankens kapacitet

83 liter

Fylla på bränsle

1. Ställ maskinen på ett plant underlag, sänk ner klippenheterna, stäng av motorn och ta ur nyckeln.
2. Gör rent runt tanklocket med hjälp av en ren trasa.
3. Ta bort locket från bränsletanken (Figur 36).

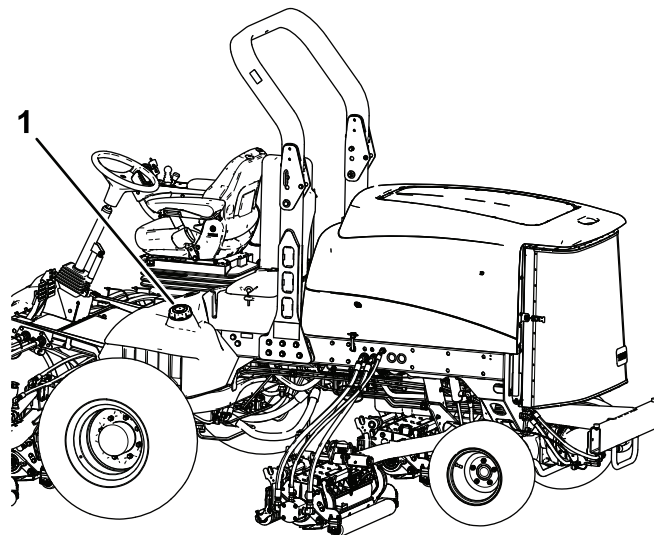

Figur 36

g200372

1. Tanklock

4. Fyll tanken med bränsle tills nivån ligger precis vid påfyllningsrörets nedersta del.
5. Sätt tillbaka tanklocket och dra åt ordentligt när du har fyllt på tanken.

Obs: Fyll om möjligt på tanken varje gång maskinen har använts. Detta minskar eventuell ansamling av kondens i bränsletanken.

Kontrollera hydraulvätskenivån

Serviceintervall: Varje användning eller dagligen

Hydraultanken fylls på fabriken med ca 28,4 liter högkvalitativ hydraulvätska. Kontrollera

hydraulvätskenivån innan motorn startas för första gången och därefter dagligen.

Rekommenderad utbytesvätska är hydraulvätska av typen **Toro Premium All Season Hydraulic Fluid**. (Finns i hinkar om 19 liter eller fat om 208 liter. Se reservdelskatalogen eller kontakta en Toro-återförsäljare för artikelnummer).

Alternativa vätskor: Om du inte har tillgång till Toro-vätskan kan du använda andra vedertagna petroleumbaserade vätskor, under förutsättning att de uppfyller nedanstående materialegenskaper och branschspecifikationer. Kontrollera med din oljeleverantör att vätskan uppfyller dessa specifikationer.

Obs: Toro ansvarar inte för skador som uppstått till följd av att felaktiga vätskor använts. Använd därför endast produkter från välkända tillverkare som ansvarar för sina rekommendationer.

Nötningsförhindrande flergradig hydraulvätska med hög viskositet/låg flytpunkt, ISO VG 46

Materialegenskaper:

Viskositet, ASTM D445	cSt vid 40 °C: 44 till 50 cSt vid 100 °C: 7,9 till 9,1
Viskositetsindex, ASTM D2270	140 eller högre (högt viskositetsindex anger en flerviktsvätska)
Flytpunkt, ASTM D97	-37 °C till -45 °C
FZG, steg för fel	11 eller bättre
Vatteninnehåll (ny vätska)	500 ppm (max.)

Branschspecifikationer:

Vickers I-286-S, Vickers M-2950-S, Denison HF-0, Vickers 35 VQ 25 (Eaton ATS373-C)

Lämpliga hydraulvätskor måste vara angivna för mobila maskiner (i motsats till användning på en industriell anläggning), av flerviktstyp, med nötningsförhindrande ZnDTP- eller ZDDP-tillsatspaket (inte en askfri vätsketypp).

Viktigt: Den flergradiga hydraulvätskan ISO VG 46 har visat sig ge optimal prestanda vid en mängd olika temperaturförhållanden. Hydraulvätskan ISO VG 68 kan ge bättre prestanda vid användning i konstant höga omgivningstemperaturer, dvs. 18 till 49 °C.

Biologiskt nedbrytbar premiumhydraulvätska – MobilEAL EnviroSyn 46H

Viktigt: Mobil EAL EnviroSyn 46H är den enda syntetiska, biologiskt nedbrytbara vätskan som har godkänts av Toro. Vätskan kan blandas med de elastomerer som används i Toros hydraulsystem och kan användas i många olika temperaturer. Vätskan kan blandas med traditionella vätskor, men för största möjliga biologiska nedbrytbarhet och prestanda bör hydraulsystemet sköljas noga så att inga traditionella vätskor finns kvar. Du

kan köpa vätskan i dunkar om 19 liter eller fat om 208 liter hos din Mobil-återförsäljare.

Viktigt: Många hydraulvätskor är nästintill färglösa vilket gör det svårt att upptäcka läckor. Det finns en rödfärgstillsats till hydraulvätskan i flaskor om 20 ml. En flaska räcker till 15–22 liter hydraulvätska. Beställ artikelnr 44-2500 från en auktoriserad Toro-återförsäljare.

1. Ställ maskinen på en plan yta, sänk ner klippenheterna, stäng av motorn och ta ur nyckeln.
2. Gör rent omkring påfyllningsröret och hydraultanklocket (Figur 37).

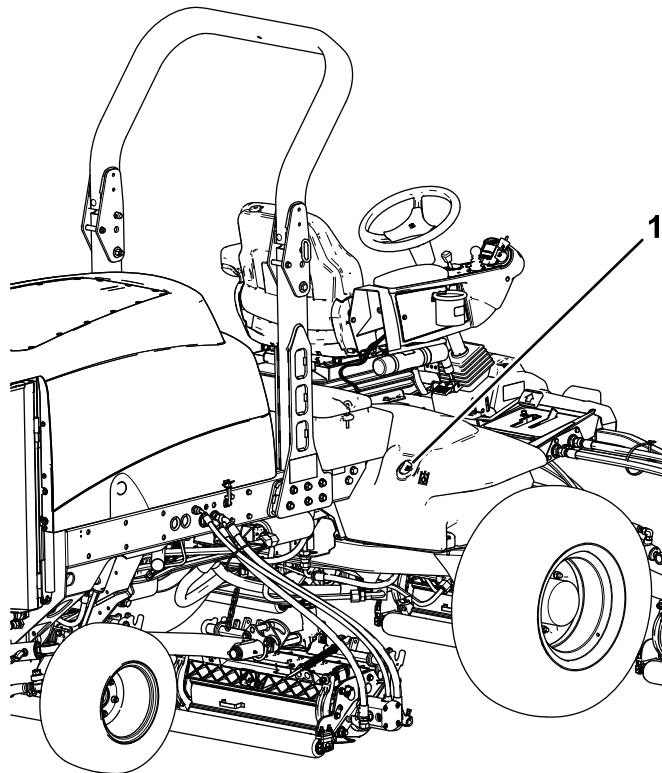

Figur 37

g200375

1. Hydraultanklock
3. Skruva av tanklocket på påfyllningsröret.
4. Ta ut oljestickan ur påfyllningsröret och torka av den med en ren trasa.
5. För in oljestickan i påfyllningsröret, och ta sedan ut den igen och kontrollera oljenivån.
Nivån ska ligga mellan de två märkena på oljestickan.
6. Fyll på lämplig vätska så att nivån når upp till den övre markeringen om nivån är låg.
7. Sätt tillbaka oljestickan och locket på påfyllningsröret.

Kontrollera däcktrycket

Serviceintervall: Varje användning eller dagligen

Däcken levereras med förhöjt tryck. Lufta därför däcken en aning för att minska trycket. Lufttrycket i däcken ska vara 0,83–1,03 bar. Kontrollera däcktrycket dagligen.

Viktigt: Upprätthåll rekommenderat tryck i alla däck för att få god klippkvalitet och korrekt maskindrift. Däcken får inte vara för löst pumpade.

Säkerhet under användning

Allmän säkerhet

- Ägaren/operatören kan förebygga och ansvarar för olyckor som kan ge upphov till personskador eller skador på egendom.
- Använd lämpliga kläder samt skyddsglasögon, hörselskydd och rejäla, halkfria skor. Sätt upp långt hår och använd inte smycken.
- Kör inte maskinen om du är sjuk, trött eller påverkad av alkohol eller läkemedel.
- Låt aldrig passagerare åka på maskinen och håll kringstående personer och husdjur på avstånd från maskinen under drift.
- Använd endast maskinen om du har god sikt, så att du kan undvika gropar och dolda faror.
- Undvik att klippa vått gräs. Försämrat grepp kan göra att maskinen glider.
- Se till att alla drivenheter är i neutralläge, parkeringsbromsen är inkopplad och du sitter i förarsätet innan du startar motorn.
- Håll händer och fötter borta från klippenheterna. Håll alltid avstånd till utkastaröppningen.
- Titta bakåt och nedåt innan du backar för att se till att vägen är fri.
- Var försiktig när du närmar dig hörn med skymd sikt, buskage, träd eller andra objekt som kan försämrå sikten.
- Klipp inte gräset nära stup, diken eller flodbäddar. Maskinen kan välta plötsligt om ett hjul kör över en kant eller kanten ger med sig.
- Stoppa klippenheterna om du inte klipper.
- Stanna maskinen och undersök klippenheterna om du kör på ett föremål eller om maskinen vibrerar på ett onormalt sätt. Reparera alla skador innan du börjar köra maskinen igen.
- Sakta ned och var försiktig när du svänger och korsar vägar och trottoarer med maskinen. Lämna alltid företräde.
- Koppla ur drivningen till klippenheten och stäng av motorn innan du ställer in klipphöjden (om du inte kan justera den från förarplatsen).

- Låt aldrig motorn gå i ett utrymme där avgaser inte kan komma ut.
- Lämna aldrig en maskin som är i gång utan uppsikt.
- Innan du lämnar förarplatsen (till exempel för att tömma gräsuppsamlarna eller för att rensa utkastaren) ska du göra följande:
 - Ställ maskinen på en plan yta.
 - Koppla ur kraftuttaget och sänk ned redskapen.
 - Koppla in parkeringsbromsen.
 - Stäng av motorn och ta ut nyckeln.
 - Vänta tills alla rörliga delar har stannat.
- Använd inte maskinen när det finns risk för blixtnedslag.
- Använd inte maskinen som bogserfordon.
- Använd endast tillbehör, redskap och reservdelar som har godkänts av Toro®.

Säkerhet för vältskyddssystemet

- **Ta inte bort vältskyddet från maskinen.**
- Kontrollera att säkerhetsbältet är fastspänt och att du kan knäppa upp det snabbt i en nödsituation.
- Var mycket uppmärksam på hinder som kan finnas ovanför dig och vidrör dem inte.
- Håll vältskyddet i säkert bruksskick genom att regelbundet inspektera det noga och kontrollera att det inte är skadat samt hålla alla fästelement åtdragna.
- Byt ut ett skadat vältskydd. Reparera eller ändra det inte.

Maskiner med fällbar störbåge

- Använd alltid säkerhetsbältet när störbågen är uppfälld.
- Vältskyddet är en inbyggd säkerhetsanordning. Håll den fällbara störbågen i upprätt låst läge, och använd säkerhetsbältet när du kör maskinen med störbågen uppfälld.
- Störbågen ska endast fällas ned tillfälligt när så behövs. Använd inte säkerhetsbältet när störbågen är nedfälld.
- Tänk på att det inte finns något vältskydd när störbågen är nedfälld.
- Kontrollera området som ska klippas och ha aldrig störbågen nedfälld i närheten av sluttningar, stup eller vattendrag.

Säkerhet i sluttningar

- Skapa egna rutiner och regler för körning i sluttningar. Rutinerna ska innehålla en kartläggning av arbetsplatsen för att avgöra vilka

sluttningar som är säkra för maskindrift. Använd alltid sunt förnuft och ett gott omdöme när du utför kontrollen.

- Sluttningar är en betydande faktor vid olyckor som orsakas av förlorad kontroll eller tippning. Sådana olyckor kan orsaka allvarliga personskador eller dödsfall. Om du kör maskinen i en sluttning måste du vara extra försiktig.
- Kör maskinen i en lägre hastighet när du befinner dig i en sluttning.
- Om du känner dig osäker när du kör maskinen i sluttningar ska du inte köra där.
- Se upp för hål, rötter, ojämnheter, stenar och andra dolda risker. Ojämn terräng kan göra att maskinen välter. Det kan finnas dolda hinder i högt gräs.
- Välj en låg hastighet så att du inte behöver stanna eller växla när du kör i en sluttning.
- Maskinen kan välta innan däcken förlorar greppet.
- Kör aldrig maskinen på vått gräs. Däcken kan förlora greppet oavsett om bromsarna är tillgängliga och fungerar.
- Undvik att starta, stänga av eller vända maskinen i en sluttning.
- Rörelse i sluttningar ska ske långsamt och gradvis. Ändra inte maskinens hastighet eller riktning tvärt.
- Kör inte maskinen nära stup, diken, flodbäddar eller vattendrag. Maskinen kan välta plötsligt om ett hjul kör över en kant eller kanten ger med sig. Håll ett säkert avstånd mellan maskinen och riskfyllda områden (två maskinbredder).

Starta och stänga av motorn

Starta motorn

Viktigt: Lufta bränslesystemet om något av följande har inträffat:

- Motorn har stannat till följd av att bränslet har tagit slut.
 - Underhåll har utförts på komponenter i bränslesystemet.
1. Ta bort foten från gaspedalen och kontrollera att pedalen är i NEUTRALLÄGET.
Obs: Kontrollera att parkeringsbromsen är inkopplad.
 2. För motorhastighetsknappen till läget för LÅG TOMGÅNG.
 3. Vrid tändningsnyckeln till KÖRLÄGET.

Obs: Glödsticksindikatorn tänds.

4. Vid tändningsnyckeln till STARTLÄGET när glödindikatorn slocknar.
5. Släpp nyckeln omedelbart när motorn startar och låt den gå tillbaka till KÖRLÄGET.
6. Justera motorhastigheten.

Viktigt: Kör inte startmotorn i mer än 15 sekunder åt gången, annars kan den gå sönder i förtid. Om motorn inte startar efter 15 sekunder vrid du nyckeln till AVSTÄNGT läge. Undersök reglagen och procedurerna igen, vänta i ytterligare 15 sekunder och upprepa startproceduren.

Om temperaturen är under -7°C kan startmotorn vara på i 30 sekunder och sedan vara avstängd i 60 sekunder under två försök.

▲ VAR FÖRSIKTIG

Kontakt med rörliga delar kan orsaka personskador.

Stäng av motorn och vänta tills samtliga rörliga delar har stannat innan du kontrollerar om det finns oljeläckor, lösa delar eller andra problem.

Stänga av motorn

Viktigt: Låt motorn gå på tomgång i fem minuter innan du stänger av den efter arbete under full belastning. Detta gör att turboladdaren hinner svalna innan motorn stängs av. Om detta inte görs kan det resultera i turboladdningsproblem.

Obs: Sänk ned klippenheterna till marken när du parkerar maskinen. Detta frigör den hydrauliska belastningen från systemet, förhindrar slitage på systemets delar och förebygger även att klippenheterna sänks ned av misstag.

1. Ställ motorn i låg tomgång igen.
2. För kraftuttagsbrytaren till URKOPPLAT läge.
3. Koppla in parkeringsbromsen.
4. Vrid tändningsnyckeln till AV.
5. Ta ut nyckeln ur tändningslåset för att undvika oavsiktlig start.

Motorhastighetsknapp

Motorhastighetsknappen har två lägen för ändring av motorhastigheten. Om du trycker kort på knappen kan du öka eller sänka motorhastigheten i steg om 100 varv/minut. Om du håller knappen intryckt övergår maskinhastigheten direkt till hög eller låg tomgång, beroende på vilken sida av knappen du trycker in.

Klippa gräs med maskinen

Obs: Att klippa gräs med en hastighet som utsätter motorn för belastning förbättrar DPF-regenereringen.

1. Flytta maskinen till arbetsområdet och placera den utanför klippområdet när du börjar klippa.
2. Kontrollera att kraftuttagsbrytaren är i det URKOPPLADE läget.
3. Flytta klippningshastighetsbegränsarens spak framåt.
4. Tryck på gasreglagebrytaren för att ställa in motorns varvtal på HÖG TOMGÅNG.
5. Använd styrspeaken för att sänka ned klippenheterna till marken.
6. Tryck på kraftuttagsbrytaren för att förbereda klippenheterna för drift.
7. Använd styrspeaken för att höja upp klippenheterna från marken.
8. Börja köra maskinen mot klippområdet och sänk ned klippenheterna.
Obs: Att klippa gräs med en hastighet som utsätter motorn för belastning förbättrar DPF-regenereringen.
9. När du är klar med klippsträckan använder du styrspeaken för att höja upp klippenheterna.
10. Genomför en tårformad sväng för att snabbt komma i läge för nästa klippsträcka.

Regeneration av dieselpartikelfilter

Dieselpartikelfiltret (DPF) ingår i avgassystemet. Katalysatorn för dieseloxidering i dieselpartikelfiltret minskar mängden skadliga gaser och tar bort sot från motorns avgasrör.

Dieselpartikelfiltrets regenereringsprocess använder värme från avgasröret till att förbränna sot som ansamlats på sotfiltret, vilket omvandlar sotet till aska och rensar kanalerna i sotfiltret så att filtrerade avgaser från motorn flödar ut ur dieselpartikelfiltret.

Motorns dator övervakar mängden sot genom att mäta baktrycket i dieselpartikelfiltret. Om baktrycket är för högt kan sotet inte förbrännas i sotfiltret då motorn går normalt. Tänk på följande för att hålla dieselpartikelfiltret fritt från sot:

- Passiv regenerering förekommer kontinuerligt medan motorn är igång. Kör motorn på fullt

Motorns varningsmeddelanden – sotansamling

motorvarvtal när det är möjligt för att främja DPF-regenerering.

- Om baktrycket är för högt talar motorns dator om via InfoCenter när ytterligare processer (stöd- och återställningsregenerering) är igång.
- Låt processen för stöd- och återställningsregenerering slutföras innan du stänger av motorn.

Använd och underhåll maskinen med dieselpartikelfiltrets funktioner i åtanke. Motorbelastning på tomgång med högt motorvarvtal producerar i allmänhet tillräcklig avgastemperatur för DPF-regenereringen.

Viktigt: Minimera tiden som motorn går på tomgång eller kör motorn på ett lägre varvtal för att minska ansamlingen av sot i sotfiltret.

⚠ VAR FÖRSIKTIG

Avgastemperaturen är mycket hög (ca 600 °C) under den parkerade regenereringen eller återställningsregenereringen av dieselpartikelfiltret. Heta avgaser kan skada dig eller andra människor.

- Kör aldrig motorn i ett slutet utrymme.
- Se till att det inte finns något brännbart material runt avgassystemet.
- Rör aldrig vid en het avgassystemskomponent.
- Stå aldrig vid eller i närheten av maskinens avgasrör.

Ansamling av sot i dieselpartikelfiltret

- Med tiden samlas sot i dieselpartikelfiltrets sotfilter. Motorns dator övervakar sotnivån i dieselpartikelfiltret.
- När tillräckligt med sot har ansamlats meddelar datorn dig att det är dags att regenerera dieselpartikelfiltret.
- DPF-regenerering är en process som värmer upp dieselpartikelfiltret, vilket omvandlar sotet till aska.
- Förutom att ge varningsmeddelanden minskar datorn även motorns effekt vid olika nivåer av sotansamling.

Motorns varningsmeddelanden – sotansamling (cont'd.)

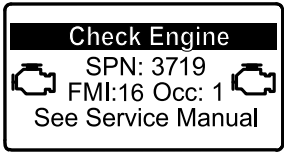
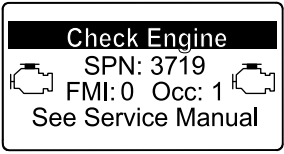

Indikeringsnivå	Felkod	Motoreffekt	Rekommenderad åtgärd
Nivå 1: Motorvarning	 <p style="text-align: center;"><small>g213866</small> Figur 38 Kontrollera motor SPN 3719, FMI 16</p>	Datorn minskar motoreffekten till 85 %	Utför en parkerad regenerering så snart som möjligt. Se Parkerad regenerering (sida 38) .
Nivå 2: Motorvarning	 <p style="text-align: center;"><small>g213867</small> Figur 39 Kontrollera motor SPN 3719, FMI 0</p>	Datorn minskar motoreffekten till 50 %	Utför en återställningsregenerering så snart som möjligt. Se Återställningsregenerering (sida 41) .

Ansamling av aska i dieselpartikelfiltret

- Lättare aska töms ut genom avgassystemet. Tyngre aska ansamlas i sotfiltret.
- Aska är en biprodukt av regenereringsprocessen. Med tiden ansamlas aska i dieselpartikelfiltret, som inte töms ut genom motorns avgasrör.
- Motorns dator beräknar mängden aska som har ansamlats i dieselpartikelfiltret.

- När tillräckligt med aska ansamlats skickar motorns dator information till InfoCenter i form av ett systemmeddelande eller motorfel för att ange ansamling av aska i dieselpartikelfiltret.
- Systemmeddelandet och felen är tecken på att dieselpartikelfiltret behöver servas.
- Förutom att ge varningsmeddelanden minskar datorn även motorns effekt vid olika nivåer av askansamling.

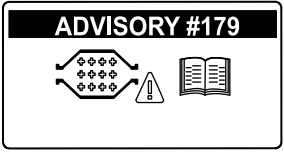
Systemmeddelanden och motorvarningsmeddelanden i InfoCenter – ansamling av aska

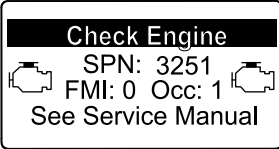

Indikeringsnivå	Meddelande eller felkod	Minskning av motorvarvtal	Motoreffekt	Rekommenderad åtgärd
Nivå 1: Systemmeddelande	 <p style="text-align: center;"><small>g213865</small> Figur 40 Meddelande nr 179</p>	Ingen	100 %	Meddela serviceavdelningen att meddelande nr 179 visas i InfoCenter.
Nivå 2: Motorvarning	 <p style="text-align: center;"><small>g213863</small> Figur 41 Kontrollera motor SPN 3720, FMI 16</p>	Ingen	Datorn minskar motoreffekten till 85 %	Utför service på dieselpartikelfiltret. Se Serva dieseloxyderingskatalysatorn (DOC) och sotfiltret (sida 56)

Systemmeddelanden och motorvarningsmeddelanden i InfoCenter – ansamling av aska (cont'd.)

Indikeringsnivå	Meddelande eller felkod	Minskning av motorvarvtal	Motoreffekt	Rekommenderad åtgärd
Nivå 3: Motorvarning	 <p>Check Engine SPN: 3720 FMI: 0 Occ: 1 See Service Manual</p> <p><small>g213864</small></p> <p>Figur 42 Kontrollera motor SPN 3720, FMI 0</p>	Ingen	Datorn minskar motoreffekten till 50 %	Utför service på dieselpartikelfiltret. Se Serva dieseloxyderingskatalysatorn (DOC) och sotfiltret (sida 56)
Nivå 4: Motorvarning	 <p>Check Engine SPN: 3251 FMI: 0 Occ: 1 See Service Manual</p> <p><small>g214715</small></p> <p>Figur 43 Kontrollera motor SPN 3251, FMI 0</p>	Motorvarvtal vid högsta åtdragning + 200 varv/minut	Datorn minskar motoreffekten till 50 %	Utför service på dieselpartikelfiltret. Se Serva dieseloxyderingskatalysatorn (DOC) och sotfiltret (sida 56)

Typer av regenerering av dieselpartikelfilter

Typer av regenerering av dieselpartikelfilter som utförs när maskinen är igång:

Typ av regenerering	Förutsättningar för DPF-regenerering	Beskrivning av DPF-drift
Passiv	Inträffar under normal användning av maskinen vid högt motorvarvtal eller hög motorbelastning	InfoCenter visar inte en symbol som anger passiv regenerering. Under passiv regenerering utsänder dieselpartikelfiltret mycket varma avgaser, oxiderar skadliga utsläpp och bränner sot till aska. Se Passiv DPF-regenerering (sida 37) .
Stöd	Inträffar som ett resultat av lågt motorvarvtal, låg motorbelastning eller när datorn upptäcker baktryck i dieselpartikelfiltret	När symbolen för stöd-/återställningsregenerering () visas i InfoCenter pågår en stödregenerering. Under stödregenerering styr datorn insugningsreglaget för att öka avgastemperaturen, vilket aktiverar stödregenereringen. Se DPF-stödregenerering (sida 37) .
Återställning	Inträffar endast efter stödregenereringen om datorn upptäcker att stödregenereringen inte minskade sotnivån tillräckligt Det sker även var 100:e timme för att återställa de grundläggande sensoravläsningarna	När symbolen för stöd-/återställningsregenerering () visas i InfoCenter pågår en regenerering. Under återställningsregenereringar styr datorn insugningsreglage och bränsleinsprutare för att öka avgastemperaturen under regenereringen. Se Återställningsregenerering (sida 38) .

Typer av regenerering av dieselpartikelfilter där det är nödvändigt att parkera maskinen:

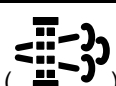
Typ av regenerering	Förutsättningar för DPF-regenerering	Beskrivning av DPF-drift
Parkerad	Sot ansamlas till följd av långvarig drift vid låga motorvarvtal eller låg motorbelastning. Detta kan också inträffa som följd av felaktig användning av bränsle eller olja Datorn upptäcker baktryck på grund av att sot har ansamlats och begär en parkerad regenerering	När symbolen för parkerad regenerering () visas i InfoCenter har en regenerering begärts. <ul style="list-style-type: none"> • Genomför en parkerad regenerering så snart som möjligt så att du slipper behöva genomföra en återställningsregenerering. • En parkerad regenerering tar 30–60 minuter. • Tanken måste vara minst ¼ full. • Du måste parkera maskinen för att kunna genomföra en återställningsregenerering. Se Parkerad regenerering (sida 38) .

Typer av regenerering av dieselpartikelfilter där det är nödvändigt att parkera maskinen: (cont'd.)

Typ av regenerering	Förutsättningar för DPF-regenerering	Beskrivning av DPF-drift
Återställning	Inträffar om du har ignorerat begäran om parkerad regenerering och fortsatt köra enheten, vilket orsakar en ännu större ansamling av sot när dieselpartikelfiltret redan är i behov av en parkerad regenerering	<p>När symbolen för återställningsregenerering () visas i InfoCenter har en återställningsregenerering begärts.</p> <p>Kontakta en auktoriserad Toro-återförsäljare för att få hjälp av en servicetekniker, som utför återställningsregenereringen.</p> <ul style="list-style-type: none"> • En återställningsregenerering tar upp till fyra timmar att slutföra. • Tanken måste vara minst halvfull. • Du måste parkera maskinen för att kunna genomföra en återställningsregenerering. <p>Se Återställningsregenerering (sida 41).</p>

Passiv DPF-regenerering

- Passiv regenerering genomförs som en del av motorns vanliga drift.
- När du använder maskinen ska du köra motorn på fullt motorvarvtal så ofta du kan för att främja DPF-regenereringen.

- När du använder maskinen ska du köra motorn på fullt motorvarvtal så ofta du kan för att främja DPF-regenerering.

DPF-stödregenerering

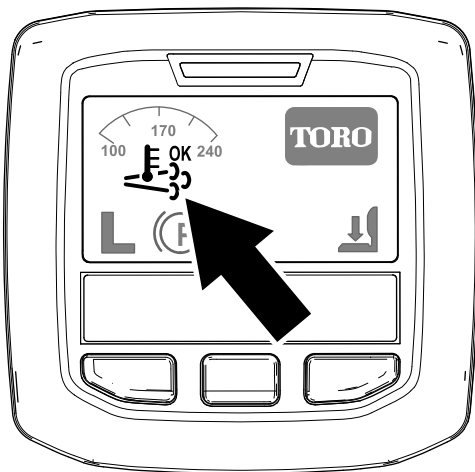

Figur 44

Symbol för stöd-/återställningsregenerering

g214711

- Symbolen  visas i InfoCenter medan stödregenereringen pågår.
- Om möjligt, stäng inte av motorn eller minska motorns varvtal medan stödregenereringen pågår.

Viktigt: Låt maskinen slutföra stödregenereringsprocessen innan du stänger av motorn.

Obs: Stödregenereringen är slutförd när

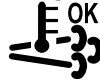
symbolen  försvinner från InfoCenter.

- Symbolen för stöd-/återställningsregenerering visas i InfoCenter ([Figur 44](#)).
- Datorn övertar kontrollen av insugsreglaget för att höja temperaturen på motorns avgaser.

Återställningsregenerering

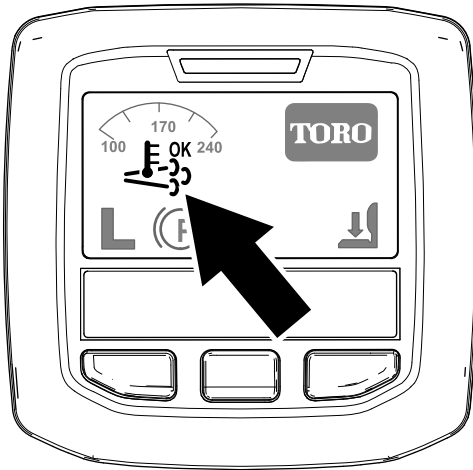

Figur 45

Symbol för stöd-/återställningsregenerering

g214711

Parkerad regenerering

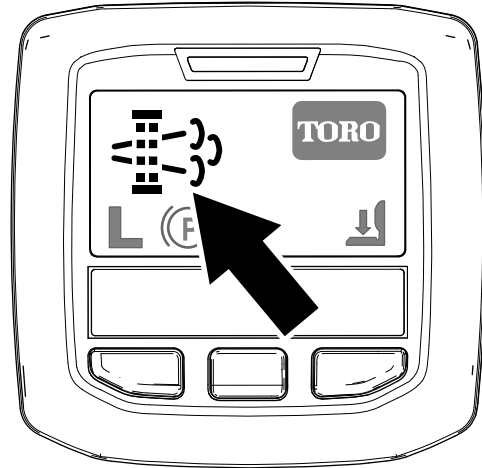

Figur 46

Symbol för begäran om parkerad regenerering

g214713

- Symbolen för stöd-/återställningsregenerering visas i InfoCenter (Figur 45).
- Datorn övertar kontrollen av insugsreglaget och ändrar processen för bränsleinsprutning för att höja temperaturen på motorns avgaser.

Viktigt: Symbolen för stöd-/återställningsregenerering visar att maskinens avgastemperatur kan vara varmare än under regelbunden drift.

- När du använder maskinen ska du köra motorn på fullt motorvarvtal så ofta du kan för att främja DPF-regenerering.



- Symbolen visas i InfoCenter medan återställningsregenereringen pågår.
- Om möjligt, stäng inte av motorn eller minska motorns varvtal medan återställningsregenereringen pågår.

Viktigt: Låt maskinen slutföra återställningsregenereringsprocessen innan du stänger av motorn.

Obs: Återställningsregenereringen är slutförd när

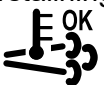
symbolen  försvinner från InfoCenter.

- Symbolen för begäran om parkerad regenerering visas i InfoCenter (Figur 46).
- Om en parkerad regenerering krävs visar InfoCenter motorvarning SPN 3719, FMI 16 (Figur 47) och motorns dator minskar motoreffekten till 85 %.

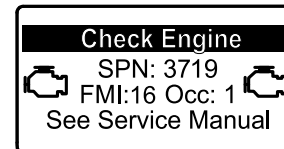

Figur 47

g213866

Viktigt: Om du inte genomför en parkerad regenerering inom två timmar minskar motorns dator motoreffekten till 50 %.

- En parkerad regenerering tar 30–60 minuter.
- Om du är auktoriserad av ditt företag måste du ange PIN-koden för att genomföra en parkerad regenerering.

Förbereda för en parkerad regenerering eller en återställningsregenerering

1. Kontrollera att maskinens tank är minst $\frac{1}{4}$ full.
2. Flytta maskinen utomhus till ett område utan brandfarligt material.
3. Ställ maskinen på ett plant underlag.
4. Kontrollera att gaspedalerna eller rörelseglagespakarna är i NEUTRALLÄGET.
5. Sänk ned klippenheterna och stäng av dem (om tillämpligt).
6. Koppla in parkeringsbromsen.

7. Ställ in gasreglaget på LÅG TOMGÅNG.

Utföra en parkerad regenerering

Obs: Anvisningar om hur du låser upp låsta menyer finns i avsnittet [Åtkomst till låsta menyer \(sida 24\)](#).

1. Gå till den låsta menyn och lås upp undermenyn med låsta inställningar (Figur 48). Se [Åtkomst till låsta menyer \(sida 24\)](#).

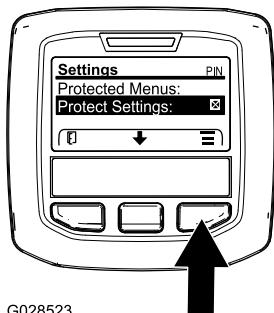

G028523

Figur 48

g028523

2. Gå till HUVUDMENYN, tryck på mitterknappen för att bläddra ned till SERVICEMENYN och tryck sedan på högerknappen för att välja alternativet SERVICE (Figur 49).

Obs: PIN-symbolen bör nu visas i skärmens övre högra hörn i InfoCenter.

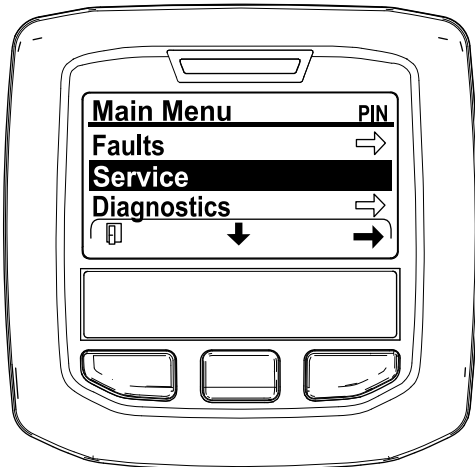

Figur 49

g212371

3. I SERVICEMENYN ska du trycka på mitterknappen tills alternativet DPF REGENERATION visas, och sedan trycker du på högerknappen för att välja alternativet DPF REGENERATION (DPF-regenerering) (Figur 50).

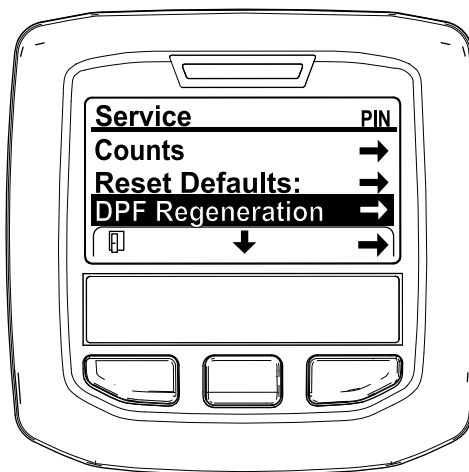

Figur 50

g212138

4. När "Initiate DPF Regen. Are you sure?" ("Påbörja DPF-regen. Är du säker?") visas trycker du på mitterknappen (Figur 51).

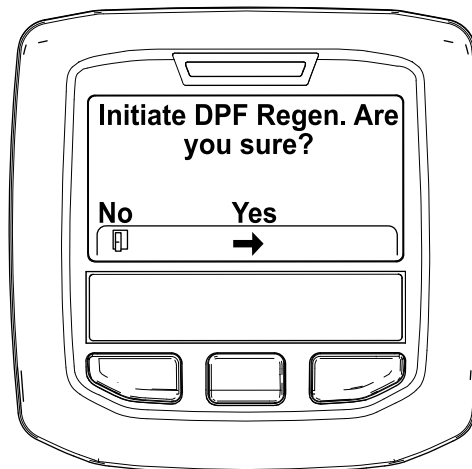

Figur 51

g212125

5. Om kylvätsketemperaturen understiger 60 °C visas meddelandet "Insure  is running and above 60C/140F" ("Kontrollera att är igång och är över 60 °C") (Figur 52).

Övervaka temperaturen på displayen och kör motorn på full gas tills temperaturen når 60 °C, och tryck därefter på mitterknappen.

Obs: Om kylvätsketemperaturen överstiger 60 °C hoppas denna skärm över.

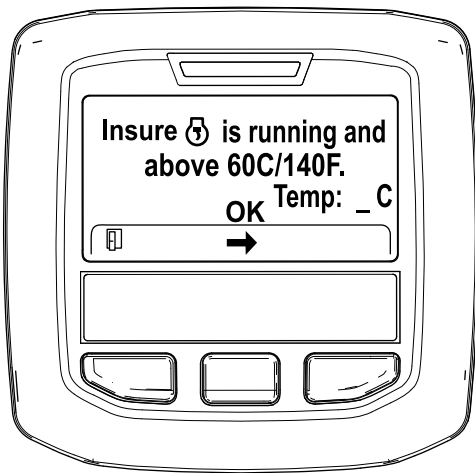

Figur 52

g211986

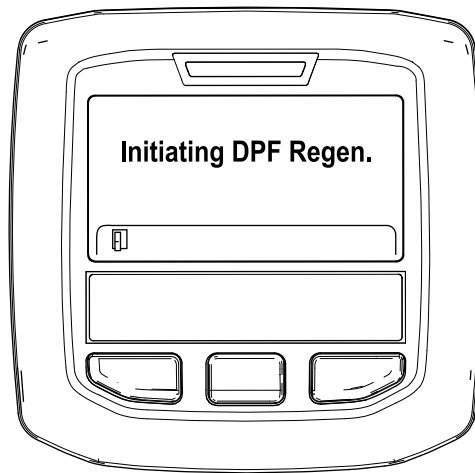

Figur 54

g212405

6. För gasreglaget till LÅG TOMGÅNG och tryck på mittknappen (Figur 53).

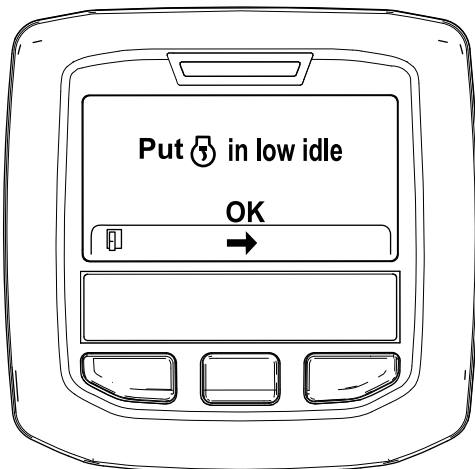

Figur 53

g212372

- B. Meddelandet "Waiting on" ("Väntar på ") visas (Figur 55).



Figur 55

g212406

7. Följande meddelanden visas när den parkerade regenereringen inleds:

- A. Meddelandet "Initiating DPF Regen." ("Startar DPF-regen.") visas (Figur 54).

- C. Datorn känner av huruvida regenereringen pågår. Ett av följande meddelanden visas i InfoCenter:

- Om regenereringen är tillåten visas meddelandet "Regen Initiated. Allow up to 30 minutes for completion" ("Regen. har startats. Det kan ta upp till 30 minuter innan den är klar") i InfoCenter. Vänta tills den parkerade regenereringsprocessen har slutförts (Figur 56).

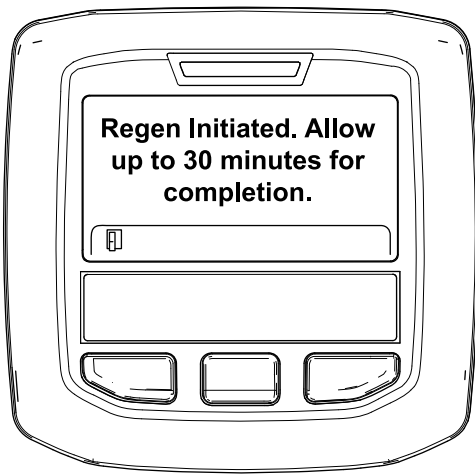

Figur 56

g213424

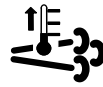

Motorn är kall – vänta.



Motorn är varm – vänta.



30%

Motorn varm – regenerering pågår (procentandel slutförd).

- Den parkerade regenereringen är genomförd när meddelandet "Regen Complete" ("Regen. slutförd") visas på InfoCenter. Tryck på vänsterknappen för att gå tillbaka till huvudskärmen (Figur 58).

- Om regenereringsprocessen inte tillåts av motorns dator visas meddelandet "DPF Regen Not Allowed" ("DPF-regen. tillåts inte") i InfoCenter (Figur 57). Tryck på vänsterknappen för att gå tillbaka till huvudskärmen.

Viktigt: Om inte alla krav för regenereringen uppfylls, eller om mindre än 50 timmar har gått sedan den senaste regenereringen, visas meddelandet "DPF Regen Not Allowed" ("DPF-regen. tillåts inte").

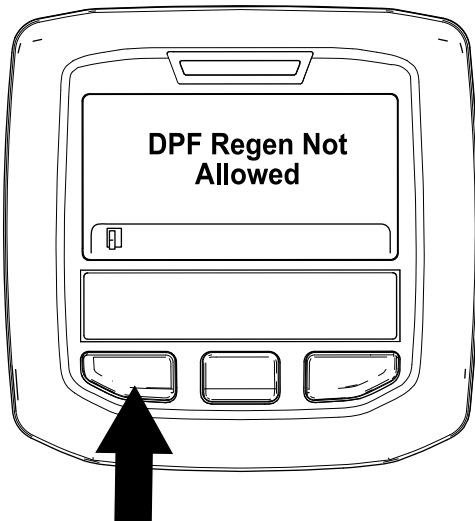

Figur 57

g212410

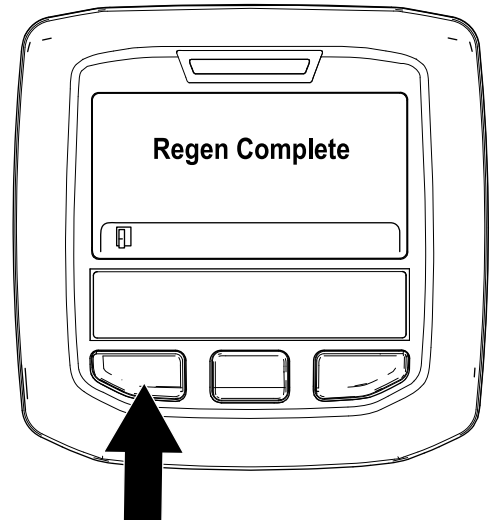

Figur 58

g212404

Återställningsregenerering

- När regenereringen är igång återgår InfoCenter till startskärmen och visar följande symboler:

- Om du ignorerar begäran om en parkerad regenerering (visas i InfoCenter) och fortsätter att använda maskinen kan en kritisk mängd sot byggas upp i dieselpartikelfiltret.
- Om en återställningsregenerering krävs visar InfoCenter motorvarning SPN 3719, FMI 16 (Figur 59) och motorns dator minskar motoreffekten till 85 %.

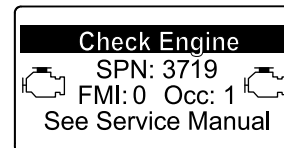

Figur 59

g213867

Viktigt: Om du inte genomför en återställningsregenerering inom 15 minuter sänker motorns dator motoreffekten till 50 %.

- Utför en återställningsregenerering när ett motorstopp inträffar och en parkerad regenerering inte effektivt kan rengöra dieselpartikelfiltret från sot.
- En återställningsregenerering tar upp till fyra timmar att slutföra.
- En tekniker från en återförsäljare måste utföra återställningsregenereringen. Kontakta en auktoriserad Toro-distributör.

Justera lyftarmens motvikt

Du kan justera motvikten på den bakre klippenhetens lyftarmar för att kompensera för olika gräsförhållanden och bibehålla en jämn klipphöjd även om marken är ojämn eller i områden med mycket torrt gräs.

Varje motviktsfjäder kan justeras till en av fyra inställningar. För varje steg ökas eller minskas klippenhetens motvikt med 2,3 kg. Du kan placera fjädrarna på baksidan av det första fjäderdonet för att eliminera all motvikt (fjärde läget).

1. Parkera maskinen på ett plant underlag, sänk ned klippenheterna, koppla in parkeringsbromsen, stäng av motorn och ta ut nyckeln.
2. Sätt i ett rör eller liknande i den långa fjäderänden för att minska fjädrarnas spänning under justeringen ([Figur 60](#)).

⚠ VAR FÖRSIKTIG

Fjädrarna är spända och kan orsaka personskada.

Var försiktig när du justerar fjädrarna.

3. När du minskar fjädrarnas spänning ska du ta bort skruven och låsmuttern som håller fast fjäderdonet på fästet ([Figur 60](#)).

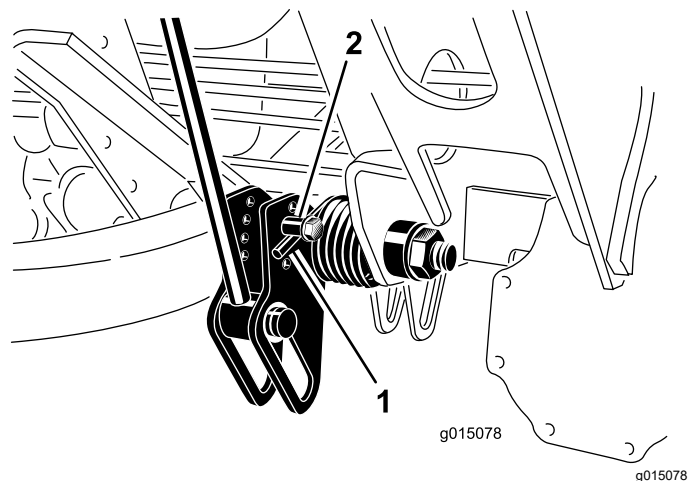

Figur 60

1. Fjäder
2. Fjäderdon

4. Flytta fjäderdonet till det hål som önskas och fäst det med en låsmutter.
5. Upprepa proceduren på den återstående fjädern.

Justera lyftarmens vändläge

1. Parkera maskinen på ett plant underlag, sänk ned klippenheterna, koppla in parkeringsbromsen, stäng av motorn och ta ut nyckeln.
2. Lyftarmsbrytaren sitter bakom den främre högra lyftarmen ([Figur 61](#)).

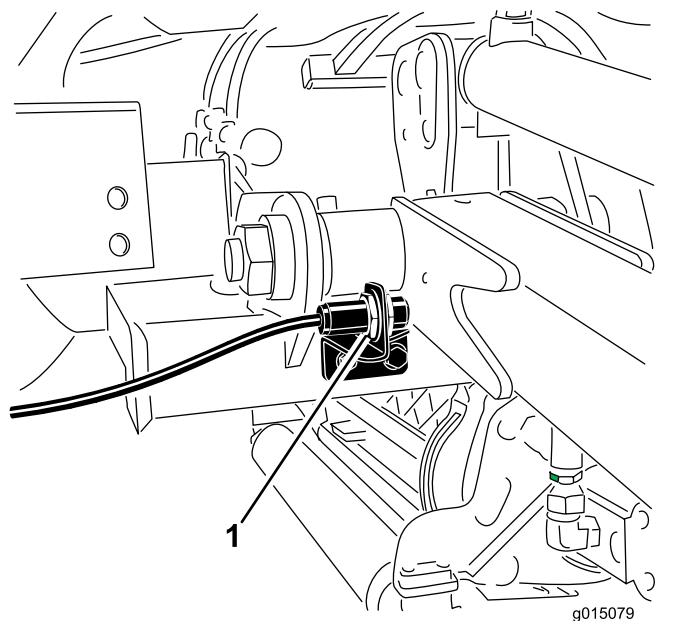

Figur 61

1. Omkopplare

- Lossa brytarens fästskruvar (Figur 61) och flytta upp brytaren för att öka lyftarmens vändhöjd eller flytta ned den för att minska vändhöjden.
- Dra åt fästskruvarna.

- För in sprintbultarna i de nedre hålen och fäst med låssprintarna så att den övre ramen stöts i sitt nedsänkta läge.
- Utför dessa instruktioner i omvänd ordning för att höja ramen.

Fälla ner vältskyddet

Du kan fälla ned vältskyddets ram för att komma åt områden där höjden är begränsad.

⚠ VARNING

Maskinen har inget vältskyddssystem när störbågen är nedfäld och ska inte betraktas som ett vältskyddssystem.

Bär inte säkerhetsbälte när störbågen är nedfäld.

- Ställ maskinen på ett plant underlag, stäng av motorn, koppla in parkeringsbromsen och ta ut nyckeln.
- Stötta den övre ramens vikt samtidigt som du tar bort låssprintarna och sprintbultarna från tappfästena (Figur 62).

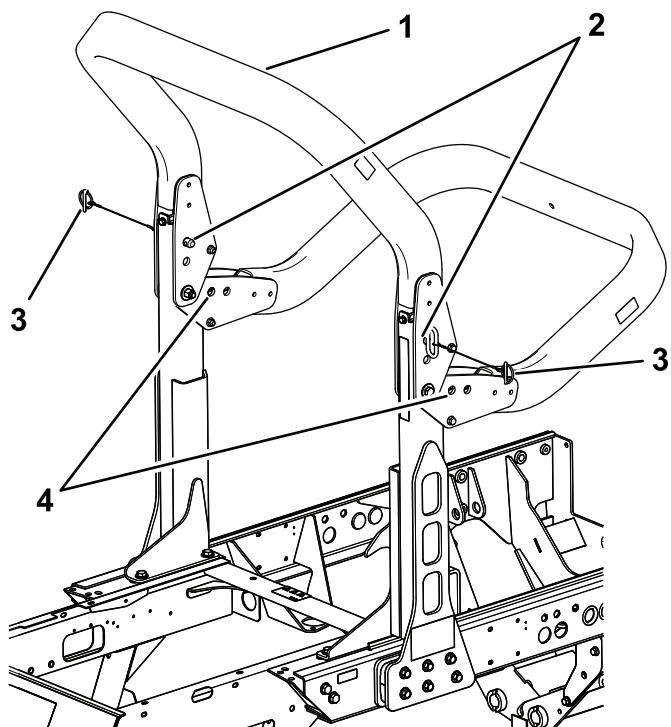

Figur 62

g200378

- | | |
|-----------------|----------------|
| 1. Övre ram | 3. Låssprintar |
| 2. Sprintbultar | 4. Nedre hål |

- Sänk försiktigt ner ramen tills den vilar på stoppen.

⚠ VARNING

Vältskyddssystemet kanske inte är effektivt om vältskyddets fästbultsenheter är lösa, vilket kan orsaka allvarliga personskador eller dödsfall vid vältning.

Du måste montera och dra åt båda fästskruvarna helt i det upphöjda läget för att erhålla ett fullgott vältskydd.

⚠ VARNING

När du höjer och sänker vältskyddet kan fingrarna hamna i kläm mellan maskinen och vältskyddet.

När du höjer och sänker vältskyddet ska du vara försiktig så att du inte klämmer fingrarna mellan strukturens fasta och rörliga delar.

- Håll samtliga muttrar, bultar och skruvar korrekt åtdragna för att säkerställa att utrustningen är i säkert bruksskick.
- Byt ut slitna och skadade delar så att maskinen går att använda på ett säkert sätt.
- Kontrollera att säkerhetsbältet och fästelementen är i säkert bruksskick.
- Använd säkerhetsbälte när störbågen är uppfäld och inget säkerhetsbälte när störbågen är nedfäld.

Viktigt: Störbågen är en integrerad säkerhetsanordning. Ha störbågen i det uppfällda läget när du använder klipparen. Fäll ned störbågen tillfälligt endast när det är absolut nödvändigt.

Kontrollera säkerhetsströmbrytarna

Serviceintervall: Varje användning eller dagligen

▲ VAR FÖRSIKTIG

Om säkerhetsbrytarna är fränkopplade eller skadade kan maskinen plötsligt aktiveras vilket i sin tur kan leda till personskador.

- Gör inga otillåtna ändringar på säkerhetsbrytarna.
- Kontrollera säkerhetsbrytarnas funktion dagligen och byt ut eventuella skadade brytare innan maskinen körs.

Maskinen har säkerhetsbrytare i det elektriska systemet. Dessa brytare är avsedda att stänga av motorn om föraren kliver ur förarsätet samtidigt som gaspedalen är nedtryckt. Föraren kan dock lämna sätet medan motorn är igång och gaspedalen står i neutralläge. Även om motorn kommer att fortsätta vara igång när kraftuttagsbrytaren urkopplats och gaspedalen är släppt, rekommenderas du å det bestämdaste att stänga av motorn innan du stiger ner från sätet.

För att kontrollera säkerhetsbrytarnas funktion utför du följande procedur:

1. Kör maskinen sakta till ett stort, relativt öppet område.
2. Sänk ned klippenheterna, stäng av motorn och koppla in parkeringsbromsen.
3. Sitt på sätet och tryck på gaspedalen.
4. Försök att starta motorn.

Obs: Motorn ska inte gå runt. Om motorn går runt, föreligger ett funktionsfel i säkerhetssystemet som bör åtgärdas innan arbetet återupptas.

5. Sitt på sätet och starta motorn.
6. Res dig från sätet och för kraftuttagsbrytaren till läget på.

Obs: Kraftuttaget ska inte kopplas in. Om kraftuttaget startar ändå finns det ett funktionsfel i säkerhetssystemet som bör åtgärdas innan arbetet återupptas.

7. Sitt på sätet, koppla in parkeringsbromsen och starta motorn.
8. Flytta gaspedalen så att den inte ligger i NEUTRALLÄGET.

Obs: Motorn ska stängas av. Om motorn inte stängs av finns det ett funktionsfel i säkerhetssystemet som bör åtgärdas innan arbetet återupptas.

Säkerhet efter användning

- Ta bort gräs och skräp från klippenheterna, ljuddämparna och motorrummet för att undvika

eldsvåda. Torka upp eventuellt olje- eller bränslespill.

- Om klippenheterna är i transportläget ska du använda det positiva låset (om så utrustad) innan du lämnar maskinen utan uppsikt.
- Låt motorn svalna innan maskinen ställs undan i ett slutet utrymme.
- Stäng av bränsletillförseln på maskinen vid förvaring och transport.
- Förvara aldrig maskinen eller bränslebehållaren i närheten av en öppen låga, gnista eller tändlåga, t.ex. på en varmvattenberedare eller någon annan anordning.
- Håll alla maskindelar i gott bruksskick och samtliga beslag åtdragna, i synnerhet knivens fästelement.
- Byt ut alla slitna eller skadade dekaler.

Skjuta på eller bogsera maskinen

I nödfall kan du skjuta maskinen framåt genom att aktivera förbikopplingsventilen i den varierbara hydraulpumpen och sedan ansluta en hydraulslang som förbikopplar backventilen, och därefter knuffa eller bogsera maskinen.

Viktigt: Skjut eller bogsera inte maskinen snabbare än 3–4,8 km/h och inte längre än 400 m eftersom transmissionen kan skadas. Förbikopplingsventilen måste alltid vara öppen när maskinen knuffas eller bogseras. Dessutom måste du montera en hydraulslang som kopplar förbi backventilen när du knuffar eller bogserar maskinen bakåt.

Om du behöver knuffa eller bogsera maskinen kommer du förmodligen att behöva flytta den både framåt och bakåt. Det är bäst att se till att maskinen kan knuffas eller bogseras både framåt och bakåt för att säkerställa att den inte skadas under åtgärden.

Förbereda maskinen för att bli knuffad eller bogserad bakåt

Viktigt: Om du behöver knuffa eller bogsera maskinen bakåt måste du först koppla förbi backventilen i fyrhjulsdrevningens grenrör.

Följande Toro-delar behövs för att förbikoppla backventilen:

- Toro-artikelnr 59-7410, diagnoskoppling
- Toro-artikelnr 354-79, lock till diagnoskoppling
- Toro-artikelnr 95-8843, hydraulslang
- Toro-artikelnr 95-0985, koppling (2)
- Toro-artikelnr 340-77, hydraulkoppling (2)

1. Montera en diagnoskoppling i den omarkerade porten som sitter mellan portarna M8 och P2 på det bakre grenröret (Figur 63).

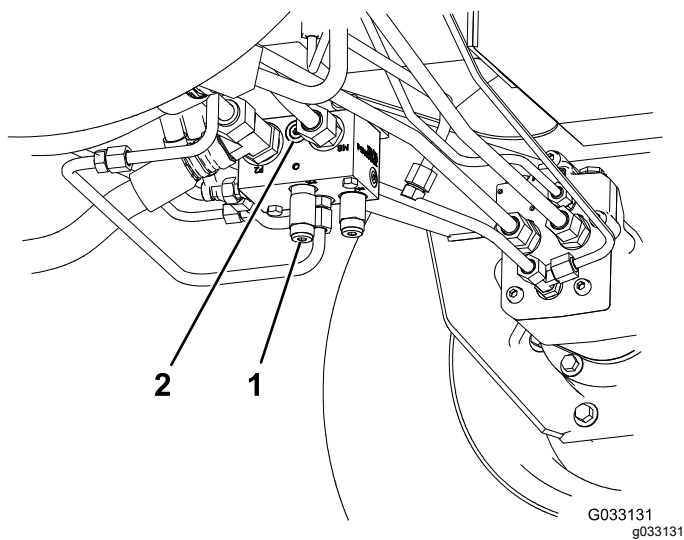

Figur 63

1. Bakre grenrör (bakom vänster framhjul)
2. Omarkerad port

2. Anslut en hydraulslang mellan diagnoskopplingen som monterades i det bakre grenröret och tryckkontrollporten för backdrift (Figur 64).

Obs: Använd de hydraulkopplingar och kopplingar som behövs för att montera slangen.

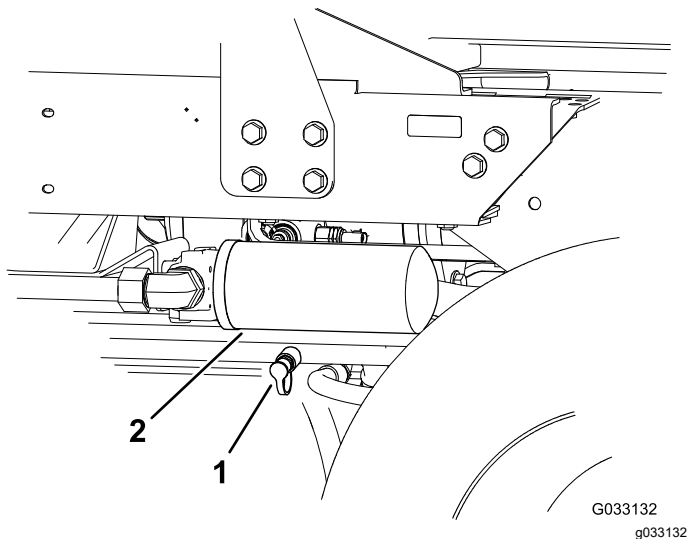

Figur 64

1. Tryckkontrollport för backdrift
2. Hydraulvätskereturfilter

3. Vrid förbikopplingsventilen 90° (¼ varv) i endera riktningen för att öppna den så att vätska kan avledas internt (Figur 65).

Obs: Eftersom vätskan leds förbi transmissionen kan du flytta maskinen långsamt utan att transmissionen skadas.

Observera ventilens läge när du öppnar och stänger den.

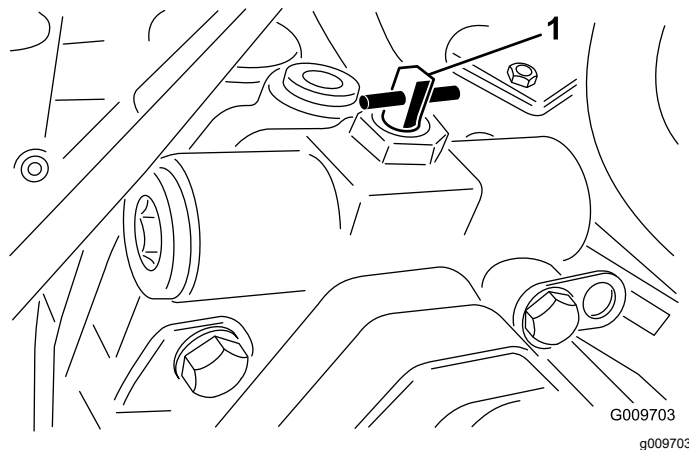

Figur 65

1. Förbikopplingsventil

4. När du har knuffat eller bogserat klart maskinen tar du bort hydraulslangen som du monterade.
5. Sätt på det befintliga locket på tryckkontrollporten för backdrift.
6. Sätt på diagnoskopplingslocket på kopplingen som du monterade på grenröret.
7. Vrid överströmningsventilen 90° (¼ varv) innan motorn startas.

Obs: Använd ett åtdragningsmoment på högst 7–11 N·m för att stänga ventilen.

Knuffa eller bogsera maskinen endast framåt

Om du endast behöver knuffa eller bogsera maskinen framåt räcker det med att vrida på överströmningsventilen.

Viktigt: Se **Förbereda maskinen för att bli knuffad eller bogserad bakåt (sida 44)** om du behöver knuffa eller bogsera maskinen bakåt.

1. Öppna huven och avlägsna det mittersta höljet.
2. Vrid förbikopplingsventilen 90° (¼ varv) i endera riktningen för att öppna den så att vätska kan avledas internt (Figur 65).

Obs: Eftersom vätskan leds förbi transmissionen kan du flytta maskinen framåt långsamt utan att transmissionen skadas. Observera ventilens läge när du öppnar och stänger den.

3. Vrid överströmningsventilen 90° (¼ varv) innan motorn startas.

Obs: Använd ett åtdragningsmoment på högst 7–11 N·m för att stänga ventilen.

Transportera maskinen

- Använd ramper i fullbredd när du lastar maskinen på en släpvagn eller lastbil.
- Bind fast maskinen så att den sitter säkert.

Hitta domkraftspunkterna

Domkraftspunkterna finns på följande platser:

- Framtill på maskinen, på ramen till respektive drivhjul (insida).
- Baktill på maskinen, vid axelcentrum

Identifiera fästpunkterna

Fästpunkterna finns på följande platser:

- På varje sida om ramen bakom de främre stegen.
- Bakre kofångare

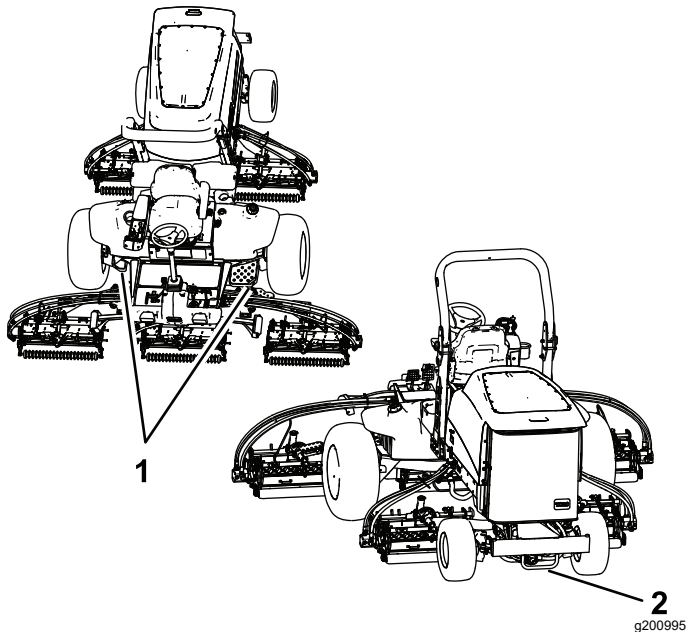

Figur 66

1. Främre fästpunkter 2. Bakre fästpunkt

Driftegenskaper

Öva att köra maskinen eftersom den har en hydrostatisk transmission och dess egenskaper skiljer sig från många gräsunderhållningsmaskiner. Faktorer att tänka på vid drift av traktorenheten och klippenheterna är transmission, motorvarvtal, belastning på knivarna samt bromsarnas betydelse.

Håll motorns hastighet hög och relativt konstant med gaspedalen. Detta behövs för att upprätthålla tillräckligt med kraft för maskinen under körning. En bra regel är att sänka körhastigheten när

belastningen på klippenheterna ökar och att öka den när belastningen minskar.

Låt därför gaspedalen gå bakåt när motorns varvtal minskar och tryck ner pedalen långsamt när varvtalet ökar. När du kör från ett arbetsområde till ett annat utan belastning och med klippenheterna höjda bör du som jämförelse ha gasreglaget i det snabba läget och trycka ner gaspedalen långsamt, men helt, för att erhålla högsta möjliga hastighet.

En annan egenskap att uppmärksamma är funktionen hos pedalerna som är anslutna till bromsarna. Bromsarna kan användas för att svänga med maskinen. De ska dock användas med försiktighet, i synnerhet på mjukt eller vått gräs eftersom gräsmattan kan få revor av misstag. En annan fördel med bromsarna är att de upprätthåller drivningen. Under vissa lutningsförhållanden slirar motluthjulet och förlorar fästet. Om denna situation skulle uppstå, trycker du ner motlutspedalen gradvis och med jämna mellanrum tills motluthjulet slutat att slira, vilket därmed ökar drivningen på medluthjulet.

Var extra försiktig när du kör maskinen på lutande underlag. Se till att säteslåset är ordentligt säkrat, vältskyddet är upphöjt och spärrat och att säkerhetsbältet är fastsatt. Kör sakta och undvik tvära svängar i sluttningar så att du inte välter.

Viktigt: Låt motorn gå på tomgång i 5 minuter innan du stänger av den efter arbete under full belastning. Detta gör att turboladdaren hinner svalna innan motorn stängs av. Om detta inte görs kan det resultera i turboladdningsproblem.

Koppla ur samtliga reglage och för gasreglaget till det LÅNGSAMMA läget innan du stänger av motorn. När du för gasreglaget till det LÅNGSAMMA läget sänks det höga motorvarvtalet samt bullernivån och vibrationerna minskar. Vrid nyckeln till AVSTÄNGT läge för att stänga av motorn.

Arbetstips

Bekanta dig med maskinen

Öva dig på att köra maskinen på ett öppet område innan du klipper gräs med den för första gången. Starta och stäng av motorn. Kör framåt och backa. Sänk och höj klippenheterna och koppla in och ur cylindrarna. När du har bekantat dig med maskinen övar du på att köra uppför och nedför sluttningar med olika hastigheter.

Förstå varningssystemet

Om en varningslampa tänds under drift ska maskinen stannas omedelbart och problemet åtgärdas innan

driften återupptas. Om maskinen körs med ett funktionsfel kan allvarliga skador uppstå.

Gräsklippning

Starta motorn och sätt motorhastighetsknappen i det SNABBA läget. För klipp hastighetsbegränsaren till KLIPPLÄGET. För kraftuttagsbrytaren till det INKOPPLADE läget och använd lyftbrytaren för att styra klippenheterna (de främre klippenheterna är inställda så att de sänks före de bakre klippenheterna). Tryck gaspedalen framåt för att köra framåt och klippa gräset.

Köra maskinen i transportläget

För kraftuttagsbrytaren till det URKOPPLADE läget och höj upp klippenheterna till transportläget. För klipp hastighetsbegränsaren till transportläget. Var försiktig när du kör mellan föremål så att du inte skadar maskinen eller klippenheterna av misstag. Var extra försiktig när du kör maskinen på lutande underlag. Kör sakta och undvik tvära svängar i slutningar så att du inte välter.

Underhåll

Obs: Vänster och höger sida på maskinen är lika med förarens vänstra respektive högra sida vid normal körning.

Rekommenderat underhåll

Underhållsintervall	Underhållsförfarande
Efter de första 8 timmarna	<ul style="list-style-type: none">• Dra åt hjulmuttrarna.
Efter de första 200 timmarna	<ul style="list-style-type: none">• Byt planetväxeloljan.• Byt oljan i bakaxeln.• Byt hydraulfiltret.
Varje användning eller dagligen	<ul style="list-style-type: none">• Kontrollera kylsystemet.• Kontrollera hydraulvätskenivån.• Kontrollera däcktrycket.• Kontrollera säkerhetsströmbrytarna.• Kontrollera oljenivån i motorn.• Töm vatten eller andra föroreningar från vattenseparatorn.• Ta bort skräp från motorområdet, oljekylaren och kylaren varje dag.• Undersök hydraulledningarna och slangarna dagligen och kontrollera om det finns läckor, vridna ledningar, lösa fäststöd, slitage, lösa beslag, väderslitage eller kemiskt slitage.
Var 50:e timme	<ul style="list-style-type: none">• Smörj lager och bussningar.• Kontrollera batteriets tillstånd.
Var 100:e timme	<ul style="list-style-type: none">• Kontrollera generatorremmens tillstånd och spänning.
Var 200:e timme	<ul style="list-style-type: none">• Dra åt hjulmuttrarna.
Var 250:e timme	<ul style="list-style-type: none">• Byt motoroljan och oljefiltret.
Var 400:e timme	<ul style="list-style-type: none">• Serva luftrenaren (Serva luftrenaren tidigare om serviceindikatorn är röd. Serva den oftare under extremt dammiga och smutsiga förhållanden.).• Kontrollera om bränsleledningarna eller anslutningarna har skadats eller försämrats på något annat sätt, eller om det finns lösa anslutningar.• Byt ut bränslefilterskålen.• Byt ut motorbränslefiltret.• Kontrollera oljenivån i planetväxeln (kontrollera även eventuellt externt läckage).• Kontrollera bakaxelns oljenivå.• Kontrollera smörjmedlet i bakaxelns växellåda.
Var 800:e timme	<ul style="list-style-type: none">• Töm och rengör bränsletanken.• Byt planetväxeloljan (eller årligen, beroende på vilket som inträffar först).• Byt oljan i bakaxeln.• Kontrollera bakhjulens skränkning.• Byt hydraulvätskan.• Byt hydraulfiltret.
Var 6000:e timme	<ul style="list-style-type: none">• Ta isär, rengör och sätt ihop sotfiltret i dieselpartikelfiltret, eller rengör sotfiltret, om motorfel SPN 3720 FMI 16, SPN 3720 FMI 0 eller SPN 3720 FMI 16 visas i InfoCenter.
Före förvaring	<ul style="list-style-type: none">• Töm och rengör bränsletanken.• Kontrollera däcktrycket.• Kontrollera alla fästelement.• Smörj eller olja samtliga smörjnipplar och svängpunkter.• Måla i lackskador.

Kontrollista för dagligt underhåll

Kopiera sidan och använd den regelbundet.

Kontrollpunkt	Vecka:						
	Mån.	Tis.	Ons.	Tors.	Fre.	Lör.	Sön.
Kontrollera säkerhetsbrytarnas funktion.							
Kontrollera bromsens funktion.							
Kontrollera motoroljenivån och bränslenivån.							
Kontrollera kylvätskenivån.							
Töm vatten-/bränsleseparatorn.							
Kontrollera luftfiltrets serviceindikator.							
Undersök om det finns skräp i kylaren, oljekylaren eller filtret.							
Kontrollera ovanliga motorljud. ¹							
Kontrollera ovanliga driftljud.							
Kontrollera hydraulsystemets vätskenivå.							
Kontrollera att det inte finns skador på hydraulslangarna.							
Kontrollera att systemet inte har några oljeläckor.							
Kontrollera däcktrycket.							
Kontrollera instrumentfunktionen.							
Kontrollera justeringen av cylinder mot understål.							
Kontrollera klipphöjdsinställningen.							

Kontrollpunkt	Vecka:						
	Mån.	Tis.	Ons.	Tors.	Fre.	Lör.	Sön.
Smörj alla smörjnippel. ²							
Bättra på skadad lack.							

1. Undersök glödstift och insprutarmunstycken om motorn är trögstartad eller om överdrivet mycket rök eller ojämn gång uppmärksammas.

2. Omedelbart efter varje tvätt, oavsett intervallet i listan

Anteckningar om särskilda problem

Kontrollen utförd av:		
Arti- kel	Datum	Information
1		
2		
3		
4		
5		
6		
7		
8		

Viktigt: Se *bruksanvisningen* till motorn respektive klippenheterna för ytterligare underhållsförfaranden.

Obs: Om du behöver ett el- eller hydraulschema för din maskin hittar du det på www.Toro.com.

Serviceintervalltabell

REELMASTER 7000 QUICK REFERENCE AID

CHECK/SERVICE (DAILY)

1. ENGINE OIL LEVEL
2. HYDRAULIC OIL FLUID LEVEL
3. ENGINE COOLANT LEVEL
4. FUEL - DIESEL ONLY
5. FUEL/WATER SEPARATOR
6. RADIATOR SCREEN
7. AIR CLEANER
8. BRAKE FUNCTION
9. TIRE PRESSURE: 12-15 PSI/83-1,03 BAR
WHEEL NUT TORQUE: 93 FT/LB (127 N·m)

CHECK/SERVICE (SEE OPERATOR'S MANUAL)

10. BATTERY
11. BELTS (FAN, ALT.)
12. PLANETARY GEAR DRIVE
13. INTERLOCK SYSTEM
14. REAR AXLE
15. ENGINE OIL DRAIN
16. GREASING

SPECIFICATIONS/CHANGE INTERVALS

SEE OPERATOR'S MANUAL FOR INITIAL CHANGES.	FLUID TYPE	CAPACITY	CHANGE INTERVAL		FILTER PART NO.	
			FLUID	FILTER		
Ⓐ ENGINE OIL	15W-40 CI-4 03781	10 QUARTS	250 HOURS	250 HOURS	115-8527	
	15W-40 C4-4 03780	6 QUARTS			125-7025	
Ⓑ HYDRAULIC FLUID	ISO VG 46/68	8.25 GALLONS	800 HOURS	800 HOURS	75-1310	
Ⓒ HYDRAULIC FILTER				800 HOURS	94-2621	
Ⓓ HYDRAULIC BREATHER				800 HRS/YRLY	115-9793	
Ⓔ FUEL SYSTEM	> 32 F	NO. 2 DIESEL	22 GALLONS	800 HOURS DRAIN/FLUSH	400 HOURS/YEARLY	110-9049 03781
	< 32 F	NO. 1 DIESEL				125-2915 03780
Ⓕ ENGINE COOLANT	50% WATER 50% ETHYL GLYCOL	9 QUARTS		DRAIN & FLUSH EVERY 2 YRS.		
Ⓖ PRIMARY AIR FILTER					SEE SERVICE INDICATOR 108-3814	
Ⓗ SAFETY AIR FILTER					SEE OPERATOR'S MANUAL 108-3816	
Ⓙ REAR AXLE	85W-140	80 OUNCES	800 HOURS		110-4812 VENT	
Ⓚ PLANETARY DRIVE	85W-140	20 OUNCES	800 HOURS			

130-1651

Figur 67

decal130-1651

⚠ VAR FÖRSIKTIG

Om du lämnar nyckeln i tändningslåset kan någon råka starta motorn av misstag och skada dig eller någon annan person allvarligt.

Ta ut nyckeln ur tändningslåset innan du utför något underhåll.

Förberedelser för underhåll

Säkerhet före underhåll

- Gör följande innan du justerar, rengör eller reparerar maskinen, eller när du lämnar den utan uppsikt:
 - Ställ maskinen på ett plant underlag.
 - Flytta gasreglaget till läget för låg tomgång.
 - Koppla ur klippenheterna.
 - Sänk klippenheterna.
- Se till att drivningen är i neutralläge.
- Koppla in parkeringsbromsen.
- Stäng av motorn och ta ut nyckeln.
- Vänta tills alla rörliga delar har stannat.
- Låt maskinens komponenter svalna innan du utför något underhåll.
- Utför om möjligt inget underhåll på maskinen medan motorn är igång. Håll dig på avstånd från rörliga delar.

- Stötta upp maskinen eller dess komponenter med domkrafter när så behövs.
- Lätta försiktigt på trycket i komponenter med upplagrad energi.

Demontera huven

1. Öppna motorhuvsspärrarna (Figur 68) och öppna huven.

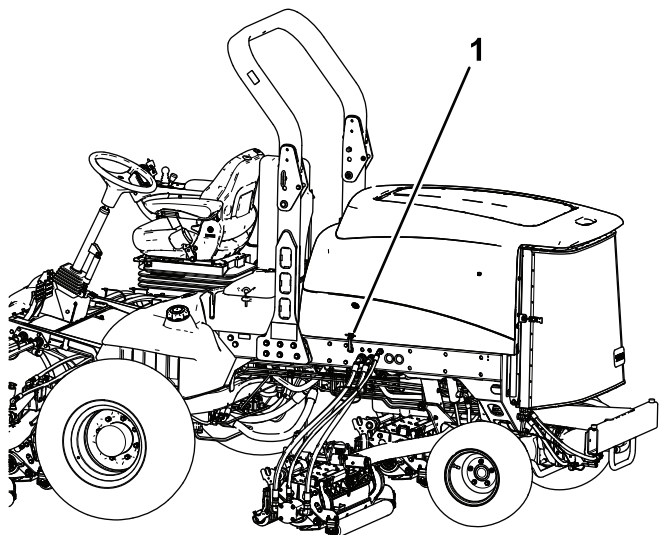

Figur 68

g200373

1. Motorhuvsspärr (2)

2. Ta bort saxpinnarna som fäster de bakre motorhuvsfästena till rampiggarna och lyft av huven.

Smörjning

Smörja lager och bussningar

Serviceintervall: Var 50:e timme

Maskinen har smörjniplor som måste smörjas regelbundet med fett nr 2 på litiumbas. Om maskinen används under normala förhållanden ska samtliga lager och bussningar smörjas var 50:e körtimme eller omedelbart efter varje tvätt.

Smörjniplornas placering och antal är som följer:

- Bromsaxelns lager (5) (Figur 69)

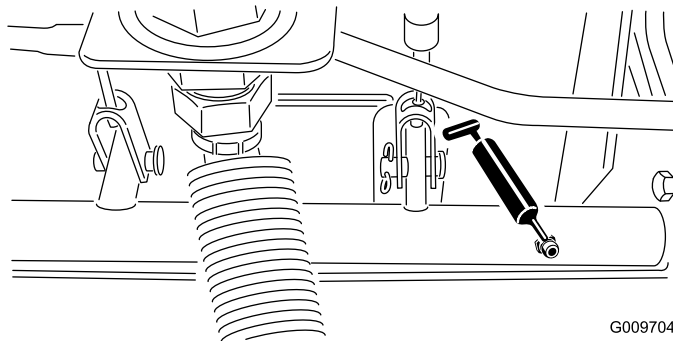

Figur 69

G009704

g009704

- Bakre axeltappsbusningar (2) (Figur 70)

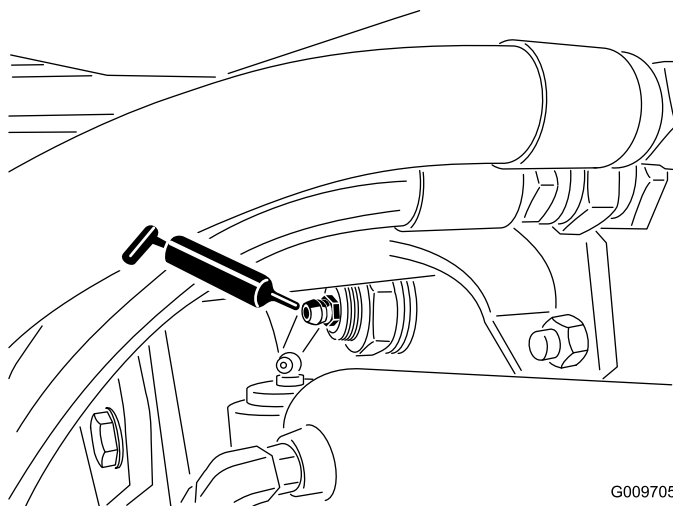

Figur 70

G009705

g009705

- Styr cylinders kulleder (2) (Figur 71)

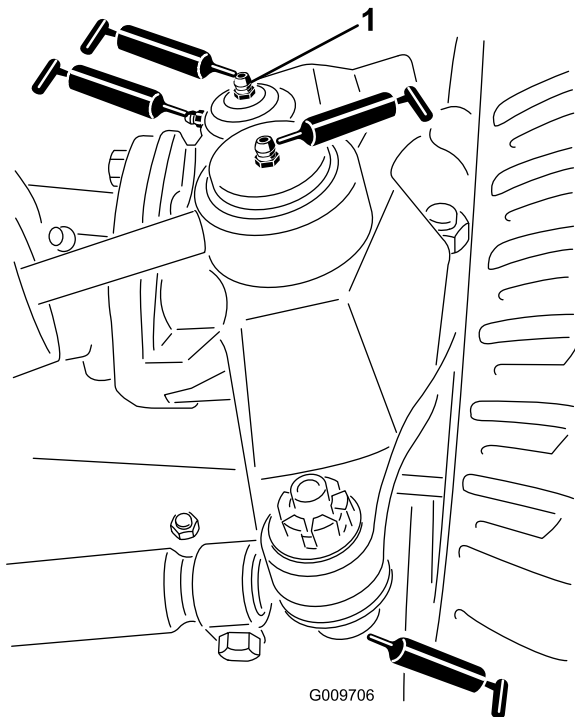

Figur 71

g009706

1. Översta nippeln på axeltappen

- Klippenhetens bärramar (två per klippenhet) (Figur 73)
- Klippenhetens lyftarmsvridfäste (ett per klippenhet) (Figur 73)

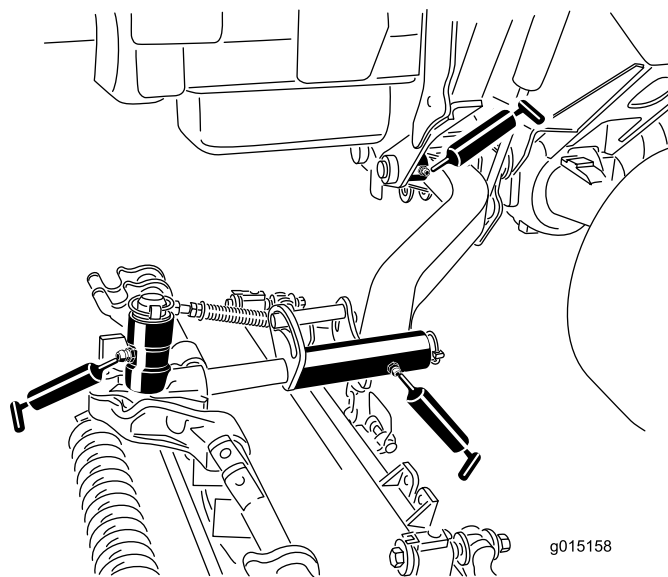

Figur 73

g015158

- Fästanordningarnas kulleder (2) (Figur 71)
- Axeltappsbusningar (2) (Figur 71). **Den översta nippeln på axeltappen ska bara smörjas en gång om året (2 pumpningar).**
- Lyftarmsbusningar (en per klippenhet) (Figur 72)

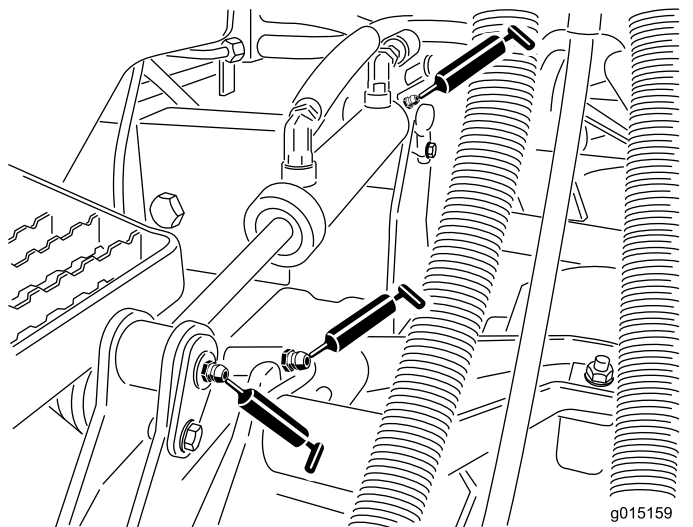

Figur 72

g015159

g015159

- Lyftcylinderbusningar (två per klippenhet) (Figur 72)
- Lyftarmens vridfästebussningar (en per klippenhet) (Figur 73)

Motorunderhåll

Motorsäkerhet

- Stäng av motorn innan du kontrollerar oljenivån eller fyller på olja i vevhuset.
- Ändra inte varvtalshållarens inställning och övervarva inte motorn.

Serva luftrenaren

Serviceintervall: Var 400:e timme

Undersök om luftrenarhuset har skador som skulle kunna orsaka en luftläcka. Byt ut den om den är skadad. Kontrollera hela intagssystemet och leta efter läckor, skador eller lösa slangklämmor.

Utför service på luftrenarfiltret bara när serviceindikatorn (Figur 74) anger att det krävs. Om du byter ut luftfiltret tidigare ökar det risken för att smuts kommer in i motorn när filtret tas bort.

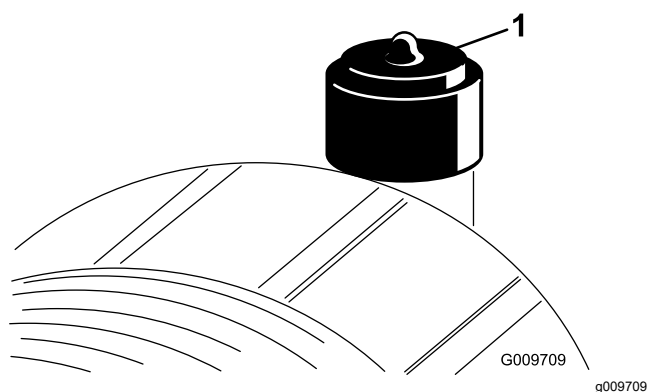

Figur 74

1. Serviceindikator

Viktigt: Säkerställ att kåpan sitter som den ska och sluter tätt runt luftrenarhuset.

1. Parkera maskinen på ett plant underlag, sänk ned klippenheterna, koppla in parkeringsbromsen, stäng av motorn och ta ut nyckeln.
2. Dra ut spärren och vrid luftrenarkåpan motsols (Figur 75).

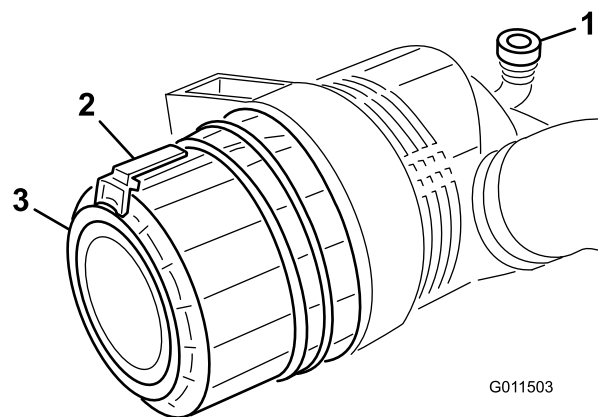

Figur 75

1. Serviceindikator
2. Spärr
3. Skydd

3. Ta bort kåpan från luftrenaren.
4. Använd lågtrycksluft (2,76 bar, ren och torr) innan du avlägsnar filtret för att ta bort stora ansamlingar skräp som packats mellan huvudfiltrets utsida och skålen. **Undvik att använda högtrycksluft eftersom den kan tvinga smutsen genom filtret och in i luftintagsröret.**

Denna rengöringsprocess förhindrar att det kommer in skräp i luftintaget när huvudfiltret tas bort.

5. Ta bort och byt ut huvudfiltret (Figur 76).

Vi rekommenderar inte att du rengör det använda filtret eftersom det då finns risk för att filtret skadas. Undersök om det nya filtret har några transportskador genom att kontrollera filtrets förseglade ände och själva filtret. **Använd inte ett skadat filter.**

Sätt i det nya filtret genom att trycka på dess yttre kant för att fästa det i skålen. **Tryck inte mitt på filtret där det är böjligt.**

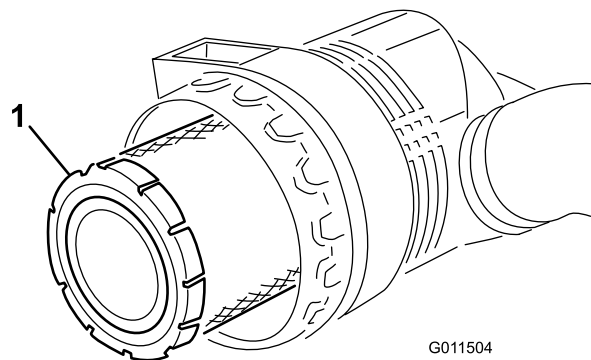

Figur 76

1. Huvudfilter

Viktigt: Försök aldrig att rengöra säkerhetsfiltret (Figur 77). Byt ut säkerhetsfiltret mot ett nytt var tredje gång huvudfiltret servas.

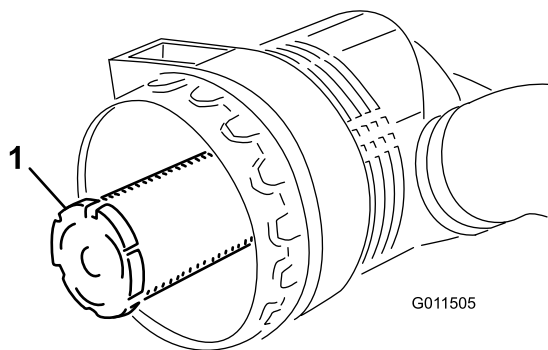

Figur 77

1. Säkerhetsfilter

6. Rengör smutsutblåsningens öppning i den avtagbara kåpan.
7. Demontera gummiutloppsventilen från kåpan, rengör håligheten och montera utloppsventilen.
8. Montera kåpan med gummiutloppsventilen i nedåtläge – mellan cirka klockan 5 till klockan 7 sett från änden.
9. Nollställ indikatorn (Figur 74) om den är röd.

Serva motoroljan

Oljespecifikationer

Använd högkvalitativ motorolja med låg askhalt som uppfyller eller överträffar följande specifikationer:

- API-servicekategori CJ-4 eller högre
- ACEA-servicekategori E6
- JASO-servicekategori DH-2

Viktigt: Om motorolja av annan typ än API CJ-4 eller högre, ACEA E6 eller JASO DH-2 används kan detta orsaka att dieselpartikelfiltret täpps igen eller att motorn skadas.

Använd motorolja med följande viskositetsgrad:

- Rekommenderad olja: SAE 15W-40 (över -18 °C)
- Alternativ olja: SAE 10W-30 eller 5W-30 (alla temperaturer)

Toro Premium-motorolja med oljeviskositet på 15W-40 eller 10W-30 kan köpas hos din auktoriserade Toro-återförsäljare. Se reservdelskatalogen för artikelnummer.

Kontrollera oljenivån i motorn

Serviceintervall: Varje användning eller dagligen

Motorn levereras med olja i vevhuset. Oljenivån måste dock kontrolleras innan och efter motorn startas första gången.

Viktigt: Kontrollera motoroljan dagligen.

Om oljenivån är ovanför markeringen Full på oljestickan kan motoroljan vara utspädd med bränsle.

Om oljenivån är ovanför markeringen Full ska du byta motoroljan.

Det är bäst att kontrollera motoroljan när motorn är kall, innan den har startats för dagen. Om motorn redan har varit igång, ska du låta oljan rinna tillbaka ned till sumpen i minst 10 minuter innan du kontrollerar den. Fyll på olja tills nivån når upp till markeringen "Full" på oljestickan om nivån ligger på eller under markeringen "Add". **Fyll inte på för mycket olja i motorn.**

Viktigt: Motoroljenivån ska ligga mellan den övre och den nedre markeringen på oljestickan. Motorn kan gå sönder om du kör den med för mycket eller för lite olja.

1. Ställ maskinen på ett plant underlag.
2. Lossa motorhuvsspärrarna och öppna huven.
3. Ta ut oljestickan, torka av den, sätt tillbaka den i röret och dra ut den igen.

Oljenivån ska ligga inom de säkra markeringarna (Figur 78).

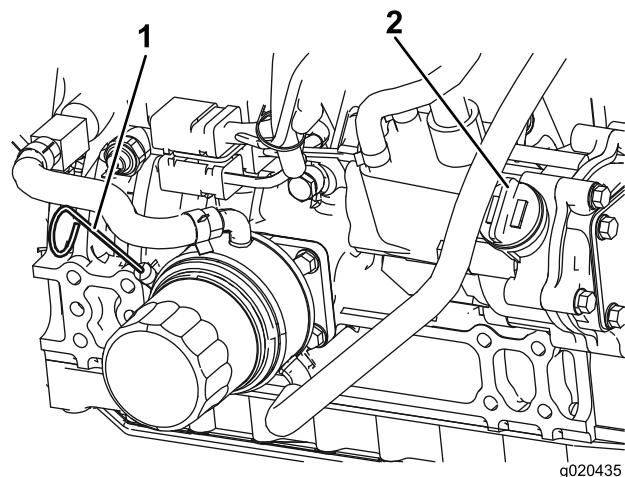

Figur 78

1. Oljesticka
2. Oljepåfyllningslock

4. Om oljenivån ligger under den säkra markeringen tar du av påfyllningslocket (Figur 78) och fyller på olja tills nivån når markeringen "Full".

Viktigt: Fyll inte på för mycket olja i motorn.

Obs: När du använder annan olja, bör du tappa ut all gammal olja ur vevhuset innan du fyller på ny olja.

5. Sätt tillbaka oljepåfyllningslocket och oljestickan.
6. Stäng huven och lås den med spärrarna.

Vevhusvolym

5,7 liter med filtret.

Byta motorolja och filtret

Serviceintervall: Var 250:e timme

1. Parkera maskinen på ett plant underlag, sänk ned klippenheterna, koppla in parkeringsbromsen, stäng av motorn och ta ut nyckeln.
2. Ta bort avtappningspluggen ([Figur 79](#)) och låt oljan rinna ned i ett avtappningskärl.

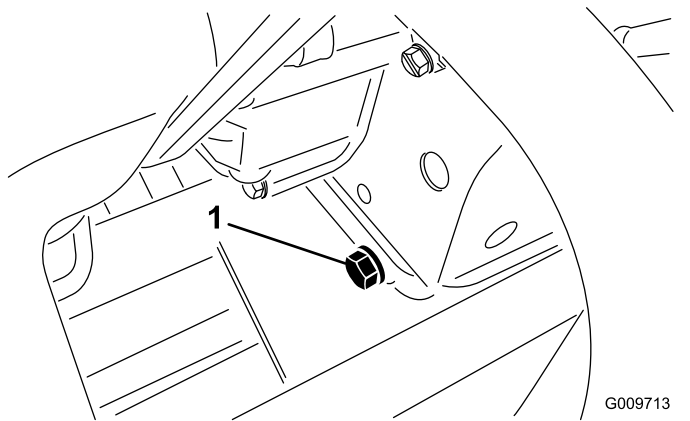

Figur 79

1. Avtappningsplugg

3. Sätt tillbaka avtappningspluggen när oljan har slutat att rinna.
4. Avlägsna oljefiltret ([Figur 80](#)).

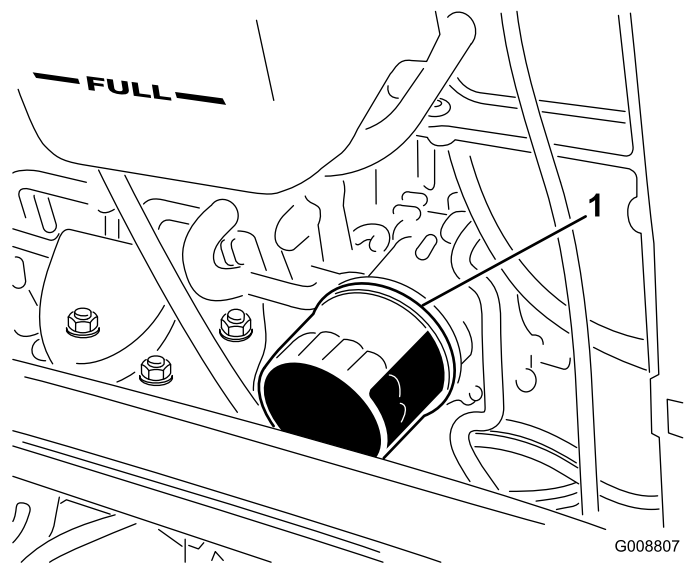

Figur 80

1. Oljefilter

5. Stryk på ett tunt lager ren olja på den nya filterpackningen innan du monterar den.

Obs: Dra inte åt filtret för hårt.

6. Fyll på olja i vevhuset, se [Kontrollera oljenivån i motorn \(sida 55\)](#).

Serva dieseloxyderingskatalysatorn (DOC) och sotfiltret

Serviceintervall: Var 6000:e timme eller rengör sotfiltret, om motorfel SPN 3720 FMI 16, SPN 3720 FMI 0 eller SPN 3720 FMI 16 visas i InfoCenter.

- Om systemmeddelande NR 179 visas i InfoCenter är det nästan dags för service av dieseloxyderingskatalysatorn och sotfiltret i dieselpartikelfiltret.

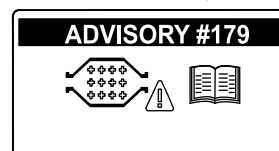

Figur 81

- Om motorfel CHECK ENGINE SPN 3251 FMI 0 (Kontrollera motor), CHECK ENGINE SPN 3720 FMI 0 (Kontrollera motor) eller CHECK ENGINE SPN 3720 FMI 16 (Kontrollera motor) visas i InfoCenter ([Figur 82](#)) ska du rengöra sotfiltret genom att följa stegen nedan:

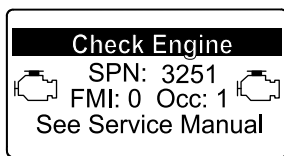

g214715

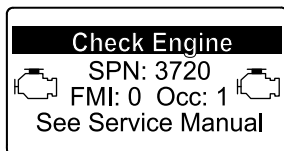

g213864

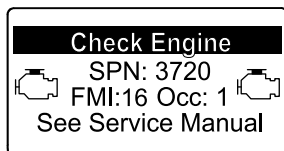

g213863

Figur 82

1. I avsnittet om motorn i *servicehandboken* finns information om demontering och montering av dieseloxideringskatalysatorn och sotfiltret i dieselpartikelfiltret.
2. Kontakta din auktoriserade Toro-återförsäljare om du behöver reservdelar eller service för dieseloxideringskatalysatorn och sotfiltret.
3. Kontakta din auktoriserade Toro-återförsäljare så att de kan återställa motorns styrenhet när du har monterat ett rent dieselpartikelfilter.

Underhålla bränslesystemet

⚠ FARA

Under vissa omständigheter är dieselbränsle och bränsleångor mycket brandfarliga och explosiva. Bränslebrand eller explosion kan skada dig själv och andra och orsaka materiella skador.

- Fyll bränsletanken på en öppen plats utomhus när motorn är avstängd och kall. Torka upp utspillt bränsle.
- Fyll inte tanken helt full. Fyll bränsletanken med bränsle tills nivån ligger på 25 mm under påfyllningsrörets nedersta del. Det tomma utrymmet behövs för bränslets expansion.
- Rök aldrig när du handskas med bensin och håll dig borta från öppen eld eller platser där bensinångor kan antändas av gnistor.
- Förvara bränsle i en ren, säkerhetsgodkänd behållare och se till att locket sitter på.

Tömma bränsletanken

Serviceintervall: Var 800:e timme

Före förvaring

Parkera maskinen på en plan yta, sänk ned klippenheterna, lägg i parkeringsbromsen, stäng av motorn och ta ur nyckeln.

Töm och rengör bränsletanken om bränslesystemet har förorenats eller om maskinen ska ställas i förvar under en längre period. Använd rent bränsle för att spola ur tanken.

Kontrollera bränsleledningarna och anslutningarna

Serviceintervall: Var 400:e timme/Årligen (beroende på vilket som inträffar först)

Parkera maskinen på ett plant underlag, sänk ned klippenheterna, koppla in parkeringsbromsen, stäng av motorn och ta ut nyckeln.

Kontrollera om bränsleledningarna har skadats eller försämrats på något annat sätt, eller om det finns lösa anslutningar.

Utföra service på vattenseparatorn

Serviceintervall: Varje användning eller dagligen—Töm vatten eller andra föroreningar från vattenseparatorn.

Var 400:e timme—Byt ut bränslefilterskålen.

1. Parkera maskinen på ett plant underlag, sänk ned klippenheterna, koppla in parkeringsbromsen, stäng av motorn och ta ut nyckeln.
2. Sätt en ren behållare under bränslefiltret.
3. Lossa avtappningspluggen längst ner på filterskålen.

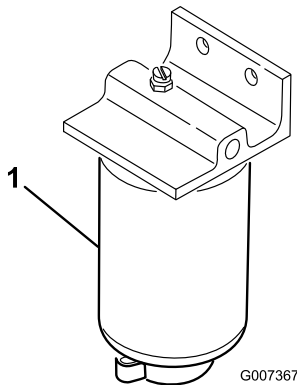

Figur 83

1. Filterskål

4. Rengör området där filterskålen ska monteras.
5. Avlägsna filterskålen och rengör fästytan.
6. Smörj packningen på filterskålen med ren olja.
7. Montera filterskålen för hand tills packningen vidrör fästytan och vrid sedan ytterligare ett halvt varv.
8. Dra åt avtappningspluggen längst ned på filterskålen.

Serva bränslefiltret

Serviceintervall: Var 400:e timme

Motorbränslefiltret ska bytas ut efter 400 timmars drift.

1. Parkera maskinen på ett plant underlag, sänk ned klippenheterna, koppla in parkeringsbromsen, stäng av motorn och ta ut nyckeln.
2. Gör rent området kring bränslefilterhuvudet (Figur 84).

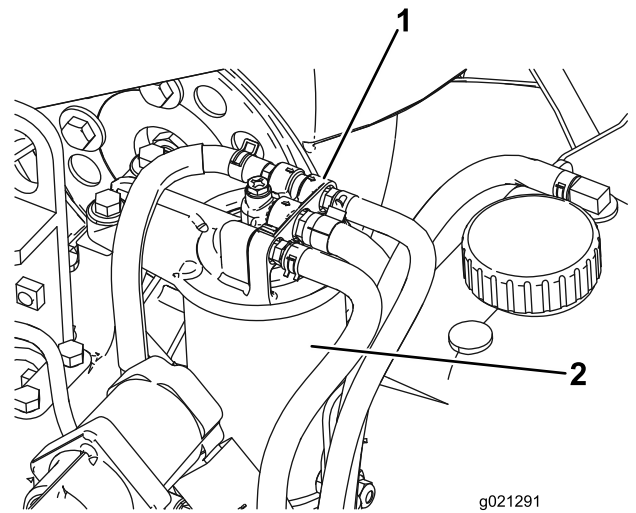

Figur 84

1. Bränslefilterhuvud
2. Bränslefilter

3. Avlägsna filtret och rengör filterhuvudets monteringsyta (Figur 84).
4. Smörj filterpackningen med ren motorsmörjolja. Mer information finns i bruksanvisningen till motorn (medföljer maskinen).
5. Montera den torra filterskålen för hand tills packningen kommer i kontakt med filterhuvudet, och vrid den sedan ytterligare ett halvt varv.
6. Starta motorn och kontrollera om det finns bränsleläckor kring filterhuvudet.

Rengöra bränsleintagsfiltret

Parkera maskinen på ett plant underlag, sänk ned klippenheterna, koppla in parkeringsbromsen, stäng av motorn och ta ut nyckeln.

Bränsleintagningsröret som sitter på bränsletankens insida är utrustad med ett filter för att förhindra att skräp kommer in i bränslesystemet. Demontera bränsleintagningsröret och rengör filtret vid behov.

Underhålla elsystemet

Säkerhet för elsystemet

- Koppla bort batteriet innan reparation utförs på maskinen. Lossa minuskabelanslutningen först och pluskabelanslutningen sist. Återanslut pluskabelanslutningen först och minuskabelanslutningen sist.
- Ladda batteriet i ett öppet och välventilerat utrymme, på avstånd från gnistor och öppna lågor. Koppla ur laddaren innan batteriet ansluts eller kopplas bort. Använd skyddskläder och isolerade verktyg.

VARNING

KALIFORNIEN Proposition 65 Varning

Batteripoler, kabelanslutningar och tillbehör till dessa innehåller bly och blykomponenter: kemikalier som staten Kalifornien anser orsaka cancer och fortplantningsskador. Tvätta händerna när du har hanterat batteriet.

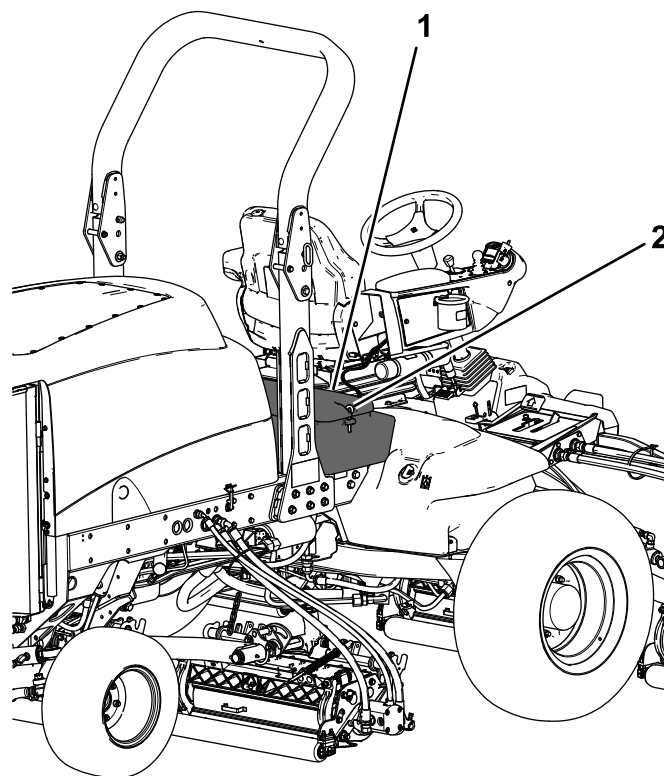

Figur 85

g200376

1. Förarens konsolpanel 2. Spärr

Ladda och ansluta batteriet

1. Parkera maskinen på ett plant underlag, sänk ned klippenheterna, koppla in parkeringsbromsen, stäng av motorn och ta ut nyckeln.
2. Lossa och höj förarens konsolpanel (Figur 85).

⚠ FARA

Batterielektrolyt innehåller svavelsyra som är ett dödligt gift och som orsakar allvarliga brännskador.

- **Drick inte elektrolyten och undvik kontakt med hud, ögon eller kläder. Använd skyddsglasögon för att skydda ögonen och gummihandskar för att skydda händerna.**
- **Fyll på batteriet på en plats där du har tillgång till rent vatten och kan skölja av huden.**

3. Anslut en batteriladdare på 3–4 A till batteripolerna.
4. Ladda batteriet med 3–4 A under 4–8 timmar.
5. Koppla ur laddningsanordningen från eluttaget och batteripolerna när batteriet är laddat.

⚠ VARNING

Vid laddning av batteriet bildas explosiva gaser.

Rök aldrig nära batteriet och håll det borta från gnistor och lågor.

6. Fäst pluskabeln (röd) till plusanslutningen (+) och minuskabeln (svart) till minusanslutningen (-) på batteriet (Figur 86).

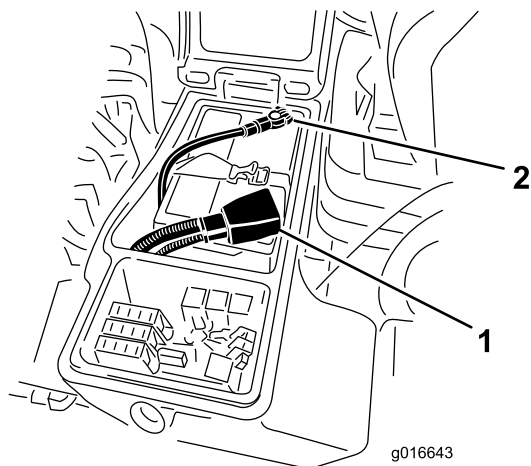

Figur 86

1. Pluskabel 2. Minuskabel

7. Fäst kablarna vid polerna med huvudskruvar och muttrar.
Se till att plusanslutningen (+) går ända upp till polen och att kabeln sitter tätt emot batteriet. Kabeln får inte vidröra batterilocket.
8. Förhindra eventuell kortslutning genom att trä gummiskon över plusanslutningen.
9. Fetta in båda batterianslutningar med smörjfett av typen Grafo 112X (skin-over), Toro-artikelnr 505-47, vaselin eller ett lättare fett för att förhindra korrosion.
10. Trä gummiskon över den positiva anslutningen.
11. Stäng konsolpanelen och säkra spärren.

⚠ VARNING

Batteriets kabelanslutningar eller verktyg av metall kan orsaka kortslutning mot metall och orsaka gnistor. Gnistor kan få batterigaserna att explodera, vilket kan leda till personskador.

- Vid avlägsnande eller installation av batteriet får du inte låta batterianslutningarna komma i kontakt med några av maskinens metalleder.
- Låt inte metallverktyg kortslutas mellan batterianslutningarna och maskinens metalleder.

⚠ VARNING

Felaktig dragning av batterikablarna kan skada maskinen och kablarna samt orsaka gnistor. Gnistor kan få batterigaserna att explodera, vilket kan leda till personskador.

- Lossa alltid batteriets minuskabel (svart) innan du lossar pluskabeln (röd).
- Anslut alltid pluskabeln (röd) innan minuskabeln (svart) ansluts.

Service av batteriet

Serviceintervall: Var 50:e timme

Viktigt: Lossa minuskabeln från batteriet innan svetsning företas på maskinen så att skador på det elektriska systemet kan undvikas.

Obs: Kontrollera batteriets skick varje vecka eller var 50:e körtimme. Se till att hålla kabelanslutningarna och batterilådan rena eftersom ett smutsigt batteri långsamt kommer att laddas ur.

Rengör batteriet på följande sätt:

1. Parkera maskinen på ett plant underlag, sänk ned klippenheterna, koppla in parkeringsbromsen, stäng av motorn och ta ut nyckeln.
2. Ta bort batteriet från maskinen.
3. Tvätta hela lådan med en lösning bestående av natriumbikarbonat och vatten.
4. Skölj lådan med rent vatten.
5. Fetta in batteripoler och kabelskor med smörjfett av typen Grafo 112X (skinover) (Toro artikelnr 505-47) eller vaselin för att förhindra korrosion.

Kontrollera säkringarna

Säkringarna sitter under förarens konsolpanel.

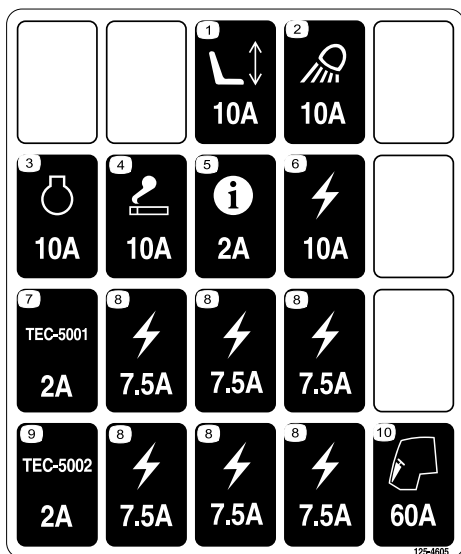

Figur 87

decal125-4605

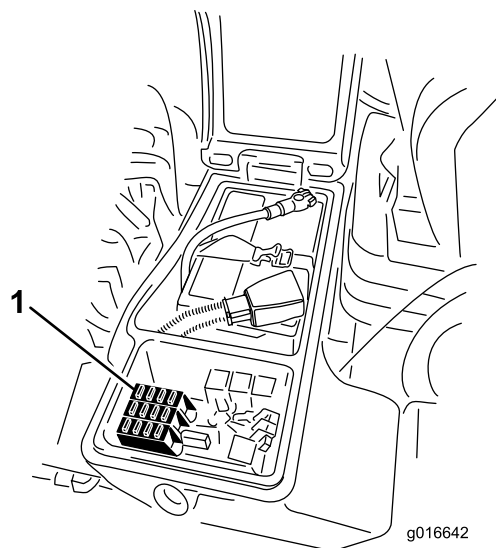

Figur 89

g016642

g016642

1. Säkringar

Parkera maskinen på ett plant underlag, sänk ned klippenheterna, koppla in parkeringsbromsen, stäng av motorn och ta ut nyckeln.

Lossa spärren och fäll upp förarens konsolpanel (Figur 88) så att säkringarna friläggs (Figur 89).

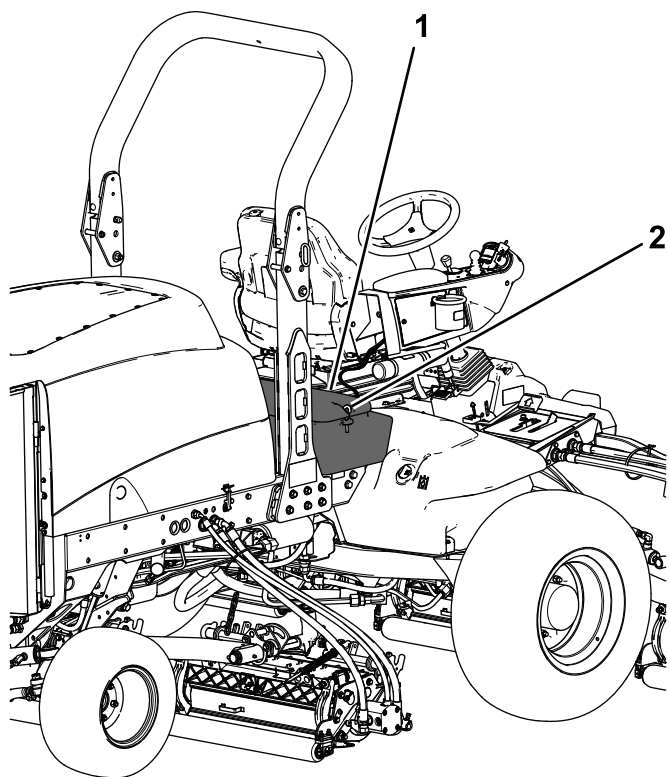

Figur 88

g200376

1. Förarens konsolpanel 2. Spärr

Underhålla drivsystemet

Kontrollera hjulmuttrarnas åtdragning

Serviceintervall: Efter de första 8 timmarna

Var 200:e timme

Parkera maskinen på ett plant underlag, sänk ned klippenheterna, koppla in parkeringsbromsen, stäng av motorn och ta ut nyckeln.

⚠ VARNING

Om hjulmuttrarna inte dras åt ordentligt kan hjulen fungera felaktigt eller falla av vilket kan leda till personskada.

Dra åt de främre och bakre hjulmuttrarna till mellan 115 och 136 N·m efter 1 till 4 timmars användning och återigen efter 8 timmars användning. Dra sedan åt muttrarna var 200:e timme.

Obs: De främre hjulmuttrarna är ½–20 UNF. De bakre hjulmuttrarna är M12 x 1,6–6H (metrisk).

Kontrollera planetväxeloljan

Serviceintervall: Var 400:e timme

Kontrollera oljenivån efter var 400:e arbetstimme. Använd en högkvalitativ olja av typen SAE 85W-140 när du byter ut oljan.

1. Parkera maskinen på ett plant underlag, sänk ned klippenheterna, koppla in parkeringsbromsen, stäng av motorn och ta ut nyckeln.
2. Placera hjulen så att en kontrollplugg (Figur 90) är i läget klockan 12 och den andra är i läget klockan 3.

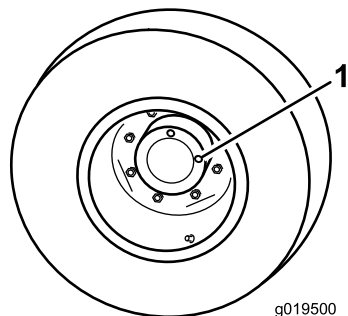

Figur 90

1. Kontroll-/avtappningsplugg (2)

3. Ta bort pluggen som sitter i läget klockan 3 (Figur 90).

Obs: Oljenivån ska vara i nivå med hålets nedre kant.

4. Om oljenivån är låg ska du ta bort pluggen som är i läget klockan 12 och fylla på med olja tills den rinner ut ur hålet som är i läget klockan 3.
5. Sätt i båda pluggarna.
6. Upprepa steg 2 till 5 på den andra planetväxeln.

Byta planetväxelolja

Serviceintervall: Efter de första 200 timmarna

Var 800:e timme (eller årligen, beroende på vilket som inträffar först).

Byt till en början oljan efter de första 200 körtimmarna. Byt sedan olja efter var 800:e körtimme eller en gång per år, beroende på vilket som inträffar först. Använd en högkvalitativ olja av typen SAE 85W-140 när du byter ut oljan.

1. Parkera maskinen på ett plant underlag, sänk ned klippenheterna, koppla in parkeringsbromsen, stäng av motorn och ta ut nyckeln.
2. Placera ett hjul så att en av kontrollpluggarna befinner sig i det lägsta läget (klockan 6) (Figur 91).

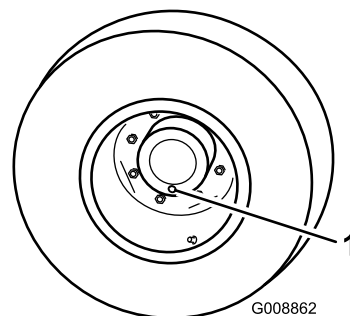

Figur 91

1. Kontroll-/avtappningsplugg

3. Placera kärlet under planetnavet, ta bort pluggen och låt oljan rinna ner i kärlet.
4. Placera ett kärl under bromshuset, ta bort pluggen och låt oljan rinna ned i kärlet (Figur 92).

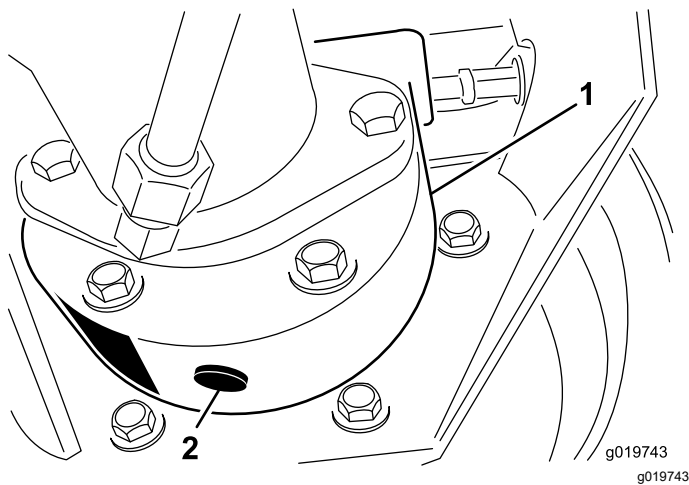

Figur 92

1. Bromshus
2. Avtappningsplugg

5. Sätt i pluggen i bromshuset när all olja har tappats av från båda ställena.
6. Roter hjulet tills det öppna plugghålet i planetväxeln är i läget klockan 12.
7. Fyll långsamt på planetväxeln med 0,65 liter högkvalitativ olja av typen SAE 85W-140 genom det öppna hålet.

Viktig: Om planetväxeln är full innan 0,65 liter olja har tillsatts ska du vänta i en timme eller sätta tillbaka pluggen och flytta maskinen cirka tre meter så att oljan fördelas i bromssystemet. Ta sedan bort pluggen och fyll på resterande olja.

8. Montera pluggen igen.
9. Upprepa proceduren på den motsatta planetväxeln/bromsen.

Kontrollera bakaxelns oljenivå

Serviceintervall: Var 400:e timme

Bakaxeln är fylld med olja av typen SAE 85W-140 när den levereras från fabriken. Kontrollera oljenivån innan motorn startas för första gången och därefter var 400:e körtimme. Kapaciteten är 2,4 liter. Gör en visuell läckagekontroll varje dag.

1. Parkera maskinen på ett plant underlag, sänk ned klippenheterna, koppla in parkeringsbromsen, stäng av motorn och ta ut nyckeln.
2. Ta bort en kontrollplugg från axelns ena sida (Figur 93) och se till att oljan når upp till botten av hålet. Ta bort påfyllningspluggen (Figur 93) om nivån är låg, och tillsätt tillräckligt med olja så att nivån når botten av kontrollhålet.

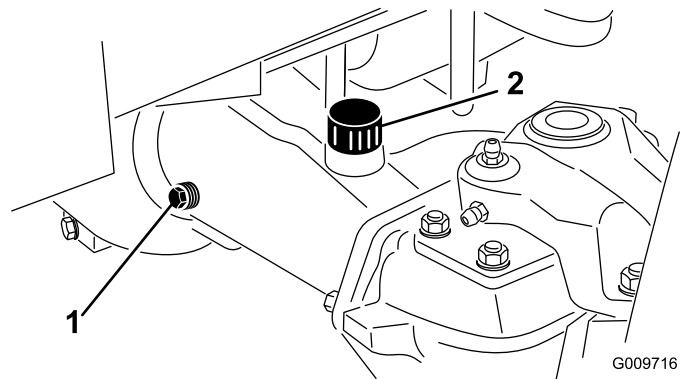

Figur 93

1. Kontrollplugg
2. Påfyllningsplugg

Byta oljan i bakaxeln

Serviceintervall: Efter de första 200 timmarna

Var 800:e timme

1. Parkera maskinen på ett plant underlag, sänk ned klippenheterna, koppla in parkeringsbromsen, stäng av motorn och ta ut nyckeln.
2. Gör rent runt de tre avtappningspluggarna, en i varje ände och en i mitten (Figur 94).

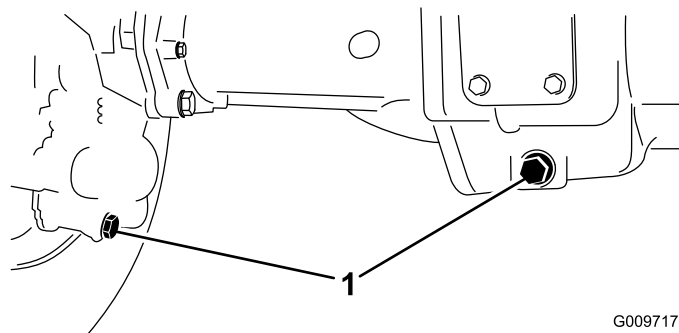

Figur 94

1. Avtappningspluggar

3. Ta bort oljekontrollpluggarna och huvudaxelns luftningslock, så att oljan kan rinna ut lättare.
4. Ta bort avtappningspluggarna så att oljan kan rinna ned i kärnen.
5. Montera pluggarna.
6. Ta bort en kontrollplugg och fyll axeln med 2,37 liter olja av typen 85W-140, eller tills oljan nått upp till hålets botten.
7. Montera kontrollpluggen.

Kontrollera smörjmedlet i bakaxelns växellåda

Serviceintervall: Var 400:e timme

Växellådan är fylld med olja av typen SAE 85W-140. Kontrollera oljenivån innan motorn startas för första gången och därefter var 400:e körtimme. Kapaciteten är 0,5 liter. Gör en visuell läckagekontroll varje dag.

1. Parkera maskinen på ett plant underlag, sänk ned klippenheterna, koppla in parkeringsbromsen, stäng av motorn och ta ut nyckeln.
2. Ta bort kontroll-/påfyllningspluggen på växellådans vänstra sida (Figur 95), och kontrollera att oljan når upp till botten av hålet. Fyll på tillräckligt med olja så att den når botten av hålet om nivån är för låg.

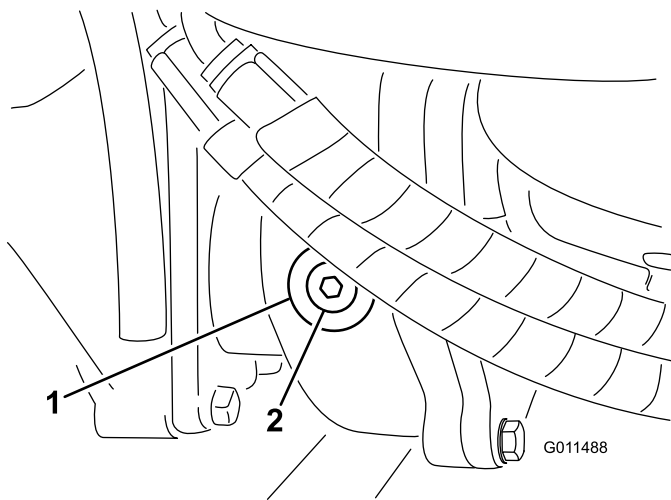

Figur 95

1. Växellåda
2. Kontroll-/påfyllningsplugg

Justera drivningens neutralinställning

Maskinen får inte "krypa" när gaspedalen släpps upp. Om den ändå kryper är en justering nödvändig.

1. Parkera maskinen på ett plant underlag, stäng av motorn, för hastighetsreglaget till ett lågt läge och sänk ned klippenheterna.
2. Tryck endast ned höger bromspedal och lägg i parkeringsbromsen.
3. Hissa upp maskinens vänstra sida tills vänster framhjul lyfter från verkstadsgolvet. Stötta maskinen med domkrafter så att den inte kan ramla ned av misstag.
4. Starta motorn och låt den gå på låg tomgångshastighet.

5. Justera kontramuttrarna på pumpstavsändan för att flytta pumpkontrollröret framåt för att eliminera krypning framåt, eller bakåt för att eliminera krypning bakåt (Figur 96).

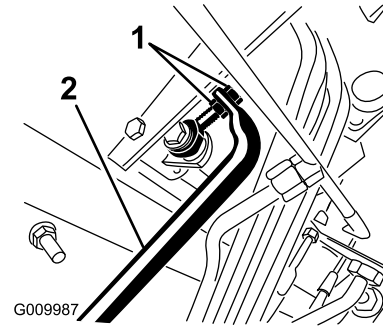

Figur 96

1. Kontramuttrar för pumpstav
2. Pumpkontrollrör

6. Dra åt kontramuttrarna för att säkra justeringen när rotationen har upphört.
7. Stäng av motorn och släpp höger broms.
8. Ta bort domkrafterna och sänk ned maskinen till verkstadsgolvet.
9. Testkör maskinen och kontrollera att den inte kryper.

Kontrollera bakhjulens skränkning

Serviceintervall: Var 800:e timme/Årligen (beroende på vilket som inträffar först)

1. Parkera maskinen på ett plant underlag, sänk ned klippenheterna, koppla in parkeringsbromsen, stäng av motorn och ta ut nyckeln.
2. Mät avståndet från mitt till mitt (vid axelhöjd) framtill och baktill på styrhjulen.

Obs: Det främre måttet ska vara 3 mm mindre än det bakre måttet (Figur 97).

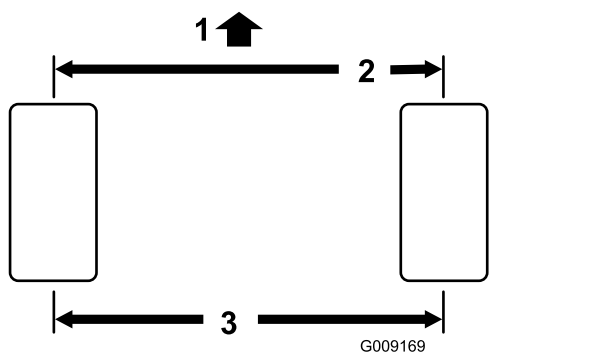

Figur 97

1. Traktorenhetens framsida
2. 3 mm mindre än hjulets bakre mått
3. Avstånd mitt till mitt

3. Justera skränkningen genom att ta bort saxpinnen och muttern från kulleterna på dragstången (Figur 98).

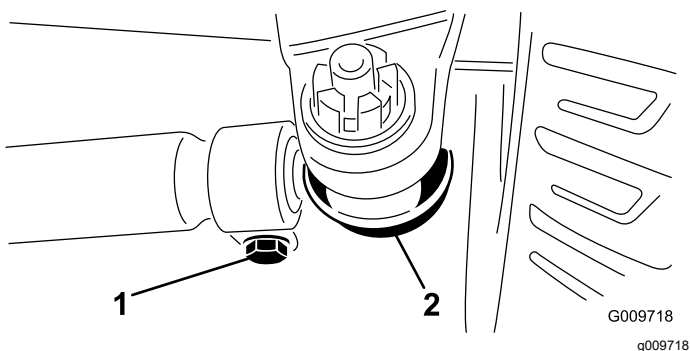

Figur 98

1. Dragstångsklämma
2. Kulle på dragstång

4. Avlägsna kulleterna på dragstången från stödet till axelhuset.
5. Lossa klämmorna på dragstångernas bägge ändar (Figur 98).
6. Vrid den lösgjorda kulleterna inåt eller utåt ett helt varv.
7. Dra åt klämman i den lösa änden på dragstången.
8. Vrid hela dragstångsenheten åt samma håll (inåt eller utåt) ett helt varv.
9. Dra åt klämman vid den anslutna änden på dragstången.
10. Montera kulleterna på stödet till axelhuset och dra åt muttern med fingrarna.
11. Mät skränkningen.
12. Upprepa proceduren om så behövs.
13. Dra åt muttern och montera en ny saxpinne när justeringen är korrekt.

Underhålla kylsystemet

Säkerhet för kylsystemet

- Motorns kylvätska kan orsaka förgiftning vid förtäring. Förvara den utom räckhåll för barn och husdjur.
- Het kylvätska som sprutas ut under tryck kan orsaka allvarliga brännskador, och detsamma gäller om man vidrör den heta kylaren eller närliggande delar.
 - Låt motorn svalna i minst 15 minuter innan du öppnar kylarlocket.
 - Ta hjälp av en trasa för att öppna kylarlocket och öppna locket sakta så att ånga kan komma ut.

Utföra service på motorns kylsystem

Serviceintervall: Varje användning eller dagligen

Ta bort skräp från motorområdet, oljekylaren och kylaren varje dag. Rengör dem oftare vid smutsiga förhållanden.

1. Parkera maskinen på ett plant underlag, sänk ned klippenheterna, koppla in parkeringsbromsen, stäng av motorn och ta ut nyckeln.
2. Frigör och sväng upp bakpanelen (Figur 99).

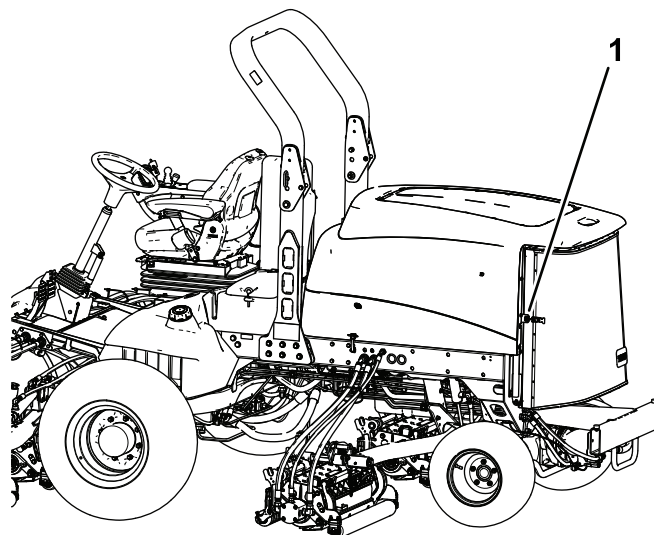

Figur 99

1. Spärrhake till bakre gallret
3. Rengör panelen noggrant och ta bort allt skräp.

Obs: Ta bort gångjärnsbultarna för att avlägsna panelen.

4. Rengör på båda sidor om oljekylaren/kylaren (Figur 100) ordentligt med tryckluft. Börja framifrån och blås skräpet bakåt. Rengör sedan bakifrån och blås framåt. Upprepa detta flera gånger tills allt skräp har försvunnit.

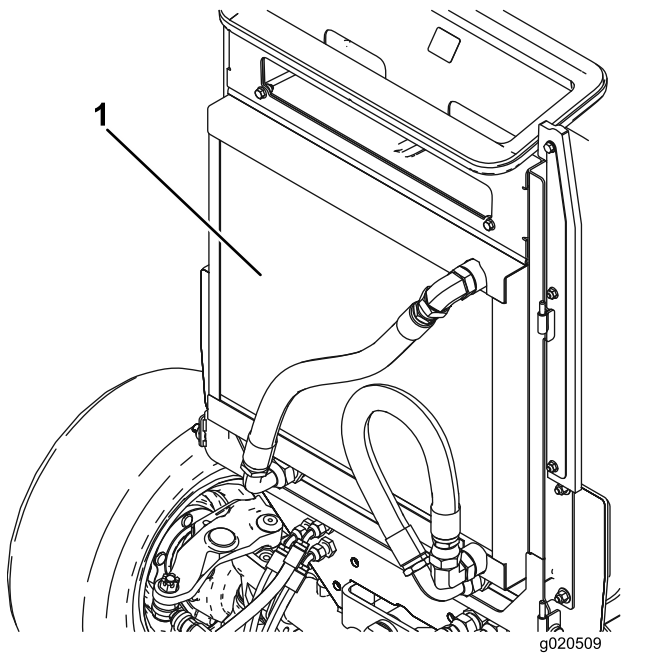

Figur 100

1. Oljekylare/kylare

Viktigt: Rengöring av kylaren/oljekylaren med vatten främjar för tidig uppkomst av rost och att skräp packas samman.

5. Stäng den bakre panelen och lås den med spärrhaken.

Underhålla bromsarna

Justera fotbromsarna

Justera fotbromsarna om bromspedals rörelseavstånd överstiger 13 mm eller om bromsarna inte fungerar effektivt. Rörelseavståndet är det avstånd bromspedalen förflyttar sig innan bromsmotståndet känns av.

1. Parkera maskinen på ett plant underlag, sänk ned klippenheterna, koppla in parkeringsbromsen, stäng av motorn och ta ut nyckeln.
2. Koppla ur låsspärren från bromspedalen så att båda pedalerna fungerar oberoende av varandra.
3. För att minska bromspedalernas fria spel ska du dra åt bromsarna som följer:
 - A. Lossa frontmuttern på den gängade änden av bromsvajern (Figur 101).

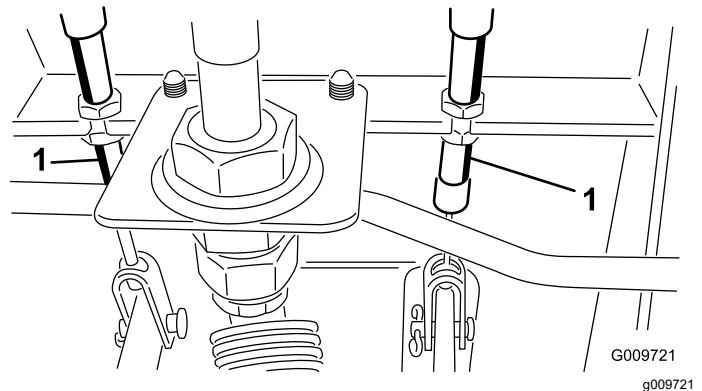

Figur 101

1. Bromskabel

- B. Dra åt den bakre muttern för att dra vajern bakåt tills bromspedalernas rörelseavstånd är mellan 0 och 13 mm.

Obs: Kontrollera att det inte finns någon spänning i bromsen när pedalen släpps upp.

- C. Dra åt de främre muttrarna efter att bromsarna har justerats korrekt.

Underhålla remmarna

Serva generatorremmen

Serviceintervall: Var 100:e timme

Kontrollera remmarnas tillstånd och spännkraft (Figur 102) var 100:e körtimme.

1. Parkera maskinen på ett plant underlag, sänk ned klippenheterna, koppla in parkeringsbromsen, stäng av motorn och ta ut nyckeln.
2. Om remmen är korrekt spänd kan den böjas ned 10 mm med en kraft på 45 N mittemellan remskivorna.
3. Om nedböjningen inte är 10 mm lossar du generatorns fästbultar (Figur 102).

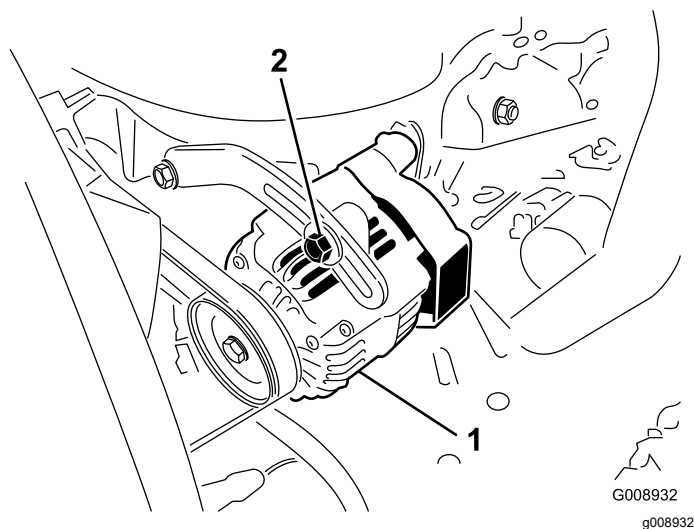

Figur 102

1. Generator

2. Fästskruv

4. Öka eller minska generatorremmens spänning och dra åt bultarna.
5. Kontrollera remmens nedböjning igen för att säkerställa att spännkraften är korrekt.

Underhålla hydraulsystemet

Säkerhet för hydraulsystemet

- Se till att alla hydrauloljeslangar och -ledningarna är i gott skick och att alla hydraulanslutningar och -kopplingar är ordentligt åtdragna innan hydraulsystemet trycksätts.
- Håll kropp och händer borta från småläckor eller munstycken som sprutar ut hydraulvätska under högtryck.
- Använd en kartong- eller pappersbit för att hitta hydraulläckor.
- Lätta på allt tryck i hydraulsystemet på ett säkert sätt innan något arbete utförs i hydraulsystemet.
- Sök läkare omedelbart om du träffas av en stråle hydraulvätska och vätskan tränger in i huden. Vätska som trängt in i huden måste opereras bort inom några få timmar av en läkare.

Byta hydraulvätskan

Serviceintervall: Var 800:e timme

Byt ut hydrauloljan efter var 800:e körtimme, under normala förhållanden. Om den är förorenad, kontakta din lokala Toro-återförsäljare eftersom systemet måste spolas. Förorenad hydraulvätska ser mjölkaktig eller svart ut jämfört med ren vätska.

1. Parkera maskinen på ett plant underlag, sänk ned klippenheterna, koppla in parkeringsbromsen, stäng av motorn och ta ut nyckeln.
 2. Öppna motorhuven.
 3. Lossa returröret från behållarens botten och låt hydraulvätskan rinna ner i ett stort kärl.
 4. Sätt tillbaka röret när hydraulvätskan slutar droppa.
 5. Fyll tanken med ca 28,4 liter hydraulvätska. Se [Kontrollera hydraulvätskenivån \(sida 29\)](#).
- Viktigt:** Använd endast specificerade hydrauloljor. Andra oljor kan orsaka skador på systemet.
6. Sätt tillbaka tanklocket.
 7. Starta motorn och använd samtliga hydraulreglage för att sprida hydrauloljan i hela systemet.

8. Kontrollera om det finns några läckor och stäng av motorn.
9. Kontrollera vätskenivån och fyll på tillräckligt så att nivån når upp till markeringen Full på oljestickan.

Obs: Fyll inte på för mycket vätska i hydraulsystemet.

Byta hydraulfiltret

Serviceintervall: Efter de första 200 timmarna

Var 800:e timme

Byt ut hydraulfiltren (2) för första gången efter 200 körtimmar. Byt därefter ut filtren efter var 800:e körtimme, under normala förhållanden.

Använd Toro-originalfilter med artikelnr 94-2621 på maskinens baksida (klippenhet) och 75-1310 på dess framsida (laddning).

Viktigt: Om något annat filter används kan garantin för några av komponenterna bli ogiltig.

1. Parkera maskinen på ett plant underlag, sänk ned klippenheterna, koppla in parkeringsbromsen, stäng av motorn och ta ut nyckeln.
2. Rengör runt området där filtret monteras.
3. Placera ett kärl under filtret och avlägsna filtret (Figur 103 och Figur 104).
4. Smörj den nya filterpackningen och fyll filtret med hydraulolja.

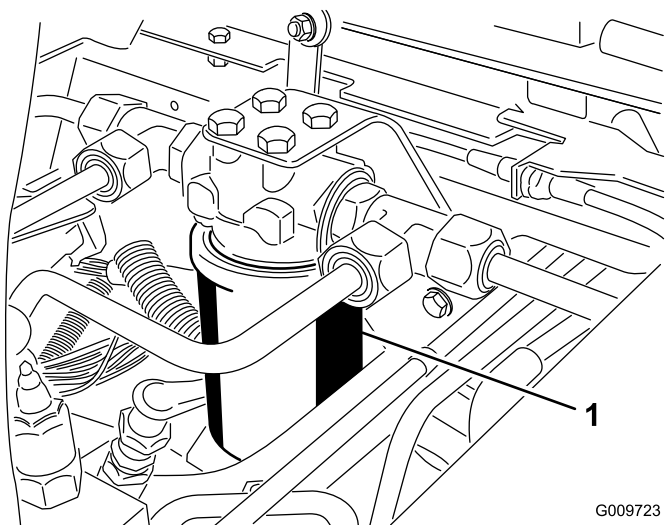

Figur 103

G009723

g009723

1. Hydraulfilter

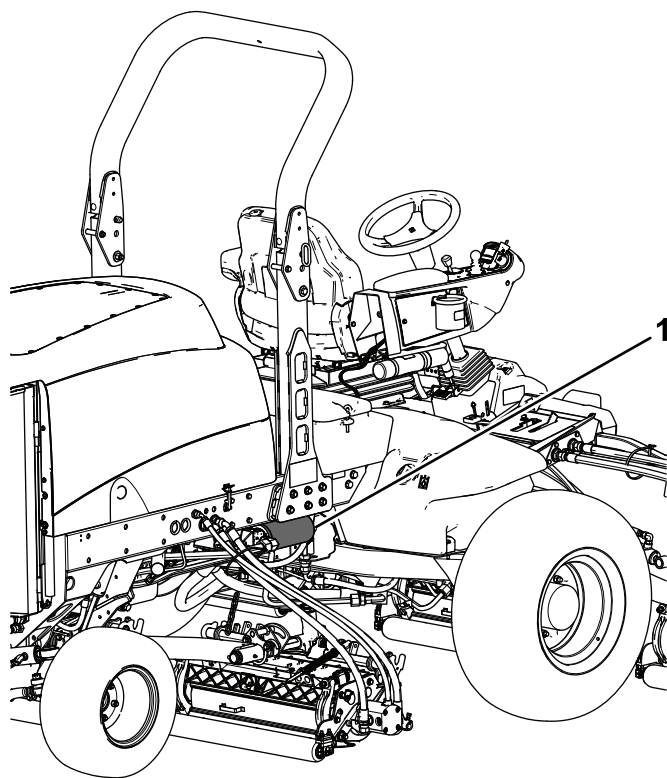

Figur 104

g200374

1. Hydraulfilter

5. Kontrollera att området där filtret ska monteras är rent.
6. Skruva fast filtret tills packningen vidrör fästplattan och dra sedan åt filtret ytterligare ett halvt varv.
7. Starta motorn och låt den gå i ca två minuter så att systemet luftas.
8. Stäng av motorn och undersök om det finns några läckor.

Kontrollera hydraulledningarna och slangarna

Serviceintervall: Varje användning eller dagligen

Parkera maskinen på ett plant underlag, sänk ned klippenheterna, koppla in parkeringsbromsen, stäng av motorn och ta ut nyckeln.

Undersök hydraulledningarna och slangarna dagligen och kontrollera om det finns läckor, vridna ledningar, lösa fäststöd, slitage, lösa beslag, våderslitage och kemiskt slitage. Reparera alla skador innan du kör maskinen igen.

⚠ VARNING

Hydraulolja som läcker ut under tryck kan tränga in i huden och orsaka skada.

- **Kontrollera att alla hydraulvätskeslangar och -ledningar är i gott skick och att alla hydraulanslutningar och -kopplingar är ordentligt åtdragna innan hydraulsystemet trycksätts.**
- **Håll kropp och händer borta från småläckor eller munstycken som sprutar ut hydraulvätska under högtryck.**
- **Använd en kartong- eller pappersbit för att hitta hydraulläckor.**
- **Lätta på allt tryck i hydraulsystemet på ett säkert sätt innan något arbete utförs i hydraulsystemet.**
- **Sök läkare omedelbart om du träffas av en stråle hydraulvätska och vätskan tränger in i huden.**

Underhålla klippenheten

Klippenhetssäkerhet

En sliten eller skadad klippenhet kan gå sönder och en bit av en cylinder eller understål kan slungas ut mot dig eller någon kringstående, vilket kan innebära livsfara eller leda till allvarliga personskador.

- Kontrollera med jämna mellanrum om klippenheterna är slitna eller skadade.
- Var försiktig när du inspekterar klippenheterna. Linda in knivarna i något material eller ta på dig handskar, och var försiktig när du hanterar cylindrarna eller understålen. Cylindrarna och understålen får endast bytas ut eller slipas – de ska aldrig rätas ut eller svetsas.
- Var försiktig när en cylinder roteras på maskiner med flera knivar, eftersom den kan få även andra knivar att börja rotera.

Slipa klippenheterna

⚠ VARNING

Om man kommer i kontakt med cylindrar eller andra rörliga delar kan detta orsaka personskador.

- **Håll fingrar, händer och kläder på avstånd från cylindrarna och andra rörliga delar.**
- **Försök aldrig att vrida cylindrarna för hand eller med foten när motorn är igång.**

Obs: Under slipning arbetar samtliga främre enheter tillsammans och samtliga bakre enheter tillsammans.

1. Parkera maskinen på ett plant underlag, sänk ned klippenheterna, koppla in parkeringsbromsen, stäng av motorn och för kraftuttagsbrytaren till URKOPPLAT läge.
2. Lossa och höj upp huven för att frilägga reglagen.
3. Utför de första justeringarna av cylinder mot understål som behövs för slipning på samtliga klippenheter som ska slipas: se *bruksanvisningen* till klippenheterna.
4. Välj den främre, bakre eller bågge slipningsspakarna för att bestämma vilka enheter som ska slipas ([Figur 105](#)).
5. Starta motorn och låt den gå på låg tomgång.

⚠ FARA

Om motorns hastighet ändras under slipningen kan cylindrarna stanna.

- Ändra aldrig motorhastigheten under slipningen.
- Slipa endast när motorn går på låg tomgång.

⚠ FARA

Kontakt med klippenheterna kan leda till personskador.

Var noga med att hålla avstånd till klippenheterna innan du fortsätter med arbetet.

6. När klipphastighetsbegränsaren är i KLIPPLÄGET för du kraftuttagsbrytaren till det INKOPPLADE läget.
7. Tryck på lyftbrytaren för att starta slipningen på de angivna cylindrarna.
8. Stryk på slippasta med en borste med långt skaft.

Obs: Använd inte en borste med kort skaft.

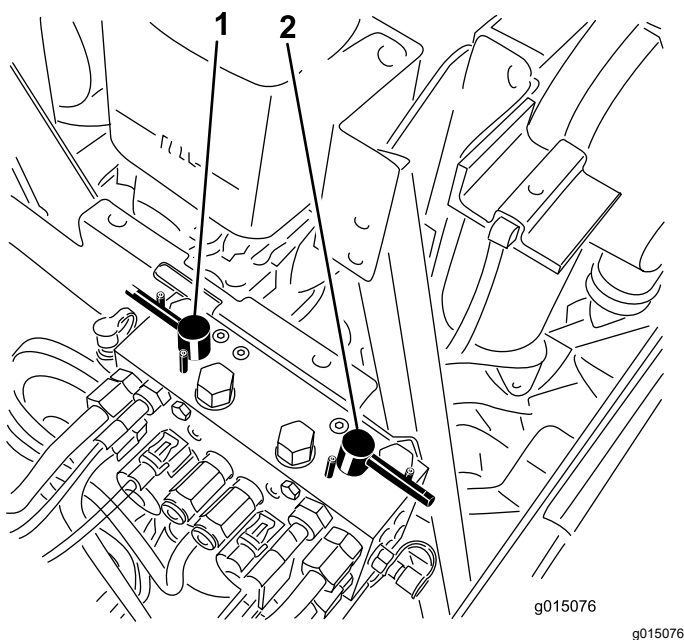

Figur 105

1. Främre slipningsspak
2. Bakre slipningsspak

att trycka på den bakre delen av lyftbrytaren och föra kraftuttagsbrytaren till det URKOPPLADE läget samt stänga av motorn. Upprepa steg 5 till 9 när du är klar med justeringarna.

11. Upprepa proceduren för alla klippenheter som ska slipas.
12. När du är klar ska du föra tillbaka slippningsreglagen till KLIPPLÄGET, fälla ned motorhuvud och tvätta bort all slippasta från klippenheterna. Justera klippenhetscyllindern mot understålet efter behov. Sätt hastighetsreglagen för klippenheternas cylindrar i önskat klippläge.

Viktigt: Om slippningsbrytaren inte förs tillbaka till det AVSTÄNGDA läget efter slipningen kommer klippenheterna inte att höjas upp eller fungera som de ska.

Obs: Ytterligare instruktioner och procedurer för slipning finns i Toros *bruksanvisning om slipning av cylinder- och rotorklippare*, formulär 80–300SL.

Obs: Dra en fil över understålets framsida när slipningen har avslutats så blir skäreggen bättre. Det avlägsnar eventuella grader ("skägg") eller ojämna kanter som kan uppstå på skäreggen.

9. Om cylindrarna stannar eller går ojämnt vid slipning kan du välja en högre hastighetsinställning tills cylindrarna stabiliseras.
10. Om du vill justera klippenheterna under slipningen ska du stänga av cylindrarna genom

Förvaring

Förbereda traktorenheten

1. Parkera maskinen på ett plant underlag, sänk ned klippenheterna, koppla in parkeringsbromsen, stäng av motorn och ta ut nyckeln.
2. Rengör traktorenheten, klippenheterna och motorn ordentligt.
3. Kontrollera lufttrycket i däcken; se [Kontrollera däcktrycket \(sida 31\)](#).
4. Kontrollera alla fästelement. Dra åt dem vid behov.
5. Smörj eller olja samtliga smörjnipplar och svängpunkter. Torka av överflödigt fett.
6. Sandpappra lätt och måla i områden där färgen har skrapats av, flagat eller rostat. Reparera eventuella bucklor i metallchassit.
7. Serva batteriet och kablarna på följande sätt:
 - A. Ta bort batteriets kabelanslutningar från batteripolerna.
 - B. Rengör batteriet, kabelanslutningarna och polerna med en stålborste och bakpulverlösning.
 - C. Fetta in kabelanslutningarna och batteriposterna med smörjfett av typen Grafo 112X (skin-over) (Toro-artikelnr 505-47) eller vaselin för att förhindra korrosion.
 - D. Ladda långsamt upp batteriet i 24 timmar var 60:e dag för att förhindra att det blyulfateras.

10. Kontrollera frostskyddsmedlet och fyll på med en 50/50 blandning av vatten och frostskyddsmedel med etylenglykol om så behövs, så att du klarar de förväntade lägsta temperaturerna i ditt område.

Motorpreparering

1. Töm motoroljan från kärlet och sätt tillbaka avtappningspluggen.
2. Ta bort och kasta oljefiltret. Montera ett nytt oljefilter.
3. Fyll på motorn med angiven motorolja.
4. Starta motorn och kör den på tomgång i cirka två minuter.
5. Stäng av motorn.
6. Spola bränsletanken med färskt, rent bränsle.
7. Dra åt alla anslutningar i bränslesystemet.
8. Rengör och serva luftrenaren ordentligt.
9. Täta luftrenarens inlopp och avgasutloppet med väderbeständig tejp.

Anteckningar:

Anteckningar:

Anteckningar:

Europeiskt sekretessmeddelande

De uppgifter som Toro registrerar

Toro Warranty Company (Toro) respekterar din integritet. För att kunna behandla dina garantianspråk och kontakta dig i händelse av att en produkt måste återkallas ber vi dig att uppges vissa personuppgifter, antingen direkt eller via din lokala Toro-återförsäljare.

Toros garantisystem körs på servrar som finns i USA där sekretesslagarna kanske inte ger samma skydd som i ditt land.

GENOM ATT UPPGE DINA PERSONUPPGIFTER FÖR OSS SAMTYCKER DU TILL ATT DE BEHANDLAS SÅ SOM BESKRIVS I DET HÄR SEKRETESSMEDDELANDET.

Så här använder Toro informationen

Toro kan använda dina personuppgifter för att behandla garantianspråk och för att kontakta dig i händelse av att en produkt återkallas. Toro kan vidarebefordra uppgifterna till sina dotterbolag, återförsäljare eller andra affärspartner i samband med någon av dessa aktiviteter. Vi säljer inte dina personuppgifter till något annat företag. Vi förbehåller oss rätten att vidarebefordra personuppgifter i syfte att efterleva tillämpliga lagar och uppfylla förfrågningar från vederbörliga myndigheter, administrera system på rätt sätt eller för vår egen eller andra användares säkerhet.

Så här sparas dina personuppgifter

Vi sparar dina personuppgifter så länge vi behöver dem för de syften de ursprungligen registrerades för, av andra legitima skäl (t.ex. för att följa föreskrifter) eller så länge som krävs enligt tillämplig lag.

Toros engagemang för att skydda dina personuppgifter

Vi vidtar skäliga försiktighetsåtgärder för att skydda dina personuppgifter. Vi vidtar också åtgärder för att bibehålla personuppgifternas aktuella status så att de är korrekta.

Åtkomst till och korrigerig av personuppgifter

Om du vill granska eller korrigeriga dina personuppgifter kan du kontakta oss via e-post på legal@toro.com.

Konsumenträtt i Australien

Australiensiska kunder hittar information rörande australiensisk konsumenträtt inuti förpackningen eller hos den lokala Toro-återförsäljaren.



Toros garanti

Två års begränsad garanti

Fel och produkter som omfattas

The Toro Company och dess dotterbolag Toro Warranty Company garanterar gemensamt, och i enlighet med ett avtal dem emellan, att din Toro-produkt ("produkten") är utan material- och tillverkningsfel i två år eller 1 500 arbetstimmar*, beroende på vilket som inträffar först. Den här garantin gäller för alla produkter förutom luftare (och för dem finns det separata garantiförklaringar). Om ett fel som omfattas av garantin föreligger, kommer vi att reparera produkten utan kostnad för dig. Detta omfattar feldiagnos, arbete, reservdelar och transport. Den här garantin börjar gälla det datum då produkten levereras till den ursprungliga köparen i återförsäljariedet. * Produkt som är utrustad med en timmätare.

Anvisningar för garantiservice

Du är ansvarig för att meddela produkt-distributören eller den auktoriserade återförsäljaren som du köpte produkten av så snart du tror att något fel som omfattas av garantin föreligger. Om du behöver hjälp med att hitta en produkt-distributör eller en auktoriserad återförsäljare, eller om du har några frågor som rör dina rättigheter och skyldigheter beträffande garantin, kan du kontakta oss på:

Toro Commercial Products Service Department
Toro Warranty Company
8111 Lyndale Avenue South
Bloomington, MN 55420-1196

+1-952-888-8801 eller +1-800-952-2740
E-post: commercial.warranty@toro.com

Ägarens ansvar

Som ägare till produkten är du ansvarig för att utföra det underhåll och de justeringar som krävs, i enlighet med anvisningarna i *bruksanvisningen*. Om du inte utför nödvändigt underhåll och nödvändiga justeringar kan detta leda till att ett eventuellt garantianspråk inte godkänns.

Produkter och fel som inte omfattas

Alla produkt- eller funktionsfel som inträffar inom garantiperioden beror inte på material- eller tillverkningsfel. Den här garantin omfattar inte följande:

- Produktfel som orsakas av att andra reservdelar än Toro-originaldelar används eller av att extra, modifierade tillbehör och produkter som inte har tillverkats av Toro monteras och används. I vissa fall erbjuder tillverkaren en separat garanti för sådana produkter.
- Produktfel som orsakas av underlåtenhet att utföra det underhåll och/eller de justeringar som rekommenderas. Garantianspråk kan komma att underkännas om Toro-produkten inte underhålls i enlighet med anvisningarna i stycket Rekommenderat underhåll i *bruksanvisningen*.
- Produktfel som orsakas av felaktig, slarvig eller vårdslös användning av produkten.
- Slitdelar som förbrukas vid användning, förutom om dessa visar sig vara defekta. Exempel på slitdelar som förbrukas eller slits ut vid normal användning av produkten omfattar, men är inte begränsade till, bromsklossar, bromsbelägg, lamellbelägg, knivar, cylindrar, valsar och lager (tätade eller smörjbara), understäl, tändstift, svänghjul och svänghjulsager, däck, filter, remmar samt vissa sprutkomponenter som membran, munstycken och backventiler m.m.
- Fel som orsakats av yttre påverkan. Yttre påverkan omfattar, men är inte begränsat till, väder, förvaringsomständigheter, föroreningar, användning av bränslen, kylvätskor, smörjmedel, tillsatser, konstgödningsmedel, vatten eller kemikalier m.m. som ej har godkänts.
- Fel eller problem med prestandan på grund av att bränslen (t.ex. bensen, diesel eller biodiesel) som inte uppfyller respektive industristandarder har använts.

Andra länder än USA och Kanada

Kunder som har köpt Toro-produkter som exporterats från andra länder än USA eller Kanada ska kontakta sin Toro-distributör (återförsäljare) för att få garantipolicyn för sitt eget land eller sin provins eller stat. Om du av någon anledning är missnöjd med din distributörs service eller har svårt att få garantiupplysningar kontaktar du Toro-importören.

- Normalt förekommande buller, vibrationer, slitage och försämringar.
- Normalt slitage omfattar, men är inte begränsat till, skador på säten till följd av slitage eller nötning, slitage på målade ytor, repor på dekalor och fönster m.m.

Reservdelar

Reservdelar som planeras att bytas ut i samband med nödvändigt underhåll omfattas endast av garantin under perioden fram till den planerade tidpunkten för utbytet av delen. Delar som byts ut i enlighet med den här garantin omfattas av garantin under hela den återstående produktgarantin och tillfaller Toro. Toro fattar det slutliga beslutet om huruvida en befintlig del eller enhet ska repareras eller bytas ut. Toro har rätt att använda omarbetade reservdelar vid garantireparationer.

Garanti för djupurladdnings- och litiumjonbatterier:

Djupurladdnings- och litiumjonbatterier har en total livslängd på ett visst antal kilowattimmar. Den totala livslängden kan förlängas eller förkortas genom olika drift-, laddnings- och underhållstekniker. I och med att batterierna i produkten används, förkortas användningstiden mellan laddningsintervallen gradvis till dess att batterierna är helt förbrukade. Det är ägaren till produkten som ansvarar för att ersätta batterier som förbrukas genom normal användning. Batterierna måste kanske bytas ut under garantiperioden, och det sker då på ägarens bekostnad. Obs! (endast litiumjonbatterier): Garantin för litiumjonbatterier är begränsad och beräknas proportionellt från år tre till fem baserat på användningstid och antal förbrukade kilowattimmar. Se *bruksanvisningen* för mer information.

Ägaren bekostar underhållet

Den vanliga service som krävs för Toro-produkter omfattar bland annat att finjustera motorn, smörja, rengöra och polera maskinen, byta filter och kylvätska samt att utföra det underhåll som rekommenderas. Sådan service får ägaren själv bekosta.

Allmänna villkor

Reparation av en auktoriserad Toro-distributör eller Toro-återförsäljare är den enda kompensation som du har rätt till under denna garanti.

Varken The Toro Company eller Toro Warranty Company är ansvariga för indirekta eller oförutsedda skador eller följdskador i samband med användningen av de Toro-produkter som omfattas av denna garanti. Detta inkluderar alla kostnader eller utgifter för att tillhandahålla ersättningsutrustning eller service under rimliga perioder med funktionsfel eller avsaknad av möjlighet att använda produkten medan reparationer som omfattas av garantin utförs. Med undantag för den emissionsgaranti som nämns nedan, och endast om denna är tillämplig, finns ingen annan uttrycklig garanti. Alla indirekta garantier i fråga om säljbarhet och användningslämplighet är begränsade till denna uttryckliga garantis varaktighet.

I vissa stater är det inte tillåtet att undanta oförutsedda skador eller följdskador, eller tidsbegränsa en indirekt garantis varaktighet, och i dessa fall är det möjligt att ovanstående undantag och begränsningar inte gäller. Denna garanti ger dig specifika juridiska rättigheter, och du kan även ha andra rättigheter som varierar från stat till stat.

Anmärkning om motorgarantin:

Emissionskontrollsystemet på produkten kan omfattas av en separat garanti som uppfyller de krav som fastställts av den amerikanska miljömyndigheten (Environmental Protection Agency, EPA) och/eller Kaliforniens luftskyddsmyndighet (California Air Resources Board, CARB). Tidsbegränsningarna som anges ovan är inte tillämpliga i fråga om garantin för emissionskontrollsystem. Se garantiförklaringen om emissionskontroll som medföljer produkten eller finns i motortillverkarens dokumentation för ytterligare information.