



Count on it.

Form No. 3386-665 Rev C

Betjeningsvejledning

**Reelmaster® 7000-D
traktionsenhed med 4-hjulstræk**

Modelnr. 03780—Serienr. 315000001 og derover

Modelnr. 03780A—Serienr. 315000001 og derover



Dette produkt overholder alle relevante EU-direktiver. Yderligere oplysninger fås på den separate produktspecifikke overensstemmelseserklæring.

Da der i nogle områder er lokale eller nationale foreskrifter, som kræver, at der anvendes en gnistfanger på denne maskines motor, er der en gnistfanger indbygget i lydpotenheden.

Originale Toro-gnistfangere er godkendt af USDA Forestry Service (USDA-skovbrugstjeneste).

Vigtigt: Denne motor er udstyret med en gnistfangerlydpotte. Det er en overtrædelse af California Public Resource Code Section 4442 at bruge eller betjene denne motor på et skovbegrøet, buskbegrøet eller græsbeegrøet område uden en gnistfangerlydpotte, som vedligeholdes og er i god driftsmæssig stand, eller en motor, som er begrænset, udstyret og vedligeholdt til brandforebyggelse. Andre stater eller føderale områder kan have lignende lovgivning.

Den medfølgende *motorvejledning* indeholder information om U.S. Environmental Protection Agency (EPA) og California Emission Control Regulation for emissionssystemer, vedligeholdelse og garanti. Nye eksemplarer kan bestilles via motorfabrikanten.

⚠ ADVARSEL

CALIFORNIEN

Advarsel i henhold til erklæring nr. 65 Dieselmotorens udstødningsgas og nogle af dens bestanddele er ifølge staten Californien kræftfremkaldende og kan medføre fødselsskader eller andre forplantningsskader.

Brug af dette produkt kan medføre eksponering over for kemikalier, der ifølge staten Californien er kræftfremkaldende og giver medfødte defekter eller andre forplantningsskader.

Indledning

Dette er en plænetraktor med knivcylindre, der er beregnet til brug af professionelle, ansatte operatører i kommercielle anvendelsesområder. Den er primært beregnet til klipning af græs på velholdte plæner på golfbaner, i parker, på sportsbaner og kommercielle områder. Den er ikke beregnet til at klippe krat, slå

græs eller anden bevoksning langs motorveje eller til landbrugsformål.

Læs denne vejledning omhyggeligt, så du kan lære at betjene og vedligeholde produktet korrekt samt undgå person- og produktskade. Det er dit ansvar at betjene produktet korrekt og sikkert.

Du kan kontakte Toro direkte på www.Toro.com for at få oplysninger om produkter og tilbehør, hjælp til at finde en forhandler og for at registrere dit produkt.

Når du har brug for service, originale Toro-dele eller yderligere oplysninger, bedes du kontakte en autoriseret serviceforhandler eller Toros kundeservice samt have produktets model- og serienummer parat. **Figur 1** angiver, hvor model- og serienummeret er placeret på produktets højre vange. Skriv numrene, hvor der er gjort plads til dette.

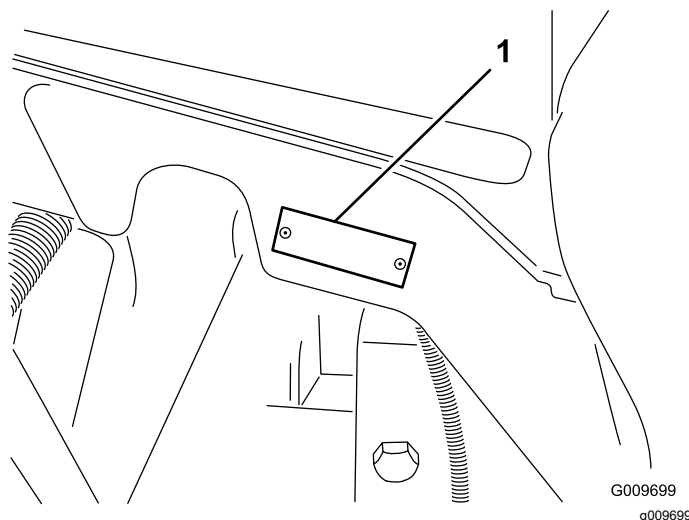

Figur 1

1. Model- og serienummerets placering

Modelnr. _____

Serienr. _____

Denne vejledning angiver mulige farer og indeholder sikkerhedsoplysninger, der er markeret med advarselssymbolet (**Figur 2**), som angiver en farekilde, der muligvis kan medføre alvorlig personskade eller død, hvis du ikke følger de anbefalede forholdsregler.



Figur 2

1. Advarselssymbol.

Denne betjeningsvejledning bruger yderligere to ord til at fremhæve oplysninger. **Vigtigt** henleder opmærksomheden på særlige mekaniske oplysninger, og **Bemærk** angiver generel information, som det er værd at lægge særligt mærke til.

Indhold

Sikkerhed	4
Sikker betjeningspraksis	4
Sikker kørsel på Toro-plæneklippere	6
Lydeffektniveau	7
Lydtryksniveau	7
Vibrationsniveau	7
Sikkerheds- og instruktionsmærkater	8
Opsætning	14
1 Justering af støtterullerne	15
2 Udskiftning af advarselsmærkaten i overensstemmelse med CE	15
3 Installation af motorhjelmens lås i overensstemmelse med CE	15
4 Montering af klippeenhederne	17
5 Justering af græskompensationsfjederen	20
6 Brug af støtteben til klippeenhed	20
7 Smøring af maskinen	21
8 Kontrol af væskestand	22
9 Brug af målestangen	22
Produktoversigt	23
Betjeningsanordninger	23
Specifikationer	29
Specifikationer for traktionsenheden	29
Redskaber/tilbehør	29
Betjening	30
Kontrol af motoroliestanden	30
Kontrol af kølesystemet	30
Opfyldning af brændstoftanken	31
Kontrol af hydraulikvæskestanden	33
Kontrol af dæktrykket	34
Start og standsning af motoren	34
Kontakt til motorhastighed	35
Kontrol af sikkerhedskontakterne	35
Klipning af græs med maskinen	35
Regenerering af dieselpartikelfilter	36
Justering af løftearmenes modvægt	45
Justering af løftearmens drejehøjde	45
Skubning eller træk af maskinen	45
Donkraftpunkter	46
Bindepunkter	46
Driftsegenskaber	46
Tip vedrørende betjening	46
Vedligeholdelse	48
Skema over anbefalet vedligeholdelse	48
Kontrolliste for daglig vedligeholdelse	49
Oversigt over eftersynsintervaller	50
Tiltag forud for vedligeholdelse	51
Afmontering af motorhelmen	51

Smøring	51
Smøring af lejerne og bøsningerne	51
Motorvedligeholdelse	53
Eftersyn af luftfilteret	53
Serviceeftersyn af motorolien	54
Serviceeftersyn af dieseloxydationskatalysatoren (DOC) og sodfilteret	55
Vedligeholdelse af brændstofs-system	56
Brændstoftank	56
Brændstofslanger og -forbindelser	56
Serviceeftersyn af vandudskilleren	57
Serviceeftersyn af brændstoffilteret	57
Filter i brændstofsugeslange	57
Vedligeholdelse af elektrisk system	58
Opladning og tilslutning af batteriet	58
Batterivedligeholdelse	59
Sikringer	59
Vedligeholdelse af drivsystem	60
Kontrol af hjulmøtrikkernes tilspændingsmoment	60
Kontrol af gearolien i planetdrevet	60
Skift af gearolien i planetdrevet	61
Kontrol af bagakselolien	61
Skift af bagakselolien	62
Justering af traktionsdrevet til neutral	62
Kontrol af baghjulenes spidsning	62
Vedligeholdelse af kølesystem	63
Serviceeftersyn af motorkølesystemet	63
Vedligeholdelse af bremsesystem	64
Justering af driftsbremserne	64
Vedligeholdelse af remme	65
Serviceeftersyn af generatorremmen	65
Vedligeholdelse af hydrauliksystem	65
Udskiftning af hydraulikvæsken	65
Udskiftning af hydraulikfiltrene	65
Kontrol af hydraulikrør og -slanger	66
Vedligeholdelse af klippeenhederne	67
Baglapning af klippeenhederne	67
Opbevaring	68
Engine	68
Traktionsenhed	68

Sikkerhed

Denne maskine opfylder som minimum EN ISO 5395:2013 (mærkater er påsat, når det er relevant) og ANSI B71.4-2012-specifikationerne, der var gældende på produktionstidspunktet.

Hvis operatøren eller ejeren anvender eller vedligeholder maskinen forkert, kan det medføre personskade. Operatøren skal altid overholde sikkerhedsforskrifterne og altid være opmærksom på advarselssymbolerne, der betyder FORSIGTIG, ADVARSEL eller FARE – ”personlige sikkerhedsforanstaltninger”, for at nedsætte risikoen for personskade. Hvis forskrifterne ikke overholdes, kan det medføre personskade eller død.

Sikker betjeningspraksis

Følgende instruktioner er fra EN ISO 5395:2013 og ANSI B71.4-2012.

Uddannelse

- Læs betjeningsvejledningen og andet uddannelsesmateriale omhyggeligt. Bliv fortrolig med betjeningsanordningerne og sikkerhedssymbolerne, samt hvordan udstyret bruges korrekt.
- Lad aldrig børn eller andre personer, der ikke kender denne vejledning, bruge eller foretage eftersyn af plæneklipperen. Vær opmærksom på, at lokale forskrifter kan angive en mindstealder for operatøren.
- Klip aldrig græs, når der er mennesker, især børn, eller kæledyr i nærheden.
- Husk, at operatøren eller brugeren er ansvarlig for ulykker eller farer, der måtte ramme andre mennesker eller deres ejendom.
- Kør ikke med passagerer.
- Alle førere og mekanikere skal indhente og få professionel og praktisk vejledning. Ejeren er ansvarlig for uddannelsen af brugerne. En sådan vejledning skal understrege:
 - behovet for omtanke og koncentration, når der arbejdes med plænetraktorer;
 - herredømmet over en plænetraktor, der glider på en bakkeskråning, kan ikke genvindes ved at bruge bremsen. Hovedårsagerne til mistet herredømme er:
 - ◇ utilstrækkeligt hjulgreb;
 - ◇ for hurtig kørsel;
 - ◇ utilstrækkelig opbremsning;
 - ◇ maskintypen er uegnet til formålet;

- ◇ manglende kendskab til jordforholdenes betydning, især skråninger;
- ◇ forkert bugsering og lastfordeling.

- Ejeren/brugeren kan forhindre og er ansvarlig for ulykker eller personskader, som måtte ramme vedkommende selv, andre personer eller ejendom.

Forberedelser

- Brug altid hensigtsmæssigt fodtøj, lange bukser, sikkerhedshjelm, sikkerhedsbriller og høreværn under brug. Langt hår, løsthængende tøj eller smykker kan blive filtret ind i bevægelige dele. Betjen ikke udstyret, når du går med bare fødder eller med åbne sandaler.
- Undersøg nøje området, hvor udstyret skal anvendes, og fjern alle genstande, som kan blive slynget ud af maskinen.
- Udskift defekte lydpotter.
- Bedøm terrænet, så du kan vælge det nødvendige tilbehør og udstyr til korrekt og sikker udførelse af opgaven. Brug kun tilbehør og udstyr, der er godkendt af producenten.
- Kontroller, at dødemandsgreb, sikkerhedskontakter og afskærmninger er korrekt påmonteret og fungerer korrekt. Betjen ikke maskinen, medmindre disse fungerer korrekt.

Sikker håndtering af brændstoffer

- For at undgå person- eller tingsskade skal du være yderst forsigtig, når du håndterer benzin. Benzin er ekstremt brandfarlig, og dampene er eksplosive.
- Sluk alle cigaretter, cigarer, piber og andre antændingskilder.
- Brug kun en godkendt brændstofbeholder.
- Tag aldrig brændstofdækslet af, og påfyld aldrig brændstof, mens motoren kører.
- Lad motoren køle af før genopfyldning.
- Fyld aldrig brændstof på maskinen indendørs.
- Opbevar aldrig maskinen eller brændstofbeholdere, hvor der er åben ild, gnister eller vågeblus som f.eks. på en vandvarmer eller på andre apparater.
- Fyld aldrig beholdere inde i et køretøj eller på en lastbil eller anhænger med plastikforing. Stil altid beholdere på jorden et stykke fra køretøjet, før påfyldning påbegyndes.
- Fjern udstyr fra lastbilen eller anhængerens, og fyld det op igen på jorden. Hvis dette ikke er muligt, skal påfyldningen af udstyret finde sted med en bærbar beholder i stedet for direkte fra brændstofstandereren.

- Spidsen af slangen skal altid være i kontakt med kanten af åbningen i brændstoftanken eller -dunken, indtil påfyldningen er afsluttet. Brug ikke låseenhed for slangespidsen.
- Hvis der kommer brændstof på tøj, skal du skifte tøj øjeblikkeligt.
- Fyld aldrig for meget på brændstoftanken. Sæt brændstofdækslet på igen, og spænd det godt fast.

Betjening

- Lad ikke motoren køre i et uventileret rum, hvor der kan samles farlige kuliltedampe.
- Klip kun græs i dagslys eller i godt, kunstigt lys.
- Før du forsøger at starte motoren, skal du udkoble alle koblinger til fastspændte knivanordninger, sætte maskinen i frigear og aktivere parkeringsbremsen.
- Husk, at der ikke findes sikre skråninger. Kørsel på græsskråninger kræver særlig opmærksomhed. For at forhindre, at maskinen vælter, skal følgende forholdsregler overholdes:
 - undgå pludselig standsning eller start, når der køres op og ned ad skråninger,
 - kørselshastigheden bør være lav på skråninger og i skarpe sving,
 - vær opmærksom på små forhøjninger og huller samt andre skjulte farer.
 - Drej ikke skarpt. Vær forsigtig, når du bakker.
 - brug modvægt(e) eller hjulvægte, når det er foreslået i betjeningsvejledningen.
- Vær opmærksom på huller i terrænet samt andre skjulte risici.
- Hold øje med trafikken, når du krydser eller kører i nærheden af veje.
- Stop skæreknivenes rotation, før du krydser andre overflader end græs.
- Når du bruger påmonterede redskaber, må du aldrig rette udblæsning af materiale mod omkringstående eller tillade nogen at komme nær maskinen, mens den kører.
- Brug aldrig plæneklipperen med beskadigede værn, afskærmninger eller uden korrekt påmonterede sikkerhedsanordninger. Sørg for, at alle sikkerhedskontakter er påmonteret, korrekt justeret og fungerer korrekt.
- Lav ikke om på motorens regulatorindstillinger, og kørsel på motoren ved høj hastighed. Hvis motoren betjenes ved høj hastighed, kan risikoen for personskade øges.
- Før du forlader førersædet:
 - stands på plan grund;
 - udkobl kraftudtaget, og sænk redskaberne,

- skift til frigear, og aktiver parkeringsbremsen;
- stop motoren, og fjern nøglen.
- Sørg for at udkoble drevet til redskaberne, når du transporterer maskinen fra et sted til et andet, eller når den ikke anvendes.
- Sørg for at standse motoren, og kontroller, at drevet til redskaberne er udkoblet:
 - før du påfylder brændstof,
 - før du foretager højdejusteringer, medmindre justeringen kan foretages fra operatørens position.
 - før du fjerner blokeringer,
 - før du efterser, rengør eller arbejder på plæneklipperen,
 - efter at du har ramt et fremmedlegeme, eller hvis der forekommer en unormal vibration. Efterser plæneklipperen for skader, og foretag udbedringer, før du starter og betjener udstyret igen.
- Du skal nedsætte motorens omdrejningstal, når motoren er ved at standse, og hvis motoren er udstyret med en brændstofafbryderventil, skal du lukke for brændstoftilførslen, når du er færdig med at slå græs.
- Hold hænder og fødder væk fra klippeenhederne.
- Se bagud og ned for at sikre, at der er fri bane, før du bakker.
- Sænk farten, og vær forsigtig, når du vender og krydser veje og fortove. Stop cylindrene/knivcylindrene, hvis du ikke klipper.
- Betjen ikke plæneklipperen, hvis du er påvirket af alkohol eller medicin.
- Lyn kan forårsage alvorlig personskade eller død. Hvis der observeres lyn eller høres torden i området, må maskinen ikke anvendes. Søg ly.
- Vær forsigtig, når du lægger maskinen på eller af en trailer eller lastbil.
- Vær forsigtig, når du nærmer dig blinde hjørner, buske, træer eller andre genstande, der kan blokere for udsynet.

Vedligeholdelse og opbevaring

- Hold alle møtrikker, bolte og skruer tilspændte for at sikre, at udstyret er i sikker driftsmæssig stand.
- Opbevar aldrig udstyret med brændstof i tanken i en bygning, hvor brandfarlige dampe kan nå åben ild eller gnister.
- Lad motoren køle af, før du opbevarer maskinen på et lukket sted.
- Mindsk brandfaren ved at holde motoren, lyd-potten, batterirummet og brændstofopbevaringsområdet fri for græs, blade eller for meget fedt.

- Hold alle dele i god driftsmæssig stand og alle beslag og hydraulikfittings tilspændt. Udskift alle slidte eller beskadigede dele og mærkater.
- Hvis brændstoftanken skal tømmes, skal dette foregå udendørs.
- Vær forsigtig, når du justerer maskinen, for at undgå at få fingrene ind mellem roterende knive og maskinens faste dele.
- I forbindelse med maskiner med flere cylindre/knivcylindre skal du være forsigtig, da blot én roterende cylinder/knivcylinder kan få de øvrige cylindre/knivcylindre til at rotere.
- Udkobl drevene, sænk klippeenhederne, aktiver parkeringsbremsen, stop motoren, og tag nøglen ud af tændingen. Vent, til al bevægelse er standset, før du justerer, rengør eller reparerer udstyret.
- Fjern græs og andet affald fra klippeenhederne, drevene, lydpotterne og motoren for at forhindre brand. Tør spildt olie eller brændstof op.
- Brug om nødvendigt støttebukke til at understøtte komponenter.
- Tag forsigtigt trykket af komponenter, hvori der er oplagret energi.
- Frakobl batteriet, før du foretager reparationer. Frakobl minuspolen først og pluspolen sidst. Tilslut pluspolen først og minuspolen sidst.
- Vær forsigtig, når du efterser cylindrene/knivcylindrene. Brug handsker, og vær forsigtig, når de efterses.
- Hold hænder og fødder væk fra bevægelige dele. Undgå om muligt at foretage justeringer, mens motoren kører.
- Oplad batterierne på et åbent sted med god ventilation, væk fra gnister og åben ild. Træk stikket til opladeren ud af stikkontakten, før den tilsluttes eller frakobles batteriet. Brug beskyttelsesdragt og isoleret værktøj.

Bugsering

- Vær forsigtig, når du lægger maskinen på eller af en anhænger eller lastbil.
- Brug ramper i fuld bredde, når maskinen læses på en trailer eller lastbil.
- Fastgør maskinen med stropper, kæder, kabler eller reb. Både de forreste og bageste stropper bør føres ned og udad fra maskinen

Sikker kørsel på Toro-plæneklippere

Nedenstående liste indeholder sikkerhedsoplysninger specifikt for Toro-produkter eller andre

sikkerhedsoplysninger, du skal kende, og som ikke er indeholdt i CEN-, ISO- eller ANSI-standarderne.

Dette produkt kan afskære hænder og fødder samt udslynge genstande. Følg altid sikkerhedsforskrifterne for at undgå alvorlig personskade eller død.

Brug af dette produkt til andre formål, end det er beregnet til, kan være farligt for brugeren og omkringstående personer.

⚠ ADVARSEL

Motorudstødningen indeholder kulilte, som er en lugtfri, dødbringende gift.

Lad ikke motoren køre indendørs eller i et indelukket område.

- Du skal vide, hvordan man standser motoren hurtigt.
- Betjen ikke maskinen iført tennissko eller gummisko.
- Brug af sikkerhedsfodtøj og lange bukser anbefales og kræves i henhold til visse lokale forskrifter og forsikringsbestemmelser.
- Brændstof skal håndteres forsigtigt. Tør eventuelt spildt brændstof op.
- Kontroller hver dag, om sikkerhedskontakterne fungerer korrekt. Hvis en kontakt ikke fungerer korrekt, skal den udskiftes, før maskinen betjenes.
- Sæt dig på førersædet, før motoren startes.
- Det kræver koncentration at bruge maskinen. Gør følgende for at undgå at miste herredømmet over maskinen:
 - Kør ikke tæt på bunkere, grøfter, vandløb, volde eller andre farer.
 - Sænk hastigheden, når du foretager skarpe drejninger. Undgå at stoppe og starte pludseligt.
 - Når du befinder dig i nærheden af, eller når du krydser veje, skal du altid holde tilbage.
 - Aktiver driftsbremserne, når du kører ned ad en bakke for at bevare den langsomme fremdrift og for at bevare kontrollen over maskinen.
- Når en maskine anvendes med styrtbøjlesystem, skal du aldrig fjerne styrtbøjlesystemet og altid benytte sikkerhedsselen.
- Klippeenhederne skal være hævet ved kørsel fra et arbejdsområde til et andet.
- Rør ikke ved motoren, lydpotten eller udstødningsrøret, mens motoren kører, eller kort tid efter den er stoppet, da disse områder kan være så varme, at de kan forårsage brandsår.

- På bakker er der risiko for at tippe eller vælte, men risikoen øges, jo stejlere bakken er. Stejle skråninger bør undgås.

Klippeenhederne skal sænkes, når du kører ned ad bakker, så du kan opretholde kontrollen over maskinen.

- Indkobl langsomt traktionsdrevet, og behold altid foden på traktionspedalen, især når du kører ned ad en bakke.

Brug bakkegearet på traktionspedalen til at bremse.

- Hvis maskinerne sætter ud, når du kører op ad en bakke, må du ikke vende maskinen. Bak altid langsomt lige ned ad skråningen.
- Stop klipningen, hvis en person eller et dyr uventet dukker op i eller nær klipningsområdet. Skødesløs betjening kan i kombination med terrænets hældning, rikochetterede genstande eller forkert anbragte sikkerhedsafskærmninger føre til skader på grund af udslyngning af genstande. Genoptag ikke klipningen, før området er ryddet.

Vedligeholdelse og opbevaring

- Sørg for, at alle hydraulikrørsforbindelser er fast tilspændte, og at alle hydraulikslanger og rør er i god stand, før der sættes tryk på systemet.
- Hold kroppen og hænderne væk fra små lækagehuller eller dyser, der sprøjter hydraulikvæske ud under højtryk. Brug papir eller pap, ikke dine hænder, til at finde lækager. Hydraulikvæske, der trænger ud under tryk, kan have tilstrækkelig kraft til at gå gennem huden og forårsage alvorlig personskade. Søg straks lægehjælp, hvis der sprøjtes væske ind under huden.
- Før du afbryder eller udfører arbejde på hydrauliksystemet, skal hele trykket tages af systemet ved at stoppe motoren og sænke klippeenhederne og redskaberne ned på jorden.
- Kontroller regelmæssigt alle brændstofrørs tæthed og tilstand. Tilspænd eller reparer dem som nødvendigt.
- Hvis motoren skal køre for at udføre en vedligeholdelsesjustering, skal du holde hænder, fødder, tøj og alle kroppsdele væk fra klippeenhederne, redskaber og bevægelige dele.
- Få en autoriseret Toro-forhandler til at kontrollere det maksimale motoromdrejningstal med en omdrejningstæller af hensyn til sikker og nøjagtig drift.

- Kontakt en autoriseret Toro-forhandler, hvis større reparationer er nødvendige, eller hvis du har brug for anden hjælp.
- Brug kun Toro-godkendte redskaber og reservedele. Garantien kan bortfalde, hvis der bruges udstyr, som ikke er godkendt til maskinen.

Lydeffektniveau

Maskinen har et garanteret lydstyrkeniveau på 101 dBA, hvori der er medtaget en usikkerhedsværdi (K) på 1 dBA.

Lydeffektniveauet er fastlagt i overensstemmelse med procedurerne beskrevet i ISO 11094.

Lydtryksniveau

Maskinen har et lydtryksniveau ved brugerens øre på 83 dBA, hvori der er medtaget en usikkerhedsværdi (K) på 1 dBA.

Lydtryksniveauet er fastlagt i overensstemmelse med procedurerne beskrevet i EN ISO 5395:2013.

Vibrationsniveau

Hånd-Arm

Målt vibrationsniveau for højre hånd = 0,3 m/s²

Målt vibrationsniveau for venstre hånd = 0,3 m/s²

Usikkerhedsværdi (K) = 0,16 m/s²

De målte værdier er fastlagt i overensstemmelse med procedurerne beskrevet i EN ISO 5395:2013.

Hele kroppen

Målt vibrationsniveau = 0,2 m/s²

Usikkerhedsværdi (K) = 0,1 m/s²

De målte værdier er fastlagt i overensstemmelse med procedurerne beskrevet i EN ISO 5395:2013.

Sikkerheds- og instruktionsmærkater



Sikkerheds- og instruktionsmærkaterne kan nemt ses af operatøren og er placeret tæt på potentielle risikoområder. Beskadigede eller bortkomne mærkater skal udskiftes.

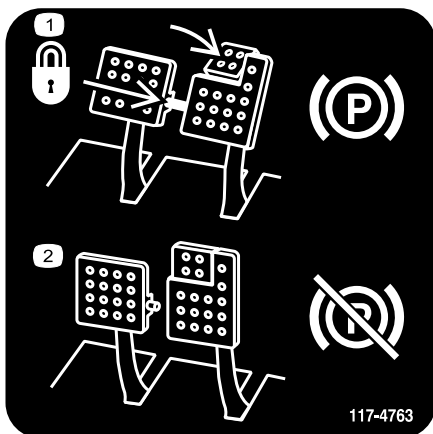

117-4763

decal117-4763

1. Du kan låse parkeringsbremsen ved at fastgøre bremsepedalerne med låsepinden, træde på bremsepedalerne og trække parkeringsbremseknappen ud.
2. For at deaktivere parkeringsbremsen skal du deaktivere låsepinden og slippe pedalerne.

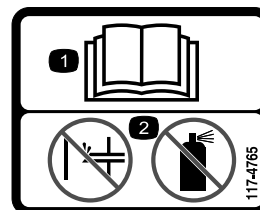

117-4765

decal117-4765

1. Læs *Betjeningsvejledningen*.
2. Benyt ikke starthjælpemidler.



117-4766

decal117-4766

1. Risiko for skæring/amputation, ventilator – hold afstand til bevægelige dele.



93-6680

decal93-6680



117-2718

decal117-2718



93-6686

decal93-6686

1. Hydraulikolie
2. Læs *betjeningsvejledningen*.



106-6755

decal106-6755

1. Motorkølevæske under tryk.
2. Eksplosionsfare – læs *betjeningsvejledningen*.
3. Advarsel – rør ikke ved den varme overflade.
4. Advarsel – læs *betjeningsvejledningen*.



98-4387

decal98-4387

1. Advarsel – bær høreværn.



93-6688

decal93-6688

1. Advarsel – læs instruktionerne, før der foretages servicering eller vedligeholdelse.
2. Risiko for at skære hænder og fødder – stop motoren, og vent til de bevægelige dele er standset.

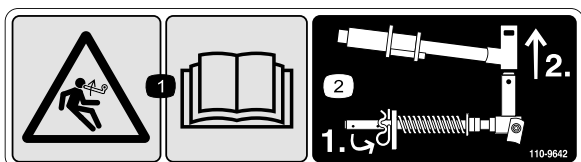

110-9642

decal110-9642

1. Fare ved oplagret energi – læs *betjeningsvejledningen*.
2. Flyt låseclipsen til det hul, der er tættest på stangens beslag, og fjern så løftearmen og drejegaflen.

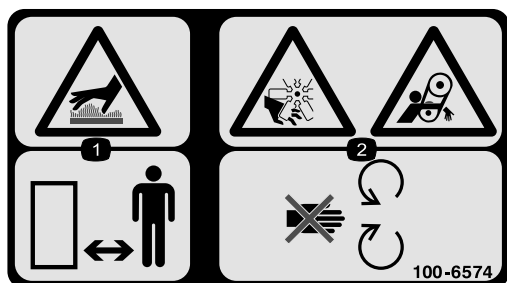

100-6574

decal100-6574

1. Fare for varme overflader – hold omkringstående på afstand.
2. Fare for amputation af hånd, rotor; klemningsfare, rem – hold afstand til bevægelige dele.

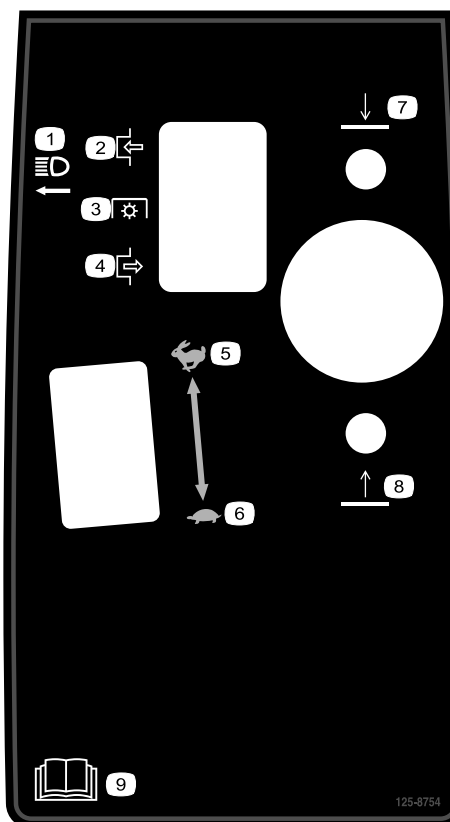

125-8754

decal125-8754

1. Forlygter
2. Indkobling
3. Kraftudtag
4. Udkobling
5. Hurtig
6. Langsom
7. Sænk klippeenhederne
8. Hæv klippeenhederne
9. Læs *betjeningsvejledningen*.

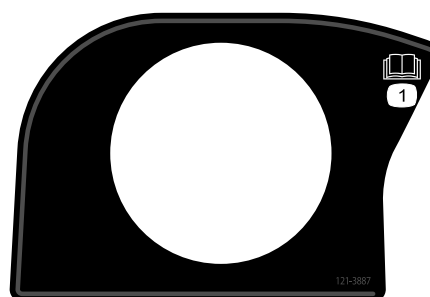

121-3887

decal121-3887

1. Læs *betjeningsvejledningen*.

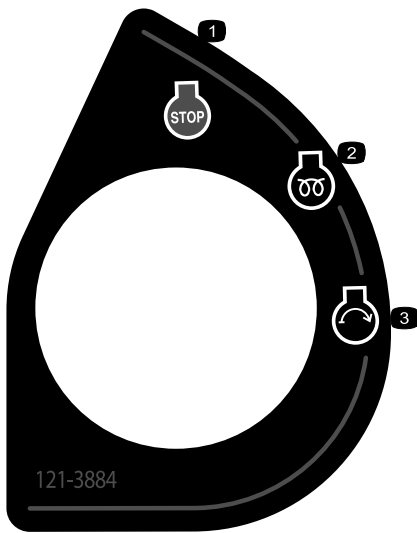

121-3884

decal121-3884

1. Motor – stop
2. Motor – forvarmning
3. Motor – start

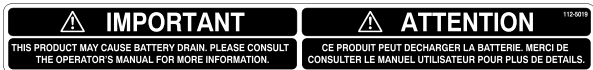

112-5019

decal112-5019

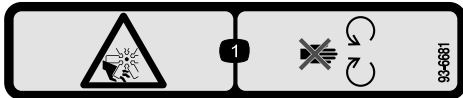

93-6681

decal93-6681

1. Risiko for at skære sig/amputering – hold afstand til bevægelige dele.

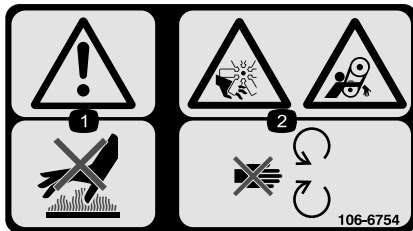

106-6754

decal106-6754

1. Advarsel – rør ikke ved den varme overflade.
2. Risiko for skæring/amputation på ventilatoren og fare for at blive viklet ind i remmen – hold afstand til bevægelige dele.

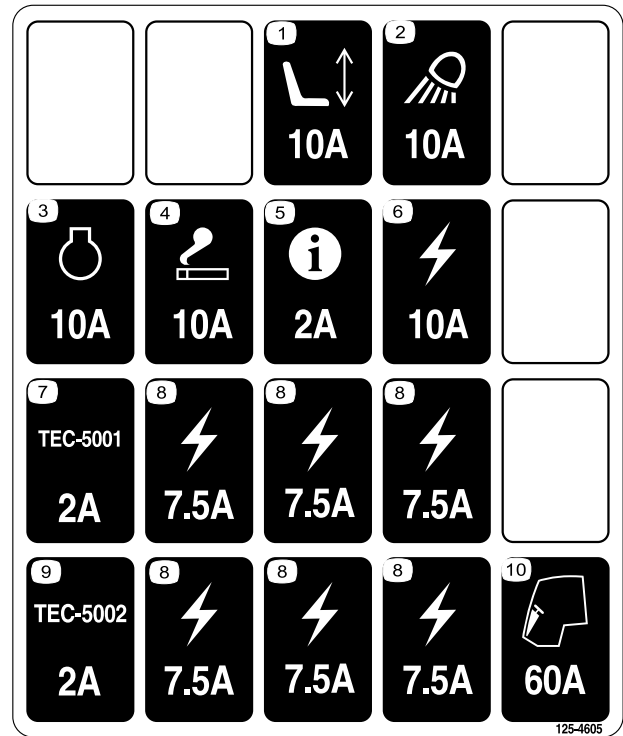

125-4605

decal125-4605

1. Elektrisk sæde
2. Arbejdslygte
3. Motor
4. Cigaretttænder
5. InfoCenter
6. Elektrisk
7. Styreenhed
8. Elektrisk
9. Styreenhed
10. Førerhus

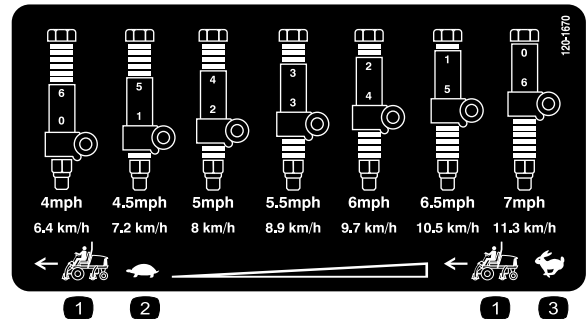

120-1670

decal120-1670

1. Traktionsenhedens hastighed
2. Langsom
3. Hurtig

REELMASTER 7000 QUICK REFERENCE AID

CHECK/SERVICE (DAILY)

1. ENGINE OIL LEVEL
2. HYDRAULIC OIL FLUID LEVEL
3. ENGINE COOLANT LEVEL
4. FUEL - DIESEL ONLY
5. FUEL/WATER SEPARATOR
6. RADIATOR SCREEN
7. AIR CLEANER
8. BRAKE FUNCTION
9. TIRE PRESSURE: 12-15 PSI/83-1,03 BAR
WHEEL NUT TORQUE: 93 FT/LB (127 N-m)

CHECK/SERVICE

(SEE OPERATOR'S MANUAL)

10. BATTERY
11. BELTS (FAN, ALT.)
12. PLANETARY GEAR DRIVE
13. INTERLOCK SYSTEM
14. REAR AXLE
15. ENGINE OIL DRAIN
16. GREASING

SPECIFICATIONS/CHANGE INTERVALS

SEE OPERATOR'S MANUAL FOR INITIAL CHANGES.	FLUID TYPE	CAPACITY	CHANGE INTERVAL		FILTER PART NO.
			FLUID	FILTER	
A ENGINE OIL	15W-40 CJ-4 03781	10 QUARTS	250 HOURS	250 HOURS	115-8527
	15W-40 CJ-4 03780	6 QUARTS			125-7025
B HYDRAULIC FLUID	ISO VG 46/68	8,25 GALLONS	800 HOURS	800 HOURS	75-1310
C HYDRAULIC FILTER			800 HOURS		94-2621
D HYDRAULIC BREATHER				800 HRS/YRLY	115-9793
E FUEL SYSTEM	> 32 F	22 GALLONS	800 HOURS DRAIN/FLUSH	400 HOURS/YEARLY	110-9049 03781
	< 32 F				125-2915 03780
F ENGINE COOLANT	50% WATER 50% ETHYL GLYCOL	9 QUARTS	DRAIN & FLUSH EVERY 2 YRS.		
G PRIMARY AIR FILTER				SEE SERVICE INDICATOR	108-3814
H SAFETY AIR FILTER				SEE OPERATOR'S MANUAL	108-3816
I REAR AXLE	85W-140	80 OUNCES	800 HOURS		110-4812 VEH
J PLANETARY DRIVE	85W-140	20 OUNCES	800 HOURS		

130-1651

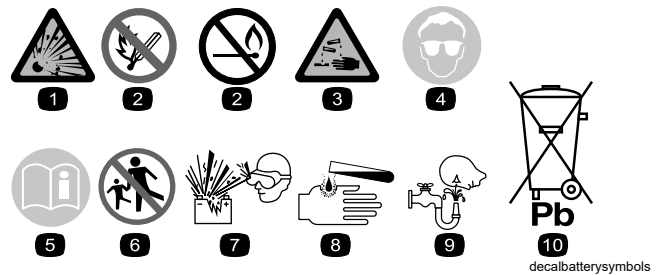

Batterisymboler

Nogle af eller alle disse symboler findes på batteriet

1. Eksplosionsfare
2. Ingen ild, åben ild eller rygning.
3. Kaustisk væske/fare for kemisk forbrænding
4. Bær beskyttelsesbriller
5. Læs *Betjeningsvejledning*-gen.
6. Hold omkringstående på sikker afstand af batteriet.
7. Bær beskyttelsesbriller; eksplosive gasser kan forårsage blindhed og andre personskader
8. Batterisyre kan forårsage blindhed og alvorlige forbrændinger.
9. Skyl omgående øjnene med vand, og søg hurtigt læge.
10. Indeholder bly; må ikke kasseres.

130-1651

decal130-1651

1. Læs *betjeningsvejledningen* for at få yderligere oplysninger om vedligeholdelse og reparation af maskinen.

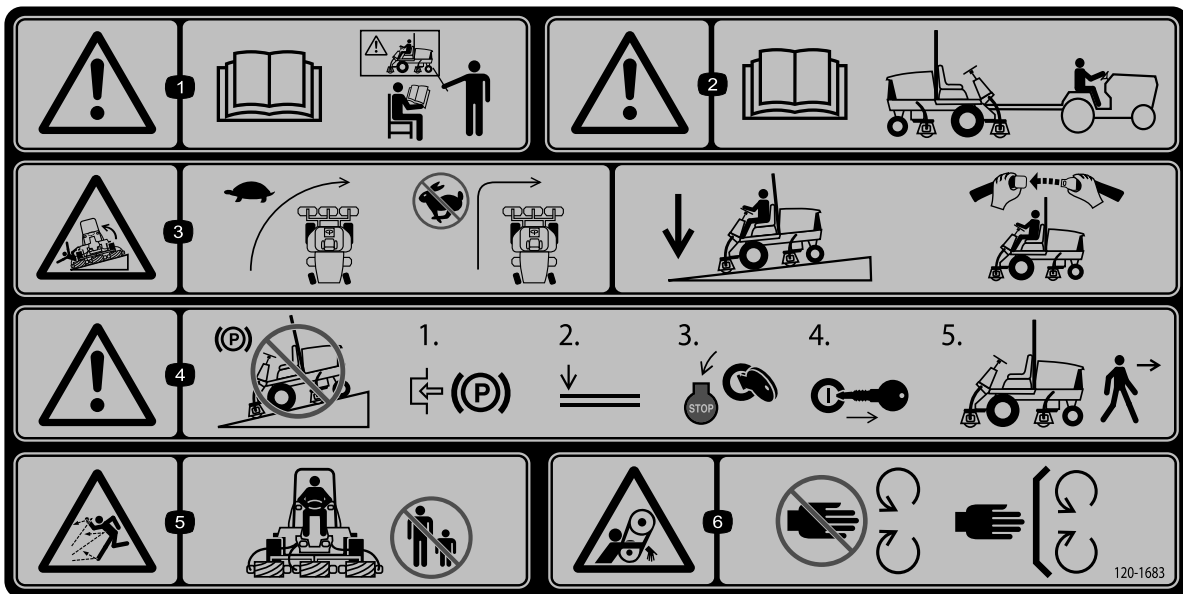

decal120-1683

120-1683

1. Advarsel – læs *betjeningsvejledningen*, brug ikke denne maskine, før du er uddannet.
2. Advarsel – læs *betjeningsvejledningen*, før maskinen trækkes.
3. Tippefare – sænk maskinens fart, inden der drejes, drej ikke ved høj fart. Sænk klippeenheden ved kørsel på skrånninger. Brug et styrtøjlesystem samt sikkerhedssele.
4. Advarsel – parker ikke maskinen på skrånninger. Aktiver parkeringsbremsen, sænk klippeenhederne, stands motoren og fjern tændingsnøglen, før du forlader maskinen.
5. Fare for udslyngede genstande – hold sikker afstand til maskinen.
6. Fare for at blive viklet ind, rem – hold afstand til bevægelige dele. Hold alle afskærmninger og sikkerhedsanordninger på plads.

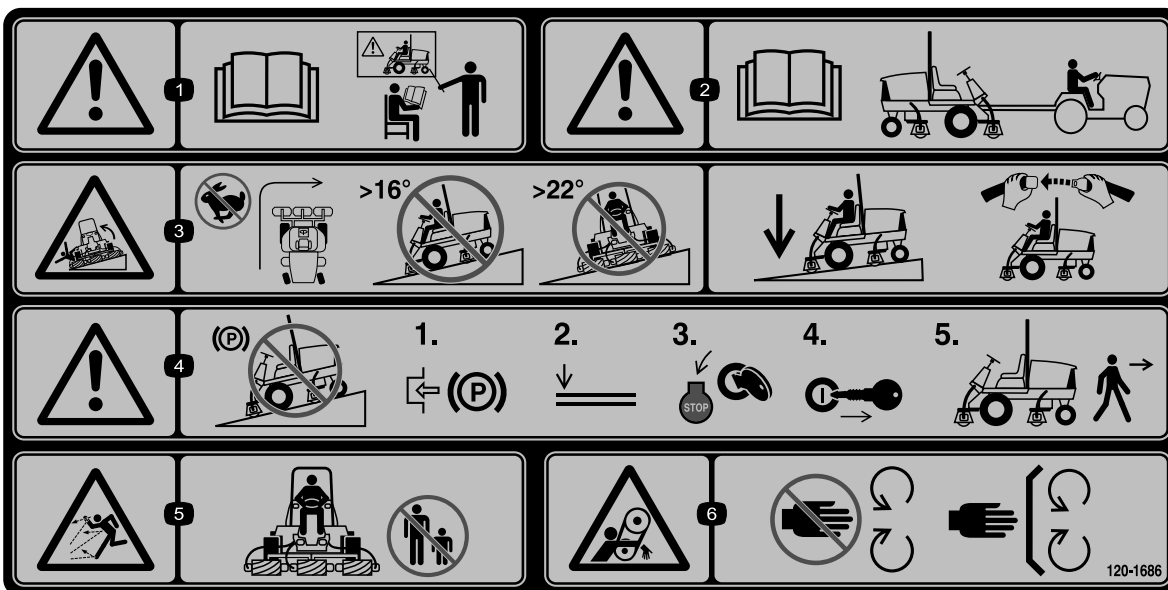

decal120-1686

120-1686

Påsættes over del nr. 120-1683 i overensstemmelse med CE*

*Denne sikkerhedsmærkat omfatter en advarsel om skråninger, som er påkrævet på maskinen for at overholde den europæiske standard vedrørende plæneklippersikkerhed, EN ISO 5395:2013. De konservative maksimale hældningsvinkler, der er anført for betjening af denne maskine, er fastsat og påkrævet af denne standard.

1. Advarsel – læs *betjeningsvejledningen*, og brug ikke denne maskine uden at være uddannet til det.
2. Advarsel – læs *betjeningsvejledningen*, før maskinen trækkes.
3. Tippefare – undgå at dreje ved høj hastighed, køр ikke op og ned ad skråninger med en større hældning end 16 grader, klip ikke på tværs af skråninger med en større hældning end 22 grader; sænk klippeenheden, når du kører ned ad skråninger; anvend et styrbøjlesystem samt sikkerhedssele.
4. Advarsel – parker ikke maskinen på skråninger. Aktiver parkeringsbremsen, sænk klippeenhederne, stands motoren og fjern tændingsnøglen, før du forlader maskinen.
5. Fare for udslyngede genstande – hold sikker afstand til maskinen.
6. Fare for at blive viklet ind, rem – hold afstand til bevægelige dele. Hold alle afskærmninger og sikkerhedsanordninger på plads.

Opsætning

Løsdele

Brug skemaet herunder til at kontrollere, at alle dele er blevet leveret.

Fremgangsmåde	Beskrivelse	Antal	Anvendelse
1	Kræver ingen dele	–	Juster støtterullerne
2	Advarselsmærkat	1	Bruges kun på maskiner, som kræver CE-overensstemmelse.
3	Låsebeslag Nitte Skrue, 1/4 x 2 tommer Flad spændeskive, 1/4 tomme Låsemøtrik, 1/4"	1 2 1 2 1	Bruges kun på maskiner, som kræver europæisk CE-overensstemmelse.
4	Forreste slangeholder – højre. Forreste slangeholder – venstre.	1 1	Montering af klippeenhederne.
5	Kræver ingen dele	–	Justering af græskompensationsfjederen.
6	Støtteben til klippeenhed	1	Montering af støtteben til klippeenhed.
7	Kræver ingen dele	–	Smøring af maskinen.
8	Kræver ingen dele	–	Kontrol af smøremiddelstanden i bagakslen, hydraulikvæskestanden og motoroliestanden
9	Målestang	1	Brug af målestangen til at justere klippeenheden.

Medier og øvrige dele

Beskrivelse	Antal	Anvendelse
Betjeningsvejledning	1	Læs den, før du betjener maskinen
Betjeningsvejledning til motor	1	Læs den, før du betjener den
Reservedelskatalog	1	Brug som reference til delnumre
Uddannelsesmateriale til operatøren	1	Læs den, før du betjener maskinen
Overensstemmelseserklæring	1	Skal bruges i overensstemmelse med CE.

Bemærk: Maskinens venstre og højre side er som set fra den normale betjeningsposition.

1

Justering af støtterullerne

Kræver ingen dele

Fremgangsmåde

Afhængig af hvilken bredde klippeenheder der skal installeres på traktionsenheden, skal støtterullerne justeres som følger:

- Hvis du bruger 69 cm klippeenheder, skal rullerne installeres i de øverste monteringshuller på støtteenhedens kanaler (Figur 3).
- Hvis du bruger 81 cm klippeenheder, skal rullerne installeres i de nederste monteringshuller på støtteenhedens kanaler (Figur 3).

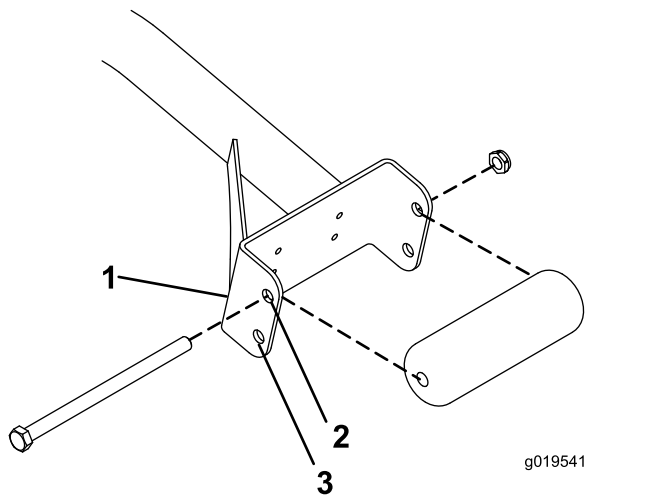

Figur 3

1. Støtteenhedens kanal
2. Brug dette hul til 69 cm klippeenheder
3. Brug dette hul til 81 cm klippeenheder

2

Udskiftning af advarselsmærkaten i overensstemmelse med CE

Dele, der skal bruges til dette trin:

1	Advarselsmærkat
---	-----------------

Fremgangsmåde

På maskiner, der kræver CE-opfyldelse, skal advarselsmærkaten, reservedel nr. 120-1683, monteres over advarselsmærkaten, reservedelsnr. 120-1686.

3

Installation af motorhjelmens lås i overensstemmelse med CE

Dele, der skal bruges til dette trin:

1	Låsebeslag
2	Nitte
1	Skrue, 1/4 x 2 tommer
2	Flad spændeskive, 1/4 tomme
1	Låsemøtrik, 1/4"

Fremgangsmåde

1. Fjern motorhjelmlåsen fra hjelmlåsbeslaget (Figur 4).

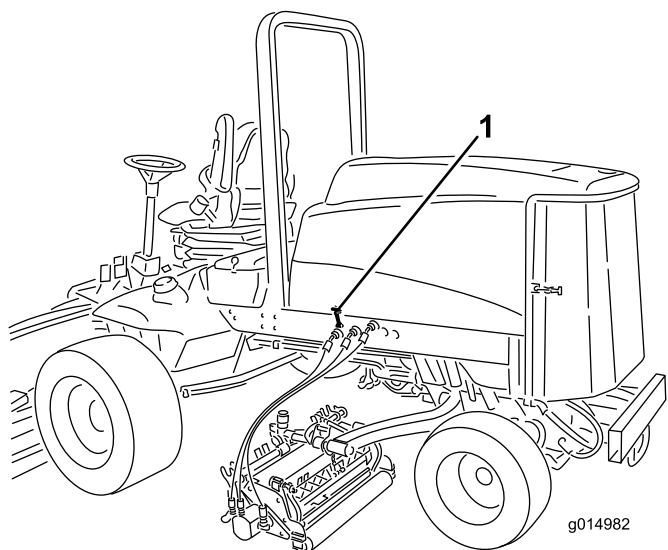

Figur 4

1. Motorhjelmslås

2. Fjern de (2) nitter, der fastholder motorhjelmslåsen på hjelmen (Figur 5). Fjern motorhjelmslåsen fra motorhjelmen.

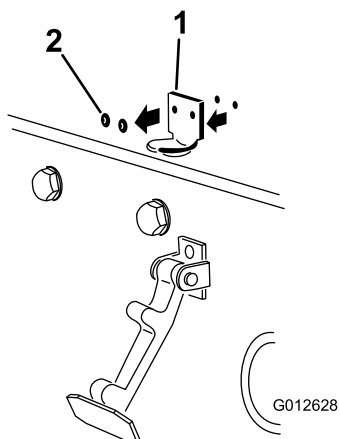

Figur 5

1. Hjelmlåsebeslag 2. Nitter

3. Når du nivellerer monteringshullerne, skal du placere CE-låsebeslaget og hjelmlåsebeslaget på motorhjelmen. Låsebeslaget skal være placeret mod hjelmen (Figur 5). Fjern ikke samlingsbolt og -møtrik fra låsebeslagets arm.

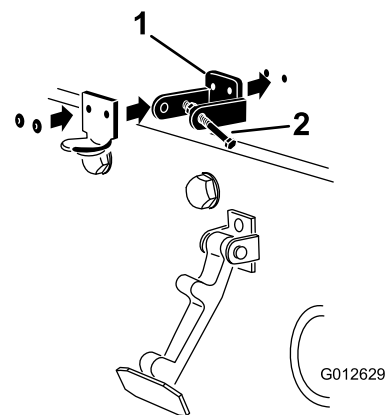

Figur 6

1. CE-låsebeslag 2. Samlingsbolt og -møtrik

4. Ret låseskiverne ind efter hullerne på indersiden af motorhjelmen.
5. Nit beslagene og låseskiverne fast til hjelmen (Figur 6).
6. Sæt låsen fast på hjelmlåsebeslaget (Figur 7).

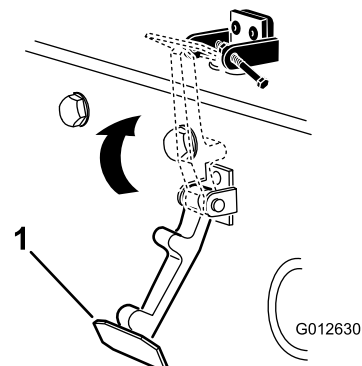

Figur 7

1. Motorhjelmslås

7. Skru bolten ind i den anden arm på motorhjelmens låsebeslag for at låse låsen på plads (Figur 8). Spænd boltens godt, men spænd ikke møtrikken.

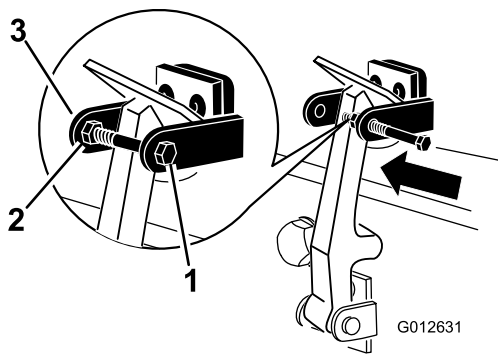

Figur 8

g012631

1. Bolt
2. Møtrik
3. Arm på motorhjelmens låsebeslag

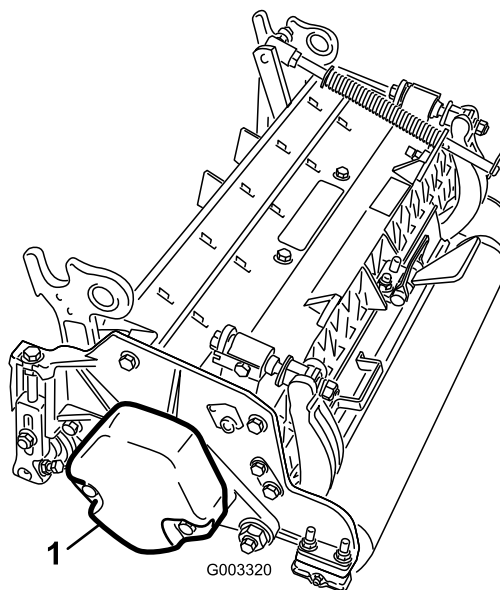

Figur 9

g003320

1. Kontravægt

4

Montering af klippeenhederne

Dele, der skal bruges til dette trin:

1	Forreste slangeholder – højre.
1	Forreste slangeholder – venstre.

Fremgangsmåde

1. Fjern knivcylindermotorerne fra leveringsbeslagene.
2. Fjern leveringsbeslagene, og bortskaf dem.
3. Tag klippeenhederne ud af papkasserne. Saml og juster som beskrevet i *betjeningsvejledningen* til klippeenheden.
4. Sørg for, at kontravægten (Figur 9) er monteret i den rigtige ende af klippeenheden som beskrevet i *betjeningsvejledningen* til klippeenheden.

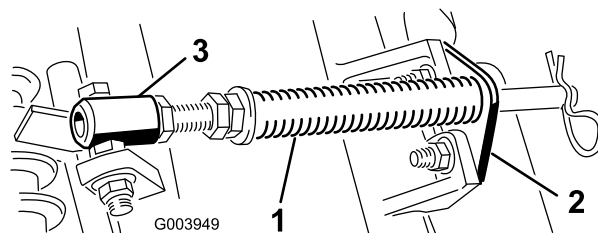

Figur 10

g003949

1. Græskompensationsfjeder
2. Stangbeslag
3. Fjederrør

- B. Fjern den flangemøtrik, der fastgør fjederrørets bolt på bærerammens tap (Figur 10). Fjern enheden.
- C. Monter fjederrørets bolt på den modsatte tap på bærerammen, og fastgør med flangemøtrikken. Boltens hoved skal placeres på tappens udvendige side som vist i Figur 11.

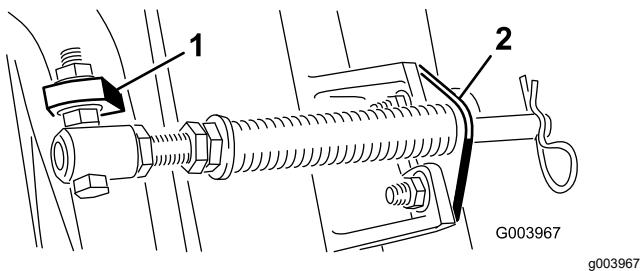

Figur 11

1. Modsatte bærerammetape 2. Stangbeslag

D. Monter stangbeslaget på klippeenhedens tapper med bræddebolte og møtrikker (Figur 11). Monter derudover den venstre slangeholder foran på klippeenhedens tapper, når stangbeslaget monteres igen (Figur 13).

Vigtigt: På den fjerde (forrest til venstre) og femte (forrest til højre) klippeenhed bruges stangbeslagets monteringsmøtrikker til at montere slangeholderne forrest på klippeenhedens tapper. Slangeholderne skal læne imod den midterste klippeenhed (Figur 12 til Figur 14).

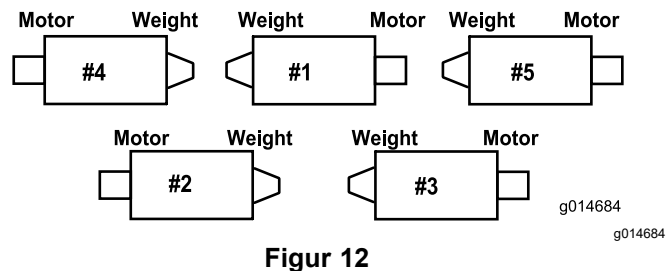

Figur 12

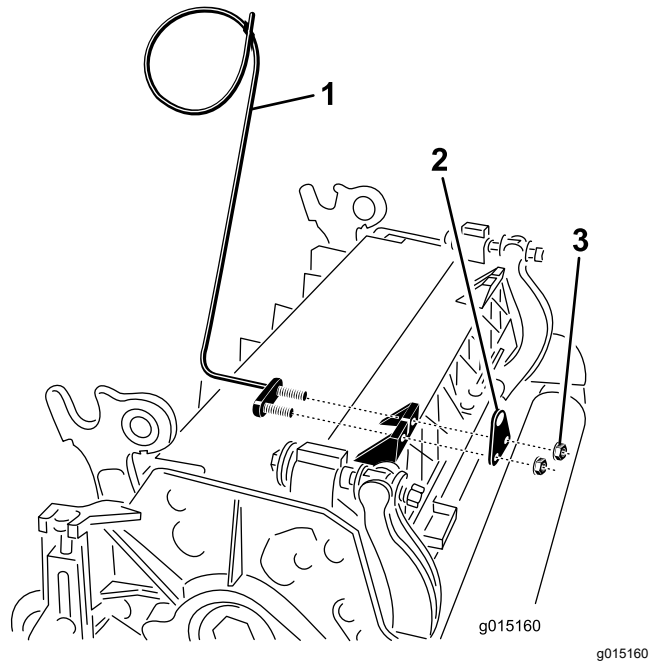

Figur 13

1. Slangeholder (den venstre er vist) 2. Stangbeslag 3. Møtrikker

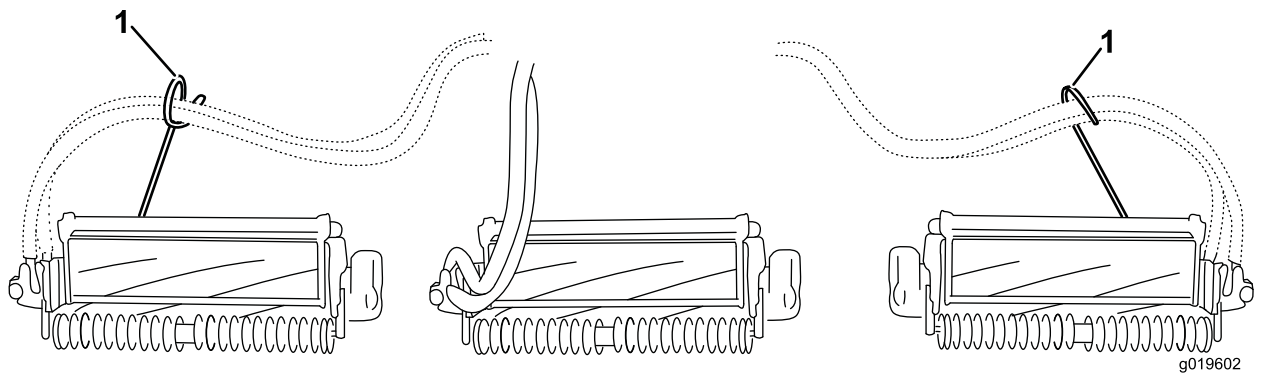

Figur 14

1. Slangeholderne (hver enkelt skal læne imod den midterste klippeenhed)

Bemærk: Ved montering eller afmontering af klippeenheder skal det sikres, at låseclipsen er monteret i fjederstangens hul ved siden af stangbeslaget. Ellers skal låseclipsen monteres i hullet i stangens ende.

6. Øg styringen på de bageste klippeenheder ved at fjerne (2) drejefastandsklodser, skruer med unbrakokærv og flangelåsemøtrikker (Figur 15) fra bærerammerne på den bageste (nr. 2 og nr. 3) klippeenhed (Figur 12).

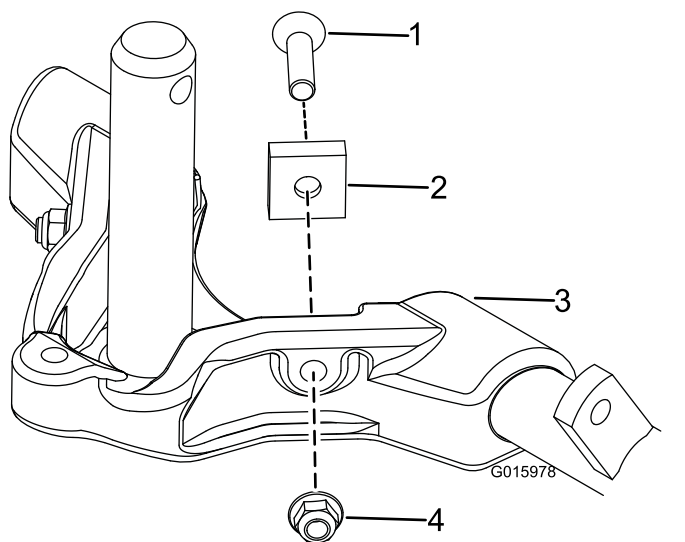

Figur 15

- | | |
|---------------------------|---------------------|
| 1. Skruer med unbrakokærv | 3. Bæreramme |
| 2. Drejefstandsklods | 4. Flangelåsemøtrik |

7. Sænk alle løftearme fuldstændigt.
8. Smør bærerammens aksel med smørefedt (Figur 16).

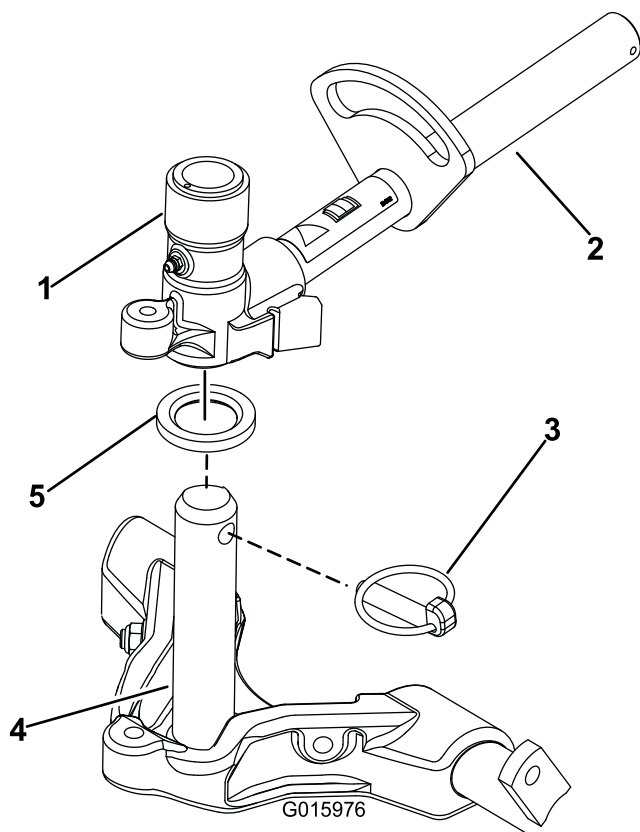

Figur 16

- | | |
|----------------------------|-------------------|
| 1. Løftearmens drejegaffel | 4. Bærerammeaksel |
| 2. Løftearm | 5. Trykskive |
| 3. Sikringstap | |

9. Hvad angår de forreste klippeenheder, skubbes en klippeenhed ind under løftearmen, mens bærerammeakslen sættes op i løftearmens drejegaffel (Figur 16). Sørg for, at trykskiven er placeret på bærerammens aksel.
10. Fastgør bærerammens aksel på løftearmsgafflen med sikringstappen (Figur 16).
11. For at låse (fastgøre) styringen på klippeenhederne skal drejegafflen fastgøres på bærerammen med låsestiften (Figur 17).

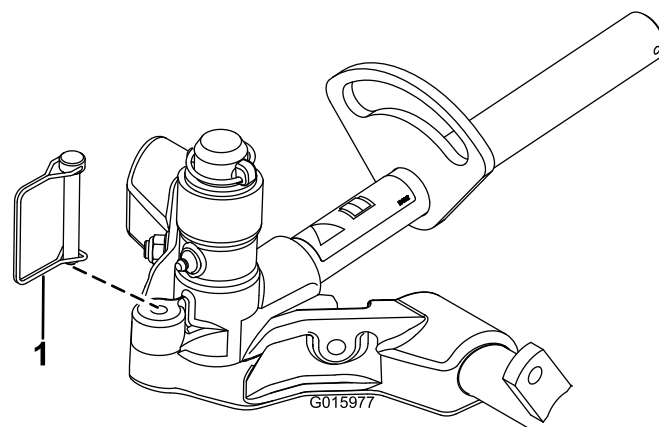

Figur 17

1. Låsestift

Bemærk: Fast styring anbefales ved klipping på skråninger.

12. Brug følgende procedure for de bageste klippeenheder, når klippehøjden er over 19 mm.
 - A. Fjern den ringstift og skive, der fastgør løftearmens drejaksel til løftearmen, og skub løftearmens drejaksel ud af løftearmen (Figur 18).

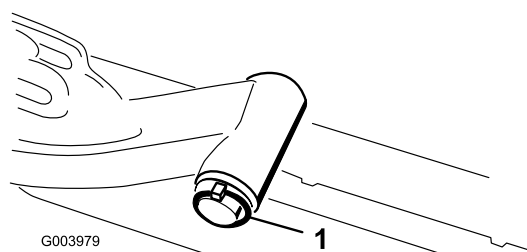

Figur 18

1. Løftearmens drejaksels ringstift og skive

- B. Sæt løftearmsgafflen på bærerammens aksel (Figur 16).
- C. Sæt løftearmens aksel ind i løftearmen, og fastgør den med skiven og ringstiften (Figur 18).

13. Fastgør løftearmskæden til kædebeslaget med låsestiften (Figur 19). Brug det antal

kædeled, der er anført i *betjeningsvejledningen* til klippeenheden.

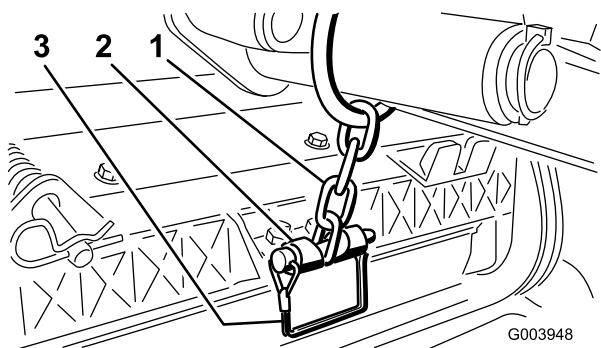

Figur 19

1. Løftearmskæde
2. Kædebeslag
3. Låsestift

14. Kom rent smørefedt på knivcylindermotorens notaksel.
15. Smør knivcylindermotorens O-ring, og monter den på motorflangen.
16. Monter motoren ved at dreje den med uret, således at motorflangerne går fri af boltene (Figur 20). Drej motoren mod uret, indtil flangerne indeslutter boltene, og tilspænd så boltene.

Vigtigt: Sørg for, at knivcylindermotorens slanger ikke er snoede, bukkede eller i fare for at komme i klemme.

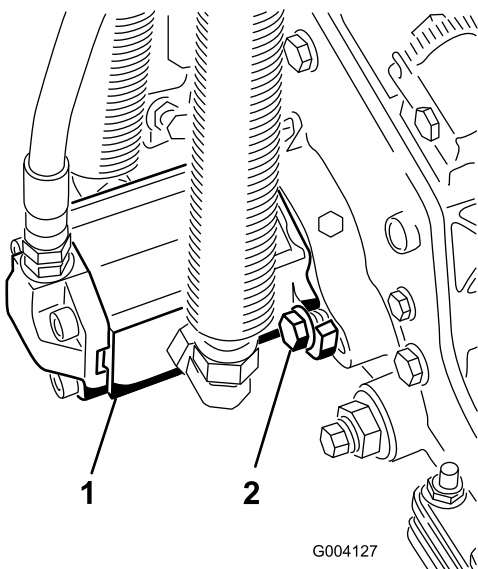

Figur 20

1. Knivcylinderdrivmotor
2. Monteringsbolte

5

Justering af græskompensationsfjederen

Kræver ingen dele

Fremgangsmåde

Græskompensationsfjederen (Figur 21) overfører også vægt fra forrullen til bagrullen. (Dette medvirker til at reducere dannelsen af et bølgemønster i grønsværen, også kaldet ondulation.)

Vigtigt: Foretag justeringerne af fjederen, mens klippeenheden er monteret på traktionsenheden, peger lige frem og er sænket ned på gulvet.

1. Sørg for, at låseclipsen er monteret i det bageste hul i fjederstangen (Figur 21).

Bemærk: Ved eftersyn af klippeenheden skal låseclipsen flyttes til fjederstangens hul ved siden af græskompensationsfjederen.

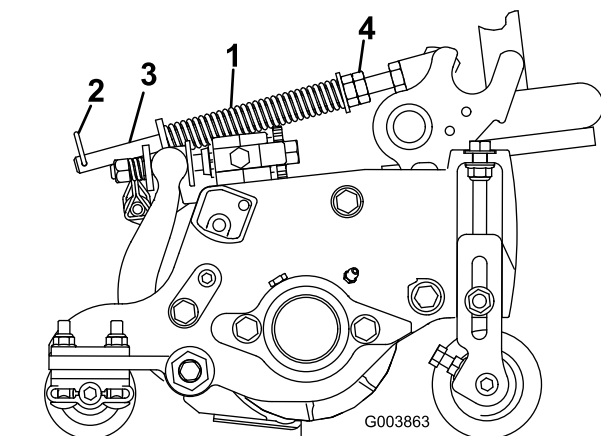

Figur 21

1. Plænekompressionsfjeder
2. Låseclips
3. Fjederstang
4. Sekskantmøtrikker

2. Stram sekskantmøtrikken på fjederstangens forende, indtil fjederens sammentrykkede længde er 15,9 cm (Figur 21).

Bemærk: Ved drift i ujævnt terræn skal fjederlængden mindskes 13 mm. Kontakten med terrænet vil blive mindsket let.

Bemærk: Indstillingen for plænekomensation skal nulstilles, hvis indstillingen af klippehøjden eller indstillingen af klipningens aggressivitet ændres.

6

Brug af støtteben til klippeenhed

Dele, der skal bruges til dette trin:

1	Støtteben til klippeenhed
---	---------------------------

Fremgangsmåde

Når det er nødvendigt at vippe klippeenheden, så bundkniven/knivcylinderen kommer til syne, skal det bageste af klippeenheden understøttes med støttebenet for at sikre, at møtrikkerne på den bageste del af bundtværstangens justeringsskruer ikke hviler på arbejdsfladen (Figur 22).

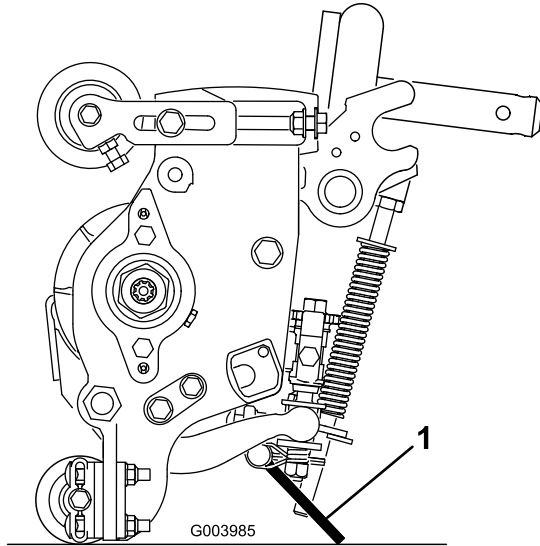

Figur 22

1. Støtteben til klippeenhed

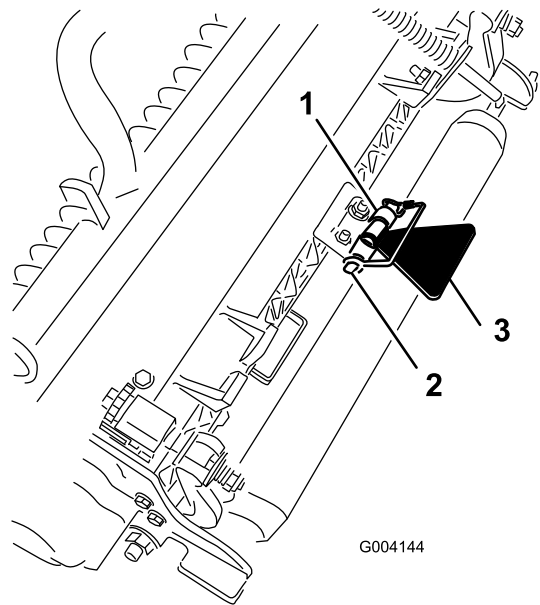

Figur 23

1. Kædebeslag
2. Låsestift
3. Støtteben til klippeenhed

7

Smøring af maskinen

Kræver ingen dele

Fremgangsmåde

Før maskinen betjenes, skal den smøres for at sikre korrekt smøring. Se afsnittet om smøring. Hvis maskinen ikke indfedtes ordentligt, kan det føre til for tidligt svigt i de afgørende elementer.

Fastgør støttebenet til kædebeslaget med låsestiften (Figur 23).

8

Kontrol af væskestand

Kræver ingen dele

Fremgangsmåde

1. Kontroller oliestanden i bagakslen, før motoren startes første gang. Se afsnittet Kontrol af oliestand i bagakslen under <<DRIVE System Maintenance.
2. Kontroller hydraulikvæskestanden, før motoren startes første gang. Se afsnittet Kontrol af hydraulikvæskestanden under Betjening.
3. Kontroller motoroliestanden, før og efter motoren startes første gang. Se afsnittet Kontrol af motoroliestanden under Betjening.

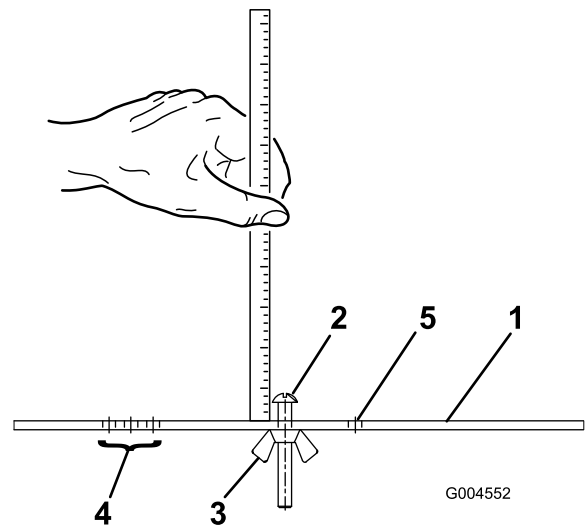

Figur 24

1. Målestang
2. Højdejusteringsskrue
3. Møtrik
4. Huller til indstilling af trimmerens driftshøjde
5. Hul ikke i brug

g004552

9

Brug af målestangen

Dele, der skal bruges til dette trin:

1	Målestang
---	-----------

Fremgangsmåde

Brug af målestangen til at justere klippeenheden. Se brugsvejledningen til klippeenheden for oplysninger om justeringsproceduren ([Figur 24](#)).

Produktoversigt

Betjeningsanordninger

Bremsepedaler

To fodpedaler (Figur 25) aktiverer de individuelle hjulbremses, der bruges til at hjælpe med at vende maskinen, ved parkering og for at få bedre trækraft på bakkeskråninger.

Pedallåsepind

Pedallåsepinden (Figur 25) kobler pedalerne sammen og aktiverer parkeringsbremsen.

Parkeringsbremsepedal

For at aktivere parkeringsbremsen, (Figur 25) skal pedalerne forbindes med pedallåsepinden, træd ned på den højre bremsepedal, mens du træder ned på tåpedalen. Parkeringsbremsen udløses ved at træde bremsepedalen ned, indtil parkeringsbremselåsen trækkes tilbage.

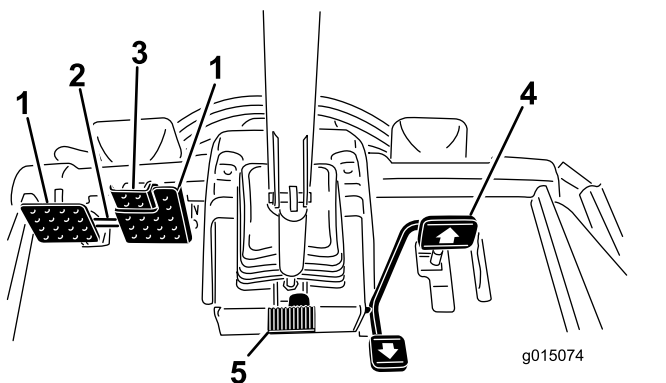

Figur 25

- | | |
|--------------------------|-------------------------|
| 1. Bremsepedal | 4. Traktionspedal |
| 2. Pedallåsepind | 5. Ratindstillingspedal |
| 3. Parkeringsbremsepedal | |

Traktionspedal

Traktionspedalen (Figur 25) styrer maskinens kørsel frem og tilbage. Træd på den øverste del af pedalen for at køre fremad og på den nederste del af pedalen for at bakke. Kørselshastigheden afhænger af, hvor langt pedalen er trykket ned. Hvis der skal køres med maksimal hastighed uden belastning, skal pedalen trykkes ned, mens gashåndtaget står i hurtig position.

Sådan standser du: Let foden fra traktionspedalen, og lad den vende tilbage til midterpositionen.

Ratindstillingspedal

Hvis du ønsker at vippe rattet mod dig selv, skal du trykke ned på fodpedalen (Figur 25), og trække ratstammen mod dig selv til den mest behagelige position, og dernæst slippe pedalen.

Klippehastighedsbegrænsere

Når klippehastighedsbegrænseren (Figur 26) er vippet op, regulerer den klippehastigheden og lader klippeenhederne blive koblet til. Hver afstandsklod justerer klippehastigheden med 0,8 km/t. Jo flere afstandsklodser du har oven på bolten, jo langsommere kører du. Ved transport vippes klippehastighedsbegrænseren tilbage, og du vil have maksimal transporthastighed.

Hastighedsbegrænserskruer

Juster skruen(-erne) (Figur 26) for at begrænse, hvor meget traktionspedalen kan trædes ned i fremadgående eller tilbagegående retning for at begrænse hastigheden.

Vigtigt: Hastighedsbegrænserskruen skal standse traktionspedalen, før pumpen når sin fulde vandringslængde, ellers kan pumpen blive beskadiget.

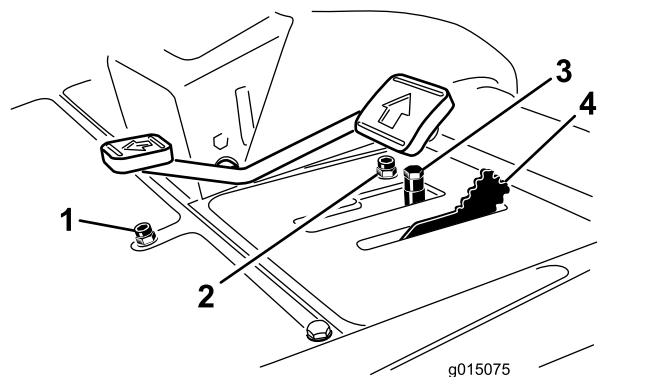

Figur 26

- | | |
|--------------------------------------|-------------------------------|
| 1. Hastighedsbegrænserskrue (bak) | 3. Afstandsklodser |
| 2. Hastighedsbegrænserskrue (fremad) | 4. Klippehastighedsbegrænsere |

Sænk+klip/hæv-håndtag

Dette håndtag (Figur 27) hæver og sænker klippeenhederne og starter og standser endvidere klippehovederne, når de er aktiveret i klippetilstanden. Klippehovederne kan ikke sænkes, når klippe-/transporthåndtaget står i transportpositionen.

Tændingskontakt

Tændingskontakten (Figur 27) har tre positioner: Fra, Tændt/forvarm og Start.

InfoCenter

Infocenterets LCD-display viser oplysninger om maskinen, som f.eks. driftsstatus, diverse diagnostikoplysninger og andre oplysninger om maskinen (Figur 27).

Kraftudtagskontakt

Kraftudtagskontakten (Figur 27) har to positioner: Ud (start) og ind (stop). Træk kraftudtagsknappen ud for at aktivere redskabet eller klippeenhedens knive. Tryk knappen ind for at udkoble driften af klippeenhedens knive.

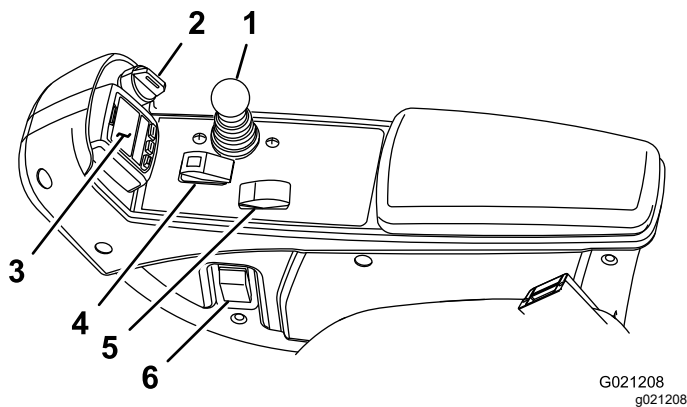

Figur 27

G021208
g021208

- | | |
|--------------------------|-------------------------------|
| 1. Sænk+klip/hæv-håndtag | 4. Kraftudtagskontakt |
| 2. Tændingskontakt | 5. Kontakt til motorhastighed |
| 3. InfoCenter | 6. Forlygtekontakt |

Kontakt til motorhastighed

Kontakten til motorhastighed (Figur 27) har to tilstande til ændring af motorhastigheden. Ved midlertidigt at slå på kontakten kan motorhastigheden øges eller mindses i intervaller på 100 o/min. Ved at holde kontakten nede skifter motoren automatisk til høj eller lav tomgang afhængig af, hvilken ende af kontakten der trykkes ned.

Forlygtekontakt

Drej kontakten nedad for at tænde forlygterne (Figur 27).

Stikkontakt

Stikkontakten (Figur 28) anvendes til at strømføde valgfrit, ekstra elektrisk tilbehør på 12 volt.

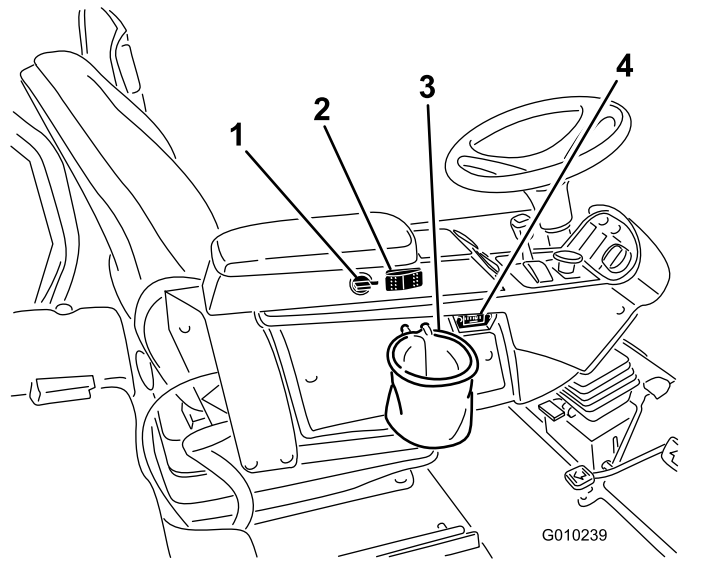

Figur 28

G010239

g010239

1. Stikkontakt

2. Poseholder

Poseholder

Anvend poseholderen (Figur 28) til opbevaring.

Baglappingshåndtag

Brug baglappingshåndtagene til at baglappe knivcylindrene (Figur 29).

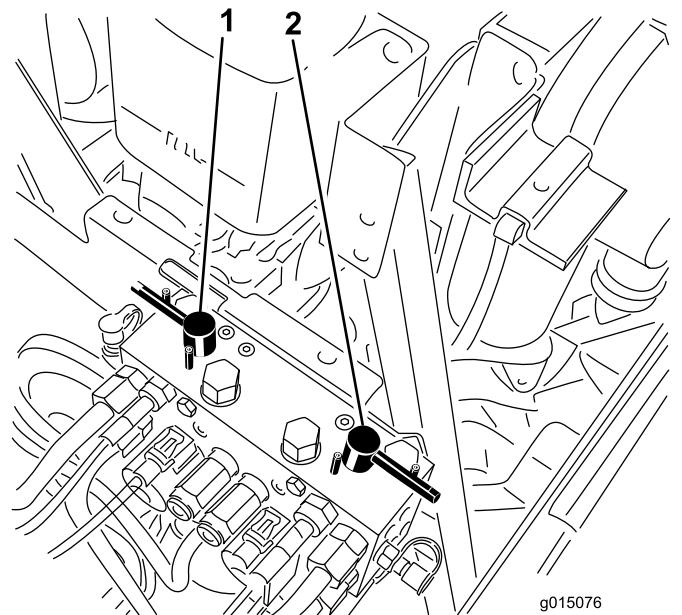

Figur 29

g015076

g015076

1. Forreste baglappingsgreb

2. Bageste baglappingsgreb

Sædeindstilling

Greb til indstilling frem og tilbage

Træk ud i håndtaget for at skubbe sædet frem eller tilbage (Figur 30).

Knap til indstilling af sæde-armlæn

Drej knappen for at indstille sæde-armlænets vinkel (Figur 30).

Håndtag til justering af ryglæn

Flyt håndtaget for at justere ryglænets hældning (Figur 30).

Vægtmåler

Indikerer, hvornår sædet er justeret efter brugerens vægt (Figur 30). Højdejusteringen foretages ved at placere affjedringen inden for det grønne område.

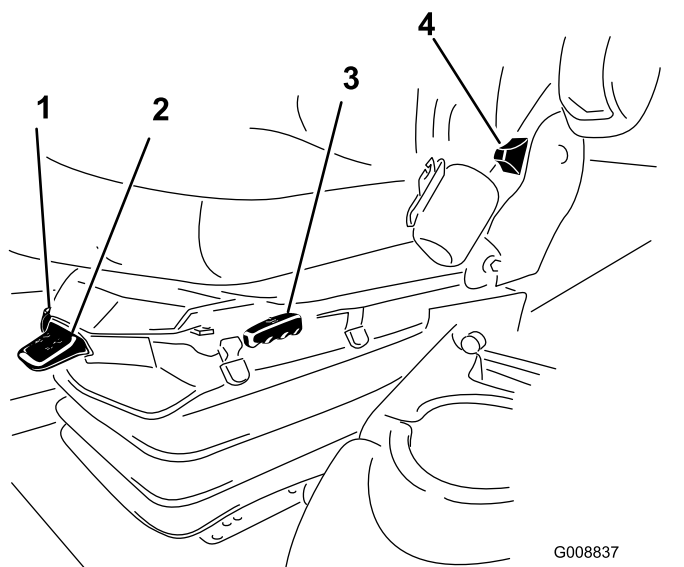

Figur 30

1. Vægtmåler
2. Vægtjusteringshåndtag
3. Greb til indstilling frem og tilbage
4. Håndtag til justering af ryglæn
5. Knap til indstilling af armlæn

Vægtjusteringshåndtag

Juster efter operatørens vægt (Figur 30). Træk op i håndtaget for at øge lufttrykket, og tryk det ned for at reducere lufttrykket. Den korrekte justering opnås, når vægtmåleren befinder sig i det grønne område.

Brug af infocenterets LCD-display

Infocenterets LCD-display viser oplysninger om din maskine, som f.eks. driftsstatus, diverse

diagnostikoplysninger og andre oplysninger om maskinen (Figur 31). Infocenteret har et velkomstbillede og en hovedinformations-skærm. Du kan skifte mellem velkomstbilledet og hovedinformations-skærmen på et hvilket som helst tidspunkt ved at trykke på en vilkårlig infocenter-knap og derefter vælge den korrekte retningspil.

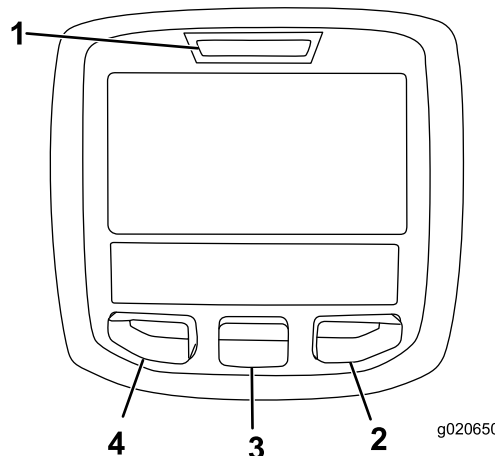

Figur 31

1. Kontrollampe
2. Højre-knap
3. Midter-knap
4. Venstre knap

- Venstre-knap, menu-/tilbage-knap – tryk på denne knap for at gå ind på infocenterets menuer. Du kan bruge den til at gå ud af en menu, du i øjeblikket er inde i.
- Midter-knap – brug denne knap til at rulle ned i menuer.
- Højre-knap – brug denne knap til at åbne en menu, hvor en pil til højre viser, at der er yderligere indhold.
- Manuel omstyring af ventilator – aktiveres ved at trykke på venstre og højre knap samtidig.
- Alarm – aktiveres, når skjolddækslerne sænkes eller ved rådgivningsmeddelelser og fejl.

Bemærk: Hver knaps funktion ændres afhængigt af, hvad der er påkrævet på et givet tidspunkt. For hver knap er der et ikon, der viser dens aktuelle funktion.

Ikonbeskrivelse for InfoCenter

SERVICE DUE	Angiver, når planlagt serviceeftersyn skal udføres
$\frac{n}{min}$	Omdrejningstal/status for motor – viser motorens hastighed
	Infoikon
	Timetæller

Ikonbeskrivelse for InfoCenter (cont'd.)

	Hurtig
	Langsom
	Omstyring af ventilator – angiver, at ventilatoren kører baglæns
	Stationær regenerering påkrævet
	Luftindtagsforvarmer er aktiv
	Hæv klippeenhederne
	Sænk klippeenhederne
	Operatøren skal sidde på sædet
	Indikator for parkeringsbremse – angiver, når parkeringsbremsen er i positionen On (Til)
H	Identificerer hastigheden som High (Høj)
N	Neutral
L	Identificerer hastigheden som Low (Lav)
	Kølevæskens temperatur – viser motorens kølevæskes temperatur i enten °C eller °F
	Temperatur (varm)
	Afvist eller ikke tilladt
	Kraftudtag er indkoblet
	Motorstart
	Stop eller afbryd
	Motor
	Tændingskontakt

Ikonbeskrivelse for InfoCenter (cont'd.)

	Angiver, når klippeenhederne sænkes
	Angiver, når klippeenhederne hæves
PIN	PIN-kode
	Hydraulikvæsketemperatur – viser hydraulikvæskens temperatur
CAN	CAN-bus
	InfoCenter
Bad	Dårlig eller mislykkedes
	Pære
OUT	TEC-styreenhedens eller kontrolkablets udgangsstik i ledningsnettet
HI	Høj: over tilladt interval
LO	Lav: under tilladt interval
HI LO	Udenfor interval
	Kontakt
	Operatøren skal slippe kontakten
	Operatøren skal skifte til den tilstand, der er angivet
Symboler kombineres ofte for at danne sætninger. Der vises nogle eksempler nedenfor	
	Operatøren skal sætte maskinen i frigear
	Motorstart afvist
	Standstning af motor
	Motorkølevæske for varm
	Hydraulikvæske for varm.

Ikonbeskrivelse for InfoCenter (cont'd.)

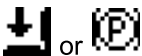
	Meddelelse om askeophobning i DPF. Se Serviceeftersyn af dieseloxidationskatalysatoren (DOC) og sodfilteret (side 55) i vedligeholdelsesafsnittet for oplysninger.
	Sid ned, eller aktiver parkeringsbremse

Brug af menuerne

For at gå ind på infocenterets menusystem skal du trykke på menuknappen, når du er på hovedskærmen. Det bringer dig til hovedmenuen. I disse tabeller kan du se en oversigt over de muligheder, der er tilgængelige i menuerne:

Hovedmenu	
Menuelement	Beskrivelse
Fejl	Fejlmenuen indeholder en liste over de seneste maskinfejl. Se <i>servicevejledningen</i> , eller henvend dig til din autoriserede Toro-forhandler for flere oplysninger om fejlmenuen og disse oplysninger.
Service	Servicemenuen indeholder oplysninger om maskinen, såsom antal timers drift, tællere og andre lignende tal.
Diagnostik	Diagnostikmenuen viser status for hver af maskinens kontroller, sensorer og styreenhedsudgange. Du kan bruge den til fejlfinding ved visse problemer, da den hurtigt kan fortælle dig, hvilke funktioner der er aktiveret, og hvilke der er deaktiveret.
Indstillinger	Menuen Indstillinger giver dig mulighed for at tilpasse og ændre konfigurationsvariablerne på infocenterets display.
Om	Menuen Om viser maskinens modelnummer, serienummer og softwareversion.

Service	
Menuelement	Beskrivelse

Hours	Viser det samlede antal timer, som maskinen, motoren og kraftudtaget har været tændt, såvel som det antal timer, maskinen er blevet transporteret, og påkrævet service.
Counts	Viser adskillige optællinger, maskinen har gennemgået.

Diagnostik	
Menuelement	Beskrivelse
Cutting Units	Angiver inputs, kvalifikatorer og outputs til hævning og sænkning af klippeenhederne.
Hi/Low Range	Angiver inputs, kvalifikatorer og outputs til kørsel i transportfunktion.
PTO	Angiver inputs, kvalifikatorer og outputs til aktivering af kraftudtagets kredsløb.
Engine Run	Angiver inputs, kvalifikatorer og outputs til start af motoren.
Backlap	Angiver inputs, kvalifikatorer og outputs til brug af baglapningsfunktionen.

Indstillinger	
Menuelement	Beskrivelse
Enheder	Styrer enhederne, der anvendes på infocenteret. Du kan vælge mellem britiske eller metriske enheder
Sprog	Styrer sprogene, der anvendes på infocenteret*.
LCD-baggrundsbelysning	Styrer LCD-displayets lysstyrke.
LCD-kontrast	Styrer LCD-displayets kontrast.
Cylinderhastighed for forreste baglapning	Styrer hastigheden på de forreste knivcylindre i baglapningstilstand.
Cylinderhastighed for bageste baglapning	Styrer hastigheden på de bageste knivcylindre i baglapningstilstand.
Protected Menus (beskyttede menuer)	Giver en person, der har fået tilladelse af din virksomhed sammen med PIN-koden, adgang til beskyttede menuer.
Automatisk tomgang	Styrer den tilladte tid, før motoren går tilbage til lav tomgang, når maskinen står stille.
Skæreknivsantal	Styrer antallet af skæreknive på knivcylinderen for cylinderhastigheden.

Klippehastighed	Styrer kørselshastigheden til fastlæggelse af cylinderhastigheden.
Klippehøjde	Styrer klippehøjden til fastlæggelse af cylinderhastigheden.
Forreste cylinder, o/min	Viser den beregnede cylinderhastighedsposition for de forreste knivcylindre. Knivcylindrene kan også justeres manuelt.
Bageste cylinder, o/min	Viser den beregnede cylinderhastighedsposition for de bageste knivcylindre. Knivcylindrene kan også justeres manuelt.

* Kun den tekst, som vises til operatøren, er oversat. Fejl-, service- og diagnostik vises til serviceteknikere. Titrerne vises på de valgte sprog, men menuhederne er på engelsk.

Om	
Menuelement	Beskrivelse
Model	Viser maskinens modelnummer.
Serienr.	Viser maskinens serienummer.
Hovedstyreenhedens version	Viser softwareversionen for hovedstyreenheden.
Infocenterets version	Viser softwareversionen for infocenteret.
CAN-bus	Viser status for maskinens kommunikationsbus.

Beskyttede menuer

Der er 8 indstillinger for driftskonfiguration, som kan justeres i menuen Indstillinger i infocenteret: Tidsforsinkelse for automatisk tomgang, Skæreknavsantal, Klippehastighed, Klippehøjde, Forreste cylinder, o/min, og Bageste cylinder, o/min. Disse indstillinger kan låses ved at bruge den beskyttede menu.

Bemærk: På leveringstidspunktet er adgangskoden programmeret af din forhandler.

Adgang til beskyttede menuer

Bemærk: Din maskines fabriksindstillede PIN-kode er enten 0000 eller 1234.

Hvis du har ændret PIN-koden og glemt den, skal du kontakte din autoriserede Toro-forhandler for at få hjælp.

1. Brug den midterste knap på HOVEDMENUEN til at rulle ned til menuen INDSTILLINGER, og tryk på den højre knap (Figur 32).

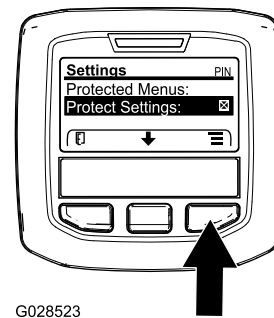

Figur 32

2. Brug den midterste knap i menuen INDSTILLINGER til at rulle ned til den BESKYTTEDE MENU, og tryk på den højre knap (Figur 33A).

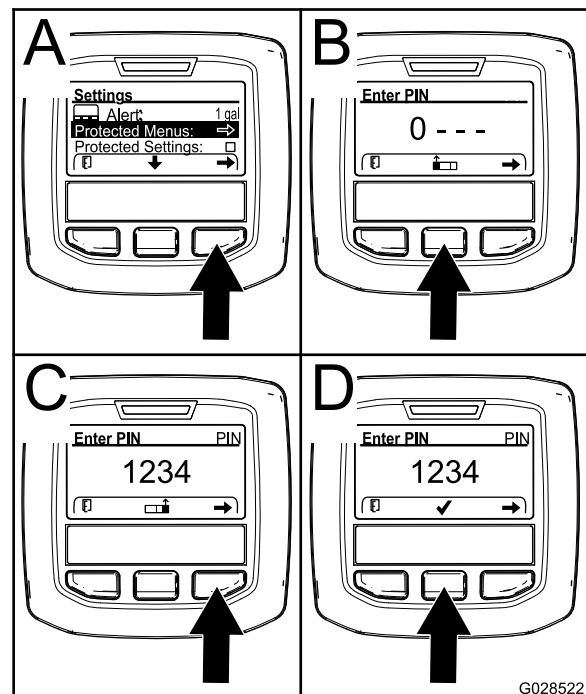

Figur 33

3. Indtast PIN-koden ved at trykke på den midterste knap, indtil det første tal vises, og tryk derefter på den højre knap for at gå videre til næste tal (Figur 33B og Figur 33C). Gentag dette trin, indtil det sidste tal er indtastet, og tryk på den højre knap en gang til.
4. Tryk på den midterste knap for at indtaste PIN-koden (Figur 33D).

Vent, indtil infocenterets røde indikatorlys lyser.

Bemærk: Hvis infocenteret accepterer PIN-koden, og den beskyttede menu låses op, vises ordet "PIN" i øverste højre hjørne af skærmen.

Bemærk: Drej tændingskontakten til positionen OFF (fra) og derefter til positionen ON (til) for at låse den beskyttede menu.

Du kan få vist og ændre indstillingerne i den beskyttede menu. Åbn den beskyttede menu, og rul ned til funktionen Protect Settings (Beskyt indstillinger). Brug den højre knap til at ændre indstillingen. Når Protect Settings indstilles til OFF (fra), kan du se og ændre indstillingerne i den beskyttede menu uden at indtaste PIN-koden. Når Protect Settings indstilles til ON (til), skjules de beskyttede funktioner, og der skal indtastes PIN-kode for at ændre indstillingen i den beskyttede menu. Når du har indstillet PIN-koden, skal tændingskontakten drejes til OFF (fra) og tilbage til positionen ON (til) for at aktivere og gemme denne funktion.

Sådan indstilles automatisk tomgang

- Rul ned til automatisk tomgang i menuen Indstillinger.
- Tryk på den højre knap for at ændre tiden for automatisk tomgang til FRA, 8S, 10S, 15S, 20S og 30S.

Sådan indstilles antallet af skæreknive

- Rul ned til Skæreknavsantal i menuen Indstillinger.
- Tryk på den højre knap for at ændre antallet af skæreknive til mellem 5, 8 eller 11 knivcylindre til skæreknive.

Sådan indstilles klippehastigheden

- Rul ned til Klippehastighed i menuen Indstillinger.
- Tryk på den højre knap for at vælge klippehastigheden.
- Brug den midterste og højre knap for at vælge den relevante klippehastighed, som indstilles på den mekaniske klippehastighedsbegrænser på traktionspedalen.
- Tryk på den venstre knap for at lukke klippehastigheden og gemme indstillingen.

Sådan indstilles klippehøjden

- Rul ned til Klippehøjde i menuen Indstillinger.
- Tryk på den højre knap for at vælge klippehøjden.
- Brug den midterste og højre knap for at vælge den relevante klippehøjde. (Hvis den korrekte

indstilling ikke vises, skal du vælge den nærmeste klippehøjdeindstilling på den viste liste).

- Tryk på den venstre knap for at lukke klippehøjden og gemme indstillingen.

Sådan indstilles forreste og bageste cylinderhastighed

Selvom forreste og bageste cylinderhastighed beregnes ved at indtaste antallet af skæreknive, klippehastigheden og klippehøjden i infocenteret, kan indstillingen ændres manuelt, så den passer til forskellige klippeforhold.

- For at ændre indstillingerne for cylinderhastighed skal du rulle ned til Forreste cylinder, o/min, Bageste cylinder, o/min, eller begge.
- Tryk på den højre knap for at ændre værdien for cylinderhastighed. Når hastighedsindstillingen ændres, vises den beregnede cylinderhastighed fortsat på skærmen baseret på skæreknavsantal, klippehastighed og klippehøjde, der blev indtastet tidligere, men den nye værdi vises også.

Specifikationer

Bemærk: Specifikationer og design kan ændres uden forudgående varsel.

Specifikationer for traktionsenheden

Klippebredde, klippeenheder på 69 cm	307 cm
Klippebredde, klippeenheder på 81 cm	320 cm
Samlet bredde, klippeenheder på 69 cm nede	345 cm
Samlet bredde, klippeenheder på 81 cm nede	358 cm
Samlet bredde, klippeenheder oppe (ved transport)	239 cm
Samlet længde	370 cm
Højde med styrtbøjle	220 cm
Sporbredde, foran	229 cm
Sporbredde, bagpå	141 cm
Akselafstand	171 cm
Nettovægt (uden klippeenheder og væsker)	1574 kg

Redskaber/tilbehør

Der kan fås en række forskellige Toro-godkendte redskaber og tilbehør til brug sammen med maskinen,

som gør den bedre og mere alsidig. Kontakt en autoriseret serviceforhandler eller gå ind på www.Toro.com for at få en liste over alt godkendt udstyr og tilbehør.

Betjening

Bemærk: Maskinens venstre og højre side er som set fra den normale betjeningsposition.

⚠ FORSIGTIG

Denne maskine afgiver støj på mere end 85 dBA ved førerens ører og kan give nedsat hørelse ved længere tids anvendelse.

Brug høreværn, når du betjener denne maskine.

⚠ FORSIGTIG

Hvis du lader nøglen sidde i tændingen, kan andre personer utilsigtet komme til at starte motoren og forårsage alvorlig personskade på dig eller andre omkringstående.

Fjern nøglen fra tændingen, før vedligeholdelsesarbejde påbegyndes.

Kontrol af motoroliestanden

Før du starter motoren og bruger maskinen, skal du kontrollere oliestanden i motorens krumtaphus. Se [Kontrol af motoroliestanden \(side 54\)](#).

Kontrol af kølesystemet

Eftersynsinterval: Hver anvendelse eller dagligt

Kontroller kølevæskestanden ved hver dags start. Systemets kapacitet er 12,3 liter.

1. Tag forsigtigt kølerdækslet af.

⚠ FORSIGTIG

Hvis motoren har kørt, kan varm kølevæske under tryk slippe ud og forårsage forbrændinger.

- Tag ikke kølerdækslet af, når motoren kører.
- Brug en klud, når kølerdækslet åbnes, og åbn det langsomt, så damp kan slippe ud.

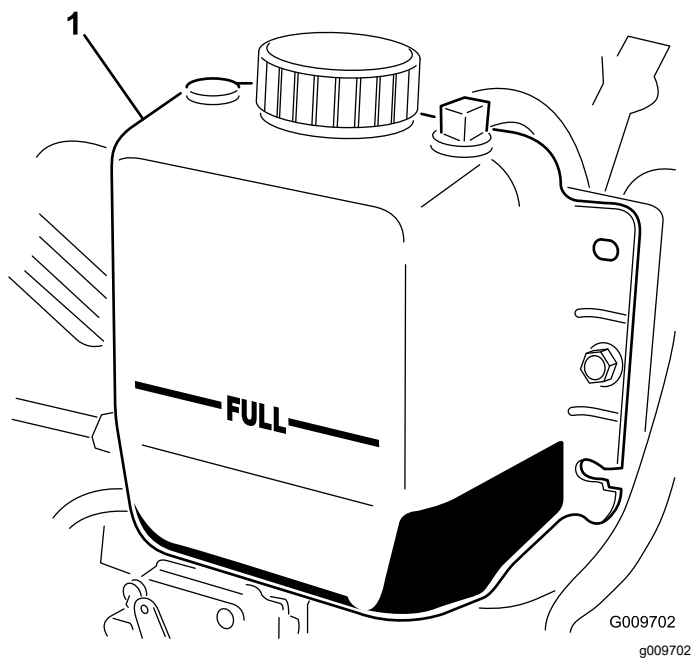

Figur 34

1. Ekspansionsbeholder

2. Kontroller kølevæskestanden i køleren. Køleren bør fyldes til toppen af påfyldningsstudsene, og ekspansionsbeholderen bør fyldes til FULL-mærket (Figur 34).
3. Hvis kølevæskestanden er lav, tilsættes en 50/50-blanding af vand og ethylenglycol-frostvæske. Brug ikke alkohol/methanol-baserede kølevæsker eller vand alene.
4. Monter kølerdækslet og dækslet til ekspansionsbeholderen.

Opfyldning af brændstoftanken

⚠ FARE

Under visse forhold er brændstof meget brandfarligt og yderst eksplosivt. En brand eller eksplosion forårsaget af brændstof kan give dig eller andre forbrændinger samt medføre tingsskade.

- Fyld brændstoftankene udendørs i et åbent område, når motoren er kold. Tør eventuelt spildt brændstof op.
- Fyld aldrig brændstoftankene op inden i en lukket anhænger.
- Ryg aldrig i forbindelse med håndtering af brændstof, og hold afstand til åben ild og steder, hvor brændstofdampene kan antændes af en gnist.
- Opbevar brændstof i en godkendt beholder og utilgængeligt for børn. Køb aldrig benzin til mere end 30 dages forbrug.
- Betjen ikke maskinen medmindre hele udstødningssystemet er på plads og i god driftsmæssig stand.

▲ FARE

Under visse omstændigheder kan der under påfyldning af brændstof udvikle sig statisk elektricitet, der kan antænde brændstofdampene. En brand eller eksplosion forårsaget af brændstof kan give dig eller andre forbrændinger samt medføre tingsskade.

- Anbring altid brændstofbeholdere på jorden et stykke fra køretøjet, før påfyldningen påbegyndes.
- Fyld ikke brændstofbeholdere inden i et køretøj eller på en lastbil eller anhænger, da indvendige tæpper eller plastikforinger i lastbiler kan isolere dunken og forsinke tabet af eventuel statisk elektricitet.
- Når det er praktisk muligt, skal udstyret fjernes fra lastbilen eller anhænger og påfyldes brændstof, mens det har hjulene stående på jorden.
- Hvis dette ikke er muligt, skal påfyldningen af udstyret finde sted på en lastbil eller anhænger med en bærbar beholder i stedet for direkte fra brændstofstanderen.
- Hvis det er nødvendigt at benytte benzinstanderen, skal mundstykket hele tiden være i kontakt med kanten af åbningen i brændstoftanken eller dunken, indtil påfyldningen er færdig.

▲ ADVARSEL

Brændstof er farligt og kan være dødbringende, hvis det indtages. Længere tids udsættelse for dampe kan forårsage alvorlige skader og sygdomme.

- Undgå længere tids indånding af dampe.
- Hold ansigtet væk fra dysen og brændstoftankens åbning.
- Undgå at få brændstof i øjnene eller på huden.

Brændstofs-specifikation

Vigtigt: Brug kun dieselbrændstof med ultralavt svovlindhold. Brændstof med et højere svovlindhold nedbryder dieseloxideringskatalysatoren (DOC), hvilket medfører driftsproblemer og forkorter motorkomponenternes brugslevetid.

Manglende iagttagelse af følgende advarsler kan beskadige motoren.

- Brug aldrig petroleum eller benzin i stedet for dieselbrændstof.
- Bland aldrig petroleum eller brugt motorolie med dieselbrændstoffet.
- Opbevar aldrig brændstof i indvendigt forzinkede beholdere.
- Brug ikke brændstofadditiver.

Petroleumdiesel

Cetantal: 45 eller højere

Svovlindhold: Ultralavt svovlindhold (<15 ppm)

Brændstofftabel

Dieselbrændstofs-specifikation	Sted
ASTM D975 Nr. 1-D S15 Nr. 2-D S15	USA
EN 590	EU
ISO 8217 DMX	International
JIS K2204 klasse nr. 2	Japan
KSM-2610	Korea

- Brug kun rent, frisk dieselbrændstof eller biodieselbrændstoffer.
- Køb brændstof i mængder, der kan bruges inden for 180 dage for at sikre, at brændstoffet er frisk.

Brug sommerdieselolie (nr. 2-D) ved temperaturer over -7 °C og vinterdieselolie (nr. 1-D eller en blanding af nr. 1-D/2-D) under denne temperatur.

Bemærk: Brug af vinterbrændstof ved lavere temperaturer giver et lavere flammepunkt og en kold flowkarakteristik, som letter start og minimerer tilstopning af brændstoffilteret.

Brug af sommerbrændstof ved en temperatur på over -7 °C bidrager til at forlænge brændstofpumpens levetid og giver øget kraft sammenlignet med vinterbrændstof.

Biodiesel

Denne maskine kan også bruge et blandet biodieselbrændstof på op til B20 (20 % biodiesel, 80 % petroleumdiesel).

Svovlindhold: Ultralavt svovlindhold (<15 ppm)

Specifikation for biodieselbrændstof:
AASTM D6751 eller EN 14214

Specifikationen for blandet brændstof:
ASTM D975, EN 590 eller JIS K2204

Vigtigt: Petroleumdieselandelen skal have ekstra lavt svovlindhold.

Træf følgende forholdsregler:

- Biodieselblandinger kan beskadige lakerede overflader.
- Brug B5 (biodieselindhold på 5 %) eller blandinger med et lavere biodieselindhold under kolde vejrforhold.
- Efterse tætninger, slanger og pakninger, der kommer i berøring med brændstoffet, da de kan forringes over tid.
- Tilstopning af brændstoffilteret kan forventes i tiden efter, at du er gået over til at bruge biodieselblandinger.
- Kontakt din autoriserede Toro-forhandler for at få flere oplysninger om biodiesel.

Brændstoftankens kapacitet

83 l

Påfyldning af brændstof

1. Anbring maskinen på en plan flade, sænk klippeenhederne, stop motoren, og fjern nøglen.
2. Rengør området omkring tankdækslet med en ren klud.
3. Fjern dækslet fra brændstoftanken (Figur 35).

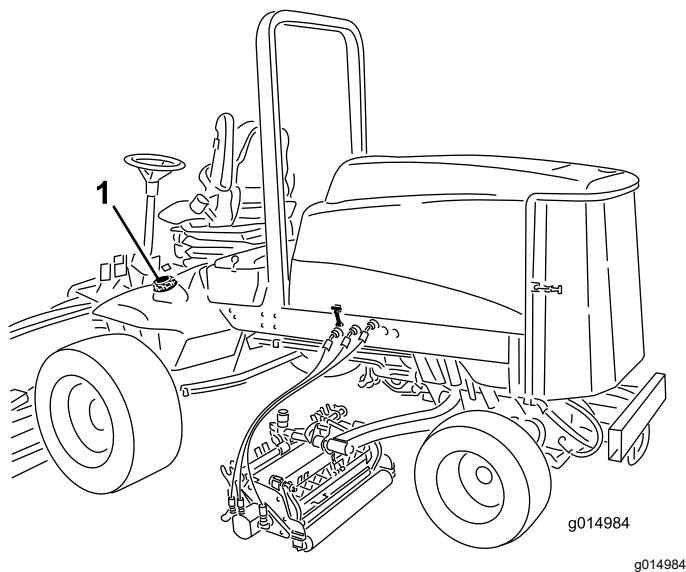

Figur 35

1. Brændstofdæksel

4. Fyld tanken med , indtil niveauet ligger ved påfyldningsstudsens bund.
5. Sæt tankdækslet på, og stram det, når tanken er fyldt op.

Bemærk: Fyld om muligt brændstoftanken helt op efter hver anvendelse. Dette vil minimere

muligheden for akkumulering af kondens i brændstoftanken.

Kontrol af hydraulikvæskestanden

Eftersynsinterval: Hver anvendelse eller dagligt

Beholderen fyldes på fabrikken med ca. 28,4 liter hydraulikvæske af høj kvalitet. Kontroller hydraulikvæskestanden, før motoren startes første gang, og derefter dagligt.

Den anbefalede udskiftningsvæske er **Toro Premium All Season Hydraulic Fluid** (fås i spande med 19 liter eller tromler med 208 liter. Reservedelsnumrene kan findes i reservedelskataloget, eller spørg din Toro-forhandler).

Alternative væsker: Såfremt Toro-væsken ikke kan fås, kan man anvende andre gængse mineraloliebaserede væsker, forudsat at de overholder alle følgende materialeegenskaber og branchespecifikationer. Spørg din olieleverandør, om væsken overholder specifikationerne.

Bemærk: Toro påtager sig intet ansvar for skader forårsaget af forkerte erstatningsprodukter. Brug derfor kun produkter fra producenter med et godt omdømme, som står bag deres anbefaling.

Slidhæmmende hydraulikvæske med højt viskositetsindeks/lavt flydepunkt, ISO VG 46 Multigrade

Materialeegenskaber:

Viskositet, ASTM D445	cSt ved 40 °C: 44 til 50 cSt ved 100 °C: 7,9 til 9,1
Viskositetsindeks, ASTM D2270	140 eller højere (et højt viskositetsindeks indikerer en multivægtsvæske)
Flydepunkt, ASTM D97	-37 °C til -45 °C
FZG, belastningstrin	11 eller højere
Vandindhold (ny væske)	500 ppm (maksimum)

Branchespecifikationer:

Vickers I-286-S, Vickers M-2950-S, Denison HF-0, Vickers 35 VQ 25 (Eaton ATS373-C)

De rette hydraulikvæsker skal angives for mobile maskiner (dvs. maskiner, der ikke bruges i industrielle anlæg), multivægtstype, med slidbeskyttende ZnDTP- eller ZDDP-tilsætningsstoffer (ikke en askefri væsketype).

Vigtigt: ISO VG 46 Multigrade-væsken har vist sig at give den optimale ydeevne under meget forskellige temperaturforhold. Til drift ved konstant høje omgivende temperaturer, 18 °C til 49 °C, kan ISO VG 68 hydraulikvæske give en bedre ydeevne.

Premium bionedbrydelig hydraulikvæske – Mobil EAL EnviroSyn 46H

Vigtigt: Mobil EAL EnviroSyn 46H er den eneste syntetiske bionedbrydelige væske godkendt af Toro. Væsken er kompatibel med elastomerne anvendt i Toro-hydrauliksystemer og egnet til en lang række temperaturforhold. Denne væske er kompatibel med traditionelle væsker, men forudsætningen for maksimal bionedbrydelighed og ydeevne er, at hydrauliksystemet tømmes grundigt for traditionel væske. Væsken fås i beholdere med 19 l eller tromler med 208 l fra Mobil-forhandleren.

Vigtigt: Mange hydraulikvæsker er næsten farveløse, og det kan derfor være svært at få øje på lækager. Der kan fås et rødt tilsætningsstof til hydraulikvæsken i flasker med 20 ml. En flaske er nok til 15 til 22 l hydraulikvæske. Bestil delnr. 44-2500 fra en autoriseret Toro-forhandler.

1. Anbring maskinen på en plan flade, sænk klippeenhederne, stop motoren, og fjern nøglen.
2. Rengør området omkring påfyldningsstudsens hydrauliktankens dæksel (Figur 36).

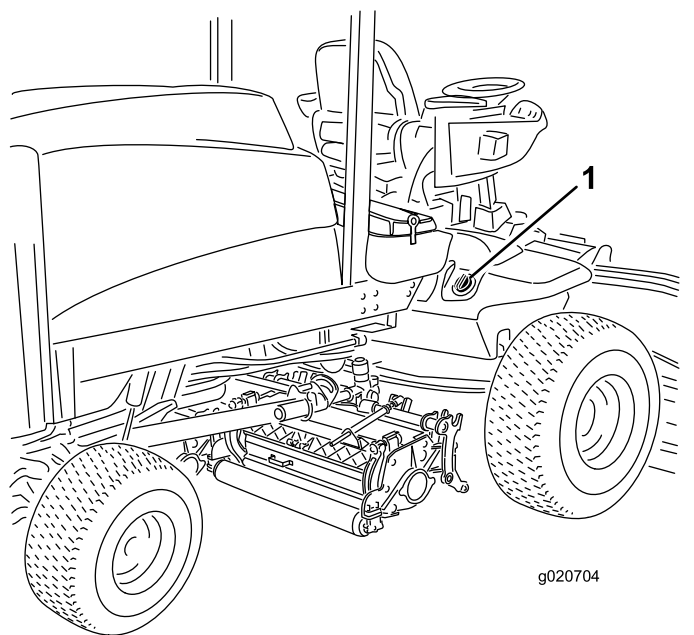

Figur 36

1. Dæksel til hydrauliktanken

3. Fjern dækslet fra påfyldningsstudsens.
4. Fjern målepinden fra påfyldningsstudsens, og tør den af med en ren klud.
5. Indfør målepinden i påfyldningsstudsens, tag den op igen, og kontroller væskestanden.
Væskestanden skal være mellem de to mærker på målepinden.
6. Hvis væskestanden er lav, skal du efterfylde med passende væske for at hæve den til det øverste mærke.

7. Sæt målepinden i igen, og sæt dækslet på påfyldningsstudsens.

Kontrol af dæktrykket

Eftersynsinterval: Hver anvendelse eller dagligt

Dækkene er oppumpede med overtryk med henblik på forsendelse. Luk derfor noget af luften ud for at reducere trykket. Det korrekte lufttryk i dækkene er 0,83-1,03 bar. Kontroller dæktrykket dagligt.

Vigtigt: Oprethold det anbefalede tryk i alle dæk for at sikre en klipning af god kvalitet og korrekt maskinydeevne. Fyld ikke for lidt luft i dækkene.

Start og standsning af motoren

Start af motoren

Vigtigt: Brændstofssystemet skal udluftes i følgende tilfælde:

- Motoren er gået i stå på grund af brændstofmangel.
 - Vedligeholdelse er udført på brændstofssystemets komponenter.
1. Tag foden væk fra traktionspedalen, og sørg for, at maskinen står i frigear. Sørg for, at parkeringsbremsen er aktiveret.
 2. Flyt kontakten til motorhastighed til positionen for lav tomgangshastighed.
 3. Drej tændingsnøglen til positionen Kør. Kontrollampen tændes.
 4. Drej tændingsnøglen til positionen START, når gløderørskontrollampens lys bliver svagere. Slip nøglen med det samme, når motoren starter, og lad den vende tilbage til positionen Run. Juster motorhastigheden.

Vigtigt: Kør ikke startmotoren i mere end 15 sekunder ad gangen, da den ellers kan blive ødelagt. Hvis motoren ikke starter efter 15 sekunder, skal du dreje nøglen til positionen OFF [slukket], kontrollere kontrolgrebene og procedurerne igen, vente yderligere 15 sekunder og gentage startproceduren.

Når temperaturen er under -7 °C, kan startmotoren køres i 30 sekunder og dernæst slukkes i 60 sekunder, og man har 2 forsøg.

⚠ FORSIGTIG

Sluk motoren, og vent på, at alle bevægelige dele stopper, før du kontrollerer, om der er olielækager, løse dele eller andre fejl.

Standingsning af motoren

Vigtigt: Lad motoren køre i tomgang i 5 minutter, før du slukker den efter drift ved fuld belastning. Herved får turboladeren tid til at køle af, før motoren stoppes. Gøres dette ikke, kan der opstå problemer med turboladeren.

Bemærk: Sænk altid klippeenhederne ned på jorden, når maskinen er parkeret. Dette fjerner den hydrauliske belastning af systemet, forhindrer slid på systemets dele og forebygger endvidere, at klippeenhederne sænkes ved et uheld.

1. Sæt motoren tilbage til lav tomgangshastighed.
2. Flyt kraftudtagshåndtaget til positionen OFF (fra).
3. Aktiver parkeringsbremsen.
4. Drej tændingsnøglen til slukket position.
5. Fjern nøglen fra tændingen for at forhindre utilsigtet start.

Kontakt til motorhastighed

Kontakten til motorhastighed har to tilstande til ændring af motorhastigheden. Ved midlertidigt at slå på kontakten kan motorhastigheden øges eller mindskes i intervaller på 100 o/min. Ved at holde kontakten nede skifter maskinen automatisk til høj eller lav tomgang, afhængig af hvilken kontakt, der trykkes ned.

Kontrol af sikkerhedskontakterne

Eftersynsinterval: Hver anvendelse eller dagligt

⚠ FORSIGTIG

Hvis kontakterne til sikkerhedslåsesystemet frakobles eller beskadiges, kan maskinen reagere uventet og forårsage personskade.

- Pil ikke ved sikkerhedskontakterne.
- Kontroller dagligt, at sikkerhedskontakterne fungerer, og udskift eventuelle beskadigede kontakter, før du betjener maskinen.

Maskinen har sikkerhedskontakter i det elektriske system. Disse kontakter er udviklet med henblik på

at standse motoren, hvis operatøren forlader sædet, når traktionspedalen er trådt ned. Operatøren kan dog imidlertid forlade sædet, mens motoren kører, og traktionspedalen er i neutral position. Selvom motoren vil fortsætte med at køre, hvis håndtaget til kraftudtaget er udkoblet, og traktionspedalen er sluppet, anbefales det stærkt, at du standser motoren, før du forlader sædet.

Gør følgende for at kontrollere, at sikkerhedskontakterne fungerer:

1. Kør langsomt maskinen til et stort, forholdsvist åbent område. Sænk klippeenheden, stands motoren, og aktiver parkeringsbremsen.
2. Tag plads i sædet, og træd traktionspedalen ned. Forsøg at starte motoren. Motoren bør ikke tørne. Hvis motoren tørner, er der en fejlfunktion i sikkerhedslåsesystemet, som bør rettes, før maskinen benyttes.
3. Tag plads i sædet, og start motoren. Rejs dig op fra sædet, og flyt håndtaget til kraftudtaget til ON. Kraftudtaget bør ikke indkobles. Hvis kraftudtaget indkobles, er der en fejlfunktion i sikkerhedslåsesystemet, som bør rettes, før maskinen benyttes.
4. Tag plads i sædet, aktiver parkeringsbremsen, og start motoren. Flyt traktionspedalen ud af neutral position. Motoren skal stoppe. Hvis motoren ikke stopper, er der en fejlfunktion i sikkerhedslåsesystemet, som bør rettes, før maskinen benyttes.

Klipning af græs med maskinen

Bemærk: Græsklipning ved en hastighed, der belaster motoren, fremmer DPF-regenereringen.

1. Flyt maskinen til arbejdsstedet, og juster maskinen uden for klippeområdet til første kørte bane.
2. Sørg for, at kraftudtagskontakten er indstillet til positionen DISABLE (deaktiver).
3. Flyt grebet til klippehastighedsbegrænseren fremad.
4. Tryk på hastighedskontrolkontakten for at indstille motorhastigheden til HIGH IDLE (høj tomgang).
5. Brug joysticket til at sænke klippeenhederne ned på jorden.
6. Tryk på kraftudtagskontakten for at klargøre klippeenhederne til drift.
7. Brug joysticket til at hæve klippeenhederne fra jorden.

8. Begynd at køre maskinen mod klippeområdet, og sænk klippeenhederne.
Bemærk: Græsklipning ved en hastighed, der belaster motoren, fremmer DPF-regenereringen.
9. Når omgangen er fuldført, bruges joysticket til at løfte klippeenhederne.
10. Udfør en dråbeformet vending, så du er hurtigt klar til næste omgang.

Regenerering af dieselpartikelfilter

Dieselpartikelfilteret (DPF) er del af udstødningssystemet. DPF-enhedens dieseloxideringskatalysator reducerer skadelige gasser, og sodfilteret fjerner sod fra motorens udstødning.

DPF-regenereringsprocessen bruger varme fra motorudstødningen til at afbrænde den sod, der ophobes på sodfilteret, så soden konverteres til aske, og renser sodfilterets kanaler, så filteret motorudstødning lukkes ud af DPF-enheden.

Motorens computer overvåger ophobningen af sod ved at måle modtrykket i DPF-enheden. Hvis modtrykket er for højt, forbrændes soden ikke i sodfilteret gennem normal betjening af motoren. Husk følgende for at holde DPF-enheden fri for sod:

- Passiv regenerering finder sted konstant, mens motoren kører – kørsel ved fuld motorhastighed, når det er muligt, for at fremme DPF-regenereringen.
- Hvis modtrykket er for højt, underretter motorcomputeren dig om det via infocenteret, når yderligere processer (assister- og nulstil-regenerering) kører.
- Lad processen til assister- og nulstil-regenerering blive færdig, før du slukker for motoren.

Betjen og vedligehold maskinen med henblik på DPF-enhedens funktion. Motorbelastning ved høj

Motorens advarselsmeddelelser – sodophobning

tomgangshastighed genererer normalt tilstrækkelig udstødningstemperatur til DPF-regenerering.

Vigtigt: Minimer det tidsrum, du lader motoren køre i tomgang eller lader den køre ved lav hastighed, for at hjælpe med at reducere ophobningen af sod i sodfilteret.

▲ FORSIGTIG

Udstødningstemperaturen er varm (ca. 600 °C) under en parkeret DPF-regenerering eller en genopretningsregenerering. Varm udstødningsgas kan skade dig eller andre personer.

- Lad aldrig motoren køre i et indelukket område.
- Sørg for, at der ikke befinder sig brændbare materialer omkring udstødningssystemet.
- Rør aldrig ved en varm del af udstødningssystemet.
- Stå aldrig tæt på maskinens udstødningsrør.

DPF-sodophobning

- Med tiden ophobes der sod i DPF-enhedens sodfilter. Computeren til motoren overvåger sodniveauet i DPF-enheden.
- Når der har ophobet sig tilstrækkeligt meget sod, fortæller computeren dig, at det er tid til regenerere dieselpartikelfilteret.
- DPF-regenerering er en proces, der opvarmer DPF-enheden, så sod konverteres til aske.
- Ud over advarselsmeddelelserne reducerer computeren den strøm, der produceres af motoren ved forskellige sodophobningsniveauer.



Motorens advarselsmeddelelser – sodophobning (cont'd.)

Indikationsniveau	Fejlkode	Motorens effekt	Anbefalet handling
<p>Niveau 1: Motoradvarsel</p>	<div data-bbox="448 237 727 386" style="border: 1px solid black; padding: 5px; text-align: center;"> <p>Check Engine</p> <p>SPN: 3719</p> <p>FMI:16 Occ: 1</p> <p>See Service Manual</p> </div> <p style="text-align: center; font-size: small;">g213866</p> <p style="text-align: center;">Figur 37</p> <p style="text-align: center;">Check Engine (tjek motor) SPN 3719, FMI 16</p>	<p>Computeren nedsætter motoreffekten til 85 %</p>	<p>Udfør en parkeret regenerering så hurtigt som muligt. Se Parkeret regenerering (side 41).</p>
<p>Niveau 2: Motoradvarsel</p>	<div data-bbox="448 522 727 672" style="border: 1px solid black; padding: 5px; text-align: center;"> <p>Check Engine</p> <p>SPN: 3719</p> <p>FMI: 0 Occ: 1</p> <p>See Service Manual</p> </div> <p style="text-align: center; font-size: small;">g213867</p> <p style="text-align: center;">Figur 38</p> <p style="text-align: center;">Check Engine (tjek motor) SPN 3719, FMI 0</p>	<p>Computeren nedsætter motoreffekten til 50 %</p>	<p>Udfør en genopretningsregenerering så hurtigt som muligt. Se Genopretningsregenerering (side 44).</p>

DPF-askeophobning

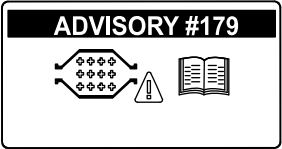

- Den lettere aske udledes gennem udstødningssystemet, mens tungere aske samles i sodfilteret.
- Aske er rester fra regenereringsprocessen. Med tiden opsamler dieselpartikelfilteret aske, der ikke udledes med motorens udstødning.
- Computeren til motoren beregner mængden af ophobet aske i DPF-enheden.
- Når der har ophobet sig tilstrækkeligt meget aske, sender motorens computer oplysninger til infocenteret i form af en systemrådgivningsmeddelelse eller en motorfejl, der indikerer ophobning af aske i DPF-enheden.
- Rådgivningsmeddelelsen og fejlene er tegn på, at det er tid til serviceeftersyn af DPF-enheden.
- Ud over advarselserne reducerer computeren den strøm, der produceres af motoren ved forskellige askeophobningsniveauer.

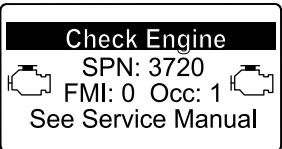
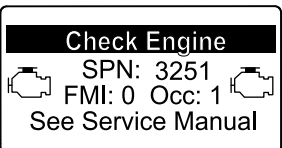
Rådgivnings- og motoradvarselsmeddelelser fra infocenteret – askeophobning

Indikationsniveau	Rådgivningsmeddelelse eller fejlkode	Motorhastighedsreduktion	Motorens effekt	Anbefalet handling
Niveau 1: Systemrådgivningsmeddelelse	 <p>g213865 Figur 39 Rådgivningsmeddelelse nr. 179</p>	Ingen	100 %	Underret din serviceafdeling om, at rådgivningsmeddelelse nr. 179 vises i infocenteret.
Niveau 2: Motoradvarsel	 <p>g213863 Figur 40 Check Engine (tjek motor) SPN 3720, FMI 16</p>	Ingen	Computeren nedsætter motoreffekten til 85 %	Efterse DPF-enheden. Se Serviceeftersyn af dieseloxydationskatalysatoren (DOC) og sodfilteret (side 55)
Niveau 3: Motoradvarsel	 <p>g213864 Figur 41 Check Engine (tjek motor) SPN 3720, FMI 0</p>	Ingen	Computeren nedsætter motoreffekten til 50 %	Efterse DPF-enheden. Se Serviceeftersyn af dieseloxydationskatalysatoren (DOC) og sodfilteret (side 55)
Niveau 4: Motoradvarsel	 <p>g214715 Figur 42 Check Engine (tjek motor) SPN 3251, FMI 0</p>	Motorhastighed ved maks. drejningsmoment +200 o/m	Computeren nedsætter motoreffekten til 50 %	Efterse DPF-enheden. Se Serviceeftersyn af dieseloxydationskatalysatoren (DOC) og sodfilteret (side 55)

Typer af regenerering af dieselpartikelfilter

Typer af regenerering af dieselpartikelfilter, der udføres, mens maskinen er i drift:

Regenereringstype	Betingelser for DPF-regenerering	DPF-beskrivelse af drift
Passiv	Finder sted under normal betjening af maskinen ved høj motorhastighed eller høj motorbelastning	Infocenteret viser ikke et ikon, der angiver passiv regenerering. Under passiv regenerering forarbejder DPF-enheden udstødningsgasser med høje temperaturer, oxiderer skadelige emissioner og forbrænder sod, så det omdannes til aske. Se Passiv DPF-regenerering (side 40) .
Assister	Sker som følge af lav motorhastighed, lav motorbelastning, eller når computeren registrerer modtryk i DPF-enheden	 Når ikonet for assister/nulstil-regenerering vises i infocenteret, er en assister-regenerering i gang. Under assister-regenerering styrer computeren indsugningsspjældet med henblik på at øge udstødningens temperatur, så assister-regenereringen kan udføres. Se Assister-DPF-regenerering (side 40) .
Nulstil	Finder kun sted efter assister-regenerering, hvis computeren registrerer, at assister-regenerering ikke reducerede sodniveauet tilstrækkeligt. Finder også sted efter hver 100. driftstime for at nulstille udgangspunktet for antal sensor aflæsninger	 Når ikonet for assister/nulstil-regenerering vises i infocenteret, er en regenerering i gang. Under nulstil-regenerering styrer computeren indsugningsspjældet og brændstofindsprøjtningssprøjtningssprøjterne med henblik på at øge udstødningstemperaturen under regenerering. Se Nulstil-regenerering (side 40) .

Typer af dieselpartikelfilterregenereringer, der kræver, at du parkerer maskinen:

Regenereringstype	Betingelser for DPF-regenerering	DPF-beskrivelse af drift
Parkeret	Ophobning af sod opstår som følge af længerevarende drift ved lav motorhastighed eller lav motorbelastning. Kan også opstå som følge af brug af forkert brændstof eller olie Computeren registrerer modtryk som følge af sodophobning og anmoder om en parkeret regenerering	 Når ikonet for parkeret regenerering vises i infocenteret, anmodes der om en regenerering. <ul style="list-style-type: none"> • Udfør parkeret regenerering så hurtigt som muligt for at undgå for en genopretningsregenerering. • En parkeret regenerering tager 30 til 60 minutter at gennemføre. • Du skal have mindst ¼ tank brændstof i tanken. • Du skal parkere maskinen for at udføre en genopretningsregenerering. Se Parkeret regenerering (side 41) .

Typer af dieselpartikelfilterregenereringer, der kræver, at du parkerer maskinen: (cont'd.)

Regenereringstype	Betingelser for DPF-regenerering	DPF-beskrivelse af drift
Genopretning	Sker, fordi anmodninger om parkeret regenerering ignoreres, og driften fortsættes, så der ophobes mere sod, når DPF-enheden allerede har behov for parkeret regenerering	<p>Når ikonet for genopretningsregenerering  vises i infocenteret, anmodes der om en regenerering.</p> <p>Kontakt din autoriserede Toro-forhandler for at få en servicetekniker til at udføre genopretningsregenereringen.</p> <ul style="list-style-type: none"> • En genopretningsregenerering tager op til 4 timer at gennemføre. • Du skal have mindst et ½ tank brændstof i maskinen. • Du skal parkere maskinen for at udføre en genopretningsregenerering. <p>Se Genopretningsregenerering (side 44).</p>

Passiv DPF-regenerering

- Passiv regenerering udføres som led i en normal motordrift.
- Mens maskinen er i gang, køres motoren ved fuld motorhastighed, når det er muligt, for at fremme DPF-regenereringen.

Assister-DPF-regenerering

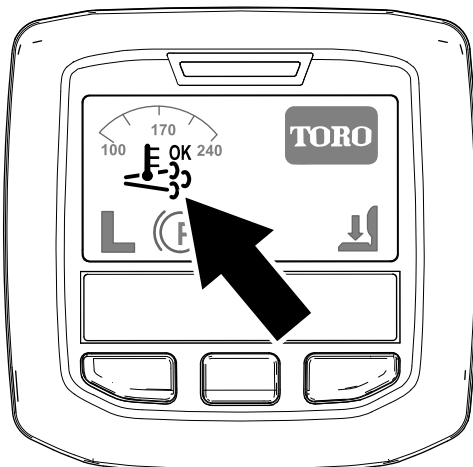

Figur 43

Ikonet for assister/nulstil-regenerering

g214711

- Ikonet for assister/nulstil-regenerering vises i infocenteret ([Figur 43](#)).
- Computeren styrer indsugningsspjældet for at øge temperaturen på motorens udstødning.
- Mens maskinen er i gang, køres motoren ved fuld motorhastighed, når det er muligt, for at fremme DPF-regenereringen.



- Ikonet  vises i infocenteret, mens assister-regenereringen kører.
- Undlad om muligt at slukke motoren eller reducere motorhastigheden, mens assister-regenereringen kører.

Vigtigt: Lad maskinen fuldføre processen for assister-regenerering, inden du slukker for motoren.

Bemærk: Assister-regenereringen er færdig, når

ikonet  forsvinder fra infocenteret.

Nulstil-regenerering

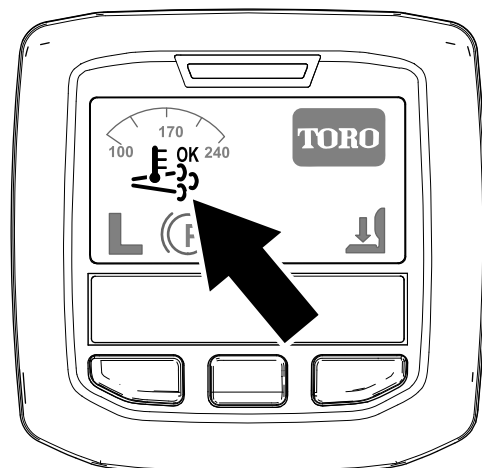

Figur 44

Ikonet for assister/nulstil-regenerering

g214711

- Ikonet for assister/nulstil-regenerering vises i infocenteret (Figur 44).
- Computeren styrer indsuigningsspjældet og ændrer brændstofindsprøjtningfunktionen for at øge temperaturen på motorens udstødning.

Vigtigt: Ikonet for assister/nulstil-regenerering angiver, at temperaturen på den udstødning, der kommer ud af din maskine, kan være varmere end under almindelig drift.

- Mens maskinen er i gang, køres motoren ved fuld motorhastighed, når det er muligt, for at fremme DPF-regenereringen.



- Ikonet vises i infocenteret, mens nulstil-regenereringen er i gang.
- Undlad om muligt at slukke motoren eller reducere motorhastigheden, mens nulstil-regenereringen kører.

Vigtigt: Lad maskinen fuldføre processen for nulstil-regenerering, inden du slukker for motoren.

Bemærk: Nulstil-regenereringen er færdig, når

ikonet  forsvinder fra infocenteret.

Parkeret regenerering

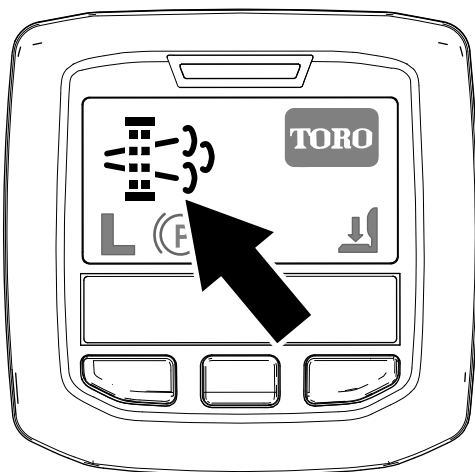

Figur 45

Ikon for anmodning om parkeret regenerering

g214713

- Ikonet for anmodning om parkeret regenerering vises i infocenteret (Figur 45).
- Hvis en parkeret regenerering er nødvendig, viser infocenteret motoradvarsel SPN 3719, FMI 16 (Figur 46), og motorcomputeren nedsætter motoreffekten til 85 %.

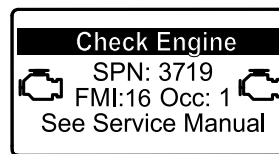

Figur 46

g213866

Vigtigt: Hvis du ikke udfører en parkeret regenerering inden for 2 timer, nedsætter motorcomputeren motoreffekten til 50 %.

- En parkeret regenerering tager 30 til 60 minutter at gennemføre.
- Hvis du har tilladelse til det af din virksomhed, skal du bruge PIN-koden for at udføre processen for parkeret regenerering.

Klargøring til at udføre en parkeret regenerering eller genopretningsregenerering

1. Sørg for, at maskinen har mindst ¼ tank brændstof.
2. Flyt maskinen udenfor til et område på afstand af brandfarlige materialer.
3. Parker maskinen på en plan flade.
4. Sørg for, at traktions- eller bevægelsehåndtagene er i positionen NEUTRAL.
5. Sænk og sluk for klippeenhederne om nødvendigt.
6. Aktiver parkeringsbremsen.
7. Indstil gashåndtaget til positionen langsom IDLE (tomgang).

Udførelse af en parkeret regenerering

Bemærk: Se [Adgang til beskyttede menuer \(side 28\)](#) for at få anvisninger i oplåsning af beskyttede menuer.

1. Åbn den beskyttede menu, og lås undermenuen for beskyttede indstillinger op (Figur 47). Se [Adgang til beskyttede menuer \(side 28\)](#).

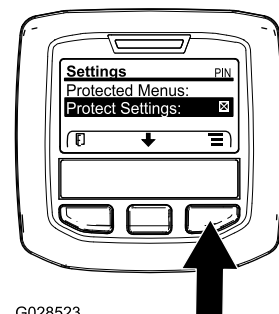

Figur 47

G028523

g028523

2. Gå til HOVEDMENUEN, tryk på den midterste knap for at rulle ned til SERVICE MENU (servicemenu), og tryk på den højre knap for at vælge indstillingen SERVICE (Figur 48).

Bemærk: Infocenteret bør vise indikatoren for PIN-kode i øverste højre hjørne af displayet.

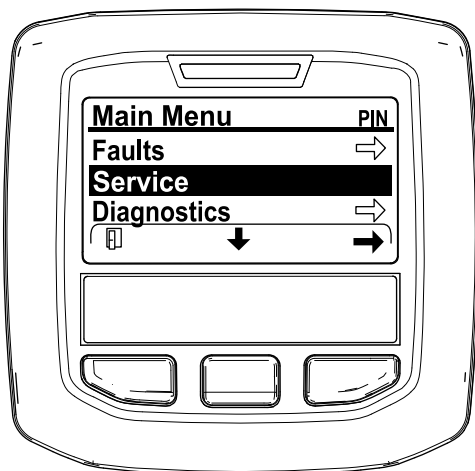

Figur 48

g212371

3. Tryk på den midterste knap i SERVICEMENUEN indtil indstillingerne for DPF REGENERATION (DPF-regenerering) vises, og tryk så på den højre knap for at vælge DPF REGENERATION (Figur 49).

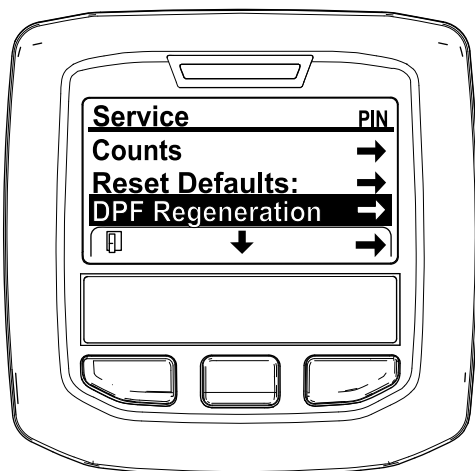

Figur 49

g212138

4. Når meddelelsen "Initiate DPF Regen. Are you sure?" (Start DPF-regenerering. Er du sikker?) vises, skal du trykke på den midterste knap (Figur 50).

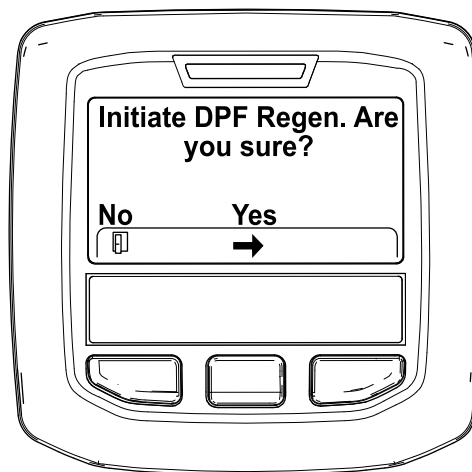

Figur 50

g212125

5. Hvis kølevæsketemperaturen er under 60 °C, vises meddelelsen "Insure is running and above 60C/140F" (Sørg for, at X kører og er over 60 °C) (Figur 51).

Hold øje med temperaturen i displayet, og kør maskinen ved fuld gas, indtil temperaturen når 60 °C. Tryk derefter på den midterste knap.

Bemærk: Hvis kølevæsketemperaturen er over 60 °C, springes dette skærmbillede over.

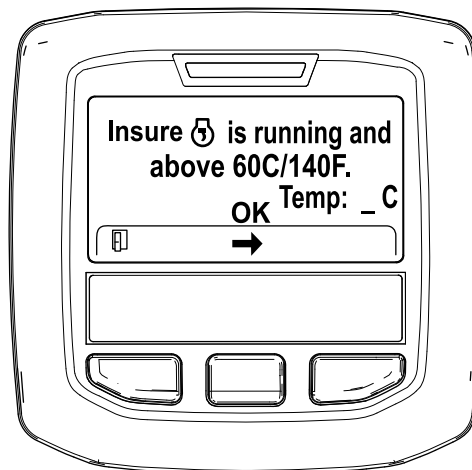

Figur 51

g211986

6. Flyt gashåndtaget til LOW IDLE (lav tomgang), og tryk på den midterste knap (Figur 52).

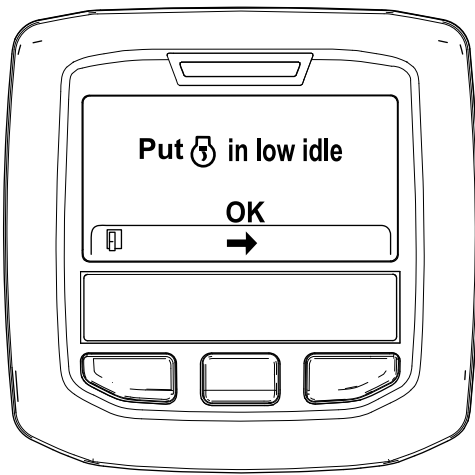

Figur 52

g212372

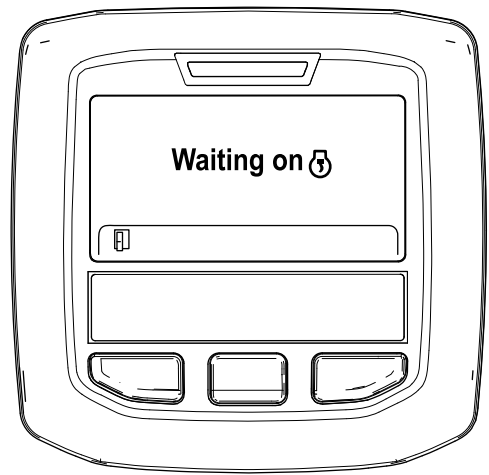

Figur 54

g212406

7. Følgende meddelelser vises, når processen til parkeret regenerering indledes:

A. Meddelelsen "Initiating DPF Regen." (Starter DPF-regenerering) vises (Figur 53).

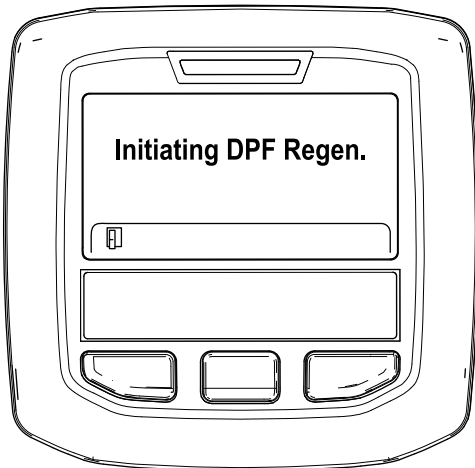

Figur 53

g212405

B. Meddelelsen "Waiting on [DPF icon]" (venter på X) vises (Figur 54).

C. Computeren afgør, om regenereringen kører. En af følgende meddelelser vises i infocenteret:

- Hvis regenereringen tillades, vises meddelelsen "Regen Initiated. Allow up to 30 minutes for completion" (Processen kan tage op til 30 minutter) i infocenteret. Vent på, at maskinen fuldfører processen til parkeret regenerering (Figur 55).

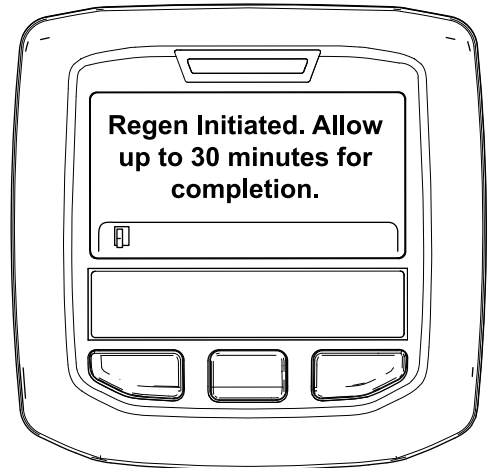

Figur 55

g213424

- Hvis processen til regenerering ikke tillades af motorcomputeren, vises meddelelsen "DPF Regen Not Allowed" (DPF-regenerering ikke tilladt) i infocenteret (Figur 56). Tryk på den venstre knap for at afslutte og gå til startskærmen.

Vigtigt: Hvis du ikke opfylder alle krav til regenerering, eller hvis der er gået mindre end 50 timer siden sidste regenerering, vises

meddelelsen "DPF Regen Not Allowed" (DPF-regenerering ikke tilladt).

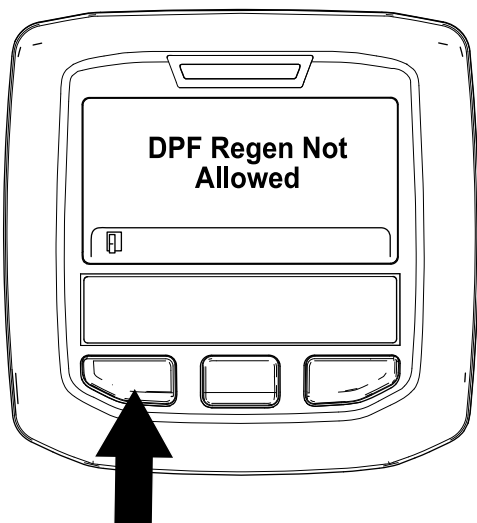

Figur 56

g212410

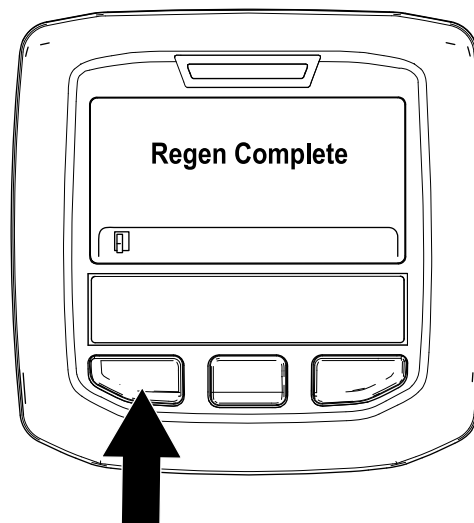

Figur 57

g212404

8. Når regenerationen er i gang, vender infocenteret tilbage til startskærmen og viser følgende ikoner:

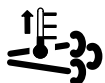

Motoren er kold – vent.



Motoren er varm – vent.



Motoren er varm – regenerering i gang (procent fuldført).

30%

9. Den parkerede regenerering er gennemført, når meddelelsen "Regen Complete" (regenerering fuldført) vises i infocenteret. Tryk på den venstre knap for at afslutte og gå til startskærmen (Figur 57).

Genopretningsregenerering

- Hvis du ignorerer anmodningen om en parkeret regenerering (vises i infocenteret) og fortsætter med at betjene maskinen, ophobes en kritisk mængde sod i DPF-enheden.
- Hvis en genopretningsregenerering er nødvendig, viser infocenteret motoradvarsel SPN 3719, FMI 16 (Figur 58), og motorcomputeren nedsætter motoreffekten til 85 %.

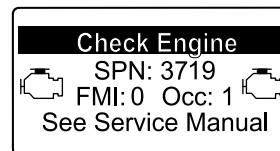

Figur 58

g213867

Vigtigt: Hvis du ikke udfører en genopretningsregenerering inden for 15 minutter, nedsætter motorcomputeren motoreffekten til 50 %.

- Udfør en genopretningsregenerering, når der opstår tab af motoreffekt, og en parkeret regenerering ikke kan rense DPF-enheden effektivt for sod.
- En genopretningsregenerering tager op til 4 timer at gennemføre.
- En distributørtekniker skal udføre processen til genopretningsregenerering. Kontakt din autoriserede Toro-forhandler.

Justering af løftearmenes modvægt

Du kan justere modvægten på den bageste klippeenheds løftearme for at kompensere for forskellige plæneforhold og for at bevare en ensartet klippehøjde under ujævne forhold eller på steder med megen strådannelse.

Du kan justere hver modvægtsfjeder til en af i alt fire forskellige indstillinger. Hvert trin øger eller mindsker modvægtstrykket på klippeenheden med 2,3 kg. Fjedrene kan placeres på bagsiden af fjederaktuatoren for at fjerne hele modvægten (fjerde position).

1. Placer maskinen på en plan flade, sænk klippeenhederne, stands motoren, aktiver parkeringsbremsen, og tag nøglen ud af tændingen.
2. Sæt et rør eller lignende ind i den lange fjederende for at slække fjederspændingen under justering (Figur 59).

⚠ FORSIGTIG

Fjedrene er spændt.

Vær forsigtig, når de justeres.

3. Fjern bolten og låsemøtrikken, som fastgør fjederaktuatoren til beslaget, mens fjederspændingen slækkes (Figur 59).

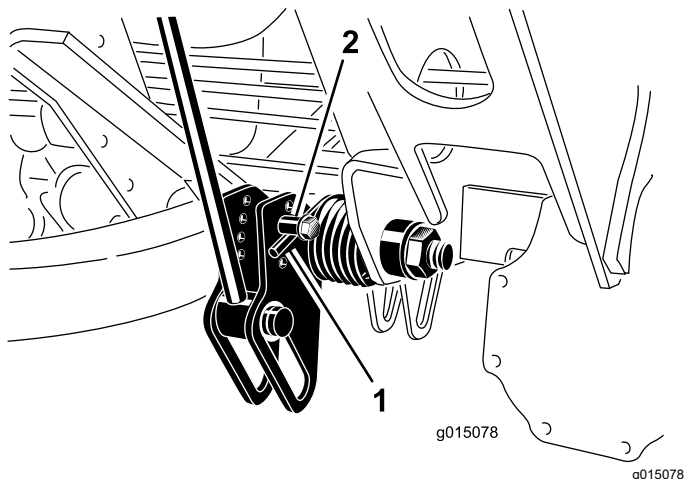

Figur 59

1. Fjeder
2. Fjederaktuator

4. Flyt fjederaktuatoren til den ønskede hulplacering, og fastgør med en låsemøtrik.
5. Gentag proceduren på den anden fjeder.

Justering af løftearmens drejehøjde

1. Placer maskinen på en plan flade, sænk klippeenhederne, stands motoren, aktiver parkeringsbremsen, og tag nøglen ud af tændingen.
2. Kontakten til løftearmene er placeret bag den forreste højre løftearm (Figur 60).

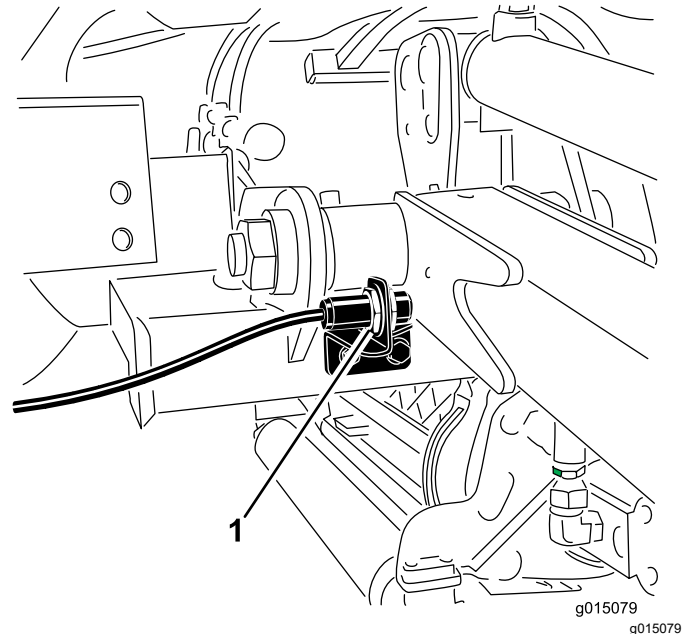

Figur 60

1. Kontakt

3. Løsn kontaktens monteringskraver (Figur 60), og flyt kontakten op for at forøge løftearmens drejehøjde eller flyt kontakten ned for at mindske løftearmens drejehøjde. Tilspænd monteringskraverne.

Skubning eller træk af maskinen

I nødstilfælde kan maskinen flyttes fremad ved at aktivere omløbsventilen i hydraulikpumpen med variabel slagvolumen og skubbe eller trække maskinen. Skub eller bugser ikke maskinen over en afstand på mere end 0,4 km.

Vigtigt: Bugser ikke maskinen hurtigere end ved 3–4,8 km/t, da der ellers kan opstå skader i gearkassen. Omløbsventilen skal være åben, når maskinen skubbes eller trækkes.

Vigtigt: Hvis maskinen skal skubbes eller bugseres baglæns, skal kontraventilen i 4-hjulstrækmanifolden også omløbes. Sådan omløbes kontraventilen: Tilslut en slange

(slangedelnr. 95-8843, koblerfitting nr. 95-0985 [2 stk.] og hydraulikfitting nr. 340-77 [2 stk.]) til tryktestporten for omvendt traktion og trykporten for baglæns 4-hjulstræk.

1. Åbn motorhjelm, og fjern den midterste beklædning
2. Drej omløbsventilen 90° (¼ omdrejning) i den ene eller den anden retning for at åbne og lade olien løbe om internt (Figur 61). Da væsken omløbes, kan maskinen flyttes langsomt, uden at gearkassen beskadiges. Bemærk ventilens position, når du åbner eller lukker den.

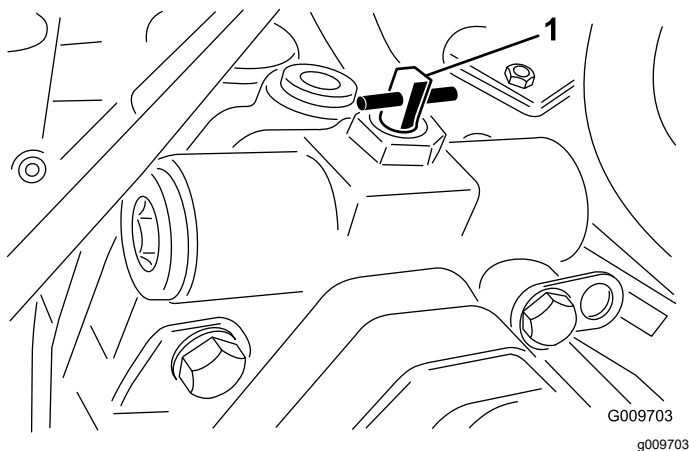

Figur 61

1. Omløbsventil

3. Drej omløbsventilen 90° (¼ omdrejning) tilbage, før motoren startes. Ventilen må ikke tilspændes med et moment på over 7-11 N·m for at lukke ventilen.

Donkraftpunkter

- På maskinens forende på stedet inde i hvert drivdæk
- På maskinens bagende i akslens midte

Bindepunkter

- På hver side af stedet under de forreste trin
- Bageste kofanger

Driftsegenskaber

Øv dig i at køre maskinen, fordi den har en hydrostatisk transmission, og dens egenskaber er anderledes end mange plænevedligeholdelsesmaskiner. Når traktionsenheden og klippeenhederne betjenes, skal følgende punkter tages i betragtning: transmissionen, motorhastigheden, belastningen på skæreknivene samt bremsernes betydning.

Reguler traktionspedalen, så motorens omdrejning forbliver høj og i nogen grad konstant; derved opretholdes nok drivkraft til traktionsenheden og redskabet under betjening. En god regel er at sænke kørselshastigheden, når belastningen på klippeenhederne øges, og øge kørselshastigheden, når belastningen sænkes.

Lad derfor traktionspedalen bevæge sig tilbage, idet motorens hastighed mindskes, og træng langsomt pedalen ned, når hastigheden øges. Når du til sammenligning kører fra et arbejdsområde til et andet uden belastning og med klippeenheden hævet, skal du have gashåndtaget i positionen FAST (hurtig) og træde traktionspedalen langsomt ned, men helt i bund, for at opnå den maksimale kørselshastighed.

En anden ting, der bør overvejes, er, hvordan pedalerne, som er forbundet til bremsene, virker. Bremsene kan bruges til at hjælpe med at dreje maskinen. Brug dem dog forsigtigt, især på blødt eller vådt græs, da grønsværen kan blive ødelagt derved. En anden fordel ved bremsene er, at de fastholder traktionen. For eksempel kan det hjul, der er øverst på bakken, begynde at glide og miste trækraft i bakket terræn. Hvis denne situation opstår, skal drejebremsepedalen øverst på bakken gradvis og rykvis trædes ned, indtil det hjul, der er øverst på bakken, holder op med at glide, og derved øges traktionskraften på det hjul, der er nederst på bakken.

Vær ekstra forsigtig, når du betjener maskinen på skråninger. Sørg for, at sædelåsen er forsvarligt fastgjort, og at sikkerhedsselen er spændt. Kør langsomt, og undgå skarpe drejninger på skråninger for at forhindre væltning. Klippeenheden skal være sænket under kørsel ned ad bakker af hensyn til kontrollen med styringen.

Vigtigt: Lad motoren køre i tomgang i 5 minutter, før du slukker den efter drift ved fuld belastning. Herved får turboladeren tid til at køle af, før motoren stoppes. Gøres dette ikke, kan der opstå problemer med turboladeren.

Udkobl alle styreanordninger, og sæt gashåndtaget på SLOW (langsom), før du standser motoren. Når gashåndtaget flyttes til SLOW, mindskes det høje motoromdrejningstal, støjen og vibrationerne. Drej nøglen til positionen OFF for at standse motoren.

Tip vedrørende betjening

Fortrolighed med betjening

Før du begynder at slå græs, skal du øve dig i at bruge maskinen på et åbent område. Start og stands motoren. Kør fremad og bak. Hæv og sænk klippeenhederne, og kobl knivcylindrene til og fra.

Når du føler, at du er blevet fortrolig med maskinen, skal du øve dig i at køre op og ned ad skråninger ved forskellige hastigheder.

Advarselsystem

Hvis der tændes en advarselsslampe under betjening af maskinen, skal maskinen stoppes med det samme og fejlen udbedres, før der fortsættes. Der kan opstå alvorlige skader, hvis du betjener maskinen med en fejl.

Klipning

Start motoren, og flyt kontakten til motorhastighed til positionen hurtig. Stil klippehastighedsbegrænseren i klippepositionen. Stil kontakten til kraftudtaget i positionen ON (til), og brug løftehåndtaget til at styre klippeenhederne (de forreste klippeenheder er indstillet således, at de sænkes før de bageste). Træd traktionspedalen fremad for at køre fremad og klippe græsset.

Transport

Stil kontakten til kraftudtaget i positionen OFF (fra), og hæv klippeenhederne til transportpositionen. Stil klippehastighedsbegrænseren i transportposition. Vær forsigtig, når du kører gennem snævre passager, så du ikke kommer til at beskadige maskinen eller klippeenhederne. Vær ekstra forsigtig, når du betjener maskinen på skråninger. Kør langsomt, og undgå skarpe drejninger på skråninger for at forhindre væltning. Sænk klippeenhederne, når du kører ned ad bakke for at få bedre kontrol over styringen.

Vedligeholdelse

Bemærk: Maskinens venstre og højre side er som set fra den normale betjeningsposition.

Skema over anbefalet vedligeholdelse

Vedligeholdelsesintervaller	Vedligeholdelsesprocedure
Efter de første 8 timer	<ul style="list-style-type: none">• Tilspænd hjulmøtrikkerne.
Efter de første 200 timer	<ul style="list-style-type: none">• Skift gearolien i planetdrevet.• Skift olie i bagakslen.• Udskift hydraulikfiltrene.
Hver anvendelse eller dagligt	<ul style="list-style-type: none">• Kontrol af kølesystemet.• Kontrollér hydraulikvæskestanden.• Kontroller dæktrykket.• Kontroller sikkerhedskontakterne.• Kontroller motoroliestanden.• Tøm vandudskilleren for vand eller andre forureningsstoffer.• Tøm brændstoffilteret/vandudskilleren for vand eller andre forureningsstoffer dagligt.• Fjern snavs fra motorområdet, olieøleren og køleren.• Efterse, om der er lækager på hydraulikrør og -slanger, bøjeede rør, løse monteringsholdere, slid, løse fittings, nedbrydning på grund af vejrlig eller kemiske påvirkninger.
For hver 50 timer	<ul style="list-style-type: none">• Smør lejerne og bøsningerne.• Kontroller batteriets tilstand.
For hver 100 timer	<ul style="list-style-type: none">• Kontroller generatorremmens tilstand og spænding.
For hver 200 timer	<ul style="list-style-type: none">• Tilspænd hjulmøtrikkerne.
For hver 250 timer	<ul style="list-style-type: none">• Skift motorolien og filteret.
For hver 400 timer	<ul style="list-style-type: none">• Efterse luftfilteret. (Efterse luftfilteret tidligere, hvis advarselslampe for luftfilter lyser rødt. Efterse det oftere under ekstremt støvede eller snavsede forhold.)• Efterse brændstofsletter og -forbindelser.• Udskift brændstoffilterskålen.• Udskift motorbrændstoffilteret.• Kontroller gearoliestanden i planetdrevet (kontroller også, om der bemærkes ekstern lækage).• Kontroller oliestanden i bagakslen.
For hver 800 timer	<ul style="list-style-type: none">• Tøm og rengør brændstoftanken.• Skift gearolien i planetdrevet. (Eller en gang om året, alt efter hvad der indtræffer først)• Skift olie i bagakslen.• Kontroller baghjulekens spidsning.• Udskiftning af hydraulikvæsken.• Udskift hydraulikfiltrene.
For hver 6000 timer	<ul style="list-style-type: none">• Skil, rengør og saml DPF-enhedens sodfilter. eller rengør sodfilteret, hvis motorfejl SPN 3720 FMI 16, SPN 3720 FMI 0 eller SPN 3720 FMI 16 vises i infocenteret.
Før opbevaring	<ul style="list-style-type: none">• Tøm og rengør brændstoftanken.• Kontrol af dæktrykket.• Kontroller alle fastgørelsesanordninger.• Smør alle fittings og drejepunkter med fedt eller olie.• Maling af beskadigede overflader.
Årlig	<ul style="list-style-type: none">• Efterse brændstofsletter og -forbindelser.

Vigtigt: Se *betjeningsvejledningen* til motoren og *betjeningsvejledningen* til klippeenheden for at få yderligere oplysninger om vedligeholdelsesprocedurer.

Kontrolliste for daglig vedligeholdelse

Kopier denne side til daglig brug.

Vedligeholdelsespunkter	I ugen:						
	Man.	Tirs.	Ons.	Tors.	Fre.	Lør.	Søn.
Kontroller sikkerhedslåsesystemets funktion							
Kontroller bremsefunktionen							
Kontroller motorolie- og brændstofstanden							
Kontroller væskestanden i kølesystemet							
Tøm vand-/brændstofudskilleren							
Kontroller tilstopningsindikatoren for luftfilteret							
Kontroller køler, olie køler og filter for snavs							
Kontroller for usædvanlige motorlyde ¹							
Kontroller for usædvanlige driftslyde							
Kontroller hydraulikoliestanden							
Kontroller, om hydraulikslangerne er beskadigede							
Kontroller for væskelækager							
Kontrol af dæktrykket							
Kontrol af instrumenternes funktion							
Kontroller afstanden mellem knivcylinderen og bundkniven							
Kontroller justeringen af klippehøjden							

Vedligeholdelsespunkter	I ugen:						
	Man.	Tirs.	Ons.	Tors.	Fre.	Lør.	Søn.
Smør alle smørenipler ²							
Reparation af beskadiget maling.							

1. Kontroller gløderør og indsprøjtningdyser, hvis motoren er svær at starte, hvis der observeres for meget røg, eller hvis maskinen kører ujævnt.
2. Umiddelbart efter hver vask, uanset det angivne interval.

Oversigt over eftersynsintervaller

REELMASTER 7000 QUICK REFERENCE AID

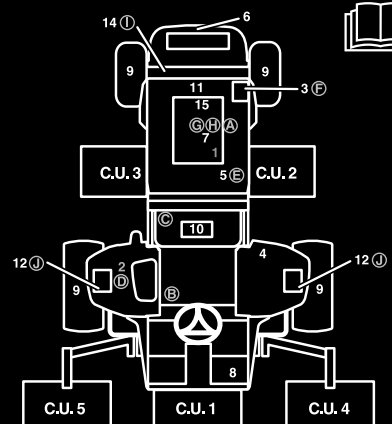

CHECK/SERVICE (DAILY)

1. ENGINE OIL LEVEL
2. HYDRAULIC OIL FLUID LEVEL
3. ENGINE COOLANT LEVEL
4. FUEL - DIESEL ONLY
5. FUEL/WATER SEPARATOR
6. RADIATOR SCREEN
7. AIR CLEANER
8. BRAKE FUNCTION
9. TIRE PRESSURE: 12-15 PSI/.83-1.03 BAR
WHEEL NUT TORQUE: 93 FT/LB (127 N·m)

CHECK/SERVICE
(SEE OPERATOR'S MANUAL)

10. BATTERY
11. BELTS (FAN, ALT.)
12. PLANETARY GEAR DRIVE
13. INTERLOCK SYSTEM
14. REAR AXLE
15. ENGINE OIL DRAIN
16. GREASING
(SEE OPERATOR'S MANUAL)

SPECIFICATIONS/CHANGE INTERVALS

SEE OPERATOR'S MANUAL FOR INITIAL CHANGES.	FLUID TYPE	CAPACITY	CHANGE INTERVAL		FILTER PART NO.
			FLUID	FILTER	
A ENGINE OIL	15W-40 CI-4 03781	10 QUARTS	250 HOURS	250 HOURS	115-8527
	15W-40 CJ-4 03780	6 QUARTS			125-7025
B HYDRAULIC FLUID	ISO VG 46/68	8.25 GALLONS	800 HOURS	800 HOURS	75-1310
C HYDRAULIC FILTER				800 HOURS	94-2621
D HYDRAULIC BREATHER				800 HRS/YRLY	115-9793
E FUEL SYSTEM	> 32 F	NO. 2 DIESEL	800 HOURS	400 HOURS/ YEARLY	110-9049 03781
	< 32 F	NO. 1 DIESEL	DRAIN/FLUSH		125-2915 03780
F ENGINE COOLANT	50% WATER 50% ETHYL GLYCOL	9 QUARTS	DRAIN & FLUSH EVERY 2 YRS.		
G PRIMARY AIR FILTER				SEE SERVICE INDICATOR	108-3814
H SAFETY AIR FILTER				SEE OPERATOR'S MANUAL	108-3816
I REAR AXLE	85W-140	80 OUNCES	800 HOURS		110-4812 VENT
J PLANETARY DRIVE	85W-140	20 OUNCES	800 HOURS		

139-1651

Figur 62

decal130-1651

▲ FORSIGTIG

Hvis du lader nøglen sidde i tændingen, kan andre personer utilsigtet komme til at starte motoren og forårsage alvorlig personskade på dig eller andre omkringstående.

Fjern nøglen fra tændingen, før vedligeholdelsesarbejde påbegyndes.

Tiltag forud for vedligeholdelse

Afmontering af motorhjelman

1. Lås motorhjelman op (Figur 63), og løft motorhjelman.

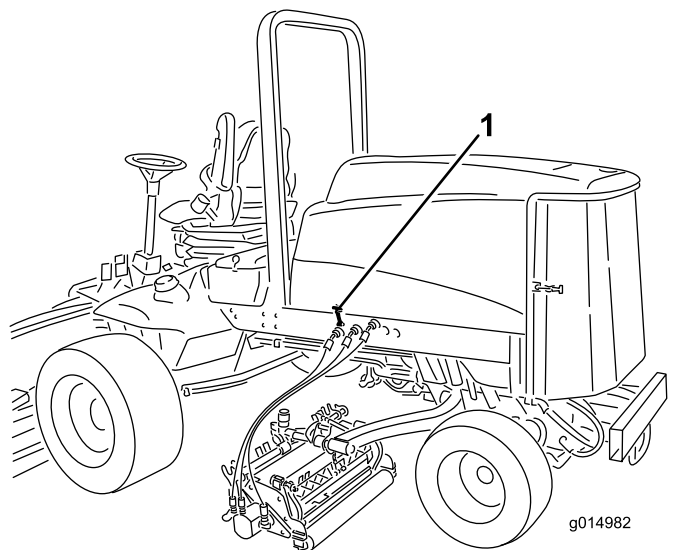

Figur 63

1. Hjelmlås (2)

2. Fjern splitterne, der fastgør de bageste hjelmlåse til rammetapperne, og løft hjelman af.

Smøring

Smøring af lejerne og bøsningerne

Eftersynsinterval: For hver 50 timer

Maskinen har fedtfittings, som skal smøres jævnligt med litumbaseret universalfedt nr. 2. Hvis maskinen anvendes under normale forhold, skal alle lejer og bøsninger smøres efter hver 50 timers brug eller straks efter hver vask.

Smøreniplernes placering og antal er som følger:

- Bremseslens pinollejer (5) (Figur 64)

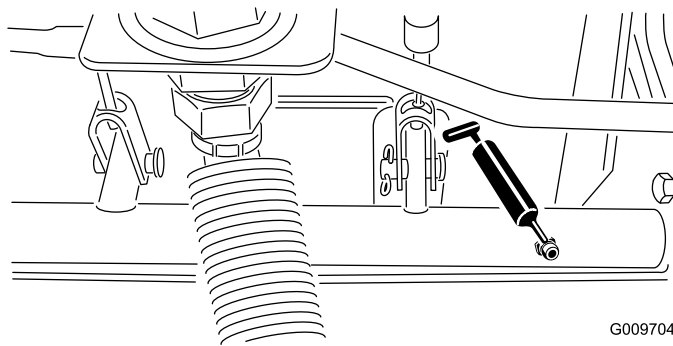

Figur 64

- Bagakslens drejebøsninger (2) (Figur 65)

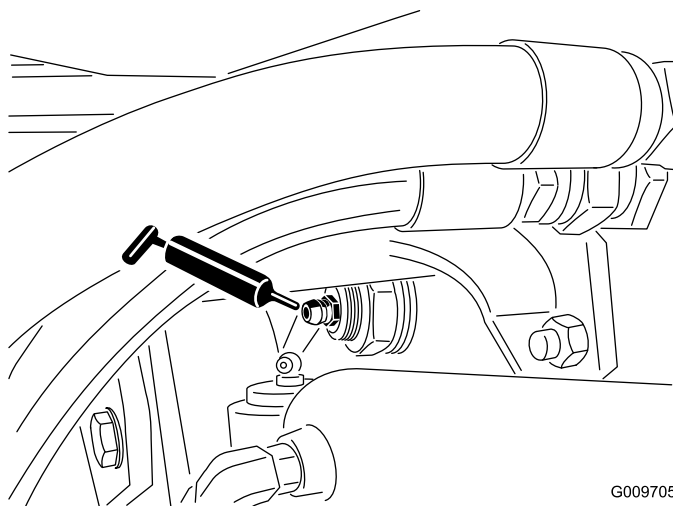

Figur 65

- Styretøjscylinderens kugleled (2) (Figur 66)

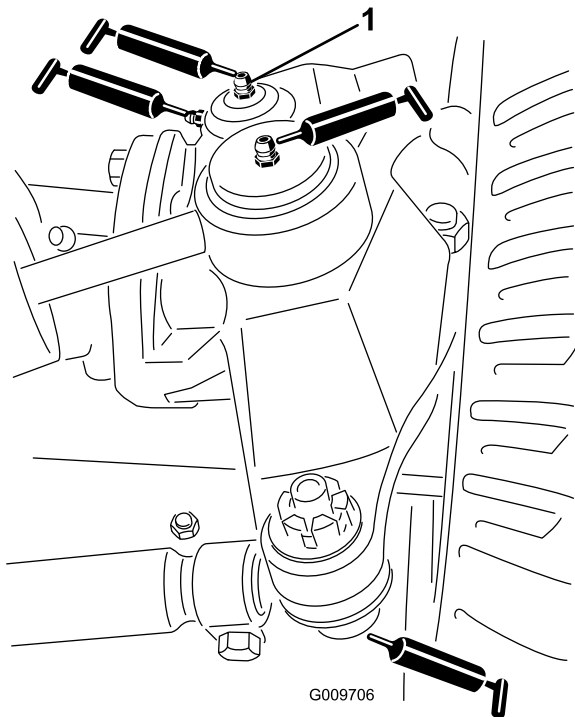

Figur 66

g009706

1. Øverste fitting på styrebolten

- Klippeenhedens bæreramme (2 pr. klippeenhed) (Figur 68)
- Klippeenhedens løftearmsdrejetap (1 pr. klippeenhed) (Figur 68)

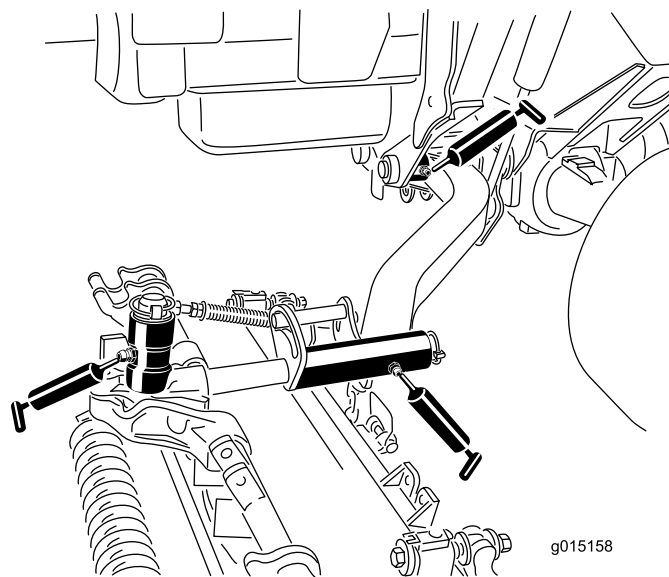

Figur 68

g015158

- Forbindelsesstangens kugleled (2) (Figur 66)
- Styreboltbøsninger (2) (Figur 66). **Den øverste fitting på styrebolten bør kun smøres en gang om året (2 pumpeslag).**
- Løftearmsbøsninger (1 pr. klippeenhed) (Figur 67)

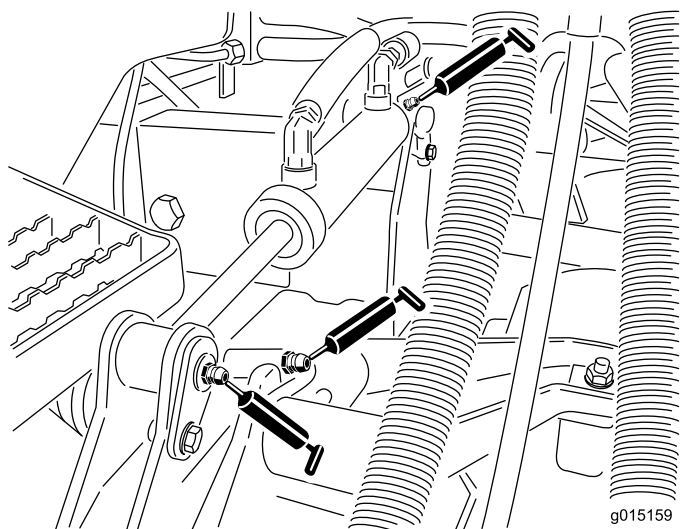

Figur 67

g015159

- Løftearmsbøsninger (2 pr. klippeenhed) (Figur 67)
- Løftearmens drejetapsbøsninger (1 pr. klippeenhed) (Figur 68)

Motorvedligeholdelse

Eftersyn af luftfilteret

Eftersynsinterval: For hver 400 timer

Kontroller luftfilterets hovedelement for beskadigelser, som kan medføre en luftlækage. Udskift det, hvis det er beskadiget. Kontroller hele indsugningssystemet for lækager, beskadigelse eller løse slangeklemmer.

Efterse kun luftfilteret, når serviceindikatoren (Figur 69) viser, det er nødvendigt. Hvis du udskifter luftfilteret, før det er nødvendigt, øger du blot risikoen for, at der kommer snavs ind i motoren, når filteret afmonteres.

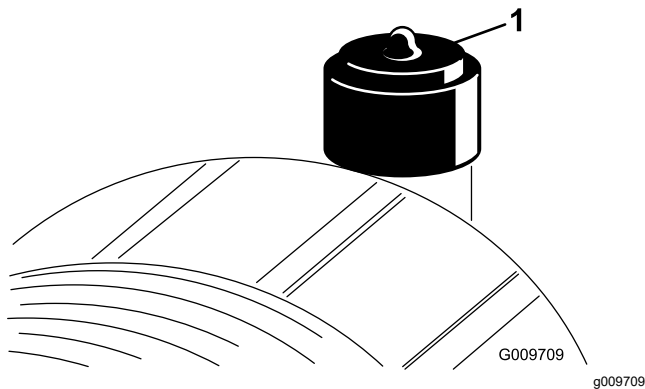

Figur 69

1. Serviceindikator for luftfilter

Vigtigt: Sørg for, at dækslet sidder korrekt og slutter tæt sammen med luftfilterelementet.

1. Træk låsen udad, og drej luftfilterdækslet mod uret (Figur 70).

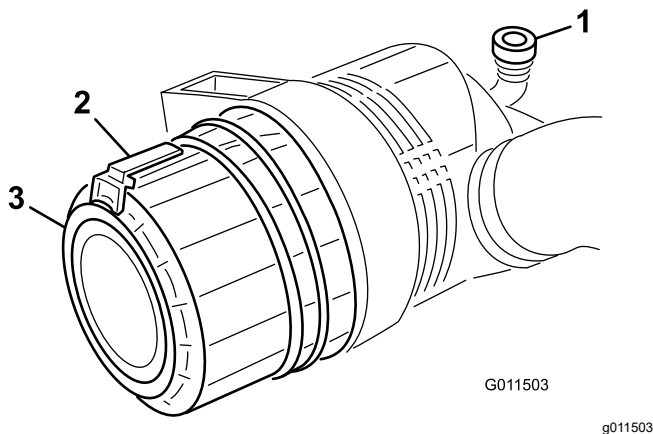

Figur 70

1. Serviceindikator for luftfilter
2. Luftfilterlås
3. Luftfilterdæksel

2. Fjern dækslet fra luftfilterets hovedelement. Før du afmonterer filteret, skal du ved hjælp af trykluft med lavt tryk (2,76 bar, ren og

tør luft) fjerne større ansamlinger af snavs, der har sammenhobet sig mellem ydersiden af primærfilteret og filterdåsen. **Undgå at bruge trykluft med højt tryk, som evt. kan presse snavs gennem filteret og ind i indsugningsrøret.**

Denne rengøringsmetode forhindrer, at der kommer snavs ind i indsugningen, når primærfilteret afmonteres.

3. Afmonter og udskift primærfilteret (Figur 71).

Det anbefales ikke at rengøre det brugte filter på grund af risikoen for at beskadige filtermediet. Efterse det nye filter for forsendelseskader, og kontroller filterets forseglingsende og selve filterelementet. **Benyt ikke et beskadiget filter.** Isæt det nye filter ved at trykke på den udvendige kant af filterelementet og skubbe det på plads i filterdåsen. **Tryk ikke på den bløde del i midten af filteret.**

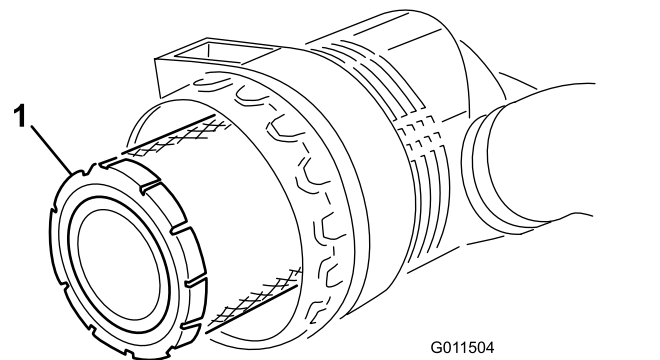

Figur 71

1. Luftfilterets primærfilter

Vigtigt: Forsøg aldrig at rense sikkerhedsfilteret (Figur 72). Udskift sikkerhedsfilteret med et nyt efter hvert tredje primærfiltereftersyn.

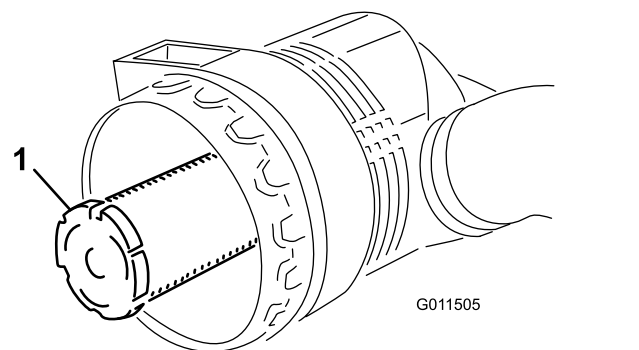

Figur 72

1. Luftfilterets sikkerhedsfilter

4. Rengør åbningen til udblæsning af snavs i det aftagelige dæksel. Afmonter

gummiudløbsventilen i dækslet, rengør fordybningen, og udskift udløbsventilen.

5. Monter dækslet således, at gummiudløbsventilen vender nedad – i en position mellem ca. klokken 5 og klokken 7 set fra enden.
6. Nulstil indikatoren (Figur 69), hvis den viser rødt.

Serviceeftersyn af motorolien

Oliespecifikation

Brug motorolie af høj kvalitet med lavt askeindhold, der opfylder eller overstiger følgende specifikationer:

- API-servicekategori CJ-4 eller højere
- ACEA-servicekategori E6
- JASO-servicekategori DH-2

Vigtigt: Brug af andre motorolier end API CJ-4 eller højere, ACEA E6 eller JASO DH-2 kan forårsage tilstopning af dieselpartikelfilteret eller beskadige motoren.

Brug motorolie med følgende viskositetsgrad:

- Foretrukken olie: SAE 15W-40 (over -18 °C)
- Alternativ olie: SAE 10W-30 eller 5W-30 (alle temperaturer)

Toro Premium-motorolie kan købes hos din autoriserede Toro-forhandler med en viskositetsgrad på enten 15W-40 eller 10W-30. Reservedelsnumrene kan findes i reservedelskataloget.

Kontrol af motoroliestanden

Eftersynsinterval: Hver anvendelse eller dagligt

Motoren leveres med olie i krumtaphuset, men oliestanden skal alligevel kontrolleres, før og efter motoren startes første gang.

Vigtigt: Kontroller motorolien dagligt. Hvis motoroliestanden er over mærket "Full" (fuld) på målepinden, kan motorolien fortyndes med brændstof.

Hvis motoroliestanden er over mærket "Full" (fuld), skal motorolien skiftes.

Det bedste tidspunkt at kontrollere motorolien på er, når motoren er kold, og inden den startes første gang på en dag. Hvis motoren allerede har kørt, skal olien drænes tilbage i sumpen ca. 10 minutter før, der udføres kontrol. Hvis oliestanden er på eller under mærket "Add" (påfyld) på målepinden, skal du tilsætte olie for at bringe oliestanden op på mærket "Full" (fuld). **Overfyld ikke motoren med olie.**

Vigtigt: Hold motoroliestanden mellem den øvre og nedre grænse på målepinden. Motoren kan svinge, hvis du kører med for meget eller for lidt olie.

1. Parker maskinen på en plan flade.
2. Lås motorhjelmslåsen op, og åbn motorhjelmen.
3. Fjern målepinden, tør den af, sæt den ind i røret, og træk den ud igen.

Oliestanden bør være inden for det sikre område (Figur 73).

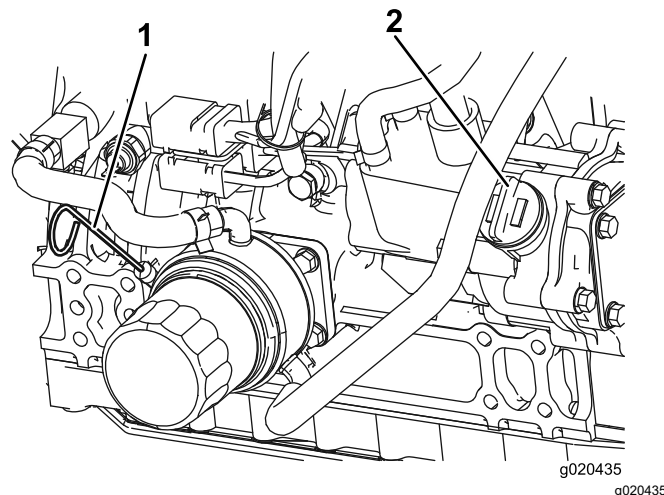

Figur 73

1. Oliepind
2. Oliepåfyldningsdæksel

4. Hvis olien er under det sikre område, skal du fjerne påfyldningsdækslet (Figur 73) og fylde olie på, indtil niveauet når mærket "Full".

Vigtigt: Overfyld ikke motoren med olie.

Bemærk: Når der benyttes en anden olie, skal al den gamle olie tappes af krumtaphuset, før ny olie påfyldes.

5. Sæt oliepåfyldningsdækslet og målepinden på plads.
6. Luk motorhjelmen, og fastgør den med låsene.

Krumtaphusets oliekapacitet

5,7 l med filteret

Udskiftning af motorolie og filter

Eftersynsinterval: For hver 250 timer

1. Parker maskinen på en plan flade, sænk klippeenhederne til jorden, aktiver parkeringsbremsen, sluk motoren, og fjern nøglen.
2. Fjern aftapningsproppen (Figur 74), og lad olien flyde over i aftapningsbeholderen.

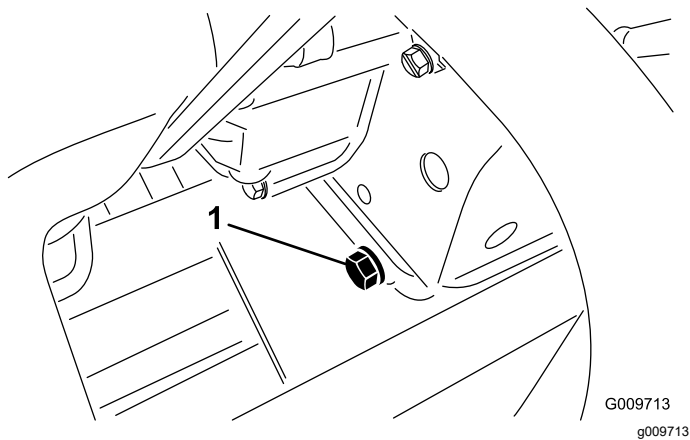

Figur 74

1. Aftapningsskrue

3. Monter aftapningsskruen, når olien holder op med at løbe.
4. Fjern oliefilteret (Figur 75).

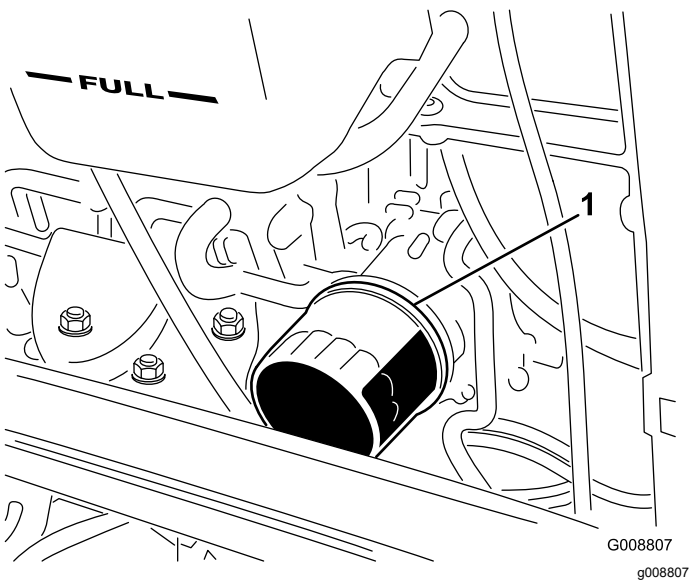

Figur 75

1. Oliefilter

5. Påfør et tyndt lag ren olie på den nye filterpakning, før den monteres.

Bemærk: Stram ikke filteret for hårdt.

6. Fyld olie på krumtaphuset. Se [Kontrol af motoroliestanden](#) (side 54).

Serviceeftersyn af dieseloxideringskatalysatoren (DOC) og sodfilteret

Eftersynsinterval: For hver 6000 timer eller rengør sodfilteret, hvis motorfejl SPN 3720 FMI 16, SPN 3720 FMI 0 eller SPN 3720 FMI 16 vises i infocenteret.

- Hvis rådgivningsmeddelelsen ADVISORY 179 vises i infocenteret, nærmer DPF-enheden sig det anbefalede tidspunkt for serviceeftersyn af dieseloxideringskatalysatoren og sodfilteret.

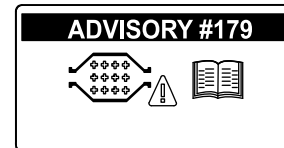

Figur 76

g213865

- Hvis motorfejl CHECK ENGINE SPN 3251 FMI 0 (tjek motor-spn 3251, fmi 0) eller CHECK ENGINE SPN 3720 FMI 0 (tjek motor-spn 3720, fmi 0) eller CHECK ENGINE SPN 3720 FMI 16 (tjek motor-spn 3720, fmi 16) vises i infocenteret (Figur 77), skal sodfilteret rengøres ved hjælp af følgende trin:

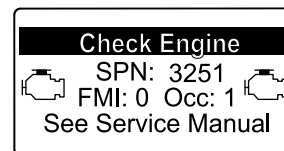

g214715

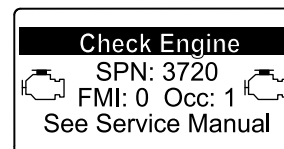

g213864

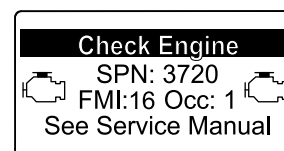

g213863

Figur 77

1. Se afsnittet om motoren i *servicevejledningen* for at få oplysninger om afmontering og montering af DPF-enhedens dieseloxideringskatalysator og sodfilter.
2. Henvend dig til din autoriserede Toro-forhandler angående reservedele til eller serviceeftersyn af dieseloxideringskatalysatoren og sodfilteret.

3. Kontakt din autoriserede Toro-forhandler for at få nulstillet motorens ECU, efter at du har installeret en ren DPF-enhed.

Vedligeholdelse af brændstofsytstem

⚠ FARE

Under visse forhold er dieselolie og brændstofdampe meget brandfarlige og eksplosive. En brand eller eksplosion forårsaget af brændstof kan give forbrændinger samt forårsage tingsskade.

- Fyld brændstoftanken udendørs i et åbent område, når motoren er slukket og kold. Tør eventuelt spildt brændstof op.
- Fyld ikke brændstoftanken helt op. Fyld brændstof på brændstoftanken, indtil niveauet ligger 25 mm under kanten af tanken (ikke påfyldningsstudsens). Dette tomrum i tanken giver brændstoffet plads til at udvide sig.
- Ryg aldrig under håndtering af brændstof, og hold afstand til åben ild eller steder, hvor brændstofdampe kan antændes af en gnist.
- Opbevar brændstof i en ren, sikkerhedsgodkendt beholder, og sørg altid for, at låget er skruet på.

Brændstoftank

For hver 800 timer—Tøm og rengør brændstoftanken.

Før opbevaring—Tøm og rengør brændstoftanken.

Tøm og rengør brændstoftanken for hver 800 timer. Tøm og rengør også tanken, hvis brændstofsytstemet forurenes, eller hvis maskinen skal tages ud af drift i en længere periode. Brug rent brændstof til at skylle tanken med.

Brændstofslanger og -forbindelser

Eftersynsinterval: For hver 400 timer—Efterse brændstofslanger og -forbindelser.

Årlig—Efterse brændstofslanger og -forbindelser.

Kontroller brændstofslanger og forbindelser efter 400 driftstimer eller årligt, alt efter hvad der indtræffer først. Efterse dem for slitage, skader eller løse forbindelser.

Serviceeftersyn af vandudskilleren

Eftersynsinterval: Hver anvendelse eller dagligt—Tøm brændstoffilteret/vandudskilleren for vand eller andre forureningsstoffer dagligt.

For hver 400 timer—Udskift brændstoffilterskålen.

Tøm vand eller andre kontaminanter ud af vandudskilleren dagligt. Udskift filterdåsen for hver 400 driftstimer.

1. Anbring en ren beholder under brændstoffilteret (Figur 78).
2. Løsn aftapningsproppen i bunden af filterdåsen.

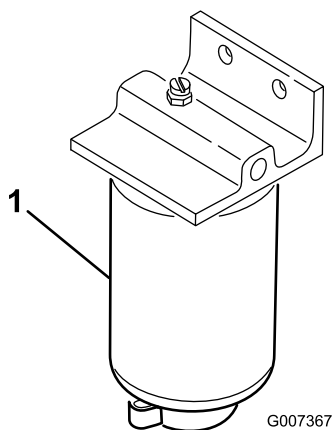

Figur 78

1. Filterdåsens vandudskiller

3. Rengør området, hvor filterdåsen monteres.
4. Afmonter filterdåsen, og rengør monteringsfladen.
5. Smør pakningen på filterdåsen med ren olie.
6. Monter filterdåsen med hånden, indtil pakningen berører monteringsoverfladen. Drej dernæst endnu ½ omgang.
7. Stram aftapningsproppen i bunden af filterdåsen.

Serviceeftersyn af brændstoffilteret

Eftersynsinterval: For hver 400 timer

Motorbrændstoffilteret skal udskiftes efter hver 400 timers drift.

1. Rengør området omkring brændstoffilterhovedet (Figur 79).

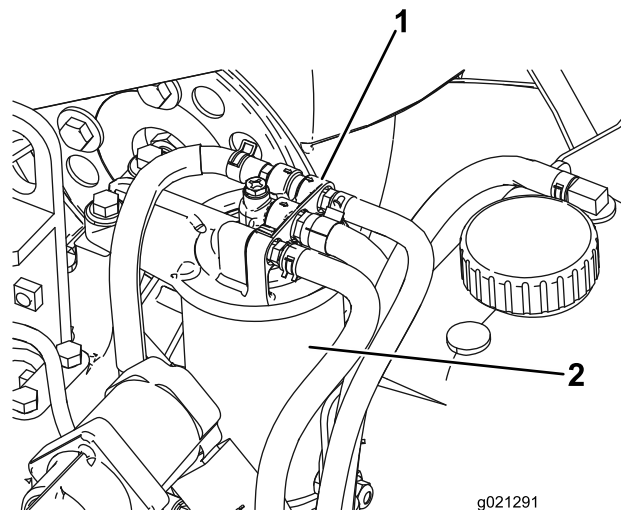

Figur 79

1. Brændstoffilterhoved
2. Brændstoffilter

2. Afmonter filteret, og rengør filterhovedets monteringsflade (Figur 79).
3. Smør filterpakningen med ren motorsmøreolie. Se Betjeningsvejledning til motor, som følger med maskinen, for at få yderligere oplysninger.
4. Monter tørfilterdåsen med hånden, indtil pakningen berører filterhovedet. Drej dernæst endnu ½ omgang.
5. Start motoren, og kontroller, om der er brændstofflækager omkring filterhovedet.

Filter i brændstofsugeslange

Brændstofsugeslangen, som sidder inden i brændstoftanken, er udstyret med et filter, som medvirker til at forhindre, at der kommer snavs ind i brændstofsyste­met. Afmonter brændstofsugeslangen, og rengør filteret efter behov.

Vedligeholdelse af elektrisk system

Opladning og tilslutning af batteriet

ADVARSEL

CALIFORNIEN

Advarsel i henhold til erklæring nr. 65

Batteripoler, -klemmer og tilbehør indeholder bly og bly sammensætninger: kemikalier, som ifølge staten Californien er kræftfremkaldende og forårsager forplantningsskader. Vask hænder efter håndtering.

1. Lås operatørens konsolpanel op, og løft det op (Figur 80).

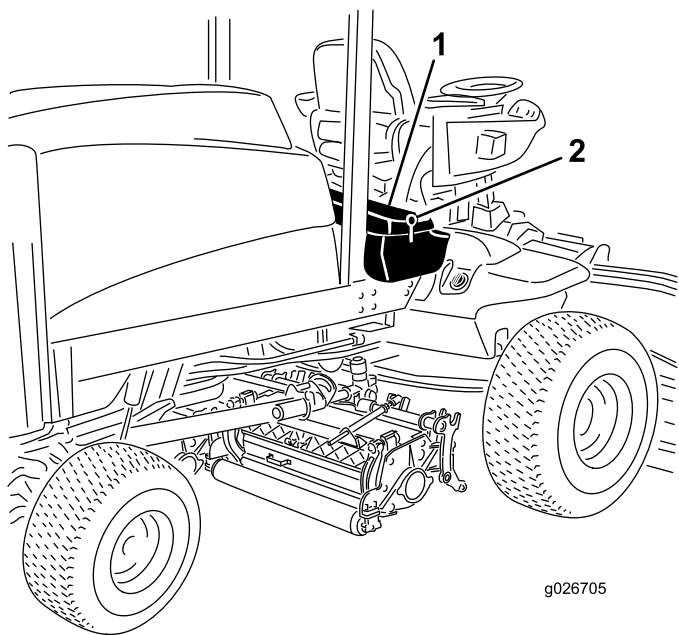

Figur 80

1. Operatørens konsolpanel
2. Lås

▲ FARE

Batterielektrolyt indeholder svovlsyre, som er en dødelig gift, der forårsager alvorlige forbrændinger.

- Drik ikke elektrolyt, og undgå kontakt med hud, øjne og tøj. Brug sikkerhedsbriller for at beskytte øjnene og gummihandsker for at beskytte hænderne.
 - Fyld batteriet op på et sted, hvor der altid er rent vand i nærheden til at skylle huden med.
2. Tilslut en 3–4 ampere batterioplader til batteripolerne. Oplad batteriet ved 3–4 ampere i 4 til 8 timer.
 3. Når batteriet er opladet, tages opladeren ud af stikkontakten og frakobles batteripolerne.

▲ ADVARSEL

Opladning af batteriet producerer gasser, der kan eksplodere.

Der må aldrig ryges i nærheden af batteriet, og gnister og åben ild skal holdes væk fra batteriet.

4. Monter pluskablet (rødt) til pluspolen (+) og minuskablet (sort) til minuspolen (-) på batteriet (Figur 81). Fastgør kablerne til polerne med maskinskruer og møtrikker. Sørg for, at pluspolen (+) sidder ordentligt fast på batteriet, og at kablet er placeret tæt ind til batteriet. Kablet må ikke berøre batteridækslet. Skyd gummikappen ind over pluspolen for at forhindre eventuel kortslutning.

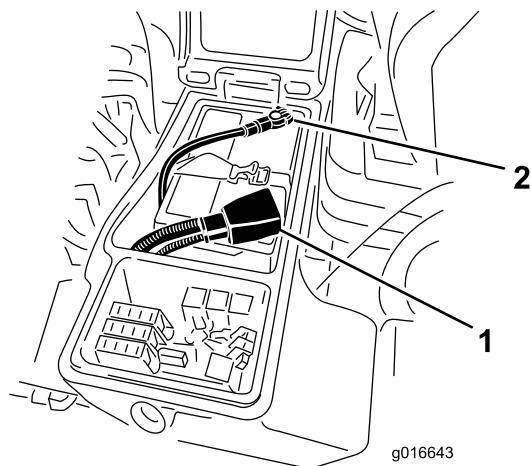

Figur 81

1. Positivt batterikabel
2. Negativt batterikabel

ADVARSEL

CALIFORNIEN

Advarsel i henhold til erklæring nr. 65

Batteripoler, -klemmer og tilbehør indeholder bly og bly sammensætninger: kemikalier, som ifølge staten Californien er kræftfremkaldende og forårsager forplantningsskader. Vask hænder efter håndtering.

- Smør begge batteriforbindelser med Grafo 112X-fedt, Toro delnr. 505-47, vaseline eller let fedt for at forhindre korrosion. Skyd gummikappen hen over batteriets pluspol.
- Luk konsolpanelet, og fastgør låsen.

⚠ ADVARSEL

Batteripoler eller metalværktøj kan kortslutte mod metaldele og forårsage gnister. Gnister kan få batterigasserne til at eksplodere og medføre personskade.

- Når batteriet skal fjernes eller monteres, må batteriets poler ikke berøre nogen metaldele på maskinen.
- Metalværktøj må ikke kortslutte mellem batteripolerne og maskinens metaldele.

⚠ ADVARSEL

Forkert batterikabelføring kan danne gnister og beskadige maskinen og kablerne. Gnister kan få batterigasserne til at eksplodere og medføre personskade.

- Frakobl altid batteriets (sorte) minuskabel, før du frakobler det røde pluskabel.
- Tilslut altid batteriets røde pluskabel, før du tilslutter det sorte minuskabel.

Batterivedligeholdelse

Eftersynsinterval: For hver 50 timer

Vigtigt: Før der foretages svejsninger på maskinen, skal det negative kabel frakobles batteriet for at forhindre, at det elektriske system beskadiges.

Bemærk: Kontroller batteriets tilstand hver uge eller efter hver 50 driftstimer. Polerne og hele batterikassen skal holdes rene, da et snavset batteri langsomt vil aflades. Batteriet rengøres ved at afmontere det fra maskinen og vaske hele kassen med en opløsning af tvekulsurt natron og vand. Skyl med rent vand. For at forebygge korrosion belægges batteriet og kabelforbindelserne med Grafo 112X-fedt (Toro delnr. 505-47) eller vaseline.

Sikringer

Sikringerne er placeret under instrumentbrættet.

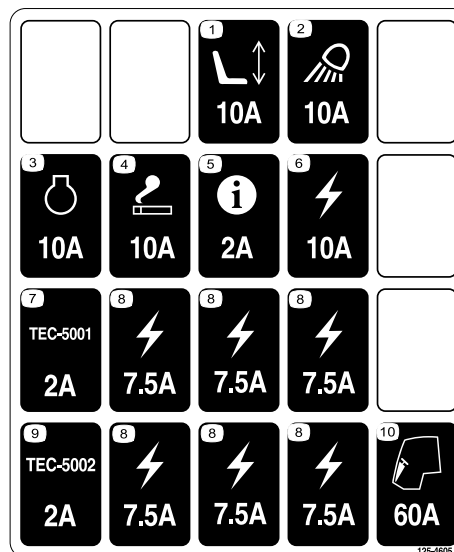

Figur 82

decal125-4605

Frigør låsen og hæv operatørens konsolpanel (Figur 83) for at blottlægge sikringerne (Figur 84).

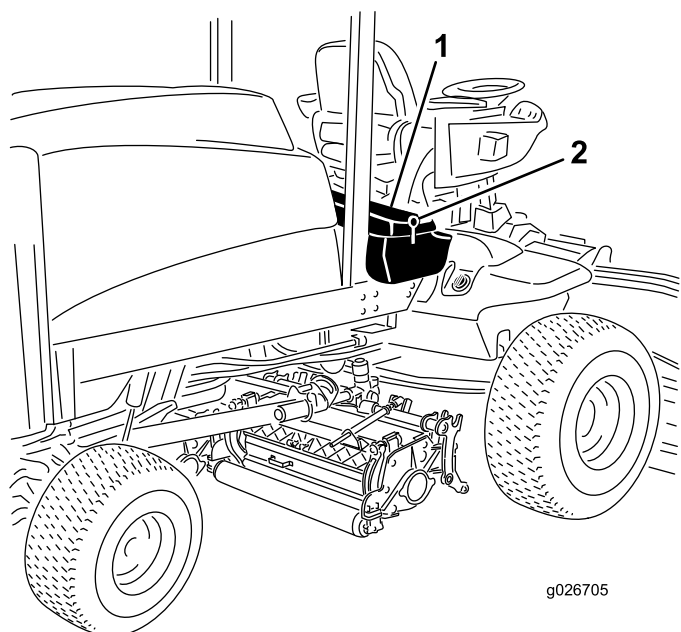

g026705

Figur 83

g026705

1. Operatørens konsolpanel 2. Lås

Vedligeholdelse af drivsystem

Kontrol af hjulmøtrikkernes tilspændingsmoment

Eftersynsinterval: Efter de første 8 timer

For hver 200 timer

⚠ ADVARSEL

Hvis du ikke bevarer det rette tilspændingsmoment i hjulmøtrikkerne, kan det medføre svigt eller tab af hjulet, hvilket kan medføre personskaade.

Spænd de forreste og bageste hjulmøtrikker med et moment på 61–88 N·m.(115-136 Nm) efter 1–4 timers drift, og igen efter 8 timers drift. Tilspænd derefter for hver 200 timer.

Bemærk: Forhjulets møtrikker er ½–20 UNF. Baghjulets møtrikker er M12 x 1,6-6H (metrisk).

Kontrol af gearolien i planetdrevet

Eftersynsinterval: For hver 400 timer

Kontroller oliestanden efter hver 400 driftstimer. Anvend højkvalitetsgearolie SAE 85W-140 som erstatning.

1. Anbring maskinen på et plant underlag og placer hjulet, således at den ene kontrolprop (Figur 85) står i klokken 12-positionen, og den anden står i klokken 3-positionen.

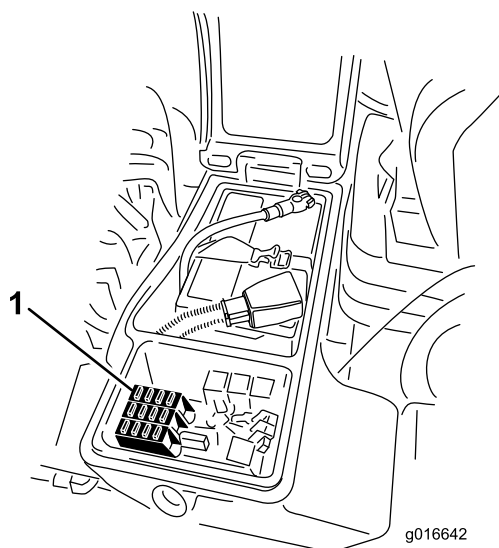

g016642

Figur 84

g016642

1. Sikringer

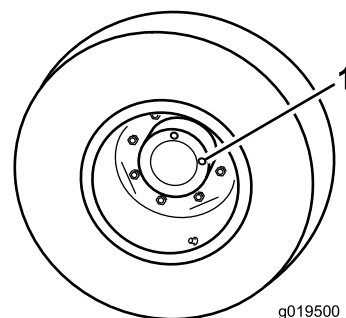

g019500

Figur 85

g019500

1. Kontrol-/aftapningsprop (2)

2. Fjern proppen i klokken 3-positionen (Figur 85). Der skal stå olie op til bunden af kontrolprophullet.

3. Hvis oliestanden er lav, skal proppen i klokken 12-positionen fjernes, og olie skal påfyldes, indtil den begynder at flyde ud af hullet i klokken 3-positionen.
4. Sæt begge propper i igen.
5. Gentag trin 1 til 4 på det modsatte planetdrev.

Skift af gearolien i planetdrevet

Eftersynsinterval: Efter de første 200 timer

For hver 800 timer (Eller en gang om året, alt efter hvad der indtræffer først)

Skift olie første gang efter 200 driftstimer. Skift derefter olie for hver 800 driftstimer eller årligt, alt efter hvad der indtræffer først. Anvend en højkvalitetsgearolie SAE 85W-140 som erstatning.

1. Når maskinen er parkeret på en plan flade, placeres et hjul, så en af kontrolpropperne er i den lavest mulige position (klokken seks) (Figur 86).

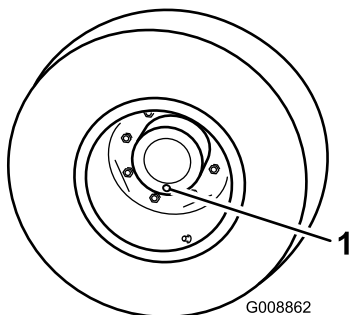

Figur 86

1. Kontrol-/aftapningsprop

2. Placer en drænbakke under planetnavet, fjern proppen og dræn for olie.
3. Placer en drænbakke under bremsehuset, fjern aftapningsproppen og dræn for olie (Figur 87).

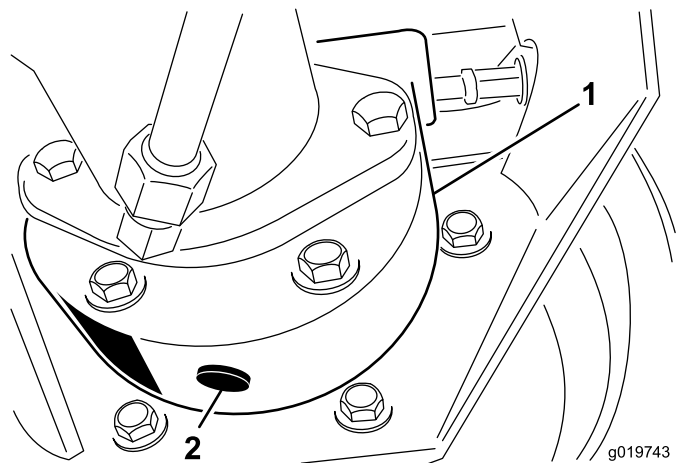

Figur 87

1. Bremsehus
2. Aftapningsskrue

4. Når begge steder er drænet helt for olie, skal du sætte proppen i bremsehuset igen.
5. Drej hjulet indtil det åbne prophul i planetdrevet er placeret i klokken 12-positionen.
6. Fyld langsomt planetdrevet gennem det åbne hul med 0,65 liter højkvalitetsgearolie SAE 85W-140.

Vigtigt: Hvis planetdrevet fyldes, før der er fyldt 0,65 liter olie på, skal du vente en time eller sætte proppen i og flytte maskinen cirka 3 meter, så olien fordeles i bremsesystemet. Fjern derefter proppen og hæld den resterende olie på.

7. Sæt proppen i igen.
8. Gentag proceduren på modsatte planetdrev/bremse.

Kontrol af bagakselolien

Eftersynsinterval: For hver 400 timer

Bagakslen afskibes fra fabrikken fyldt med SAE 85W-140 gearolie. Kontroller oliestanden, før motoren startes første gang, og for hver 400 timer derefter. Kapaciteten er 2,4 l. Kontroller dagligt for lækager.

1. Parker maskinen på en plan flade.
2. Fjern en kontrolprop fra akslens ene ende (Figur 88), og sørg for, at smøreoliestanden når op til bunden af hullet. Hvis oliestanden er lav, fjernes påfyldningsproppen (Figur 88), og der hældes tilstrækkelig olie på, til den når op til bunden af kontrolprophullerne.

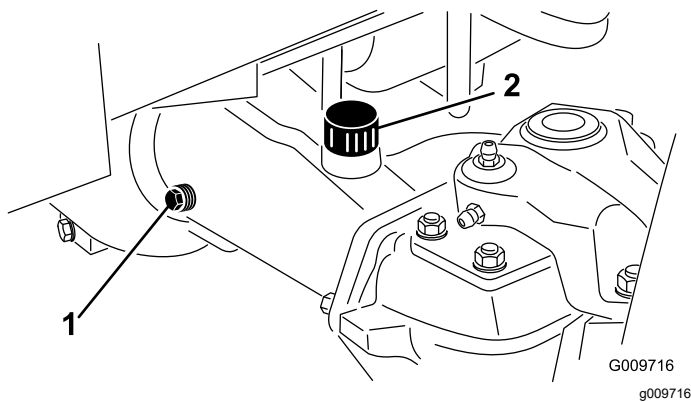

Figur 88

1. Kontrolprop 2. Påfyldningsprop

Skift af bagakselolien

Eftersynsinterval: Efter de første 200 timer

For hver 800 timer

1. Parker maskinen på en plan flade.
2. Rengør området rundt om de 3 aftapningspropper, 1 på hver ende og 1 i midten ([Figur 89](#)).

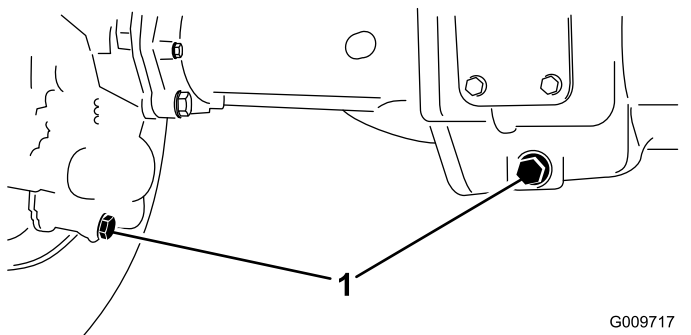

Figur 89

1. Aftapningsproppernes placering

3. Fjern de 3 dæksler til kontrol af olieniveauet og hovedakslens udluftningsdæksel for at lette aftapningen af olien.
4. Fjern aftapningspropperne, og lad olien løbe ned i bakkerne.
5. Skru propperne i.
6. Afmonter en kontrolprop, og fyld akslen med cirka 2,4 l 85W-140 gearolie, eller indtil olien når op til bunden af påfyldningshullet.
7. Skru kontrolproppen på.

Justering af traktionsdrevet til neutral

Maskinen må ikke krybe, når traktionspedalen slippes. Hvis den kryber, er det nødvendigt at foretage en justering.

1. Parker maskinen på en plan overflade, sluk for motoren, placer hastighedskontrollen i indstillingen for lav hastighed, og sænk klippeenhederne ned på jorden. Træd kun på den højre bremsepedal, og aktiver parkeringsbremsen.
2. Løft den venstre side af maskinen op med en donkraft, indtil venstre forhjul slipper jorden. Understøt maskinen med støttebukke for at forhindre, at den vælter ved et uheld.
3. Start motoren, og lad den køre i langsom tomgang.
4. Juster kontramøtrikkerne på pumpestangens ende for at flytte pumpekontrolslangen fremad for at afhjælpe krybning fremad, eller flyt den bagud for at afhjælpe bagudrettet krybning ([Figur 90](#)).

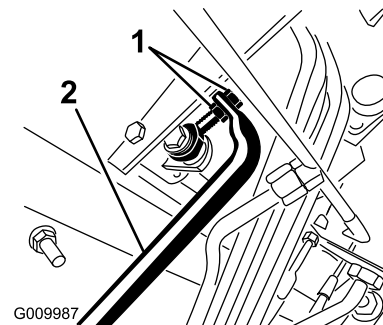

Figur 90

1. Kontramøtrikkerne på pumpestangen 2. Pumpekontrolslange

5. Når hjulene holder op med at rotere, skal du stramme kontramøtrikkerne for at fastholde justeringen.
6. Stands motoren, og slip den højre bremse. Fjern støttebukkene, og sænk maskinen ned på gulvet. Prøvekør maskinen for at sikre, at den ikke kryber.

Kontrol af baghjulenes spidsning

Eftersynsinterval: For hver 800 timer/Årlig (alt efter hvad der indtræffer først)

1. Mål afstanden fra midte til midte (i akselhøjden) på de styrende dæk, foran og bag akslen.

Målingen foran akslen skal være 3 mm mindre end målingen bag akslen (Figur 91).

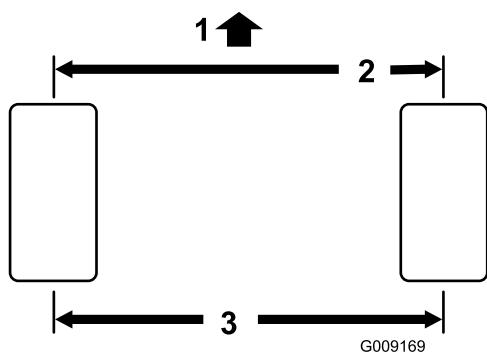

Figur 91

1. Traktionsenhedens forende
2. 3 mm mindre end bagpå dækket
3. Afstand midte til midte

2. Du kan justere afstanden ved at fjerne låseclipsen og møtrikken fra hver forbindelsesstangs kugleled (Figur 92). Fjern forbindelsesstangens kugleled fra akselhusets holder.

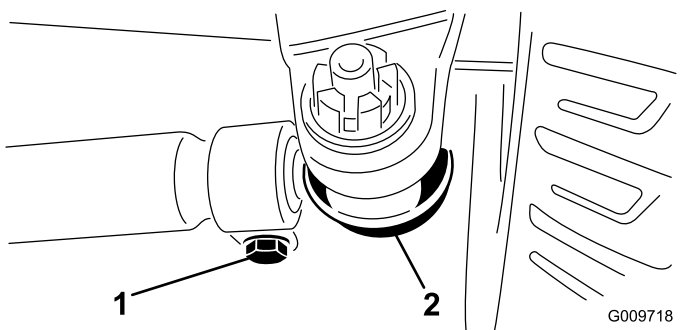

Figur 92

1. Forbindelsesstangens klemme
2. Forbindelsesstangens kugleled

3. Løsn klemmerne i hver ende af forbindelsesstængerne (Figur 92).
4. Drej det fritliggende kugleled en (1) hel omgang indad eller udad. Stram klemmen i den løse ende af forbindelsesstangen.
5. Drej hele forbindelsesstangenheden en (1) hel omgang i samme retning (indad eller udad). Stram klemmen på den tilsluttede ende af forbindelsesstangen.
6. Monter kugleledet på akselhusets holder, og stram møtrikken fingerstramt. Mål spidsningen.
7. Gentag om nødvendigt justeringen.
8. Stram møtrikken, og monter en ny låseclips, når justeringen er korrekt.

Vedligeholdelse af kølesystem

Serviceeftersyn af motorkølesystemet

Eftersynsinterval: Hver anvendelse eller dagligt

Fjern snavs fra motorområdet, oliekoeleren og køleren dagligt. Rengør dem oftere under snavsede forhold.

1. Åbn den bagerste skærm (Figur 93). Rengør skærmen grundigt for alt snavs.

Bemærk: Du kan afmontere skærmen ved at løfte hængselsstifterne af.

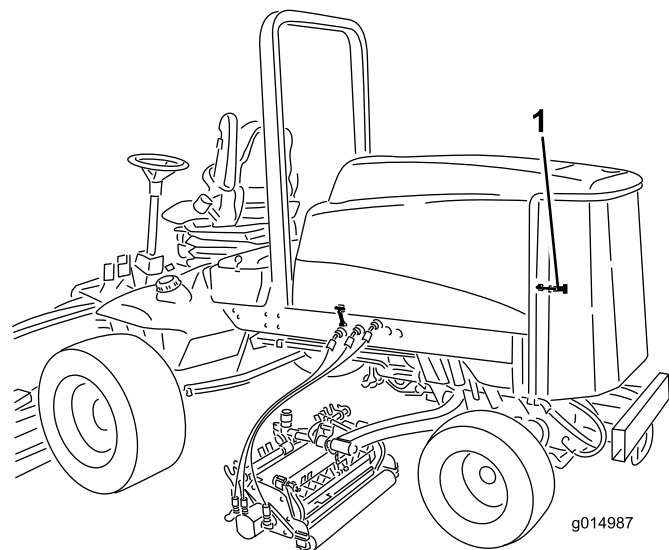

Figur 93

1. Bageste kølergitterlås
2. Rengør begge sider af oliekoeler-/kølerområdet (Figur 94) grundigt med trykluft. Start fra forenden, og blæs snavs ud mod bagsiden. Rengør dernæst fra bagsiden, og blæs mod forenden. Gentag proceduren adskillige gange, indtil snavs og avner er fjernet.

Vedligeholdelse af bremsere

Justering af driftsbremserne

Juster driftsbremserne, hvis bremsepedalen har mere end 13 mm frigang, eller når bremsene ikke virker effektivt. Fri vandring angiver den afstand, som bremsepedalen kan flyttes, før du mærker bremsemodstand.

1. Løsn låsen fra bremsepedalerne, så begge pedaler virker uafhængigt af hinanden.
2. Stram bremsene for at reducere bremsepedalernes frie vandring.

A. Løsn den forreste møtrik på bremsekablets gevind-ende (Figur 95).

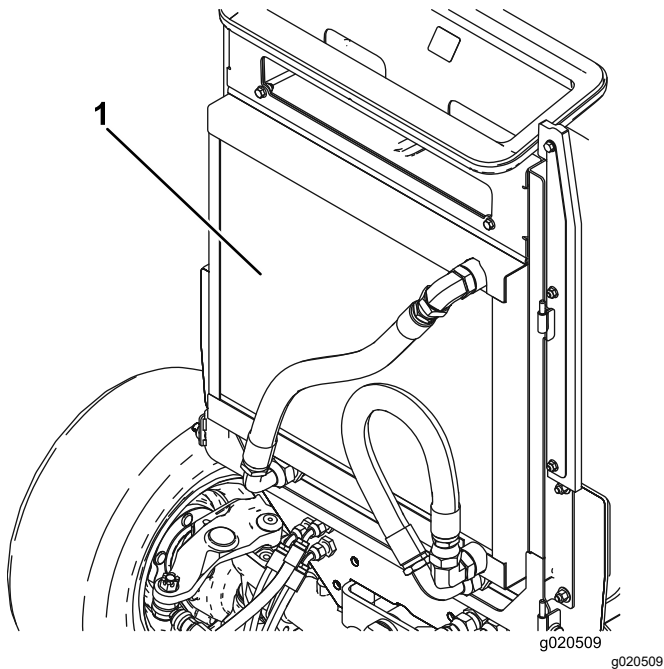

Figur 94

1. Oliekøler/køler

Vigtigt: Rengøring af olieøleren eller køleren med vand medvirker til, at der for tidligt opstår korrosionsskader på komponenterne, og at der ophober sig snavs.

3. Luk bagskærmen, og fastgør den med låsen.

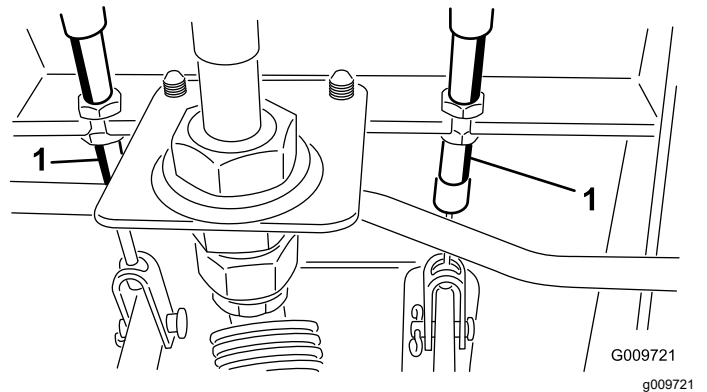

Figur 95

1. Bremsekabel

B. Tilspænd den bageste møtrik for at flytte kablet bagud, indtil bremsepedalerne har 0-13 mm fri vandring.

Bemærk: Kontroller, at der ikke er bremsetræk, når bremsepedalen slippes.

C. Tilspænd de forreste møtrikker, når bremsene er justeret korrekt.

Vedligeholdelse af remme

Serviceeftersyn af generatorremmen

Eftersynsinterval: For hver 100 timer

Kontroller remmens tilstand og spænding (Figur 96) efter hver 100 driftstimer.

1. Med den rigtige spænding opnås 10 mm afbøjning, når en belastning på 4,5 kg påføres remmen midtvejs mellem remskiverne.
2. Hvis afbøjningen ikke er 10 mm, skal generatorens monteringsbolte løsnes (Figur 96). Øg eller mindsk generatorremmens stramhed, og tilspænd boltene. Kontroller remmens afbøjning igen for at sikre, at stramningen er korrekt.

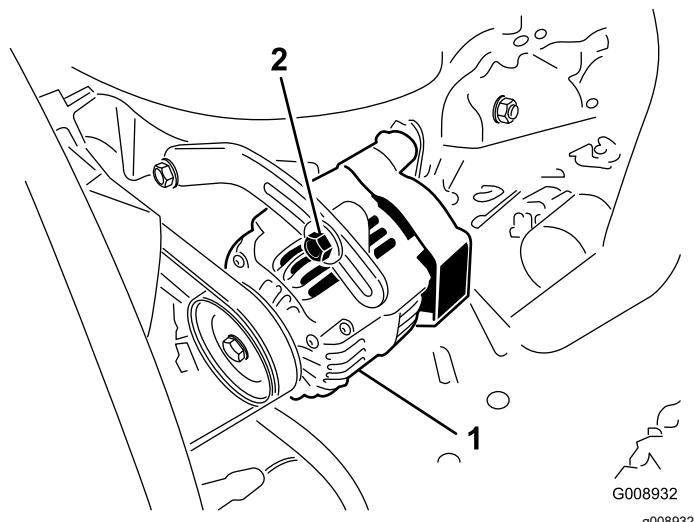

Figur 96

1. Generator

2. Monteringsbolt

Vedligeholdelse af hydrauliksystem

Udskiftning af hydraulikvæsken

Eftersynsinterval: For hver 800 timer

Skift hydraulikvæsken i intervaller på 800 driftstimer under normale forhold. Hvis væsken bliver forurenset, skal du kontakte den lokale Toro-forhandler, eftersom systemet skal skylles ud. Forurenset væske ser mælkeagtig eller sort ud sammenlignet med ren olie.

1. Sluk motoren, og løft motorhjelmen.
2. Frakobl returnrøret fra beholderens bund, og lad hydraulikvæsken løbe ned i en stor dræningsbakke. Genmonter røret, når hydraulikvæsken holder op med at dræne.
3. Fyld beholderen med ca. 28,4 liter hydraulikvæske. Se afsnittet om kontrol af hydraulikvæsken.

Vigtigt: Brug kun de angivne hydraulikvæsker. Andre væsker kan beskadige systemet.

4. Sæt beholderens dæksel på. Start motoren, og brug alle de hydrauliske styreenheder til at fordele hydraulikvæsken gennem hele systemet. Kontroller også, om der er lækage, og stop derefter motoren.
5. Kontroller væskenniveauet, og påfyld nok til at hæve niveauet til FULL-mærket på målepinden. Fyld ikke for meget på.

Udskiftning af hydraulikfiltrene

Eftersynsinterval: Efter de første 200 timer

For hver 800 timer

Skift de 2 hydraulikfiltre første gang efter de første 200 driftstimer. Skift derefter filtrene efter hver 800 driftstimer under normale forhold.

Brug Toro-filtre, delnr. 94-2621 til den bageste (klippeenhed) del af maskinen og 75-1310 til den forreste (lade) del af maskinen.

Vigtigt: Brug af andre filtertyper kan gøre garantien på visse komponenter ugyldig.

1. Placer maskinen på en plan flade, sænk klippeenhederne, stop motoren, aktiver parkeringsbremsen, og tag nøglen ud af tændingen.

2. Rengør det område, hvor filteret monteres. Anbring en drænbakke under filteret, og afmonter filteret (Figur 97 og Figur 98).
3. Smør den nye filterpakning, og fyld filteret med hydraulikvæske.

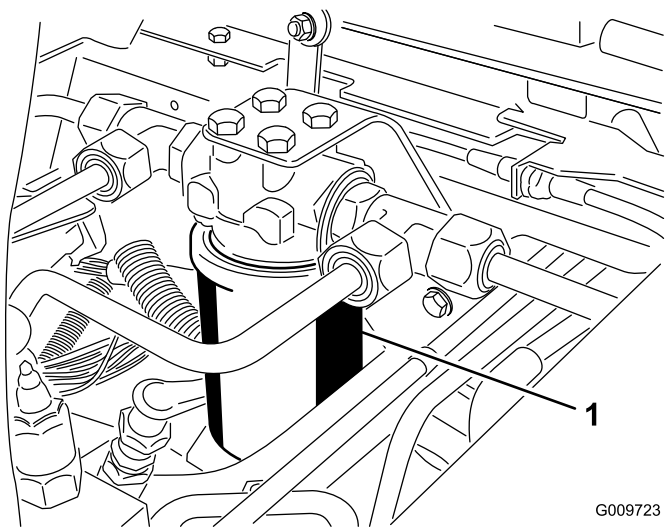

G009723
g009723

Figur 97

1. Hydraulikfilter

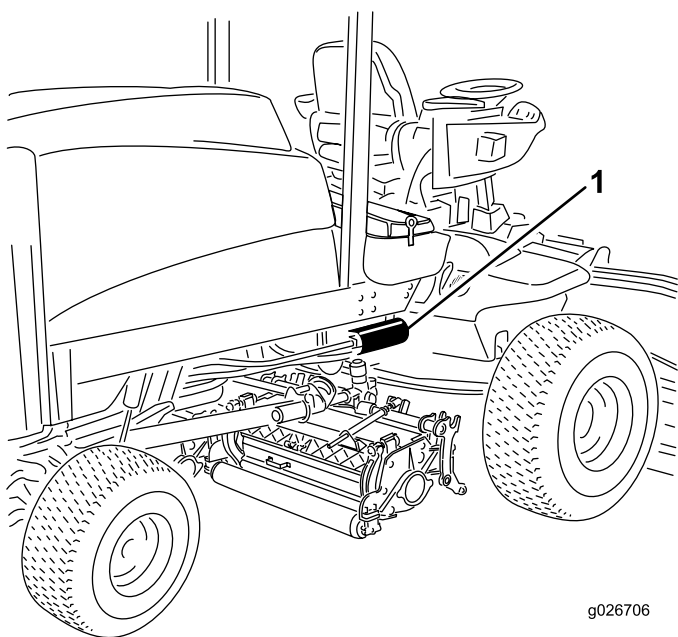

g026706
g026706

Figur 98

1. Hydraulikfilter

4. Sørg for, at området omkring det sted, hvor filteret skal monteres, er rent. Skru filteret på, indtil pakningen berører monteringspladen, og spænd derefter filteret endnu en halv omgang.
5. Start motoren, og lad den køre i ca. to minutter for at lukke luft ud af systemet. Stop motoren, og kontroller, om der er lækager.

Kontrol af hydraulikrør og -slanger

Eftersynsinterval: Hver anvendelse eller dagligt

Efterse dagligt hydraulikrør og -slanger for lækager, bøjede rør, løse monteringsholdere, slid, løse fittings, forringelser på grund af vejrlig og kemisk forringelse. Foretag alle nødvendige udbedringer før drift.

⚠ ADVARSEL

Hydraulikvæske, der slipper ud under tryk, kan trænge ind i huden og dermed forårsage personskader.

- Sørg for, at alle slanger og rør til hydraulikvæske er i god stand, og at alle hydrauliske forbindelser og fittings slutter tæt, før der sættes tryk på det hydrauliske system.
- Hold kroppen og hænderne væk fra små lækagehuller eller dyser, der sprøjter hydraulikvæske under højt tryk ud.
- Brug pap eller papir til at finde eventuelle hydrauliklækager.
- Tag hele trykket af det hydrauliske system, før der udføres arbejde på det.
- Søg straks lægehjælp, hvis der sprøjtes væske ind under huden.

Vedligeholdelse af klippeenhederne

Baglapning af klippeenhederne

⚠ ADVARSEL

Berøring af knivcylindrene eller andre bevægelige dele kan medføre personskader.

- Hold fingre, hænder og beklædningsgenstande væk fra knivcylindrene eller andre bevægelige dele.
- Forsøg aldrig at dreje knivcylindrene med hænderne eller fødderne, mens motoren kører.

Bemærk: Ved baglapning arbejder alle frontenhederne sammen, og bagenhederne arbejder sammen.

1. Placer maskinen på en plan flade, sænk klippeenhederne, stop motoren, aktiver parkeringsbremsen, og stil kontakten til kraftudtaget i positionen OFF (fra).
2. Lås motorhjælmen op, og løft den, så betjeningsanordningerne bliver tilgængelige.
3. Foretag de første justeringer mellem knivcylinder og bundkniv, der er relevante for baglapning, på alle klippeenheder, som skal baglappes. Se *betjeningsvejledningen til klippeenhederne*.
4. Brug enten forreste, bageste eller begge baglapningshåndtag for at vælge de enheder, som skal baglappes (Figur 99).
5. Start motoren, og lad den køre ved lav tomgangshastighed.

⚠ FARE

Ændring af motorhastighed under baglapning kan få knivcylindrene til at sætte ud.

- Reguler aldrig motorhastigheden under baglapning.
- Foretag kun baglapning, når motoren kører i tomgang.

⚠ FARE

Sørg for, at du ikke er i nærheden af klippeenhederne, før du fortsætter, for at undgå personskade.

6. Stil kontakten til kraftudtaget i positionen ON (til), når klippehastighedsbegrænseren er i klippeposition. Tryk på løftekontakten for at starte baglapningen på de valgte knivcylindre.
7. Påfør lappepasta med en langskaftet pensel. Brug aldrig en kortskaftet pensel.

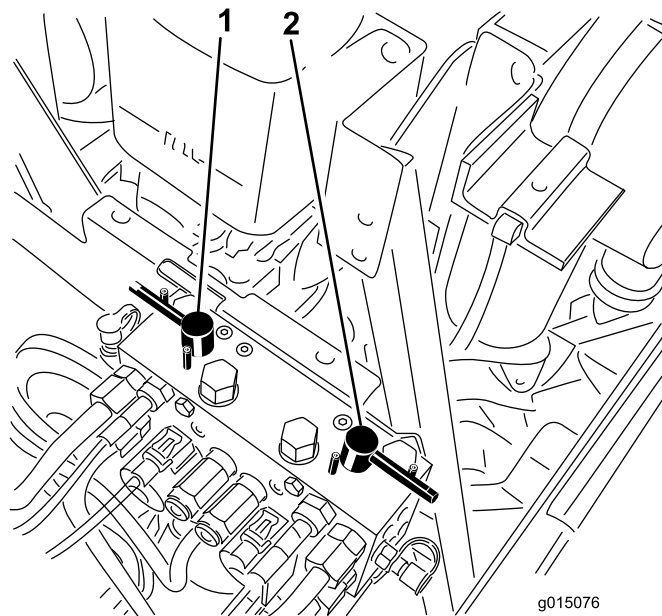

Figur 99

1. Forreste baglapningsgreb
2. Bageste baglapningsgreb

8. Hvis knivcylindrene går i stå eller kører uregelmæssigt under baglapningen, så vælg en højere hastighed for knivcylindrene, indtil hastigheden stabiliseres.
9. Klippeenhederne justeres under baglapning ved at slå knivcylindrene fra ved at trykke på det bageste af løftekontakten, stille kontakten til kraftudtaget i positionen OFF (fra) og standse motoren. Gentag trin til og med 8, når justeringerne er foretaget.
10. Gentag proceduren for alle de klippeenheder, du ønsker at baglappes.
11. Når du er færdig, sættes baglapningshåndtagene tilbage til klippepositionen, motorhjælmen sænkes, og al lappepasta vaskes af klippeenhederne. Juster klippeenhedernes knivcylindre i forhold til bundknivene efter behov. Flyt hastighedsregulatorerne for klippeenhedernes knivcylindre til den ønskede klippeposition.

Vigtigt: Hvis baglapningskontakten ikke sættes tilbage til positionen Fra efter baglapningen, kan klippeenhederne ikke hæves eller fungere korrekt.

Bemærk: Der findes yderligere instruktioner og fremgangsmåder for baglapning i

Toromanualen om slibning af knivcylindere og rotorplæneklippere, Form No. 80-300SL.

Bemærk: For at få et bedre skær, skal der føres en fil hen over forsiden af bundkniven efter lapning. Derved fjernes eventuel grat eller ru kanter, som kan være blevet dannet på skæret.

Opbevaring

Engine

1. Aftap motorolien fra oliesumpen, og monter aftapningsproppen.
2. Fjern og bortskaf oliefilteret. Sæt et nyt oliefilter i.
3. Genopfyld oliesumpen med den anførte motorolie.
4. Start motoren, og lad den køre i tomgang i ca. to minutter.
5. Stop motoren.
6. Skyl brændstoftanken med frisk, rent dieselbrændstof.
7. Spænd alle brændstofsysteemfittings igen.
8. Rengør og efterse luftfilterenheden grundigt.
9. Forsegl luftfilterindtaget og udstødningsåbningen med vejrbestandig tape.
10. Kontroller frostvæskebeskyttelsen, og påfyld en 50/50-opløsning af vand og ethylenglycol-frostvæske som nødvendigt til den forventede minimumstemperatur i dit område.

Traktionsenhed

1. Rengør traktionsenheden, klippeenhederne og motoren grundigt.
2. Kontroller dæktrykket. Se afsnittet Kontrol af dæktrykket.
3. Kontroller, at der ikke er nogen fastspændingsanordninger, som sidder løse, og efterspænd dem om nødvendigt.
4. Smør alle fittings og drejepunkter med fedt eller olie. Tør overskydende smøremiddel af.
5. Slib let med sandpapir, og benyt pletreparationslak på lakerede områder, som er blevet ridsede, har været udsat for stenslag eller har rustpletter. Reparer eventuelle buler i metalkarrosseriet.
6. Udfør service på batteriet og kablerne som beskrevet herunder:
 - A. Fjern batteriklemmerne fra batteripolerne.
 - B. Rengør batteriet, klemmerne og polerne med en stålbørste og en opløsning med tvekulsurt natron.
 - C. For at forebygge korrosion skal batteriets poler og kabelforbindelserne smøres med Grafo 112X-fedt (Toro delnr. 505-47) eller vaseline.

- D. Genoplad langsomt batteriet hver 60. dag i 24 timer for at forhindre blyulfatering af batteriet.

Bemærkninger:

Bemærkninger:



Toro Total dækningsgaranti

En begrænset garanti

Fejl og produkter, der er dækket

The Toro Company og dets søsterselskab, Toro Warranty Company, garanterer i fællesskab i henhold til en aftale mellem dem, at dit Toro-produkt ("produktet") er frit for materialefejl og fejl i den håndværksmæssige udførelse i to år eller 1500 driftstimer*, hvad end der måtte indtræde først. Denne garanti gælder for alle produkter med undtagelse af dybdekløftere (se de separate garantierklæringer for disse produkter). Hvis der forekommer en fejl, som er dækket af garantien, vil vi reparere produktet uden omkostninger for dig. Dette inkluderer fejldiagnose, arbejds løn, reservedele og transport. Denne garanti træder i kraft på den dato, produktet leveres til den person, som oprindeligt køber det i detailledet. * Produkt udstyret med timetæller.

Sådan får du udført service, der er dækket af garantien

Det påhviler dig at underrette produktforhandleren eller den autoriserede produktforhandler, som du har købt produktet hos, så snart du tror, der er opstået en fejl, som er dækket af garantien. Hvis du har brug for hjælp til at finde frem til en produktforhandler eller en autoriseret forhandler, eller hvis du har spørgsmål vedrørende dine rettigheder eller ansvar i henhold til garantien, kan du kontakte os her:

Toro Commercial Products Service Department
Toro Warranty Company
8111 Lyndale Avenue South
Bloomington, MN 55420-1196, USA
+1-952-888-8801 eller +1-800-952-2740
E-mail: commercial.warranty@toro.com

Ejerens ansvar

Du er som ejer af produktet ansvarlig for at udføre den vedligeholdelse og de justeringer, som er nødvendige i henhold til din *betjeningsvejledning*. Hvis du ikke udfører den nødvendige vedligeholdelse og de nødvendige justeringer, kan dette danne grundlag for at afvise en reklamation i henhold til garantien.

Genstande og fejl, der ikke er dækket

Det er ikke alle produktfejl eller funktionsfejl, der måtte opstå i garantiperioden, som udgør materialefejl eller fejl i den håndværksmæssige udførelse. Denne garanti dækker ikke følgende:

- Produktfejl, som er en følge af brug af ikke-originale Toro-reservedele eller af installation og brug af ekstra eller modificeret eller ikke-originalt Toro-tilbehør og -produkter. Der kan medfølge en separat garantierklæring fra producenten af sådanne enheder.
- Produktfejl, som er en følge af manglende udførelse af anbefalet vedligeholdelse og/eller justeringer. Undladelse af at udføre korrekt vedligeholdelse af Toro-produkterne i henhold til skemaet over anbefalet vedligeholdelse i *betjeningsvejledningen* kan danne grundlag for afvisning af et garantikrav.
- Produktfejl, der stammer fra brug af produktet på ødelæggende, uagtsom eller hensynsløs vis.
- Reservedele, som forbruges ved brug, medmindre de skønnes at være defekte. Eksempler på reservedele, som forbruges eller opbruges under normal betjening af produktet omfatter, men er ikke begrænset til, bremseklodser og -belægninger, koblingsbelægninger, skæreknive, knivcylindre, ruller og lejer (forseglede eller smørbare), bundknive, tændrør, styrehjul, lejer, dæk, filtre, remme samt visse sprøjtekomponenter såsom membraner, dyser og kontraventiler osv.
- Fejl, der forårsages af eksterne forhold. Forhold, der anses for at være eksterne forhold, omfatter, men er ikke begrænset til, vejret, opbevaringsforhold, forurening, brug af ikke-godkendte brændstoffer, kølervæsker, smøremidler, tilsætningsstoffer, gødningsmidler, vand eller kemikalier osv.
- Funktions- eller driftsfejl forårsaget af brændstoffer (f.eks. benzin, diesel eller biodiesel), der ikke overholder deres respektive branchestandarder.

Andre lande end USA og Canada

Kunder, som har købt Toro-produkter, der er eksporteret fra USA eller Canada, skal kontakte deres Toro-forhandler for at få en garantipolice, som gælder for deres land, provins eller stat. Såfremt du af en eller anden grund er utilfreds med din forhandlers service eller har problemer med at få oplysninger om garantien, bedes du kontakte Toro-importøren.

- Normal støj, vibration, slid og ælde samt forringelse.
- Normalt slid omfatter, men er ikke begrænset til, beskadigelse af sæder som følge af slitage eller afslidning, slid på malede overflader, ridsede mærkater eller vinduer osv.

Reservedele

Reservedele, der planmæssigt skal udskiftet i forbindelse med nødvendig vedligeholdelse, er kun dækket af garantien i tidsrummet frem til det planmæssige tidspunkt for udskiftning af den pågældende reservedel. Reservedele, der udskiftes i henhold til denne garanti, er dækket af garantien i den originale produktgarantis løbetid og bliver Toros ejendom. Toro træffer endelig beslutning om, hvorvidt en reservedel eller en samlet enhed skal repareres eller udskiftes. Toro har ret til at bruge fabriksreoverede reservedele til reparationer, der er dækket af garantien.

Garanti på dybdeafsladnings- og litium-ion-batterier:

Dybdeafsladnings- og litium-ion-batterier kan levere et samlet, specificeret antal kilowatttimer i løbet af deres levetid. Brugs-, opladnings- og vedligeholdelsesteknikker kan forlænge eller forkorte den samlede batterilevetid. I takt med at batterierne i dette produkt forbruges, vil mængden af nyttigt arbejde mellem opladningsintervaller langsomt formindskes, indtil batteriet er helt faldt. Udskiftning af slidte batterier som følge af normalt forbrug påhviler ejeren af produktet. Det kan være nødvendigt at udskifte batterier under produktets normale garantiperiode for ejerens regning. Bemærk: (kun litium-ion-batteri): Et litium-ion-batteri har en garanti, der kun dækker delen og dækker forholdsmæssigt, med start i år 3 til år 5 baseret på driftstiden og de brugte kilowatttimer. Der findes flere oplysninger i *betjeningsvejledningen*.

Omkostninger til vedligeholdelse afholdes af ejeren

Motorjustering, smøring, rengøring og polering, udskiftning af filtre, kølervæske og udførelse af anbefalet vedligeholdelse er eksempler på normal service, som Toro-produkter kræver, og omkostninger i forbindelse hermed afholdes af ejeren.

Generelle betingelser

Det eneste retsmiddel, du har til rådighed i henhold til nærværende garanti, er reparation hos en autoriseret Toro-forhandler.

Hverken The Toro Company eller Toro Warranty Company er ansvarlig for følgeskader eller indirekte eller hændelige skader i forbindelse med brugen af de Toro-produkter, der er dækket af nærværende garanti, herunder omkostninger eller udgifter til at fremskaffe erstatningsudstyr eller service i de perioder, der med rimelighed medgår i forbindelse med funktionsfejl eller manglende rådighed over produktet, mens der udføres reparationer i henhold til garantien. Bortset fra den emissionsgaranti, der er nævnt nedenfor, og kun såfremt denne måtte finde anvendelse, gives ingen anden udtrykkelig garanti. Alle underforståede garantier om salgbarhed og brugsegnerhed er begrænset til denne udtrykkelige garantis varighed.

I visse stater er det ikke tilladt at fragå ansvar for hændelige og følgeskader eller at begrænse tidsrummet for en underforstået garantis varighed, så ovenstående ansvarsfragørelser og begrænsninger gælder muligvis ikke for dig. Denne garanti giver dig bestemte juridiske rettigheder, men derudover kan du også have andre rettigheder, som varierer fra stat til stat.

Bemærk vedrørende motorgaranti:

Emissionskontrollsystemet på dit produkt kan være dækket af en separat garanti, som overholder de krav, der er fastsat af det amerikanske miljøbeskyttelsesagentur (Environmental Protection Agency, EPA) og/eller rådet for luftressourcer i Californien (California Air Resources Board, CARB). De tilmæssige begrænsninger, der er anført ovenfor, gælder ikke for garantien på emissionskontrollsystemet. Der henvises til garantierklæringen om motoremissionsgaranti, som er vedlagt dit produkt eller er indeholdt i motorfabrikantens dokumentation, for yderligere oplysninger.