



Count on it.

Form No. 3466-489 Rev A

Manual do Operador

Unidade de escarificação

**Unidade de tração Greensmaster® TriFlex®
Série 3300/3400**

Modelo nº 04720—Nº de série 414000000 e superiores



Este produto cumpre todas as diretivas europeias relevantes. Para mais informações, consulte a Declaração de incorporação (DOI) no verso desta publicação.

Introdução

A unidade de escarificação é montada numa unidade de tração e destina-se a ser utilizada por operadores profissionais contratados em aplicações comerciais. Foi principalmente concebida para escarificar a relva em parques, campos de golfe, campos desportivos e relvados comerciais bem mantidos. Se a máquina for utilizada para um fim diferente da sua utilização prevista, poderá pôr em perigo o utilizador e outras pessoas.

Leia estas informações cuidadosamente para saber como utilizar o produto, como efetuar a sua manutenção de forma adequada, evitar ferimentos pessoais e danos no produto. A utilização correta e segura do produto é da exclusiva responsabilidade do utilizador.

Visite www.Toro.com para obter informações sobre materiais de formação de operação e segurança dos produtos, informações sobre acessórios, para obter o contacto de um representante ou para registar o seu produto.

Sempre que necessitar de assistência, peças genuínas Toro ou informações adicionais, entre em contacto com um representante de assistência autorizado ou com a assistência ao cliente Toro, indicando os números de série e modelo do produto. A [Figura 1](#) mostra onde se encontram os números de série e modelo do produto. Escreva os números no espaço fornecido.

Importante: Com o seu dispositivo móvel, pode ler o código QR (se equipado) no autocolante com o número de série para aceder a informações sobre garantia, peças e outros produtos.



Figura 1

g272197

1. Localização dos números de modelo e de série

Modelo nº _____
Nº de série _____

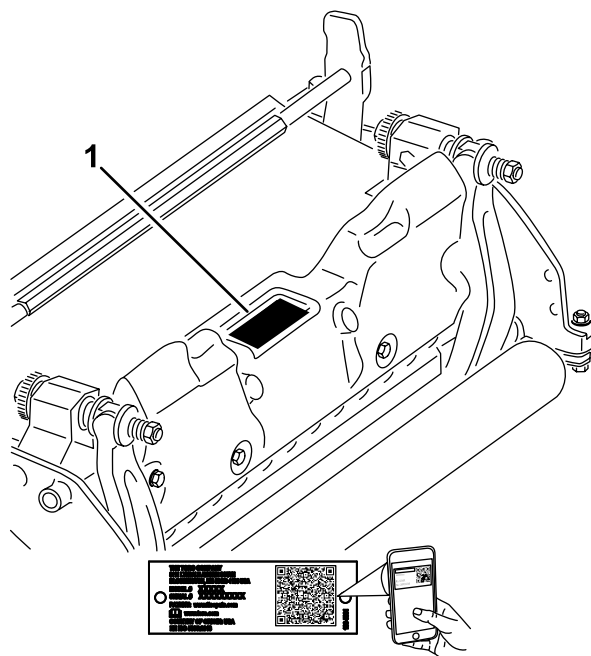
Este manual identifica potenciais perigos e tem mensagens de segurança identificadas pelo símbolo de alerta de segurança ([Figura 2](#)), que sinaliza um perigo que pode provocar ferimentos graves ou mesmo a morte, se não respeitar as precauções recomendadas.



Figura 2

g000502

1. Símbolo de alerta de segurança

Este manual utiliza duas palavras para destacar informações. **Importante** chama atenção para informações especiais de ordem mecânica e **Nota** sublinha informações gerais que requerem especial atenção.

Índice

Segurança	3
Segurança geral	4
Segurança da unidade de corte	4
Segurança da lâmina	4
Autocolantes de segurança e de instruções	5
Instalação	6
1 Instalação do rolo frontal	6
2 Ajuste das lâminas do esçarificador para a configuração positiva (acima do solo)	6
3 Ajuste das lâminas do esçarificador para a configuração negativa (abaixo do solo)	6
4 Instalação da unidade de esçarificação	7
5 Instalação do contrapeso elétrico	7
Descrição geral do produto	8
Especificações	8
Acessórios	8
Manutenção	9
Desmontagem do conjunto das lâminas do esçarificador	9
Desmontagem do conjunto das lâminas do esçarificador	11
Manutenção do rolo	12

Segurança

Esta máquina foi criada de acordo com as normas EN ISO 5395 e ANSI B71.4:2017 quando os procedimentos de configuração foram concluídos.

- Antes de utilizar a unidade de corte, leia, compreenda e observe todas as instruções constantes do *Manual do utilizador* da unidade de tração e da unidade de esçarificação.
- Nunca permita que crianças operem a unidade de tração ou unidades de esçarificação. Nunca permita a utilização da unidade de tração ou das unidades de esçarificação por adultos não familiarizados com as instruções relevantes. Apenas os utilizadores com formação adequada e que leram este manual podem utilizar a unidade de tração ou as unidades de esçarificação.
- Nunca opere as unidades de esçarificação quando se sentir doente, cansado ou estiver sob a influência de álcool ou drogas.
- Mantenha todos os resguardos e dispositivos de segurança devidamente montados. Se um resguardo, dispositivo de segurança ou autocolante se encontrar danificado ou ilegível, repare-o ou substitua-o antes de utilizar a máquina. Proceda também ao aperto de porcas e parafusos soltos ou aliviados, para garantir que a unidade de esçarificação se encontra em condições de operação seguras.
- Use sempre calçado resistente anti-derrapante. Prenda cabelo comprido. Não utilize roupa larga ou joias. Recomenda-se a utilização de óculos de segurança e sapatos de proteção, por vezes exigidos por alguns regulamentos de segurança locais.
- Remova todos os detritos ou outros objetos que possam ser apanhados e projetados pelas unidades de esçarificação. Mantenha todos os observadores afastados da área de trabalho.
- Se a unidade de esçarificação atingir um objeto sólido ou se a unidade vibrar anormalmente, desligue o motor. Verifique se a unidade de esçarificação ficou danificada. Se detetar peças danificadas, proceda à devida reparação, antes de ligar o motor e utilizar a unidade de esçarificação.
- Sempre que abandonar a máquina, baixe as unidades de esçarificação até ao nível do solo e retire a chave da ignição.
- Certifique-se de que as unidades de esçarificação se encontram em condições de funcionamento seguras, mantendo todas as ferragens apertadas.
- Quando efetuar a manutenção, reparações, ajustes ou quando guardar a máquina, retire a chave da ignição para evitar que alguém ligue o motor acidentalmente.

- Execute apenas as instruções de manutenção constantes deste manual. Se for necessário efetuar reparações de vulto ou se alguma vez necessitar de assistência, contacte um distribuidor autorizado Toro.
- Para se certificar do máximo desempenho e da continuação da certificação de segurança da máquina, utilize apenas acessórios e peças sobressalentes genuínos da Toro. Os acessórios e peças sobressalentes produzidos por outros fabricantes poderão tornar-se perigosos e a sua utilização pode anular a garantia do produto.

Segurança geral

Este produto pode provocar a amputação de mãos e pés. Respeite sempre todas as instruções de segurança, de modo a evitar ferimentos pessoais graves.

- Leia e compreenda o conteúdo deste *Manual do utilizador* antes de ligar a máquina.
- Tenha toda a atenção durante a operação da máquina. Não faça qualquer atividade que cause distrações; caso contrário, podem ocorrer ferimentos ou danos materiais.
- Não coloque as mãos ou os pés perto de componentes em movimento da máquina.
- Não opere a máquina sem que todos os resguardos e outros dispositivos protetores de segurança estejam instalados e a funcionar corretamente na máquina.
- Mantenha-se afastado de qualquer abertura de descarga.
- Mantenha as crianças e outras pessoas afastadas da área de funcionamento. Nunca permita que crianças utilizem a máquina.
- Antes de sair da posição de operador, faça o seguinte:
 - Estacione a máquina numa superfície plana.
 - Baixe as unidades de corte
 - Desengate as transmissões.
 - Ajuste o travão de estacionamento (se equipado).
 - Desligue o motor e retire a chave.
 - Aguarde que todo o movimento pare.

A utilização ou manutenção inadequada desta máquina pode provocar ferimentos. De modo a reduzir o risco de ferimentos, deverá respeitar estas instruções de segurança e prestar sempre atenção ao símbolo de alerta de segurança, que indica Cuidado, Aviso ou Perigo – instrução de segurança pessoal.▲

O não cumprimento destas instruções pode resultar em ferimentos pessoais ou mesmo em morte.

Segurança da unidade de corte

- A unidade de corte é apenas uma máquina completa quando instalada numa unidade de tração. Leia o *Manual do utilizador* da unidade de tração cuidadosamente para obter instruções completas sobre a utilização segura da máquina.
- Pare a máquina, retire a chave (se equipada) e aguarde que todas as peças móveis parem antes de inspecionar o acessório depois de atingir um objeto ou se existir uma vibração anormal na máquina. Efetue todas as reparações necessárias antes de retomar o funcionamento.
- Mantenha todas as peças em boas condições de trabalho e as partes corretamente apertadas. Substitua todos os autocolantes gastos ou danificados.
- Utilize apenas acessórios e peças de substituição aprovados pela Toro.

Segurança da lâmina

Uma lâmina desgastada ou danificada pode partir-se, podendo levar à projeção de um fragmento contra o utilizador ou alguém que esteja por perto e provocar lesões graves ou até mesmo a morte.

- Inspecione periodicamente se a lâmina apresenta sinais de desgaste ou outros danos.
- Tome todas as precauções necessárias quando efetuar a verificação das lâminas. Envolver as lâminas ou utilize luvas e tome todas as precauções necessárias quando efetuar a manutenção das lâminas. Substitua ou afie apenas as lâminas, não as endireite ou solde.
- Em máquinas multilâminas, esteja atento ao facto de que a rotação de uma lâmina pode provocar a rotação das restantes.

Autocolantes de segurança e de instruções



Os autocolantes de segurança e instruções estão facilmente visíveis para o operador e situam-se próximos das zonas de potencial perigo. Substitua todos os autocolantes danificados ou perdidos.

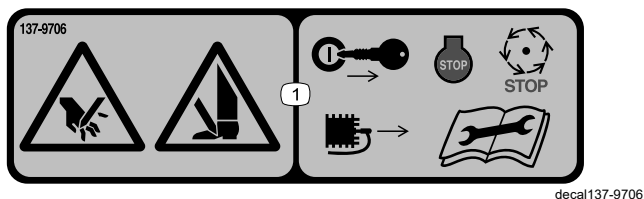

137-9706

1. Perigo de corte das mãos ou pés – desligue o motor, retire a chave ou desligue a vela, aguarde que todas as peças em movimento parem e leia o *Manual do utilizador* antes de efetuar a manutenção.

Instalação

1

Instalação do rolo frontal

Nenhuma peça necessária

Procedimento

A unidade de escarificação é fornecida sem rolo frontal. Instale o rolo usando as peças soltas fornecidas com a unidade de escarificação e instruções de instalação incluídas com o rolo.



Figura 3

g016700

1. Barra indicadora

3. Com ambos os rollos traseiros em contacto com a superfície nivelada, desaperte ambas as porcas da altura de corte.
4. Rode a altura de corte até ambas as extremidades do rolo frontal estarem em contacto com a superfície nivelada.
5. Verifique o contacto utilizando um pedaço de papel para inspecionar cada extremidade do rolo.
6. Aperte ambas as porcas de bloqueio da altura de corte.

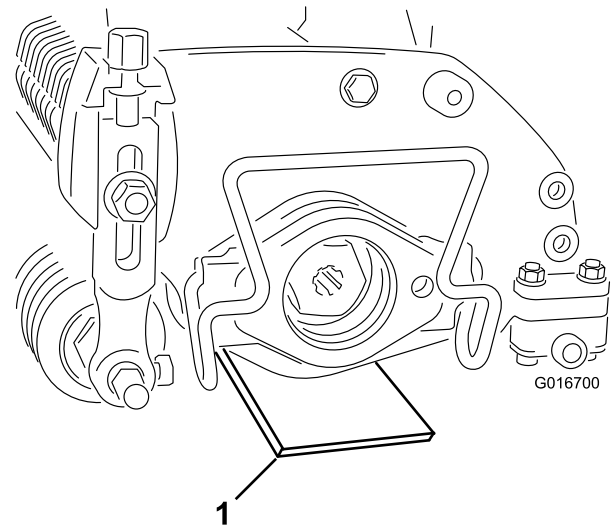
2

Ajuste das lâminas do escarificador para a configuração positiva (acima do solo)

Nenhuma peça necessária

Procedimento

1. Coloque a unidade de escarificação numa superfície nivelada.
2. Coloque uma barra indicadora, que tem a altura pretendida da lâmina acima do solo, sob cada extremidade da unidade de escarificação (Figura 3).

3

Ajuste das lâminas do escarificador para a configuração negativa (abaixo do solo)

Nenhuma peça necessária

Procedimento

Nota: A profundidade de penetração máxima negativa recomendada para a lâmina é de 5 mm.

1. Coloque a unidade de escarificação numa superfície nivelada.
2. Coloque 2 barras indicadoras, com a profundidade desejada de penetração da lâmina abaixo do solo, debaixo do rolo frontal e traseiro da unidade de escarificação.

Nota: Certifique-se de que as lâminas do esarificador não tocam nas barras indicadoras.



Figura 4

g379284

1. Parafuso de ajuste
2. Porca flangeada
3. Barra indicadora

3. Desaperte a porca flangeada do conjunto do rolo.
4. Rode o parafuso de ajuste em cada suporte da altura de corte de forma a que as lâminas do esarificador fiquem em contacto com a superfície nivelada em ambas as extremidades.

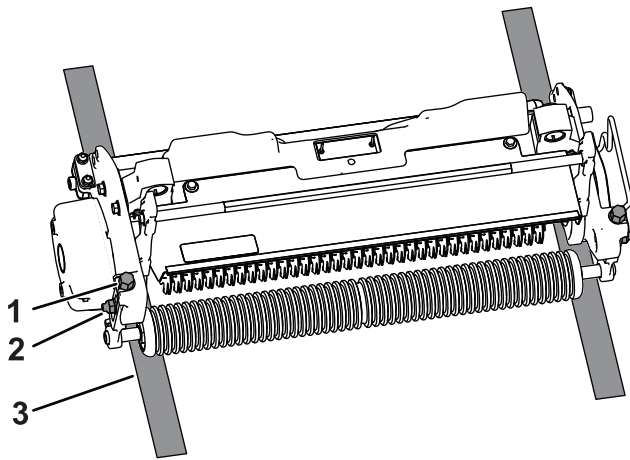
Nota: À medida que as lâminas do esarificador se desgastam, o diâmetro do conjunto diminui e a profundidade definida varia. Verifique periodicamente a definição da profundidade para se certificar de que obtém a profundidade pretendida.

5. Aperte ambas as porcas de bloqueio flangeadas da altura de corte.

4

Instalação da unidade de esarificação

Nenhuma peça necessária

Procedimento

Consulte o *Manual do utilizador* da unidade de tração para obter instruções para instalar a unidade de esarificação na máquina.

Importante: Se configurar a unidade de esarificação numa configuração negativa,

evite o contacto com pisos de cimento ou superfícies cimentadas. O contacto com estas superfícies pode danificar as lâminas da unidade de esarificação.

5

Instalação do contrapeso elétrico

Nenhuma peça necessária

Procedimento

Nota: Se a unidade de esarificação for instalada numa máquina com motores de cilindro elétricos, tem de instalar um contrapeso elétrico adicional no contrapeso existente.

Prenda o contrapeso elétrico no contrapeso existente com 2 parafusos como se mostra na [Figura 5](#).

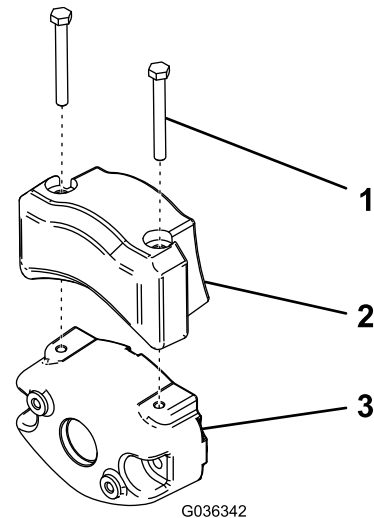

G036342

Figura 5

g036342

1. Parafuso
2. Contrapeso elétrico
3. Contrapeso existente

Descrição geral do produto

Especificações

Compatibilidade da unidade de tração	A unidade de escarificação é montada em unidades de tração Greensmaster 3300 e 3400.
Altura de corte	A profundidade de escarificação é ajustada no rolo frontal através de 2 parafusos verticais e suportada por 2 porcas de bloqueio flangeadas.
Limites da altura de corte	A gama de altura de corte de referência é de 4,78 mm abaixo do nível do solo para 6,35 mm acima do nível do solo.
Rolamentos do cilindro	Dois rolamentos de esferas de sulco profundo, selados, de aço inoxidável.
Rolos	O rolo traseiro é um rolo totalmente em aço de 5,1 cm de diâmetro.
Resguardo de relva	Resguardo não-ajustável com barra de corte ajustável para melhorar a descarga de relva do cilindro em condições de humidade.
Contrapeso	Um peso de ferro fundido montado oposto ao motor de transmissão equilibra a unidade de escarificação.
Peso líquido	33 kg

Acessórios

Está disponível uma seleção de engates e acessórios aprovados pela Toro para utilização com a máquina, para melhorar e expandir as suas capacidades. Contacte o seu representante ou distribuidor de assistência autorizado ou vá a www.Toro.com para obter uma lista de todos os engates e acessórios aprovados.

Para se certificar do máximo desempenho e da continuação da certificação de segurança da máquina, utilize apenas acessórios e peças sobressalentes genuínos da Toro. Os acessórios e peças sobressalentes produzidos por outros fabricantes poderão tornar-se perigosos e a sua utilização pode anular a garantia do produto.

Manutenção

Nota: Determine os lados direito e esquerdo da máquina a partir da posição normal de utilização.

Desmontagem do conjunto das lâminas do esscarificador Lâminas de carboneto instaladas

Desmonte o conjunto das lâminas do esscarificador sempre que necessitar de trocar uma lâmina ou substituir os rolamentos.

1. Fixe a porca de retenção na extremidade do conjunto, que contém uma anilha, num torno.

Nota: Não remova a anilha ou porca deste lado do conjunto.

2. Retire o parafuso sextavado, o rolamento e o vedante de borracha.
3. Na outra extremidade do eixo, retire o inserto roscado com estrias do lado esquerdo.

⚠ CUIDADO

As lâminas são muito afiadas e podem ter fissuras que lhe podem ferir as mãos.

Use luvas e tenha cuidado ao remover as lâminas do eixo.

4. Retire o rolamento, o vedante de borracha, as lâminas e os espaçadores. Limpe e lubrifique o eixo com uma leve camada de massa lubrificante para facilitar a montagem.



Figura 6

- | | |
|------------------------|--|
| 1. Parafuso sextavado | 6. Eixo |
| 2. Rolamento | 7. Espaçador |
| 3. Vedante de borracha | 8. Lâmina (carboneto) |
| 4. Porca de retenção | 9. Inserto roscado com estrias (roscas do lado esquerdo) |
| 5. Anilha | |

5. Aplique um composto de bloqueio de roscas de resistência média (tal como o Blue Loctite 243) nas roscas do inserto com estrias, no parafuso sextavado e na porca de retenção quando desmontar o conjunto das lâminas do esscarificador.

Importante: A ordem da desmontagem é extremamente importante. Não inverta as lâminas quando as desmontar nem inverta a ordem quando as montar. Anote o orifício informativo em cada lâmina. O orifício informativo destina-se à montagem para se obter a hélice adequada. Rode a lâmina utilizando o orifício informativo 1 da hélice no sentido anti-horário para cada lâmina sucessiva para uma montagem adequada da hélice do conjunto das lâminas do esscarificador.

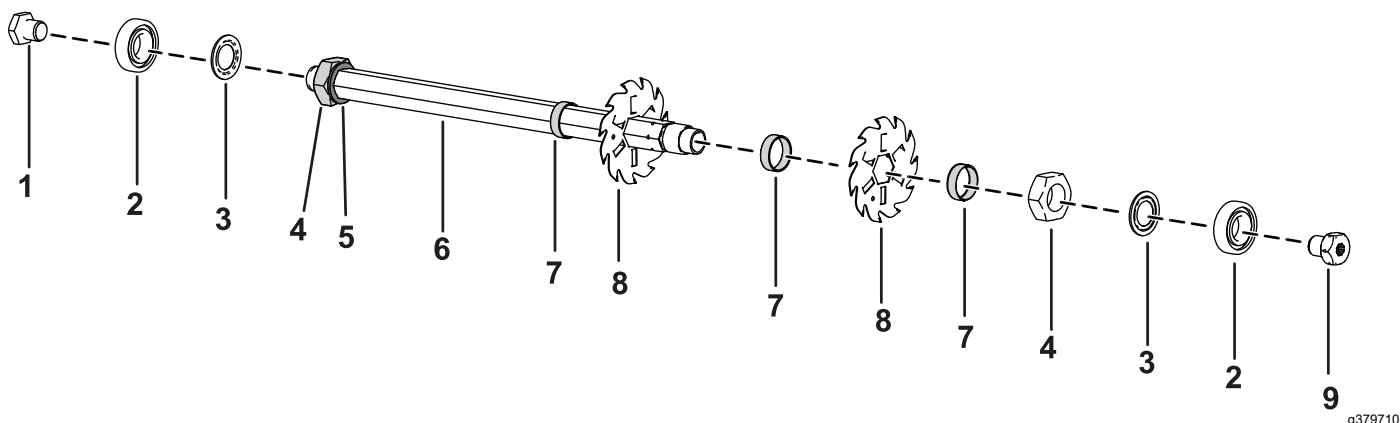

Figura 7

g379283

1. Orifício informativo

6. Aperte o inserto roscado com estrias, o parafuso sextavado e a porca de retenção com 108 a 135 N·m.

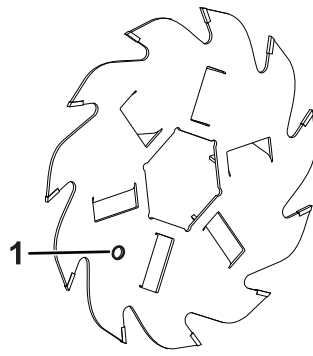
Desmontagem do conjunto das lâminas do escarificador

Lâminas de aço de mola instaladas

Desmonte o conjunto das lâminas do escarificador lâmina do escarificador sempre que necessitar de substituir uma lâmina ou substituir os rolamentos.

1. Fixe a porca de retenção na extremidade do conjunto, que contém uma anilha, num torno.

Nota: Não remova a anilha ou porca deste lado do conjunto.

2. Retire o parafuso sextavado, o rolamento e o vedante de borracha.
3. Na outra extremidade do eixo, retire o encaixe roscado com estrias do lado esquerdo.

⚠ CUIDADO

As lâminas são muito afiadas e podem ter fissuras que lhe podem ferir as mãos.

Use luvas e tenha cuidado ao remover as lâminas do eixo.

4. Retire o rolamento, o vedante de borracha, as lâminas e os espaçadores. Limpe e lubrifique o eixo com uma leve camada de massa lubrificante para facilitar montagem.

Nota: O conjunto das lâminas de aço de mola tem uma anilha grande e uma lâmina adicional instalada antes do primeiro espaçador conforme mostrado abaixo.



Figura 8

- | | |
|------------------------|---|
| 1. Parafuso sextavado | 6. Anilha grande |
| 2. Rolamento | 7. Eixo |
| 3. Vedante de borracha | 8. Espaçador |
| 4. Porca de retenção | 9. Lâmina (aço de mola) |
| 5. Anilha | 10. Encaixe roscado com estrias (roscas do lado esquerdo) |

5. Aplique um composto de bloqueio de roscas de resistência média (tal como o Blue Loctite 243) nos encaixes roscados com estrias, no parafuso sextavado e na porca de retenção quando desmontar o conjunto das lâminas do escarificador.
6. Aperte o encaixe roscado com estrias, o parafuso sextavado e a porca de retenção com 108 a 135 N·m.

Manutenção do rolo

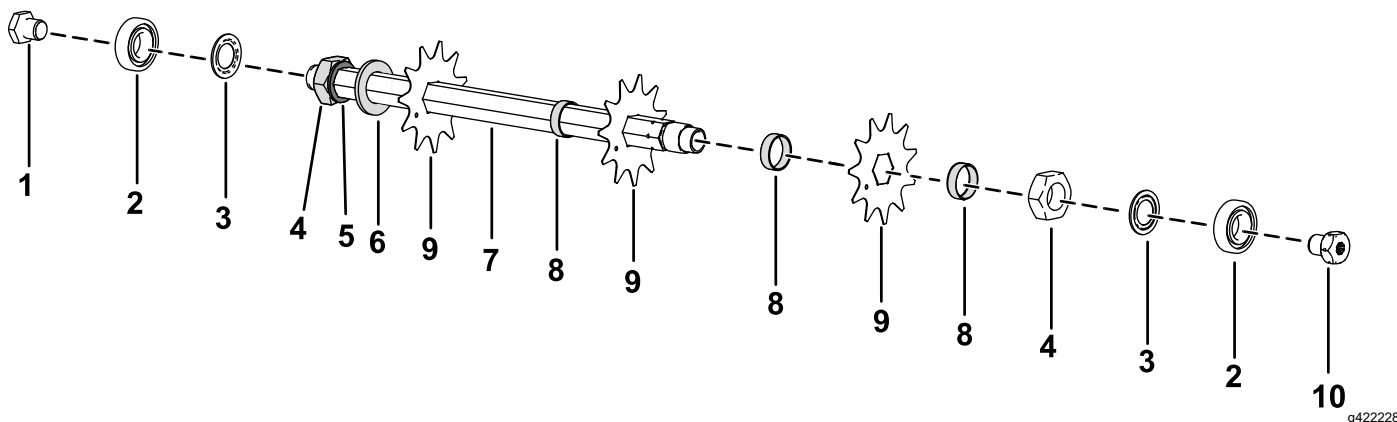
O kit de remontagem do rolo de greens (peça n.º 140-5552) e o kit de ferramentas de remontagem do rolo de greens (peça n.º 140-5553) (Figura 9) estão disponíveis para fazer a manutenção do rolo. O kit de remontagem do rolo inclui todos os rolamentos, porcas dos rolamentos e vedantes necessários para remontar um rolo.

O kit de ferramentas de remontagem do rolo inclui todas as ferramentas e as instruções de instalação necessárias à remontagem de um rolo com o kit de remontagem do rolo. Consulte o catálogo de peças ou contacte o distribuidor Toro autorizado para obter ajuda.

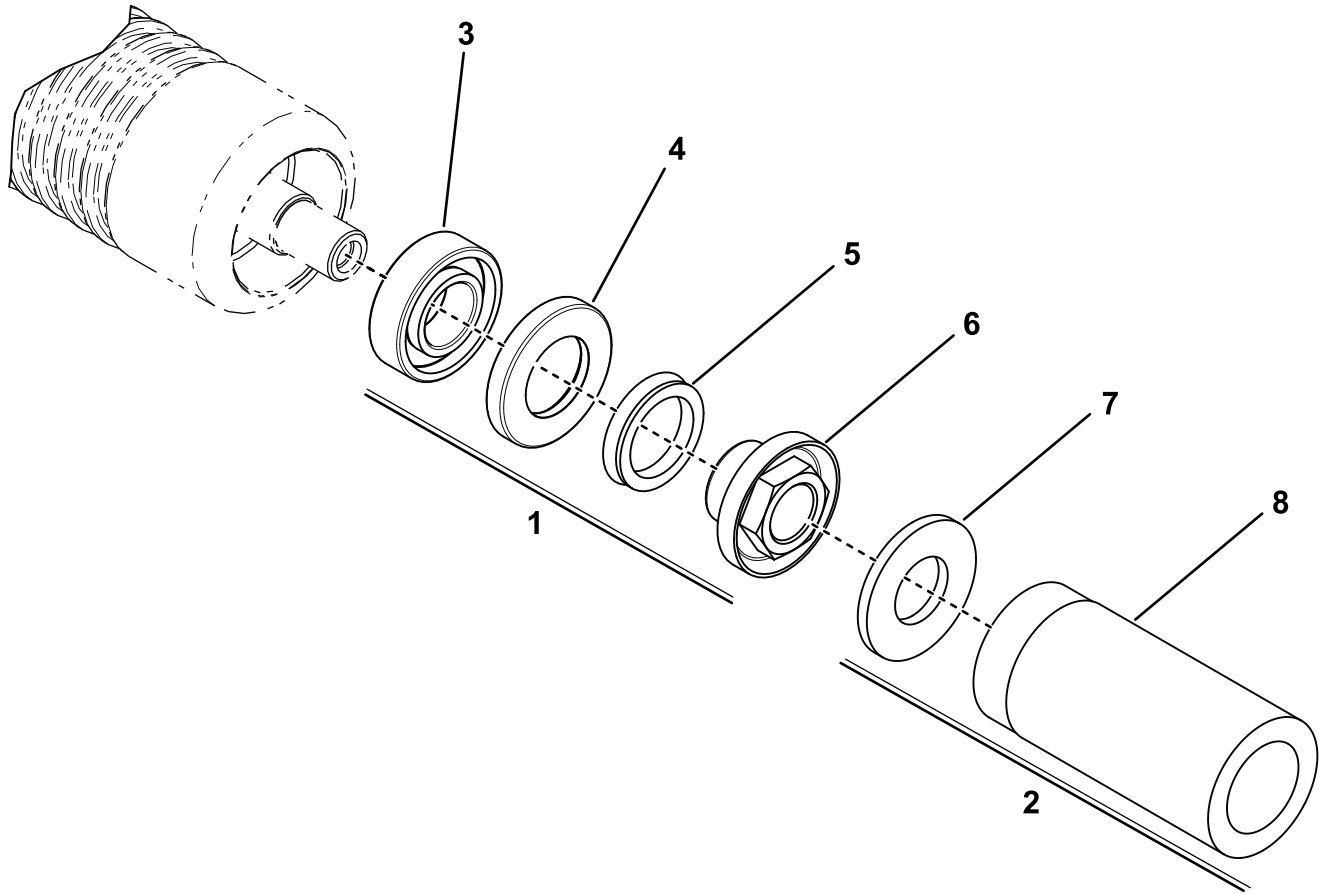

g346125

Figura 9

- | | |
|---|--|
| 1. Kit de remontagem do rolo de greens (peça n.º 140-5552) | 5. Aro em V |
| 2. Kit de ferramentas de remontagem do rolo de greens (peça n.º 140-5553) | 6. Porca de bloqueio do rolamento |
| 3. Rolamento | 7. Anilha plana |
| 4. Vedante | 8. Ferramenta do rolamento/vedante externo |

Declaração de incorporação

The Toro Company, 8111 Lyndale Ave. South, Bloomington, MN, EUA declara que a(s) unidade(s) seguinte(s) está(ão) em conformidade com as directivas indicadas quando instalada(s) de acordo com as instruções fornecidas em determinados modelos Toro, como indicado nas Declarações de conformidade relevantes.

Modelo nº	Nº de série	Descrição do produto	Descrição da factura	Descrição geral	Directiva
04720	414000000 e superiores	Unidade de escarificação, unidade de tração Greensmaster TriFlex série 3300/3400	THATCHING REEL KIT-TRIFLEX	Cilindro de escarificação	2006/42/CE

A documentação técnica relevante foi compilada como requerido na Parte B do Anexo VII de 2006/42/CE.

Comprometemo-nos a transmitir, em resposta a pedidos de autoridades nacionais, as informações relevantes sobre esta maquinaria parcialmente montada. O método de transmissão será a transmissão eletrónica.

A maquinaria não será colocada em funcionamento até que seja incorporada em modelos aprovados pela Toro como indicado na Declaração de conformidade associada e de acordo com todas as instruções, quando pode ser declarada em conformidade com todas as diretivas relevantes.

Certificado:



Tom Langworthy
Diretor de engenharia
8111 Lyndale Ave. South
Bloomington, MN 55420, USA
Dezembro 23, 2022

Representante autorizado:

Marcel Dutrieux
Manager European Product Integrity
Toro Europe NV
Nijverheidsstraat 5
2260 Oevel
Belgium

UK Declaration of Incorporation

A The Toro Company, 8111 Lyndale Ave. South, Bloomington, MN, EUA declara que a(s) unidade(s) seguinte(s) está(ão) em conformidade com as regulações indicadas quando instalada(s) de acordo com as instruções fornecidas em determinados modelos Toro, como indicado nas Declarações de conformidade relevantes.

Modelo nº	Nº de série	Descrição do produto	Descrição da factura	Descrição geral	Directiva
04720	414000000 e superiores	Unidade de escarificação, unidade de tração Greensmaster TriFlex série 3300/3400	THATCHING REEL KIT-TRIFLEX	Cilindro de escarificação	S.I. 2008, N.º 1597

A documentação técnica relevante foi compilada de acordo com o Anexo 10 do S.I. 2008 N.º 1597.

Comprometemo-nos a transmitir, em resposta a pedidos de autoridades nacionais, as informações relevantes sobre esta maquinaria parcialmente montada. O método de transmissão será a transmissão eletrónica.

A maquinaria não será colocada em funcionamento até que seja incorporada em modelos aprovados pela Toro como indicado na Declaração de Conformidade associada e de acordo com todas as instruções, quando pode ser declarada em conformidade com todos os regulamentos relevantes.

This declaration has been issued under the sole responsibility of the manufacturer.

The object of the declaration is in conformity with relevant UK legislation.



Tom Langworthy
Diretor de engenharia
8111 Lyndale Ave. South
Bloomington, MN 55420, USA
Dezembro 23, 2022

Representante autorizado:

Marcel Dutrieux
Manager European Product Integrity
Toro U.K. Limited
Spellbrook Lane West
Bishop's Stortford
CM23 4BU
United Kingdom



A Garantia da Toro

Garantia limitada de dois anos ou de 1500 horas

Condições e produtos abrangidos

A The Toro Company garante que o seu Produto Comercial Toro ("Produto") está isento de defeitos de materiais e de fabrico durante 2 anos ou 1500 horas de funcionamento*, o que surgir primeiro. Esta garantia aplica-se a todos os produtos, com a exceção dos arejadores (consultar declarações de garantia separadas para estes produtos). Nos casos em que exista uma condição para reclamação de garantia, repararemos o Produto gratuitamente incluindo o diagnóstico, mão-de-obra, peças e transporte. A garantia começa na data em que o produto é entregue ao comprador original.

*Produto equipado com um contador de horas.

Instruções para a obtenção de um serviço de garantia

É da responsabilidade do utilizador notificar o Distribuidor de Produtos Comerciais ou o Representante Autorizado de Produtos Comerciais ao qual comprou o Produto logo que considere que existe uma condição para reclamação da garantia. Se precisar de ajuda para encontrar um Distribuidor ou Representante Autorizado de Produtos Comerciais, ou se tiver dúvidas relativamente aos direitos ou responsabilidades da garantia, pode contactar-nos em:

Toro Commercial Products Service Department

8111 Lyndale Avenue South

Bloomington, MN 55420-1196

+1-952-888-8801 ou +1-800-952-2740

E-mail: commercial.warranty@toro.com

Responsabilidades do proprietário

Como proprietário do produto, é responsável pela manutenção e ajustes necessários indicados no seu *Manual do utilizador*. As reparações de problemas do produto causados pelo não cumprimento da manutenção e ajustes requeridos não estão abrangidas pela garantia.

Itens e condições não abrangidos

Nem todas as avarias ou funcionamentos problemáticos que ocorrem durante o período da garantia são defeitos de material ou fabrico. Esta garantia não cobre o seguinte:

- Falhas do produto que resultem da utilização de peças sobressalentes que não sejam da Toro ou da instalação e utilização de acessórios e produtos acrescentados ou modificados que não sejam da marca Toro.
- Falhas do produto que resultem do não cumprimento da manutenção e/ou ajustes recomendados.
- Avarias do produto que resultem da operação do produto de uma forma abusiva, negligente ou descuidada.
- As peças consumidas pela utilização que não estejam defeituosas. Exemplos de peças sujeitas a desgaste durante a operação normal do Produto incluem, mas não se limitam a pastilhas e revestimento dos travões, revestimento da embraiagem, lâminas, cilindros, rolos e rolamentos (selados ou lubrificados), lâminas de corte, velas, rodas giratórias e rolamentos, pneus, filtros, correias, e determinados componentes de pulverização como diafragmas, bicos, fluxímetros e válvulas de retenção.
- As falhas consideradas como influências externas incluem, mas não se limitam a, condições climáticas, práticas de armazenamento, contaminação, utilização de combustíveis, líquidos de refrigeração, lubrificantes, aditivos, fertilizantes, água ou químicos não aprovados.
- Avaria ou problemas de desempenho devido a utilização de combustíveis (p. ex. gasolina, gasóleo ou biodiesel) que não estejam em conformidade com as respetivas normas da indústria.
- Ruído, vibração, desgaste e deteriorações normais. O desgaste normal inclui, mas não se limita a, danos nos bancos devido a desgaste ou abrasão, superfícies com a pintura gasta, janelas ou autocolantes riscados.

Países além dos Estados Unidos ou Canadá

Os clientes que tenham comprado produtos Toro exportados pelos Estados Unidos ou Canadá devem contactar o seu Distribuidor Toro (Representante) para obter políticas de garantia para o respetivo país, província ou estado. Se, por qualquer razão, estiver insatisfeito com o serviço do seu distribuidor ou se tiver dificuldades em obter informações sobre a garantia, contacte o Centro de assistência Toro autorizado.

Peças

As peças agendadas para substituição de acordo com a manutenção necessária têm garantia durante o período de tempo até à data da substituição agendada para essa peça. As peças substituídas durante esta garantia estão cobertas pelo período de duração da garantia original do produto e tornam-se propriedade da Toro. Cabe à Toro tomar a decisão final quanto à reparação ou substituição de uma peça ou conjunto. A Toro pode usar peças refabricadas para reparações da garantia.

Garantia das baterias de circuito interno e iões de lítio

As baterias de circuito interno e de iões de lítio estão programadas para um número total especificado de kWh de duração. As técnicas de funcionamento, recarga e manutenção podem aumentar ou reduzir essa duração. Como as baterias deste produto são consumidas, o tempo útil de funcionamento entre os carregamentos vai diminuindo lentamente até as baterias ficarem completamente gastas. A substituição das baterias, devido ao desgaste normal, é da responsabilidade do proprietário do veículo. Nota: (apenas baterias de iões de lítio): consulte a garantia da bateria para mais informações.

Garantia vitalícia da cambota (apenas modelo ProStripe 02657)

O ProStripe que está equipado com um disco de fricção genuíno Toro e um sistema de embraiagem do travão da lâmina de arranque seguro (conjunto de embraiagem do travão da lâmina (BBC) + disco de fricção integrado) como equipamento original e utilizado pelo comprador original de acordo com os procedimentos de operação e manutenção, está coberto por uma garantia vitalícia contra torção da cambota do motor. As máquinas equipadas com anilhas de fricção, unidades de embraiagem do travão da lâmina (BBC) e outros dispositivos semelhantes não estão abrangidos pela garantia vitalícia da cambota.

As despesas de manutenção são da responsabilidade do proprietário

A afinação do motor, lubrificação, limpeza e polimento, substituição de filtros, líquido de arrefecimento e realização da manutenção recomendada são alguns dos serviços normais que os produtos Toro exigem, cujos custos são suportados pelo proprietário.

Condições gerais

A reparação por um Distribuidor ou Representante Toro Autorizado é a sua única solução ao abrigo desta garantia.

A The Toro Company não será responsável por quaisquer danos indiretos, acidentais ou consequenciais relacionados com a utilização de Produtos Toro abrangidos por esta garantia, incluindo quaisquer custos ou despesas decorrentes do fornecimento de equipamento de substituição ou assistência durante períodos razoáveis de avaria ou não utilização, pendentes da conclusão de reparações ao abrigo desta garantia. Exceto a garantia quanto a Emissões referida em baixo, caso se aplique, não há qualquer outra garantia expressa. Todas as garantias implícitas de comercialização e adequabilidade de utilização estão limitadas à duração desta garantia expressa.

Alguns estados não permitem a exclusão de danos incidentais ou consequenciais, nem limitações sobre a duração de uma garantia implícita, por isso as exclusões e limitações acima podem não se aplicar a si. Esta garantia dá-lhe direitos legais específicos e poderá ainda beneficiar de outros direitos que variam de estado para estado.

Nota relativamente à garantia de emissões

O Sistema de Controlo de Emissões do seu Produto pode estar abrangido por uma garantia separada que satisfaz os requisitos estabelecidos pela agência norte-americana para a proteção do ambiente, a Environmental Protection Agency (EPA) e/ou pela entidade California Air Resources Board (CARB). As limitações de horas definidas em cima não se aplicam à Garantia do Sistema de Controlo de Emissões. Consulte a Declaração de garantia para controlo de emissões do motor fornecida com o produto ou contida na documentação do fabricante do motor.



Count on it.