



**Count on it.**

Form No. 3453-161 Rev B

# Bruksanvisning

## Revolution 60 V-batteriladdare med sex uttag

Modellnr 66560—Serienr 323000001 och högre

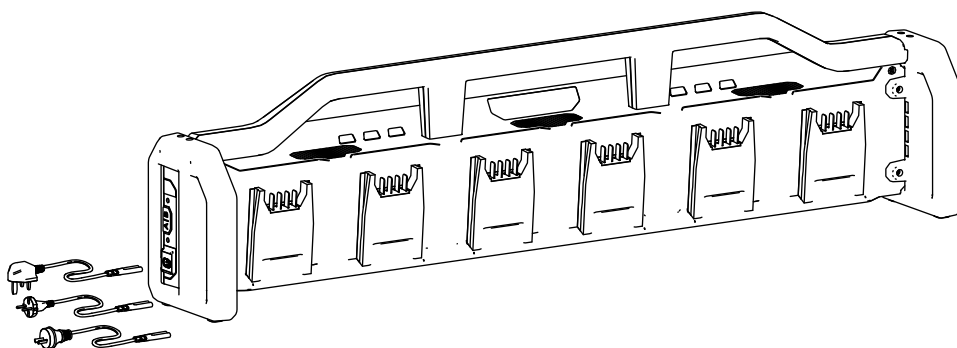

# Introduktion

Dessa laddare och batteripaket är avsedda att användas av husägare och professionella operatörer. Dessa batteripaket är avsedda att laddas uteslutande med Flex-Force® 60 V-litiumjonbatteriladdare. Den här laddaren är endast utformad för att ladda Flex-Force 60 V-litiumjonbatteripaket. Den är inte utformad att ladda andra batterier. Det kan medföra fara för dig och kringstående om dessa produkter används i andra syften än vad som avsetts.

Läs denna information noga så att du lär dig att använda och underhålla produkten på rätt sätt, och för att undvika person- och produktskador. Du är ansvarig för att produkten används på ett riktigt och säkert sätt.

Kontakta en auktoriserad återförsäljare eller distributör eller verktygstillverkarens kundservice om du är i behov av service, originaldelar eller ytterligare information. Ha produktens modell- och serienummer till hands. **Figur 1** visar var du finner produktens modell- och serienummer. Skriv numren i det tomma utrymmet.

**Viktigt:** Du kan skanna rutkoden på serienummerdekalen (i förekommande fall) med en mobil enhet för att få mer information.

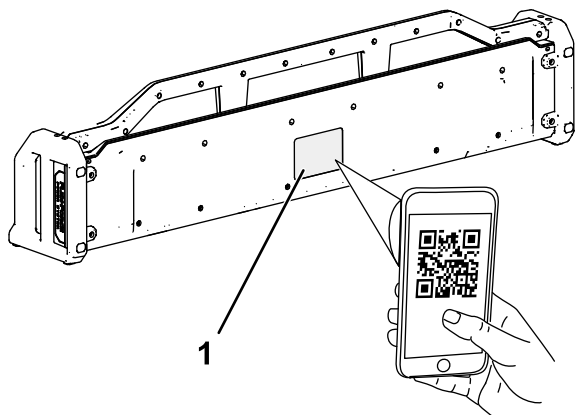

**Figur 1**

g442791

1. Plats för modellnummer, serienummer och QR-kod

Modellnr _____
Serienr _____

## Varningsymbol

Varningsymbolen (**Figur 2**) som visas i den här bruksanvisningen och på maskinen markerar viktiga säkerhetsmeddelanden som du måste följa för att förhindra olyckor.



g000502

**Figur 2**  
Varningsymbol

Varningsymbolen visas ovanför information som varnar dig för farliga handlingar eller situationer och följs av orden **FARA**, **VARNING** eller **VAR FÖRSIKTIG**.

**FARA** indikerar en överhängande fara som, om den inte undviks, **kommer att** leda till dödsfall eller allvarliga personskador.

**VARNING** indikerar en potentiellt farlig situation som, om den inte undviks, **kan** leda till dödsfall eller allvarliga personskador.

**VAR FÖRSIKTIG** indikerar en potentiellt farlig situation som, om den inte undviks, **kan** leda till mindre eller måttliga personskador.

Två andra beteckningar används för att markera information i denna bruksanvisning. **Viktigt** anger speciell teknisk information och **Observera** anger allmän information som är värd att notera.

# Säkerhet

## VIKTIGA SÄKERHETS-ANVISNINGAR

1. SPARA DESSA ANVISNINGAR – Den här bruksanvisningen innehåller viktiga säkerhets- och driftsanvisningar för Flex-Force 60 V-litiumjonbatteripaket och Flex-Force 60 V-litiumjonbatteriladdare.
2. Läs alla anvisningar och varningsmarkeringar på batteriladdaren, batteripaketet och produkten som använder batteripaketet innan du använder batteriladdaren.
3. VAR FÖRSIKTIG – För att minska risken för skador ska du endast ladda Flex-Force 60 V-litiumjonbatteripaket med Flex-Force 60 V-litiumjonbatteriladdare. Batteripaket av andra märken kan brista och leda till personskador och skador på egendom.
4. VARNING – Om batteriladdaren ansluts till ett uttag som inte är 220 till 240 V kan det leda till brand eller elektriska stötar. Anslut inte batteriladdaren till ett annat uttag än 220 till 240 V. Om du vill ha en annan typ av anslutning ska du vid behov använda en kontaktadapter med korrekt konfiguration för eluttaget.
5. Denna laddare uppfyller FCC-förordningarna, del 15. Följande två villkor ställs för driften: (1) enheten får inte orsaka störningar och (2) enheten måste tåla alla störningar som den kan utsättas för, inklusive störningar som kan orsaka oönskad funktion.

### I. Utbildning

1. Låt inte barn eller någon som inte har genomgått utbildning använda eller utföra service på enheten. Tillåt endast personer som är ansvariga, utbildade, införstådda med anvisningarna och fysiskt kapabla att använda eller utföra service på maskinen.
2. Låt inte barn använda eller leka med batteripaketet eller batteriladdaren. Lokala bestämmelser kan begränsa användarens ålder.

### II. Förberedelser

1. Använd endast de batteripaket som är avsedda för apparaterna. Användning av andra typer av batteripaket kan medföra risk för personskador och/eller brand.
2. Använd inte ett skadat eller modifierat batteripaket eller batteriladdare. Det kan uppvisa oförutsägbart beteende, vilket leder till brand, explosion eller risk för personskador.
3. Om strömsladden till batteriladdaren är skadad ska du kontakta en auktoriserad återförsäljare eller distributör för att byta ut den.

### III. Användning

1. Ladda batteripaketet endast med den batteriladdare som har angetts av verktygstillverkaren. En laddare som är lämplig för en särskild typ av batteripaket kan utgöra en brandrisk om den används med ett annat batteripaket.
2. Ladda batteripaketet endast på en plats med god ventilation.
3. Följ alla laddningsanvisningar och ladda inte batteripaketet utanför det temperaturintervall som anges i anvisningarna. Om du inte följer dessa anvisningar kan batteripaketet skadas och risken för brand ökar.
4. Under skadliga förhållanden kan vätska läcka ut ur batteripaketet. Undvik kontakt. Om du råkar komma i kontakt med vätskan ska du spola med vatten. Om vätskan kommer i kontakt med ögonen ska du söka medicinsk hjälp. Vätska som läcker ur batteripaketet kan orsaka irritationer eller brännskador.
5. Utsätt inte ett batteripaket eller ett verktyg för öppen låga eller mycket höga temperaturer. Exponering för öppen låga eller temperaturer över 130 °C kan orsaka explosioner.
6. VAR FÖRSIKTIG – ett felhanterat batteripaket kan medföra en risk för brand, explosion eller brännskador från kemikalier.
  - Ta inte isär batteripaketet.
  - Ersätt endast batteripaketet med ett äkta Flex-Force-batteripaket. Om en annan typ av batteripaket används kan det leda till brand eller risk för skador.
  - Förvara batteripaketet utom räckhåll för barn och i originalförpackningen tills de ska användas.

## IV. Underhåll och förvaring

1. Låt inte barn rengöra eller underhålla batteriladdaren.
2. När batteripaketet inte används ska det förvaras på avstånd från metallföremål som gem, mynt, nycklar, spikar och skruvar som kan leda effekten från en pol till en annan. Kortslutning av batteriet kan orsaka brännskador eller eldsvåda.
3. Försök inte reparera batteripaketet eller batteriladdaren. Be en auktoriserad återförsäljare eller distributör att utföra service på batteripaketet eller batteriladdaren med identiska reservdelar för att säkerställa att produkten underhålls på ett säkert sätt.
4. Kontrollera lokala bestämmelser för att se vilka särskilda regler som kan gälla för kassering av batterier där du bor.

## SPARA DESSA

### ANVISNINGAR

## Säkerhets- och instruktionsdekaler



Säkerhetsdekaler och -anvisningarna är fullt synliga för föraren och finns nära alla potentiella farozoner. Ersätt dekaler som har skadats eller saknas.

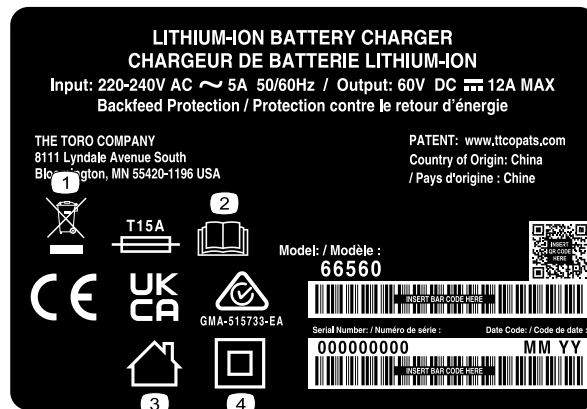

decal145-3803

### 145-3803

1. Kassera på korrekt sätt.
2. Läs *bruksanvisningen*.
3. Avsedd för användning inomhus.
4. Dubbelisolerad

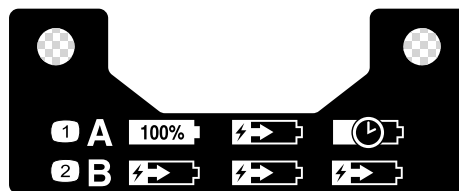

decal145-8275

### 145-8275

1. Serieladdningsläge – ett batteri i taget laddas helt (andra batterier förblir i standby-läge).
2. Parallellt laddningsläge – alla batterier laddas till samma nivå.

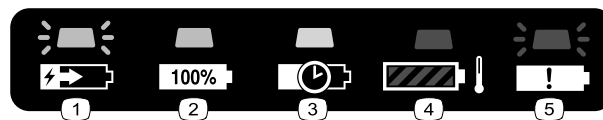

decal145-3802

### 145-3802

1. Batteripaketet laddas.
2. Batteripaketet är fulladdat.
3. Batteripaketet som laddas är i standby-läge under tiden som andra batterier laddas (beroende på laddningsläge).
4. Batteripaketets temperatur ligger över eller under lämpligt temperaturintervall.
5. Laddningsfel för batteripaket.

# Produktöversikt

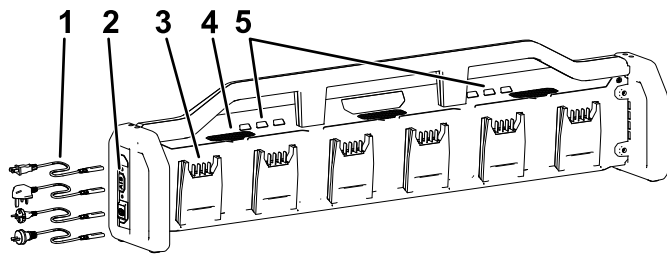

g394595

Figur 3

1. Kablar
2. A-B-knapp för laddningsläge
3. Laddningsterminaler
4. Laddarventiler
5. Laddarens LED-indikatorlampor

## Specifikationer

### Batteriladdare

Modell	66560
Typ	Flex-Force Power System Pro 60 V-batteriladdare med sex uttag
Ineffekt	220 till 240 V AC ~5,0 A, 50/60 Hz
Uteffekt	60 V likström  12,0 A MAX

### Lämpliga temperaturintervall

Ladda batteripaketet vid	5 °C till 40 °C*
Använd batteripaketet vid	-30 °C till 49 °C
Förvara batteripaketet/laddaren vid	5 °C till 40 °C*

\* Laddningstiden förlängs om du inte laddar batteriet inom detta temperaturintervall.

Förvara verktyget, batteripaketet och batteriladdaren på en ren och torr avsides plats.

# Körning

## Ladda batteripaketet

**Viktigt:** Batteripaketet är inte fulladdat när du köper det. Innan du använder verktyget för första gången ska du placera batteripaketet i laddaren och ladda det tills lysdioden indikerar att batteripaketet är färdigladdat. Läs alla säkerhetsanvisningar.

**Viktigt:** Ladda batteripaketet endast i temperaturer som ligger inom rätt intervall. Se [Specifikationer \(sida 5\)](#).

**Obs:** När som helst kan du trycka på batteriladdningsindikatorn på batteripaketet för att visa aktuell laddning (lysdioder).

1. Kontrollera att ventilerna på batteriet och batteriladdaren är fria från damm och smuts.

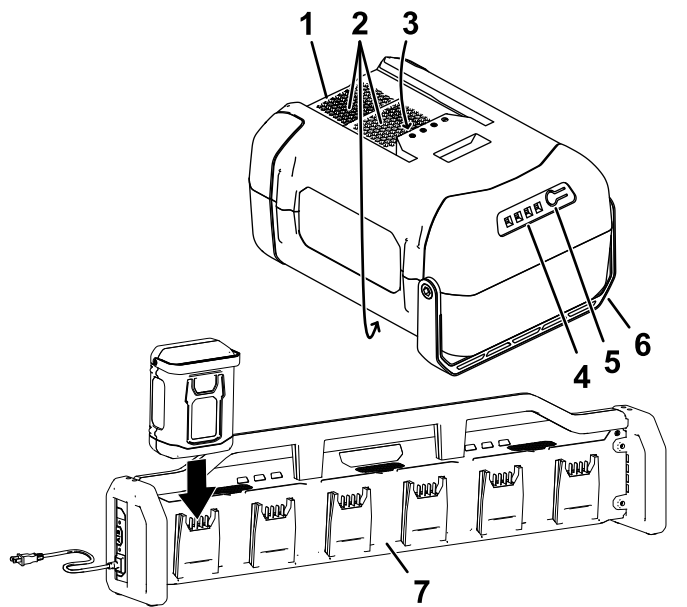

Figur 4

g365020

1. Batteripaketets hålighet
  2. Batteripaketsventiler
  3. Batteripaketspoler
  4. LED-indikatorer (aktuell laddning)
  5. Batteriladdningsindikator
  6. Handtag
  7. Laddare
2. Rikta in håligheten på batteripaketet med en ögla på laddaren ([Figur 4](#)).
  3. Skjut in batteripaketet i laddaren tills det sitter fast ordentligt ([Figur 4](#)).

4. Om flera batteripaket är anslutna till laddaren kan du växla mellan två laddningslägen genom att trycka på A/B-knappen på sidan av laddaren:

- Serieladdning (läge A): Laddar ett batteri i taget helt. När det batteriet är fulladdat börjar nästa batteri laddas. Detta leder till att du får enskilda fulladdade batterier snabbare.
- Parallell laddning (läge B): Alla anslutna batteripaket laddas sekventiellt till samma nivå. Detta resulterar i att alla anslutna batterier laddas till samma nivå.

**Obs:** Ett batteri som är anslutet till laddaren kanske inte alltid laddas. Om indikatorlampan på laddaren är gul är det batteriet i standby-läge.

Andra batterier kan ha prioritet (de laddas först på grund av laddningsstatus eller valt laddningsläge). När andra batterier har laddats till den nivå som krävs börjar batteriet i standby-läge att laddas.

5. Ta bort batteripaketet genom att dra det bakåt ur laddaren.
6. Se följande tabell för en beskrivning av batteriladdarens LED-indikatorlampan.

Indikatorlampan	Anger
Av	Batteripaket ej isatt
Gul	Batteripaketet är i standby-läge under tiden som andra batteripaket laddas
Grönt blinkande ljus	Batteripaketet laddas
Grön	Batteripaketet är laddat
Röd	Batteripaketets och/eller batteriladdarens temperatur ligger över eller under lämpligt temperaturintervall.
Rött blinkande ljus	Laddningsfel för batteripaket*

\*Se [Felsökning \(sida 8\)](#) för mer information.

**Viktigt:** Batteriet kan lämnas i laddaren under korta perioder mellan användningarna.

Om batteriet inte kommer att användas under längre perioder ska du ta ut batteriet ur laddaren. Se [Förvaring \(sida 7\)](#).

# Underhåll

Underhåll och service krävs inte under normala förhållanden.

Torka endast med en torr trasa när du rengör ytan på utrustningen.

Ta inte isär utrustningen. Om den är skadad ska du kontakta en auktoriserad återförsäljare eller distributör.

## Förvaring

**Viktigt:** Förvara verktyget, batteripaketet och laddaren endast i temperaturer som ligger inom rätt intervall. Se [Specifikationer \(sida 5\)](#).

**Viktigt:** Om du lagrar batteripaketet under lågsäsongen ska du ladda det tills två eller tre LED-indikatorer blir gröna på batteriet. Förvara inte ett fulladdat eller helt urladdat batteri. När du är redo att ta maskinen i bruk igen ska batteripaketet laddas tills vänster indikatorlampa på laddaren lyser grönt eller alla fyra lysdioder på batteriet blir gröna.

- Koppla bort produkten från strömkällan (dvs. avlägsna batteripaketet) och kontrollera att den inte skadats efter användning.
- Ta bort allt främmande material från produkten.
- Förvara inte laddaren med batteripaketet monterat.
- När de inte används ska verktyg, batteripaket och laddare förvaras utom räckhåll för barn.
- Håll redskapet, batteripaketet och batteriladdaren på avstånd från frätande medel, som trädgårdskemikalier och vägsalt.
- Minska risken för allvarliga personskador genom att inte förvara batteripaketet utomhus eller i fordon.
- Förvara verktyget, batteripaketet och batteriladdaren på en ren och torr avsides plats.

# Felsökning

Utför endast stegen som beskrivs i de här instruktionerna. Alla övriga inspektioner, underhåll och reparationer får endast utföras av en auktoriserad verkstad eller en liknande behörig specialist, om du inte kan lösa problemet själv.

Problem	Möjliga orsaker	Åtgärd
Batteriladdaren fungerar inte.	<ol style="list-style-type: none"><li>1. Batteriladdarens temperatur ligger över eller under lämpligt temperaturintervall.</li><li>2. Uttaget som laddaren är ansluten till har ingen strömförsörjning.</li></ol>	<ol style="list-style-type: none"><li>1. Koppla ur batteriladdaren och flytta den till en torr plats där temperaturen är mellan 5 °C och 40 °C.</li><li>2. Kontakta en behörig elektriker för att reparera uttaget.</li></ol>
LED-indikatorlampan på batteriladdaren är röd.	<ol style="list-style-type: none"><li>1. Batteriladdarens och/eller batteripaketets temperatur ligger över eller under lämpligt temperaturintervall.</li></ol>	<ol style="list-style-type: none"><li>1. Koppla ur batteriladdaren och flytta batteriladdaren och batteripaketet till en torr plats där temperaturen är mellan 5 °C och 40 °C.</li></ol>
LED-indikatorlampan på batteriladdaren blinkar rött.	<ol style="list-style-type: none"><li>1. Ett fel har uppstått i kommunikationen mellan batteripaketet och laddaren.</li><li>2. Batteripaketet nivå är svag.</li></ol>	<ol style="list-style-type: none"><li>1. Ta bort batteripaketet från batteriladdaren, koppla ur batteriladdaren från vägguttaget och vänta i 10 sekunder. Anslut batteriladdaren till uttaget igen och placera batteripaketet på batteriladdaren. Om LED-indikatorlampan på batteriladdaren fortfarande blinkar rött upprepar du proceduren igen. Om LED-indikatorlampan på batteriladdaren fortfarande blinkar rött efter två försök ska batteripaketet kasseras på korrekt sätt i en återvinningsanläggning som tar batterier.</li><li>2. Kontakta en auktoriserad återförsäljare eller distributör om batterigarantin fortfarande gäller eller kassera batteripaketet på en återvinningsstation.</li></ol>