



Count on it.

Form No. 3453-155 Rev B

Manual del operador

Cargador de baterías Revolution 60 V, 6 receptáculos

Nº de modelo 66560—Nº de serie 323000001 y superiores

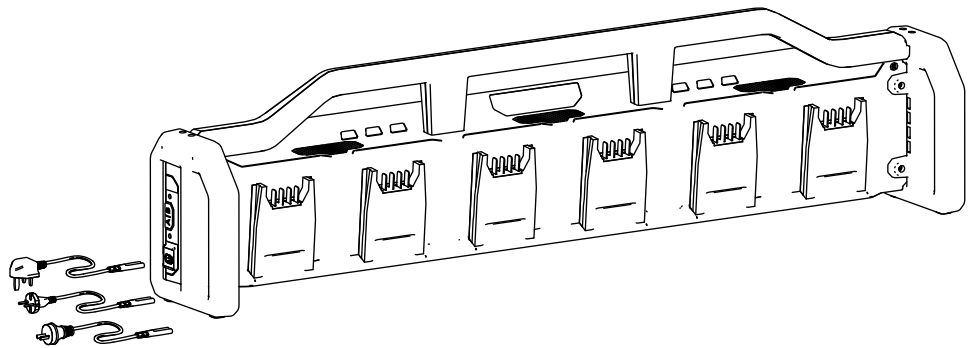

Introducción

Estos cargadores y estas baterías están indicados para que los utilicen usuarios particulares y operadores profesionales. Estas baterías se han diseñado para cargarse únicamente con cargadores de baterías de iones de litio Flex-Force® 60 V. Este cargador se ha diseñado para cargar únicamente baterías de iones de litio Flex-force 60 V. No está diseñado para cargar otras baterías. El uso de estos productos para otros fines distintos a los previstos podría ser peligroso para usted y para otras personas.

Lea este manual detenidamente para aprender a utilizar y mantener correctamente su producto, y para evitar lesiones y daños en el producto. Usted es responsable de utilizar el producto de forma correcta y segura.

Si necesita asistencia técnica, piezas genuinas o información adicional, póngase en contacto con el Servicio Técnico Autorizado o con el distribuidor, o bien con el Servicio de Atención al Cliente del fabricante de la herramienta y tenga a mano los números de modelo y de serie del producto. La [Figura 1](#) identifica la ubicación de los números de modelo y serie en el producto. Escriba los números en el espacio provisto.

Importante: Con su dispositivo móvil, puede escanear el código QR de la pegatina del número de serie (si se incluye) para obtener más información.



Figura 1

g442791

1. Ubicación del número de modelo, el número de serie y el código QR

Nº de modelo _____

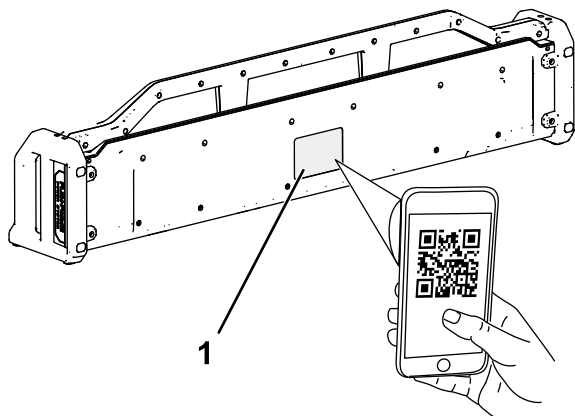
Nº de serie _____

Símbolo de alerta de seguridad

El símbolo de alerta de seguridad ([Figura 2](#)) aparece tanto en este manual como en la máquina para identificar mensajes de seguridad importantes que deben seguirse con el fin de evitar accidentes.



Figura 2

g000502

Símbolo de alerta de seguridad

El símbolo de alerta de seguridad aparece encima de información que le avisa de situaciones o acciones no seguras e irá seguido del término **PELIGRO**, **ADVERTENCIA**, o **PRECAUCIÓN**.

PELIGRO indica una situación peligrosa inminente que, si no se evita, **provocará** la muerte o lesiones graves.

ADVERTENCIA indica una situación potencialmente peligrosa que, si no se evita, **podría** producir la muerte o lesiones graves.

PRECAUCIÓN indica una situación potencialmente peligrosa que, si no se evita, **puede** producir lesiones menores o moderadas.

Este manual utiliza dos palabras más para resaltar información. **Importante** llama la atención sobre información mecánica especial, y **Nota** resalta información general que merece una atención especial.

Seguridad

INSTRUCCIONES DE SEGURIDAD

INSTRUCCIONES

1. **GUARDE ESTAS INSTRUCCIONES** – Este manual contiene importantes instrucciones de seguridad y uso de las baterías de iones de litio Flex-Force 60 V y de los cargadores de baterías de iones de litio Flex-Force 60 V.
2. Antes de utilizar el cargador de baterías, lea todas las instrucciones y los símbolos de advertencia que figuran en el cargador de baterías, en la batería y en el producto que utiliza la batería.
3. **PRECAUCIÓN** – Para reducir el riesgo de lesiones, cargue las baterías de iones de litio Flex-Force de 60 V únicamente con un cargador de baterías de iones de litio Flex-Force de 60 V. Otras marcas de batería pueden reventar y causar lesiones personales y daños materiales.
4. **ADVERTENCIA** – Si se enchufa el cargador de batería en una toma que no sea de 200 a 240 V, puede producirse un incendio o descargas eléctricas. No enchufe el cargador de batería en una toma que no sea de 200 a 240 V. En el caso de un estilo de conexión diferente, utilice un adaptador de enchufe con la configuración correcta para la toma de alimentación, si es necesario.
5. El cargador cumple la Parte 15 de las normas FCC. El uso está sujeto a las 2 condiciones siguientes: (1) este dispositivo no puede causar interferencias dañinas y; (2) este dispositivo debe aceptar cualquier interferencia recibida; incluidas interferencias que puedan causar un funcionamiento no deseado.

I. Formación

1. No deje que utilicen o mantengan este dispositivo niños o personas que no hayan recibido la formación adecuada al respecto. Solo permita que utilicen el dispositivo personas que sean responsables, que cuenten con la formación adecuada, que estén familiarizadas con las instrucciones y tengan capacidad física para usarlo.
2. No deje que los niños usen o jueguen con la batería o el cargador de batería; la normativa local puede imponer límites sobre la edad del operador.

II. Preparación

1. Utilice aparatos únicamente con las baterías específicas indicadas. El uso de otros tipos de baterías puede crear un riesgo de incendio y lesiones.
2. No utilice una batería o un cargador de batería que se haya dañado o modificado. Puede presentar un comportamiento impredecible y provocar fuego, explosión o riesgo de lesiones.
3. Si el cable de alimentación del cargador de batería está dañado, póngase en contacto con el Servicio Técnico Autorizado o con un distribuidor para sustituirlo.

III. Uso

1. Cargue la batería solo con el cargador de batería especificado por el fabricante de la herramienta. Un cargador que sea idóneo para un tipo de batería puede crear un riesgo de incendio si se utiliza con otra batería.
2. Cargue la batería únicamente en un área bien ventilada.
3. Siga todas las instrucciones de carga y no cargue la batería fuera del rango de temperatura especificado en las instrucciones. De lo contrario, puede dañar la batería y aumentar el riesgo de incendio.
4. En condiciones de abuso, la batería puede expulsar líquido; evite el contacto con el mismo. Si entra en contacto accidentalmente con el líquido, enjuague la zona con agua. Si el líquido entra en contacto con los ojos, busque asistencia médica. El líquido expulsado de la batería puede causar irritación o quemaduras.
5. No exponga una batería o una herramienta al fuego o a temperaturas excesivas. La exposición al fuego o a temperaturas superiores a los 130 °C puede causar una explosión.
6. **CUIDADO** – Una batería maltratada puede representar un riesgo de incendio, explosión o quemadura química.
 - No desmonte la batería.
 - Sustituya la batería únicamente por una batería Flex-Force genuina; el uso de otro tipo de batería podría provocar un incendio o un riesgo de lesión.
 - Mantenga las baterías fuera del alcance de los niños y en el embalaje original hasta que vaya a utilizarlas.

IV. Mantenimiento y almacenamiento

1. No deje que los niños limpien o mantengan el cargador de batería.
2. Cuando la batería no esté en uso, manténgala alejada de objetos metálicos, como por ejemplo clips, monedas, llaves, clavos y tornillos que podrían hacer una conexión entre un terminal y otro. Un cortocircuito entre los terminales de la batería puede causar quemaduras o un incendio.
3. No intente reparar la batería o el cargador. Solicite a un Servicio Técnico Autorizado o a un distribuidor que realice la reparación en la batería o el cargador de batería y que utilice piezas de repuesto idénticas para garantizar que el producto se mantiene con seguridad.
4. Compruebe si la normativa local contiene alguna instrucción especial sobre la eliminación de las baterías.

GUARDE ESTAS INSTRUCCIONES

Pegatinas de seguridad e instrucciones



Las pegatinas de seguridad e instrucciones están a la vista del operador y están ubicadas cerca de cualquier zona de peligro potencial. Sustituya cualquier pegatina que esté dañada o que falte.

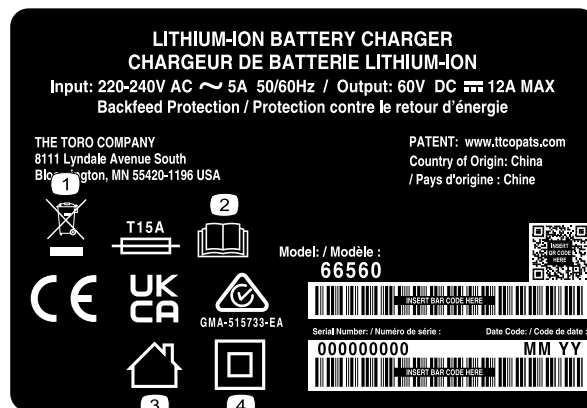

decal145-3803

145-3803

1. No desechar de forma incorrecta.
2. Lea el *Manual del operador*.
3. Para uso en interiores.
4. Doble aislamiento

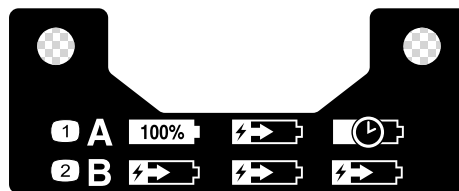

decal145-8275

145-8275

1. Modo de carga en serie – una batería se carga por completo cada vez (las demás baterías permanecen en espera).
2. Modo de carga en paralelo – todas las baterías se cargan al mismo nivel.

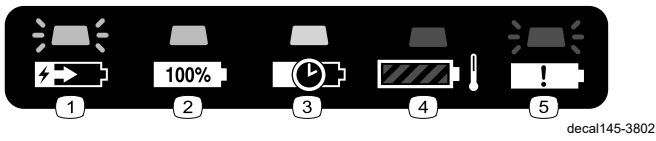

145-3802

1. La batería se está cargando.
 2. La batería está completamente cargada.
 3. La carga de la batería está en espera mientras las demás baterías se cargan (depende del modo de carga).
 4. La batería está por encima o por debajo del intervalo de temperatura adecuado.
 5. Fallo de carga de la batería.
-

El producto

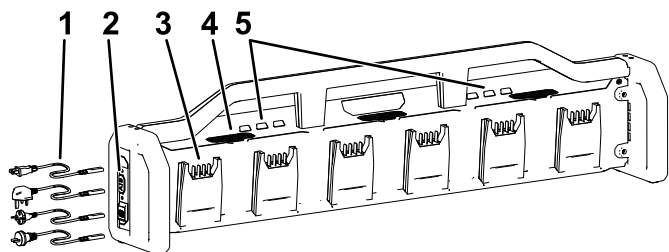

g394595

Figura 3

1. Cables
2. Botón de modos de carga A-B
3. Terminales de carga
4. Zonas de ventilación del cargador
5. Luces indicadoras LED del cargador

Especificaciones

Cargador de batería

Modelo	66560
Tipo	Cargador de baterías con 6 receptáculos Flex-Force Power System 60 V Pro
Entrada	220 a 240 V CA ~5,0 A ,50/60 Hz
Salida	60 V CC  12,0A MÁX.

Intervalos de temperatura adecuados

Cargue la batería a entre	5 °C y 40 °C*
Use la batería a entre	-30 °C y 49 °C
Almacene la batería/el cargador a entre	5 °C y 40 °C*

*El tiempo de carga será mayor si la temperatura no está en este intervalo durante la carga.

Guarde la herramienta, la batería y el cargador en un lugar cerrado, limpio y seco.

Operación

Carga de la batería

Importante: En el momento de la compra la batería no está totalmente cargada. Antes de usar la herramienta por primera vez, coloque la batería en el cargador y cárguela hasta que el indicador LED indique que la batería está completamente cargada. Lea todas las precauciones de seguridad.

Importante: Cargue la batería solo a temperaturas que estén dentro del intervalo apropiado; consulte [Especificaciones \(página 6\)](#).

Nota: En cualquier momento, presione el botón del indicador de carga de la batería para mostrar la carga actual (indicadores LED).

1. Compruebe que los orificios de ventilación de la batería y del cargador están libres de polvo y residuos.



Figura 4

g365020

1. Hueco de la batería
 2. Zonas de ventilación de la batería
 3. Terminales de la batería
 4. Indicadores LED (carga actual)
 5. Botón del indicador de carga de la batería
 6. Empuñadura
 7. Cargador
2. Alinee la cavidad de la batería con la lengüeta en el cargador ([Figura 4](#)).
 3. Introduzca la batería en el cargador hasta que esté completamente asentada ([Figura 4](#)).

4. Si se conectan varias baterías al cargador, puede cambiar entre los 2 modos de carga pulsando el botón A/B en el lateral del cargador:

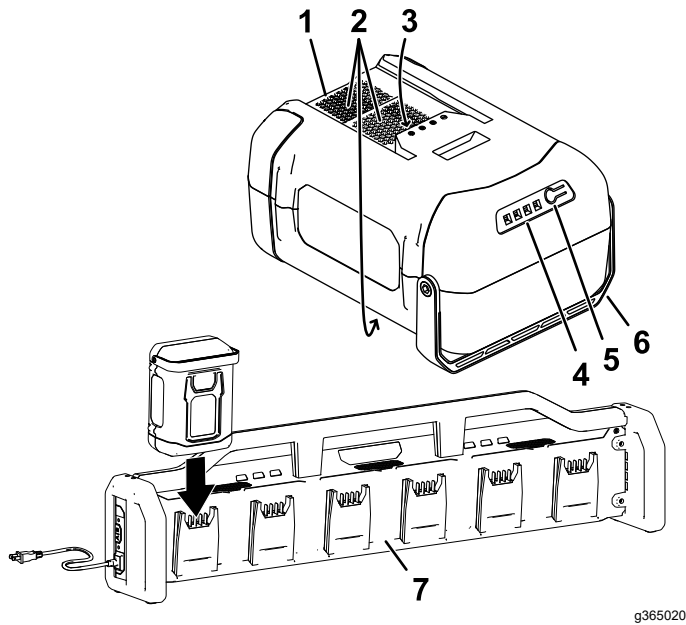
- Carga en serie (modo A): se carga totalmente 1 batería cada vez; una vez que está totalmente cargada, comienza a cargarse la siguiente batería. El resultado es que las baterías se cargan por completo más rápido de forma individual.
- Carga en paralelo (modo B): todas las baterías conectadas se cargan secuencialmente al mismo nivel. El resultado es que todas las baterías conectadas se cargan de forma uniforme.

Nota: Una batería conectada al cargador puede que no siempre se esté cargando; si la luz indicadora en el cargador se ilumina en amarillo, esa batería está en espera.

Otras baterías pueden tener prioridad (se cargan primero debido a su estado de carga o al modo de carga seleccionado); una vez que las otras baterías se hayan cargado hasta el nivel necesario, comienza a cargarse la batería en espera.

5. Para retirar la batería, deslice la batería hacia atrás para sacarla del cargador.
6. Consulte la siguiente tabla para interpretar el significado de la luz indicadora LED del cargador de batería.

Luz indicadora	Indica:
Apagado	No hay ninguna batería insertada
Amarillo	La batería está en espera mientras las demás baterías se cargan
Verde intermitente	La batería se está cargando
Verde	La batería está cargada
Rojo	La batería y/o el cargador de batería está por encima o por debajo del intervalo de temperatura adecuado
Rojo intermitente	Fallo de carga de la batería*

*Consulte [Solución de problemas \(página 9\)](#) para obtener más información.

Importante: La batería puede dejarse conectada al cargador durante periodos cortos entre usos. Si la batería no se va a utilizar durante periodos más largos, retire la batería del cargador; consulte [Almacenamiento \(página 8\)](#).

Mantenimiento

No se requiere mantenimiento ni servicio en condiciones normales.

Para limpiar la superficie del equipo, pase un paño seco únicamente.

No desmonte el equipo; si está dañado, póngase en contacto con un Servicio Técnico Autorizado o un distribuidor.

Almacenamiento

Importante: Almacene la herramienta, la batería y el cargador solo a temperaturas que estén dentro del intervalo apropiado; consulte [Especificaciones \(página 6\)](#).

Importante: Si va a almacenar la batería hasta la temporada siguiente, cárguela hasta que 2 o 3 de los indicadores LED de la batería cambien a verde. No almacene la batería completamente cargada ni completamente descargada. Antes de volver a usar la máquina, cargue la batería hasta que se vuelva verde el indicador izquierdo del cargador, o hasta que los 4 indicadores LED de la batería se vuelvan verdes.

- Desconecte el producto de la fuente de alimentación (es decir, desenchufe la batería) antes de comprobar si existen daños tras el uso.
- Limpie cualquier material extraño del producto.
- No almacene el cargador con la batería instalada.
- Cuando no se estén utilizando, almacene la herramienta, la batería y el cargador de la batería fuera del alcance de los niños.
- Mantenga la herramienta, la batería y el cargador de la batería alejados de agentes corrosivos como productos químicos de jardín o sal para deshielo.
- Para reducir el riesgo de lesiones personales graves, no almacene la batería en el exterior o en un vehículo.
- Guarde la herramienta, la batería y el cargador en un lugar cerrado, limpio y seco.

Solución de problemas

Realice solo los pasos descritos en estas instrucciones. Cualquier otro trabajo de inspección, mantenimiento o reparación debe ser realizado por un Servicio Técnico Autorizado o por un especialista autorizado si no puede solucionar el problema usted mismo.

Problema	Posible causa	Acción correctora
El cargador de la batería no funciona.	<ol style="list-style-type: none">1. El cargador de la batería está por encima o por debajo del intervalo de temperatura adecuado.2. La toma de corriente en la que está enchufado el cargador de la batería no tiene corriente.	<ol style="list-style-type: none">1. Desenchufe el cargador de batería y tráselo a un lugar seco cuya temperatura sea de entre 5 °C y 40 °C.2. Póngase en contacto con un electricista autorizado para que repare la toma de corriente.
La luz indicadora LED del cargador de batería está roja.	<ol style="list-style-type: none">1. El cargador de batería y/o la batería está por encima o por debajo del intervalo de temperatura adecuado.	<ol style="list-style-type: none">1. Desenchufe el cargador de batería y traslade el cargador y la batería a un lugar seco cuya temperatura sea de entre 5 °C y 40 °C.
La luz indicadora LED del cargador de batería se enciende en rojo de forma intermitente.	<ol style="list-style-type: none">1. Hay un error de comunicación entre la batería y el cargador.2. La batería está débil.	<ol style="list-style-type: none">1. Retire la batería del cargador, desenchufe el cargador de batería de la toma y espere 10 segundos. Vuelva a enchufar el cargador de batería en la toma y coloque la batería en el cargador. Si la luz indicadora LED del cargador de batería sigue encendiéndose en rojo de forma intermitente, repita este procedimiento. Si la luz indicadora LED del cargador de batería sigue encendiéndose en rojo de forma intermitente tras dos intentos, elimine correctamente la batería en un centro de reciclaje de baterías.2. Póngase en contacto con un Servicio Técnico Autorizado o un distribuidor si la batería está en garantía, o elimine correctamente la batería en una instalación de reciclado de baterías.

Notas:

Notas:



Count on it.