



CE somā savācēja atbilstības komplekts

TITAN® nulles pagrieziena leņķa zālienu traktors

Modeļa Nr. 161-6178

Instalācijas instrukcijas

Instalācija

Atsevišķas detaļas

Lietojiet zemāk doto tabulu, lai pārbaudītu, vai visas detaļas ir nosūtītas.

Procedūra	Apraksts	Daudzums	Lietošana
1	Nav nepieciešamas nekādas detaļas	–	Noņemiet aizkara stiprinājumus un pogu.
2	Aizsargstienis Sešstūrveida paplāksnes galviņas skrūve ($\frac{1}{4} \times \frac{5}{8}$ "") Sešstūrveida galviņas atloka skrūve ($\frac{1}{4} \times \frac{5}{8}$ "")	1 2 1	Uzstādiet aizsargstieni.

Piezīme. Uzstādiet šo komplektu pēc elektriskā dubultā somā savācēja uzstādīšanas.

1

Noņemiet aizkara stiprinājumus un pogu

Nav nepieciešamas nekādas detaļas

Procedūra

- Novietojiet mašīnu uz līdzenas virsmas.
- Atvienojiet piedziņu.
- Ieslēdziet stāvbremzi.
- Izslēdziet mašīnu.
- Izņemiet atslēgu.
- Pagaidiet, kamēr apstājas visas kustīgās daļas.
- Noņemiet skrūves, kas notur aizkaru pie rāmja un pļāvēja korpusa. Noņemiet esošo aizsargstieni, kas atrodas aiz aizkara.

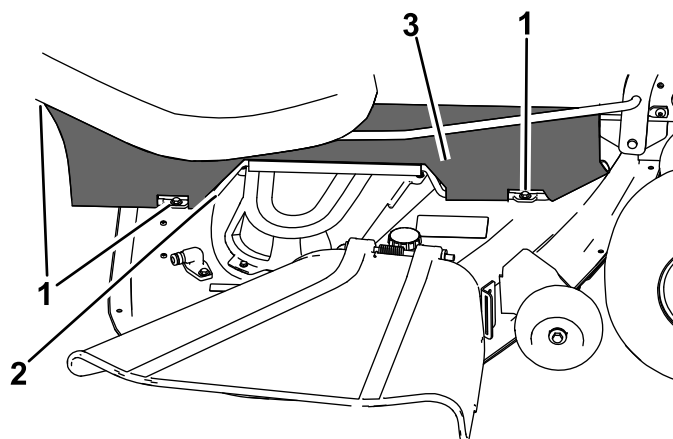

Zīmējums 1

g468355

- | | |
|-------------------|------------|
| 1. Bultskrūves | 3. Aizkars |
| 2. Metāla stienis | |



8. Noņemiet pogu.

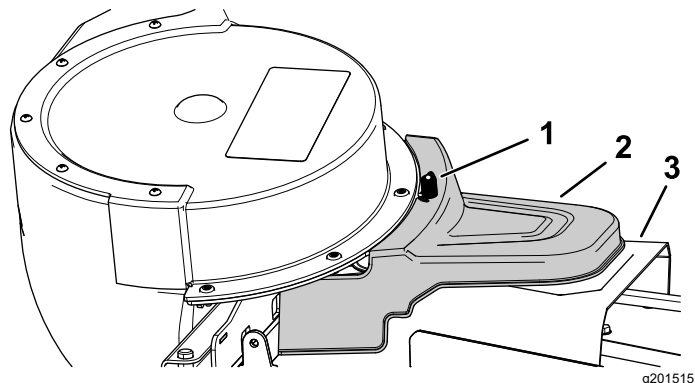

Zīmējums 2

1. Poga
2. Elektriskais savācējsomas pārsegs
3. Siksņas pārsegs

2. Uzstādiet sešstūrveida galviņas atloka skrūvi ($\frac{1}{4} \times \frac{5}{8}$ ") caurumā, no kura tika izņemta poga.

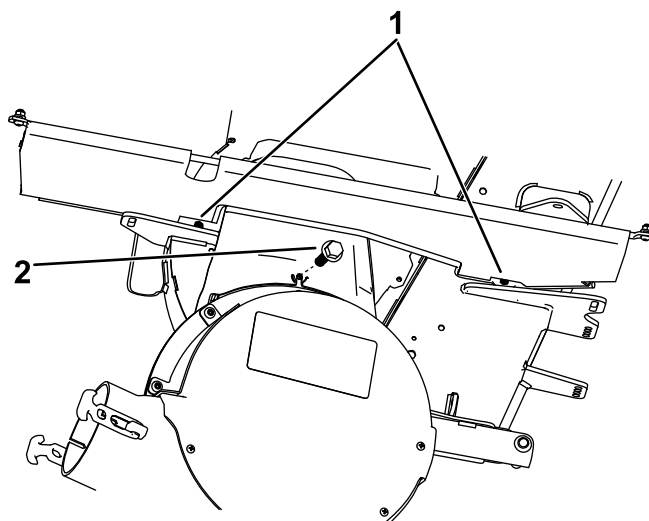

Zīmējums 3

1. Sešstūrveida paplāksnes galviņas skrūve ($\frac{1}{4} \times \frac{5}{8}$ ")
2. Sešstūrveida galviņas atloka skrūve ($\frac{1}{4} \times \frac{5}{8}$ ")

2

Uzstādiet aizsargstieni

Šai procedūrai nepieciešamās detaļas:

1	Aizsargstienis
2	Sešstūrveida paplāksnes galviņas skrūve ($\frac{1}{4} \times \frac{5}{8}$ ")
1	Sešstūrveida galviņas atloka skrūve ($\frac{1}{4} \times \frac{5}{8}$ ")

Procedūra

1. Uzstādiet jauno aizsargstieni aiz aizkara un fiksējiet to ar 2 jaunām sešstūrveida paplāksnes galviņas skrūvēm ($\frac{1}{4} \times \frac{5}{8}$ ") ([Zīmējums 3](#)).