

Kit de ruedas giratorias

Nº de modelo 147-8772

Instrucciones de instalación

Instalación

Preparación de la máquina

1. Aparque la máquina en una superficie nivelada.
2. Desengrane el mando de control de las cuchillas.
3. Mueva las palancas de control de movimiento hacia fuera, a la posición APARCAR.
4. Apague el motor y retire la llave.
5. Espere a que se detengan todas las piezas en movimiento.
6. Eleve la parte delantera de la máquina hasta que las ruedas giratorias no toquen el suelo. Apoye la máquina con gatos fijos.

Nota: Utilice gatos fijos con capacidad suficiente para el peso de su máquina. Consulte el *Manual del operador* de la máquina para determinar el peso.

⚠ ADVERTENCIA

Los gatos mecánicos o hidráulicos pueden no aguantar el peso de la máquina y pueden dar lugar lesiones graves.

Utilice gatos fijos para apoyar la máquina.

Instalación del kit

1. Retire la rueda giratoria existente de la horquilla.
2. Utilice las fijaciones para instalar la rueda giratoria nueva.



Figura 1

g468134

1. Tuerca existente
2. Rueda giratoria
3. Perno existente

3. Apriete la tuerca a 37-50 N·m (27-37 pies-libra).
4. Repita el procedimiento con la otra rueda giratoria.

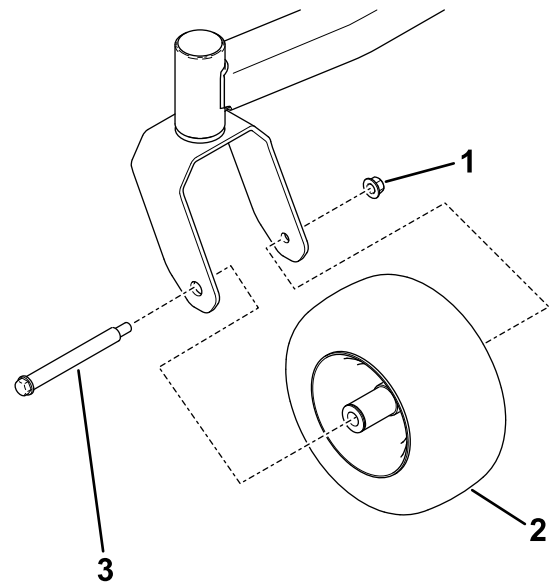