



Kapaszkodórúd készlet

TimeCutter®/Titan® fűnyíró traktor

Modellsz. 161-4450

Üzembeállítási utasítások

Üzembeállítás

Mellékelt alkatrészek

Használja az alábbi táblázatot, hogy megállapítsa, valamennyi alkatrész leszállításra került-e.

Megnevezés	Mennyiség	Alkalmazás
Nincs szükség alkatrészsre	–	Készítse elő a gépet.
Kapaszkodórúd Csap (hornyos) Alátét ($\frac{3}{8}$ ") Seeger-gyűrű	1 1 1 1	A kapaszkodórúd összeszerelése.
Kapaszkodórúd tartóeleme Peremes fejű imbuszcsony (önmetsző – $5/16 \times \frac{3}{4}$ ")	1 2	A kapaszkodórúd tartóelemének felszerelése.
Csap (hornyos) Alátét ($\frac{3}{8}$ ") Seeger-gyűrű	1 1 1	A kapaszkodórúd felszerelése.
Kapaszkodórúd-rögzítőelem Vállas csavar ($\frac{1}{4} \times \frac{1}{2}$ ")	1 1	A kapaszkodórúd-rögzítőelem felszerelése.

A gép előkészítése

1. Parkolja le a gépet sík talajon.
2. Kapcsolja ki a kések kapcsolóját.
3. Állítsa külső, PARKOLÁS helyzetbe a haladásvezérlő karokat.
4. Állítsa le a motort, és vegye ki az indítókulcsot.



A kapaszkodórúd összeszerelése

1. Szerelje be a hornyos csapot a kapaszkodórúd furatán keresztül az **Ábra 1** szerint.

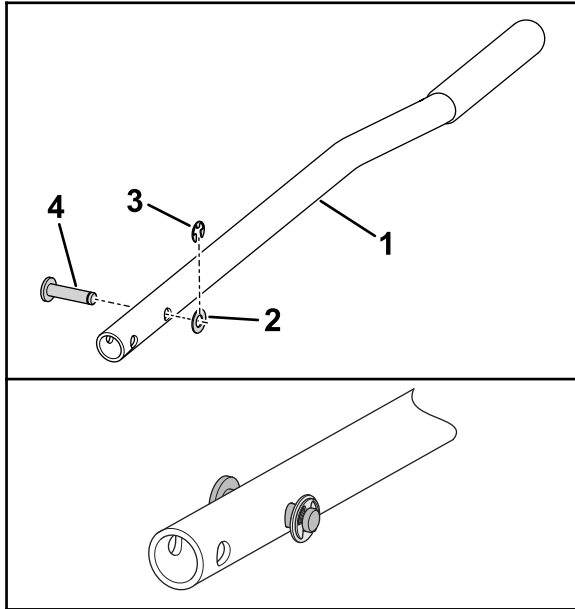

g464941

Ábra 1

- | | |
|------------------|-------------------|
| 1. Kapaszkodórúd | 3. Seeger-gyűrű |
| 2. Alátét (3/8") | 4. Csap (hornyos) |

2. Rögzítse a csapot az alátét (3/8") és a seeger-gyűrű segítségével (**Ábra 1**).

A kapaszkodórúd tartóelemének felszerelése

A furatok helyének kimérése és a furatok elkészítése készítse a vázcsőben

1. Tartsa a kapaszkodórúd tartóelemét a bal oldali vázcsőhöz, és helyezze azt el az adott típusra vonatkozó méreteknek megfelelően (**Ábra 2**).

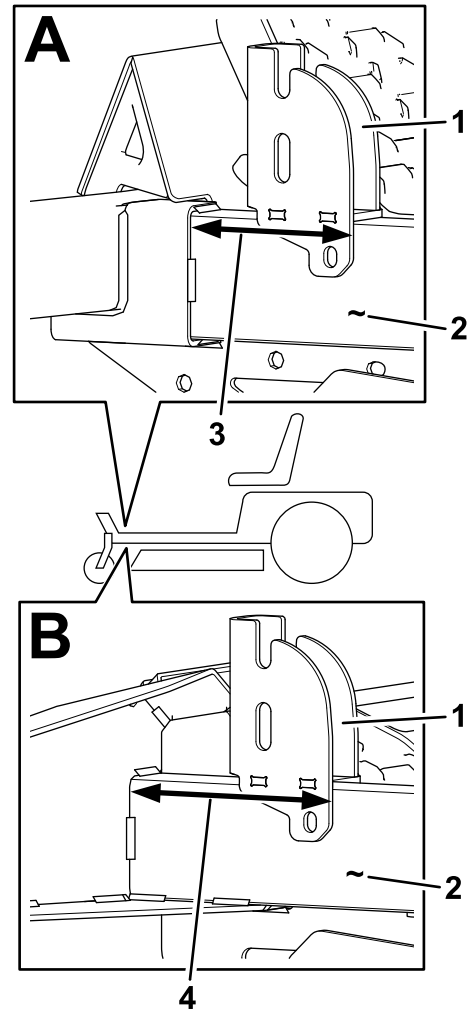

Ábra 2

A: TimeCutter típusok. B: Titan típusok.

- | | |
|--------------------------------|-----------|
| 1. Kapaszkodórúd
tartóeleme | 3. 113 mm |
| 2. Bal vázcső | 4. 146 mm |

g464996

2. A kapaszkodórúd tartóelemét sablonként használva jelölje fel a furatokon keresztül a rögzítőfuratok helyét a vázcsőre (**Ábra 3**).

A kapaszkodórúd felszerelése

1. Igazítsa össze a kapaszkodórúd alsó furatát a tartóelemén található zárt nyílásokhoz a [Ábra 5](#) szerint.

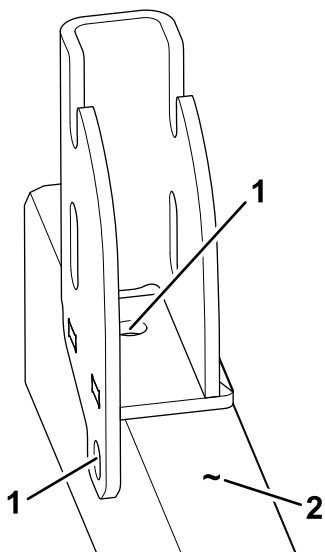

Ábra 3

g465023

1. Jelölje fel és készítse el itt 2. Bal vázcső a furatokat.

3. Készítse el a furatokat a jelzett helyeken 7 mm-es fúróval a [Ábra 3](#) szerint.

▲ FIGYELMEZTETÉS

Ha a fúrást megfelelő védőszemüveg nélkül végzi, törmelék juthat a szemébe, és sérülést okozhat.

Fúrás közben viseljen védőszemüveget.

A tartóelem rögzítése a vázcsőre

Rögzítse a tartóelemet a bal oldali vázcsőhöz a 2 önmetsző peremes fejű imbuszcsavarral.

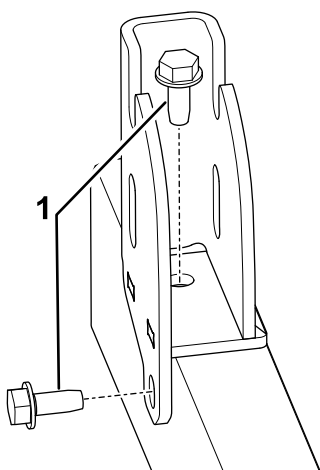

Ábra 4

g465027

1. Peremes fejű imbuszcsvavar (önmetsző – 5/16 × 3/4")

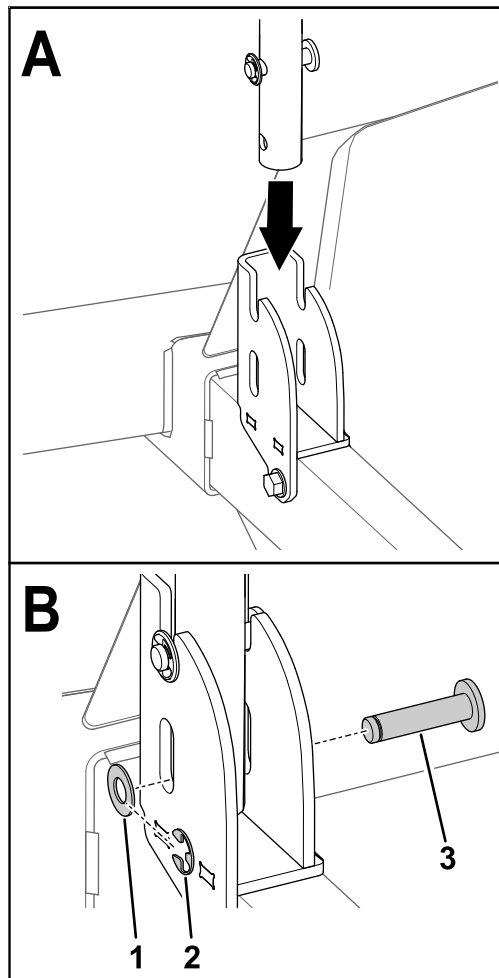

Ábra 5

g465144

A képen a TimeCutter típus látható

1. Alátét (3/8")
 2. Seeger-gyűrű
 3. Csap (hornyos)
2. Szerelje be a hornyos csapot a tartóelem nyílásán és a kapaszkodórúd furatán át ([Ábra 5](#)).
 3. Rögzítse a csapot a tartóelemhez az alátét (3/8") és a seeger-gyűrű segítségével ([Ábra 5](#)).

A kapaszkodórúd- rögzítőelem felszerelése

1. Távolítsa el a bal burkolóelemet rögzítő, meglévő vállas csavart (Ábra 6).

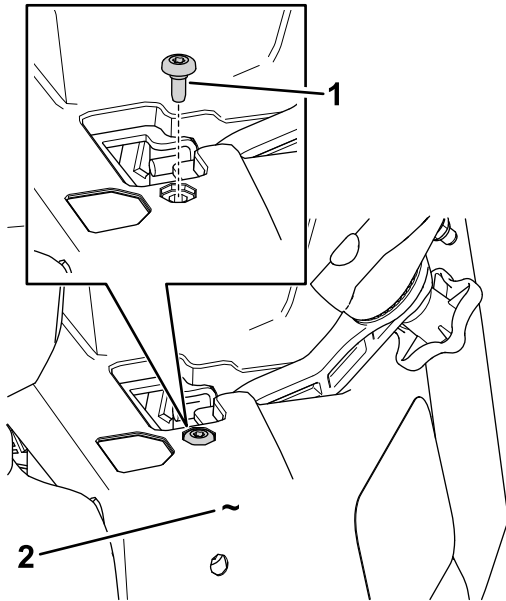

g465175

Ábra 6

1. Meglévő vállas csavar
2. Bal burkolóelem

2. Igazítsa a kapaszkodórúd-rögzítőelemet a bal burkolóelemhez a Ábra 7 szerint.

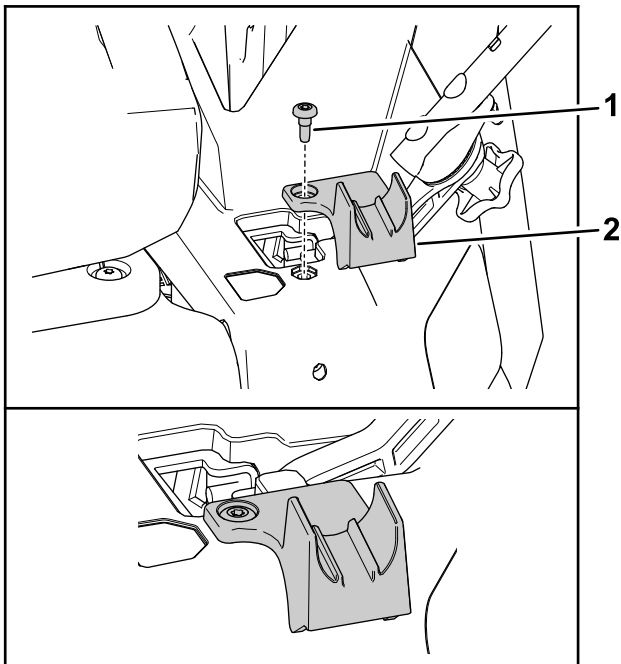

g465176

Ábra 7

1. Vállas csavar ($\frac{1}{4} \times \frac{1}{2}$ "
2. Rögzítőelem

Üzemeltetés

A kapaszkodórúd felállítása

Fordítsa a kapaszkodórudat felállított helyzetbe, amikor a gép nem mozog, és Ön felszállna a gépre vagy elhagyná azt.

1. Hajtsa fel a kapaszkodórudat a **Ábra 8** szerint.

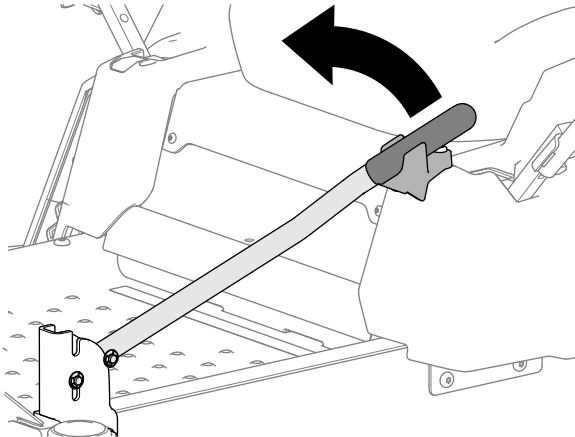

Ábra 8

g465177

2. Engedje le a kapaszkodórudat a **Ábra 9** szerint.

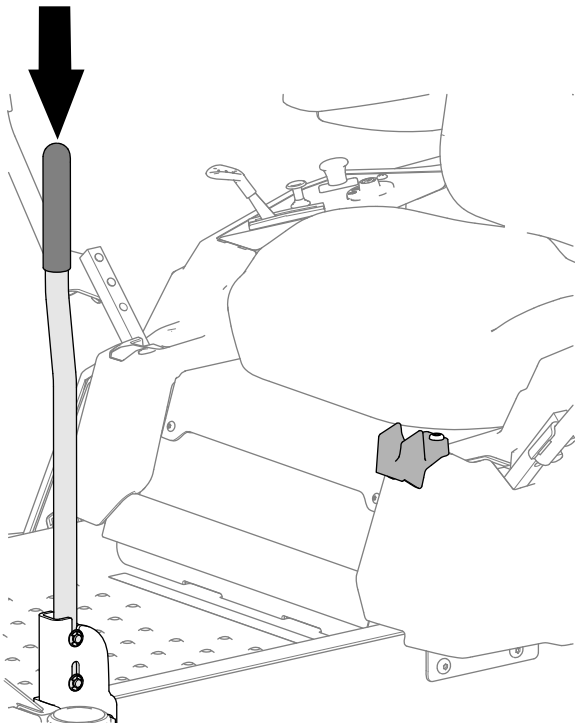

Ábra 9

g465178

3. Ügyeljen arra, hogy a kapaszkodórúd teljesen becsússzon a tartóelem nyílásaiba a **Ábra 10** szerint.

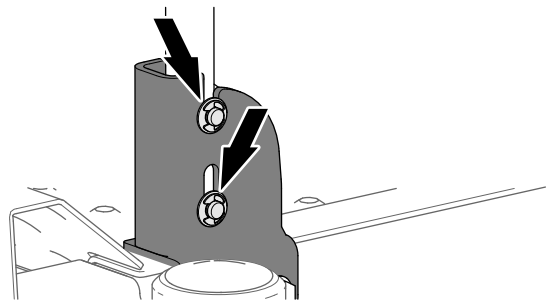

Ábra 10

g465179

A kapaszkodórúd lehajtása

Fontos: A gép használata közben a kapaszkodórúd legyen lehajtott helyzetben.

1. Húzza fel a kapaszkodórudat a **Ábra 11** szerint.

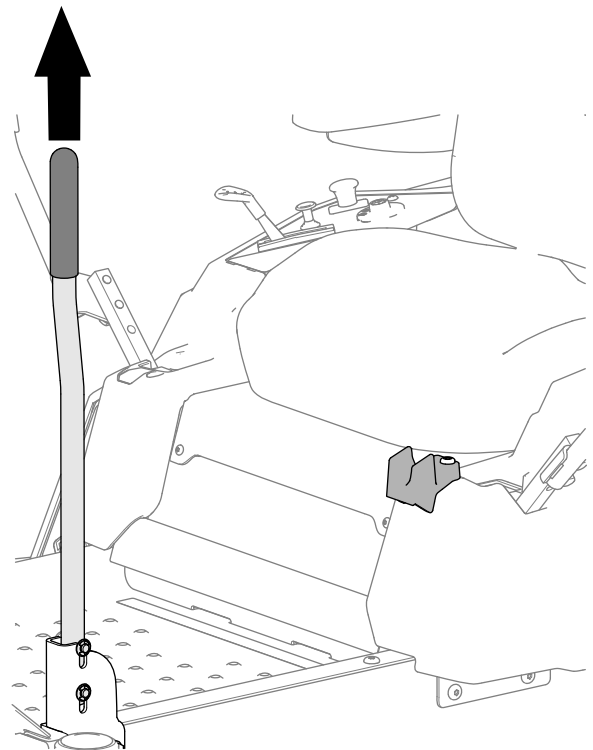

Ábra 11

g465190

2. Hajtsa le teljesen a kapaszkodórudat a **Ábra 12** szerint.

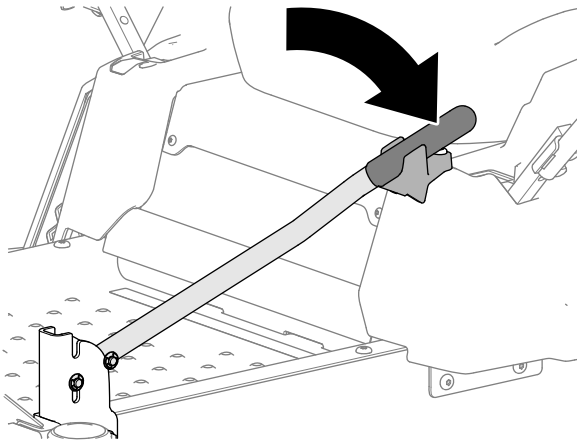

g465191

Ábra 12

Megjegyzések:



Count on it.