



Abikäepideme komplekt

Murutraktor TimeCutter®/Titan®

Mudeli nr 161-4450

Paigaldusjuhendid

Paigaldamine

Lahtised osad

Kontrollige alloleva tabeli järgi, et kõik osad oleksid tarnitud.

Kirjeldus	Kogus	Kasutus
Ühtegi osa pole vaja	–	Masina ettevalmistamine.
Abikäepide	1	Pange abikäepide kokku.
Tihvt (soonega)	1	
Seib ($\frac{3}{8}$ "	1	
Fiksaatorrõngas	1	
Abikäepideme kandur	1	Paigaldage abikäepideme kandur.
Kuuskantpeaga polt (isekeermestav – $5/16 \times \frac{3}{4}$ "	2	
Tihvt (soonega)	1	Paigaldage abikäepide
Seib ($\frac{3}{8}$ "	1	
Fiksaatorrõngas	1	
Käepideme fiksaator	1	Paigaldage käepideme fiksaator.
Osakeermega polt ($\frac{1}{4} \times \frac{1}{2}$ "	1	

Masina ettevalmistamine

1. Parkige masin tasasele pinnasele.
2. Lülitage tera reguleerija välja.
3. Liigutage liikumisregulaatori kangid suunaga väljapoole asendisse PARKIMINE.
4. Lülitage mootor välja ja eemaldage võti.



Abikäepideme kokkupanek

1. Pange soonega tihvt läbi abikäepidemes oleva ava, nagu on näidatud joonisel [Joonis 1](#).

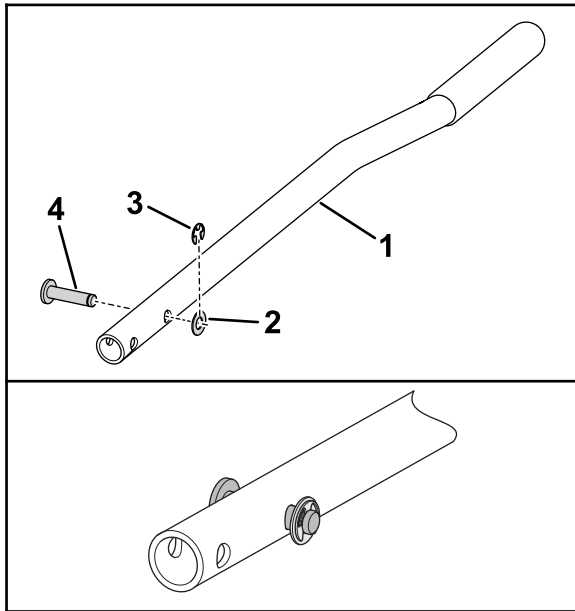

Joonis 1

g464941

- | | |
|----------------|--------------------|
| 1. Abikäepide | 3. Fiksaatorrõngas |
| 2. Seib (3/8") | 4. Tihvt (soonega) |

2. Kinnitage tihvt seibi (3/8") ja fiksaatorrõnga abil käepideme külge ([Joonis 1](#)).

Abikäepideme kanduri paigaldamine

Mõõtmine ja aukude puurimine alusraami siini sisse

1. Hoidke abikäepideme kandurit alusraami vasakpoolse siini vastas ja paigutage see oma konkreetse mudeli mõõtmete järgi ([Joonis 2](#)).

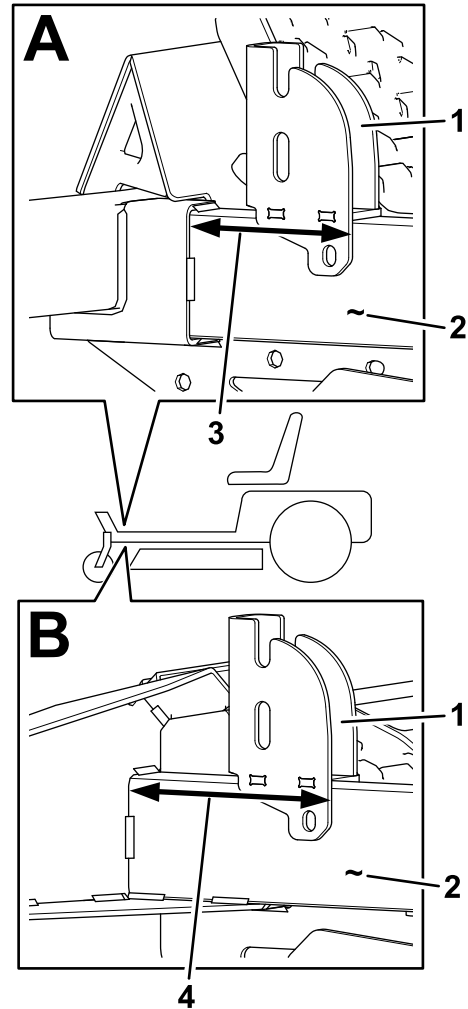

Joonis 2

g464996

A: Sarja TimeCutter mudelid. B: Sarja Titan mudelid.

- | | |
|-------------------------------|-----------|
| 1. Abikäepideme kandur | 3. 113 mm |
| 2. Alusraami vasakpoolne siin | 4. 146 mm |

2. Kasutage abikäepideme kandurit šabloonina ja märkige puurimiskohad läbi avade alusraami siinile ([Joonis 3](#)).

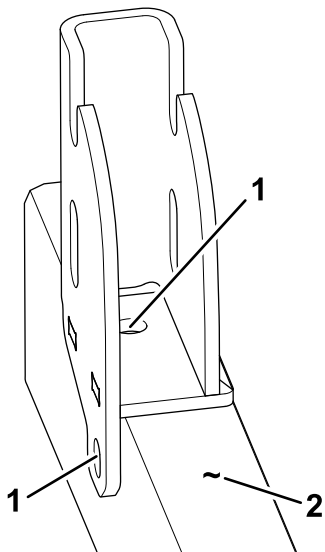

Joonis 3

g465023

1. Märkige ja puurige augud siia.
2. Alusraami vasakpoolne siin

3. Puurige tähistatud kohtadesse puuritera (9/32") abil augud, nagu on näidatud joonisel [Joonis 3](#).

⚠ HOIATUS

Puurimine ilma asjakohaste kaitseprillideta võib põhjustada prahi silmasattumise ning seeläbi silmavigastuse.

Puurimisel kandke alati kaitseprille.

Kanduri kinnitamine alusraami siini külge

Kinnitage kandur kahe isekeermestava kuuskantpeaga poldi abil vasaku alusraami vasakpoolse siini küljele.

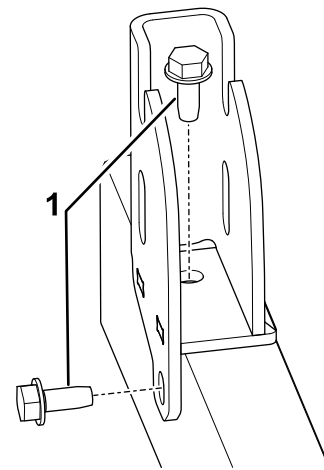

Joonis 4

g465027

1. Kuuskantpeaga polt (isekeermestav – 5/16 × 3/4")

Abikäepideme paigaldamine

1. Seadke abikäepideme alumine ava abikäepideme kanduris oleva umbpiluga kohakuti, nagu on näidatud joonisel [Joonis 5](#).

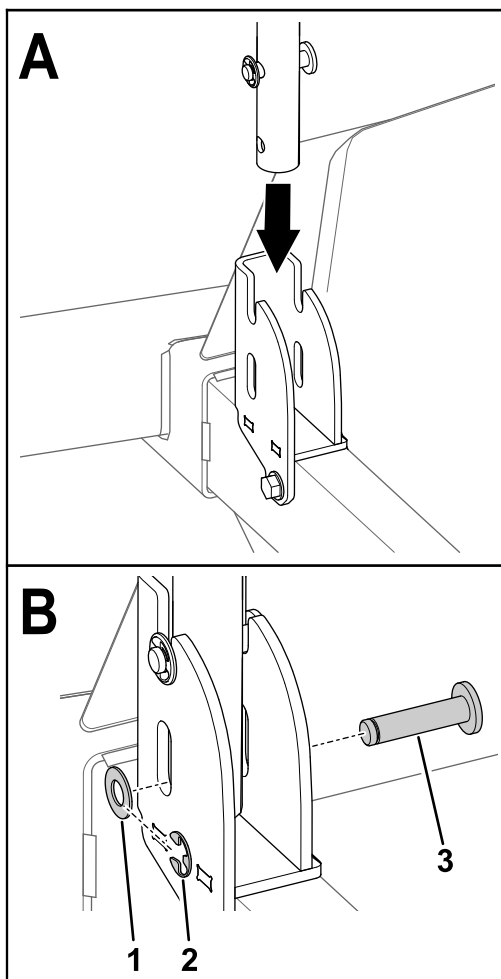

Joonis 5

Kujutatud on sarja TimeCutter mudel

1. Seib ($\frac{3}{8}$ "
2. Fiksaatorrõngas
3. Tihvt (soonega)

2. Pange soonega tihvt läbi kanduris oleva pilu ja abikäepidemes oleva ava (Joonis 5).
3. Kinnitage tihvt seibi ($\frac{3}{8}$ " ja fiksaatorrõnga abil kanduri ja käepideme külge (Joonis 5).

Käepideme fiksaatori paigaldamine

1. Eemaldage olemasolev osakeermega polt, mis hoiab vasakpoolset pesa masina küljes (Joonis 6).

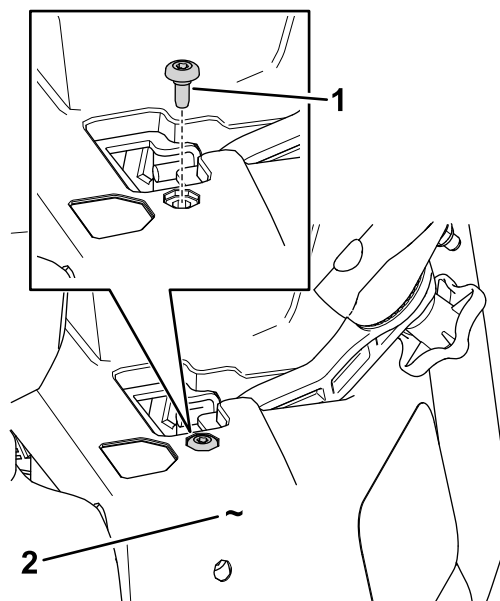

Joonis 6

1. Olemasolev osakeermega polt
2. Vasak pesa

g465175

2. Seadke käepideme fiksaator vasaku pesaga kohakuti, nagu on näidatud joonisel Joonis 7.

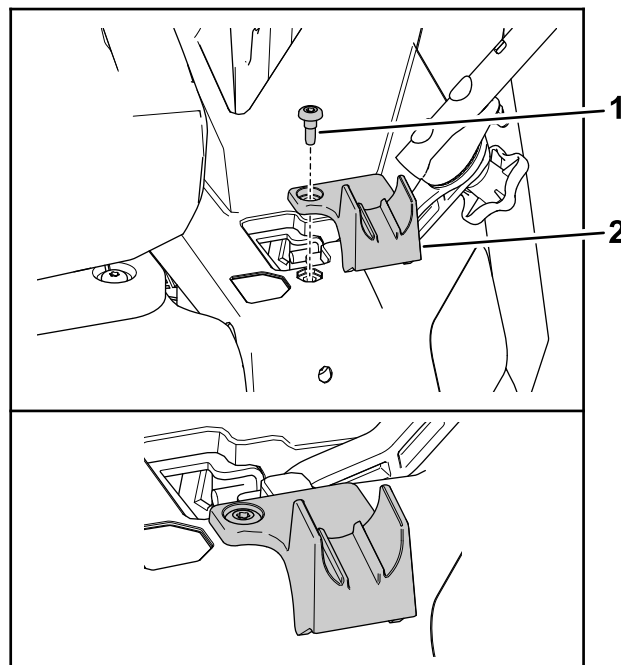

Joonis 7

1. Osakeermega polt ($\frac{1}{4} \times \frac{1}{2}$ "
2. Fiksaator

g465176

3. Kinnitage fiksaator komplekti kuuluva osakeermega poldi ($\frac{1}{4} \times \frac{1}{2}$ " abil pesa (Joonis 7).

Kasutamine

Abikäepideme pikendamine

Pöörake abikäepide pikendatud asendisse, kui masin seisab ja te lähete masina või tulete sealt maha.

1. Pöörake abikäepidet, nagu on näidatud joonisel [Joonis 8](#).

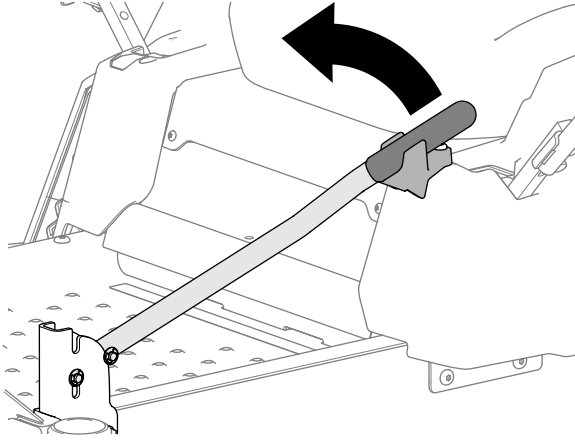

Joonis 8

g465177

2. Langetage abikäepide, nagu on näidatud joonisel [Joonis 9](#).

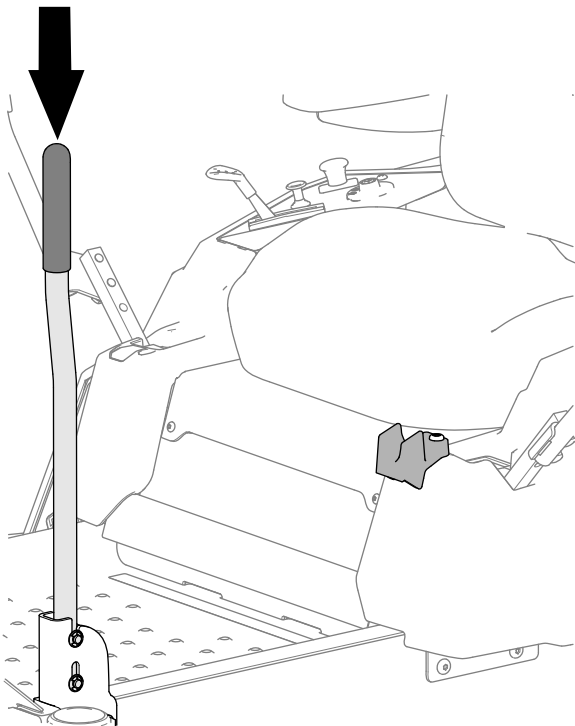

Joonis 9

g465178

3. Veenduge, et abikäepide oleks lõõuni kanduri piludes, nagu on näidatud joonisel [Joonis 10](#).

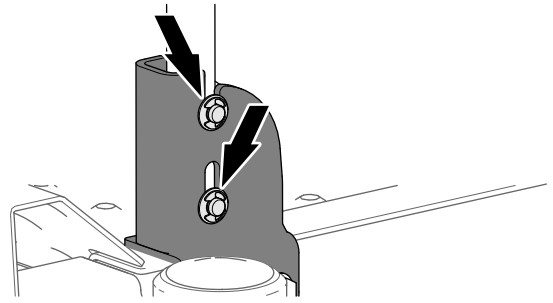

Joonis 10

g465179

Abikäepideme kokkupanek

Tähtis: Masina kasutamise ajaks pöörake abikäepide kokkupandud asendisse.

1. Kergitage abikäepidet, nagu on näidatud joonisel [Joonis 11](#).

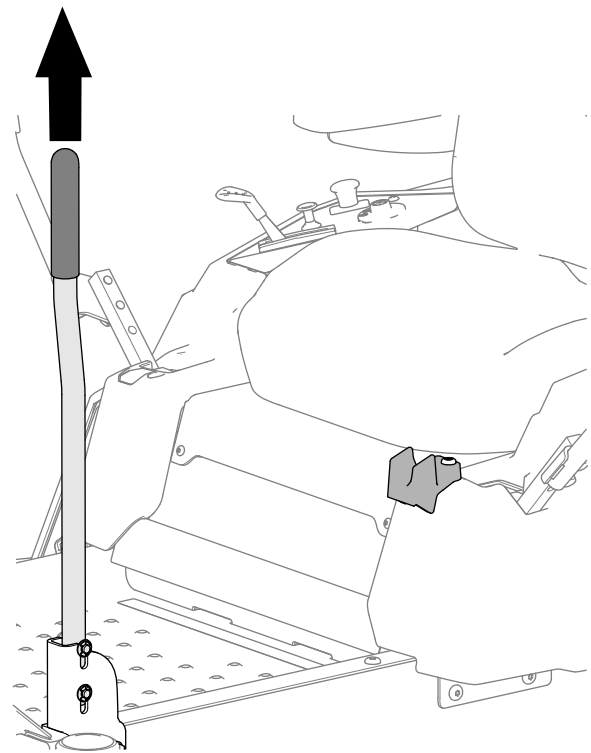

Joonis 11

g465190

2. Pöörake abikäepide täiesti alla, nagu on näidatud joonisel [Joonis 12](#).

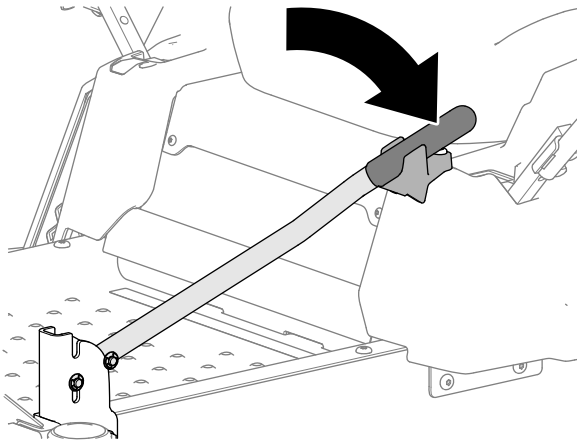

Joonis 12

g465191

Märkused:



Count on it.