



**Støttestangssæt**  
**TimeCutter®/Titan®-plæneklipper**  
 Modelnr. 161-4450

**Monteringsvejledning**

# Montering

## Løsdele

Brug skemaet herunder til at kontrollere, at alle dele er blevet leveret.

Beskrivelse	Antal	Anvendelse
Kræver ingen dele	–	Klargøring af maskinen.
Støttehåndtag	1	Saml støttehåndtaget.
Stift (rillet)	1	
Spændeskive (3/8")	1	
Låsering	1	
Støttehåndtagsbeslag	1	Montering af støttehåndtagsbeslaget.
Sekskantet flangehovedbolt (gevindskærende – 5/16" x 3/4")	2	
Stift (rillet)	1	Monter støttehåndtaget.
Spændeskive (3/8")	1	
Låsering	1	
Håndtagsholder	1	Monter håndtagsholderen.
Ansatskrue (1/4 x 1/2")	1	

## Klargøring af maskinen

1. Parker maskinen på en plan overflade.
2. Deaktiver kontakten til regulering af skæreknive.
3. Flyt bevægelsehåndtagene udad til positionen PARK (parkér).
4. Sluk for motoren, og tag nøglen ud.



# Samling af støttehåndtaget

1. Saml den rillede stift gennem hullet i støttehåndtaget som vist i [Figur 1](#).

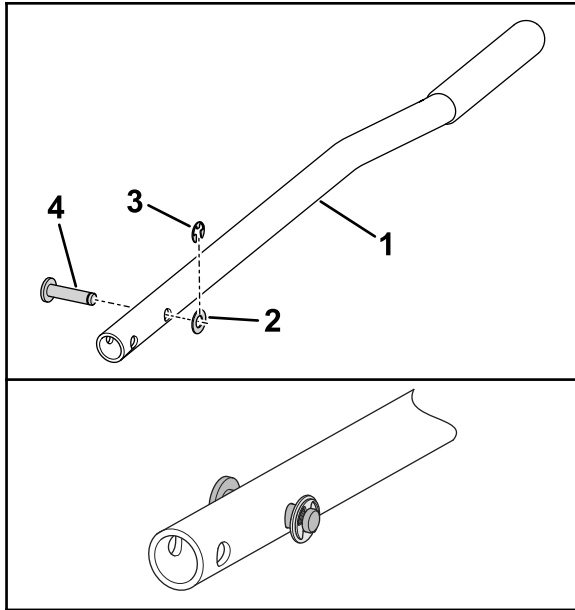

Figur 1

g464941

- |                                  |                  |
|----------------------------------|------------------|
| 1. Støtتهåndtag                  | 3. Låsering      |
| 2. Spændeskive ( $\frac{3}{8}$ " | 4. Stift (rille) |

2. Fastgør stiften til håndtaget med spændeskiven ( $\frac{3}{8}$ " og låseringen ([Figur 1](#)).

# Montering af støttehåndtagsbeslaget

## Opmåling og boring af huller i stelvangen

1. Hold støttehåndtagsbeslaget op mod den venstre stelvange, og placer det i henhold til målingen for din specifikke model ([Figur 2](#)).

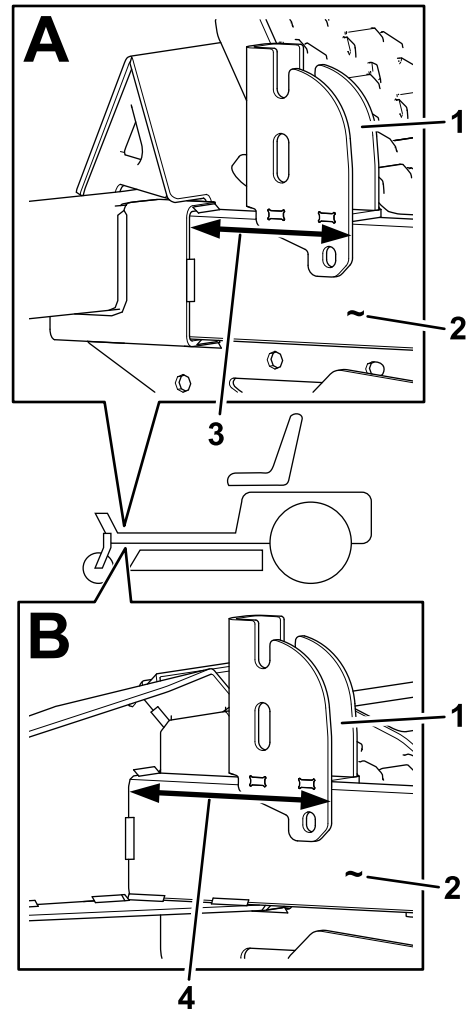

Figur 2

A: TimeCutter-modeller. B: Titan-modeller.

g464996

- |                        |           |
|------------------------|-----------|
| 1. Støtتهåndtagsbeslag | 3. 113 mm |
| 2. Venstre stelvange   | 4. 146 mm |

2. Brug støttehåndtagsbeslaget som skabelon, og tegn markeringer gennem hullerne på stelvangen ([Figur 3](#)).

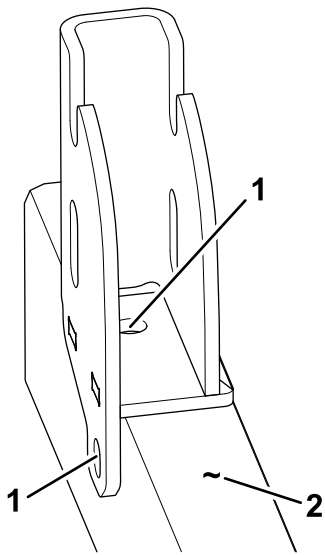

Figur 3

g465023

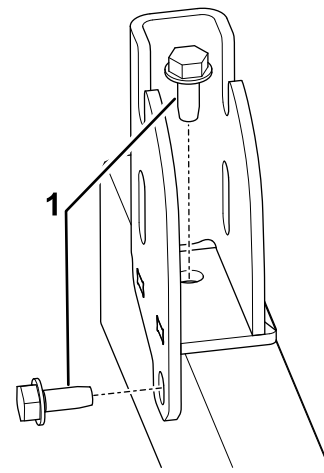

Figur 4

g465027

1. Sekskantet flangehovedbolt (gevindskærende – 5/16" x 3/4")

1. Markér og bor huller her.
2. Venstre stelvange

3. Bor huller på de markerede steder med et bor (9/32") som vist i [Figur 3](#).

### **⚠ ADVARSEL**

Hvis der bores uden at bruge beskyttelsesbriller, kan materiale trænge ind i øjnene og forårsage øjenskade.

Bær altid beskyttelsesbriller, når der bores.

## Fastgørelse af beslaget på stelvangen

Fastgør beslaget på siden af den venstre stelvange med 2 gevindskærende sekskantede flangehovedbolte.

## Montering af støttehåndtaget

1. Placer det nederste hul i støttehåndtaget ud for den lukkede rille i støttehåndtagsbeslaget som vist i [Figur 5](#).

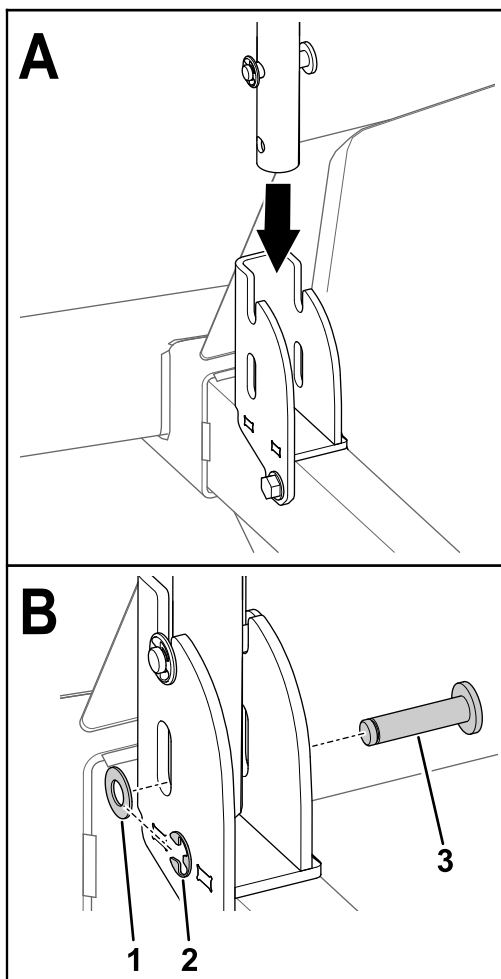

**Figur 5**

TimeCutter-model vist

1. Spændeskive ( $\frac{3}{8}$ "
2. Låsering
3. Stift (rillet)

2. Sæt den rillede stift gennem rillen i beslaget og hullet i støttehåndtaget (Figur 5).
3. Fastgør stiften til beslaget og håndtaget med spændeskiven ( $\frac{3}{8}$ " og låseringen (Figur 5).

## Montering af håndtagsholderen

1. Fjern den eksisterende ansatsskrue, der fastgør den venstre kapsel til maskinen (Figur 6).

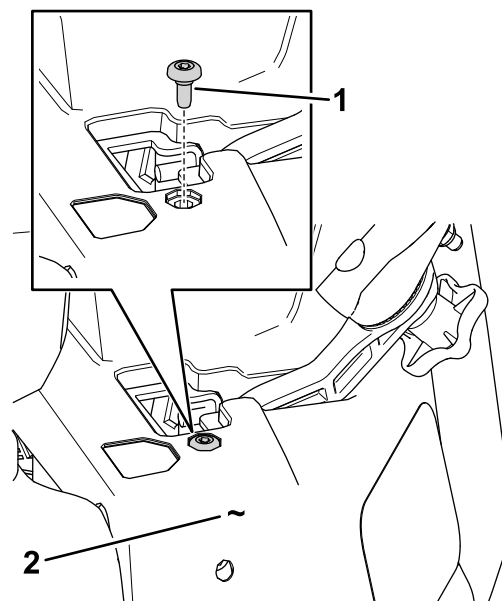

**Figur 6**

1. Eksisterende ansatsskrue
2. Venstre kapsel

2. Placer håndtagsholderen ud for den venstre kapsel som vist i Figur 7.

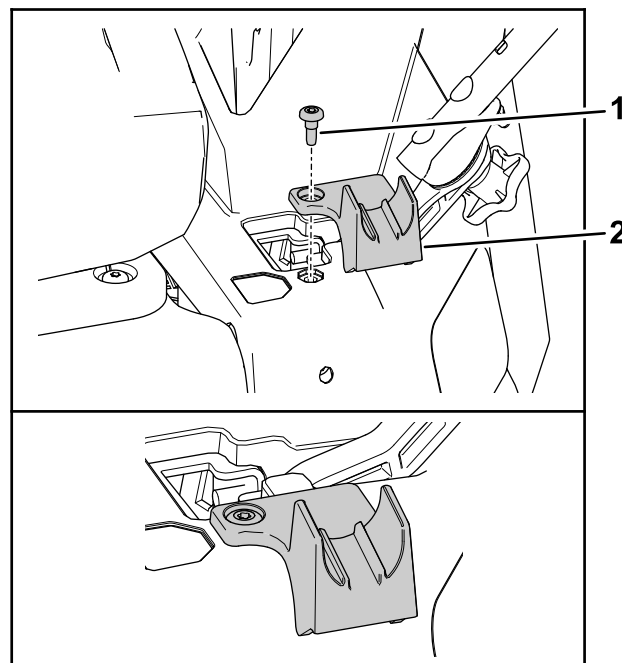

**Figur 7**

1. Ansatsskrue ( $\frac{1}{4} \times \frac{1}{2}$ "
2. Holder
3. Fastgør holderen til kapslen (Figur 7) med ansatsskruen ( $\frac{1}{4} \times \frac{1}{2}$ " fra sættet.

# Betjening

## Udtrækning af støttehåndtaget

Drej støttehåndtaget til udtrækningspositionen, mens maskinen står stille, og du skal stige på eller af.

1. Drej støttehåndtaget som vist i [Figur 8](#).

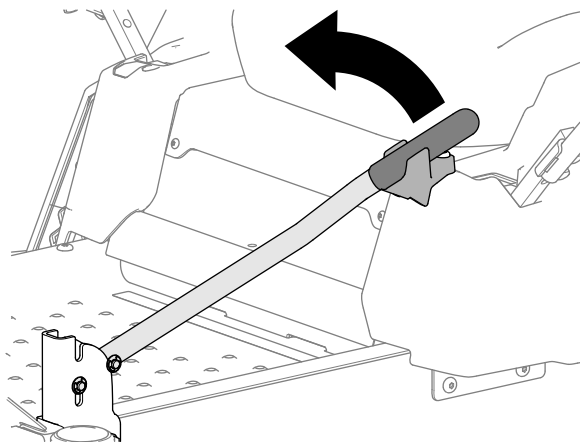

Figur 8

g465177

2. Sænk støttehåndtaget som vist i [Figur 9](#).

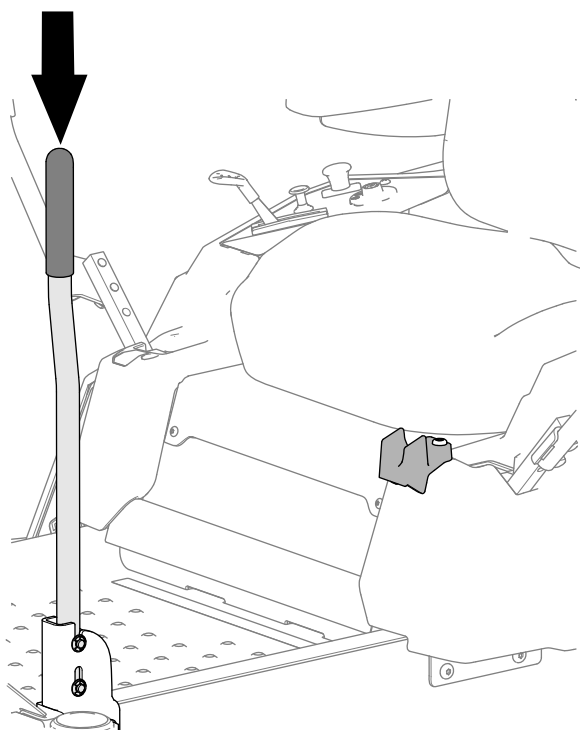

Figur 9

g465178

3. Sørg for, at støttehåndtaget er korrekt placeret i beslagets riller som vist i [Figur 10](#).

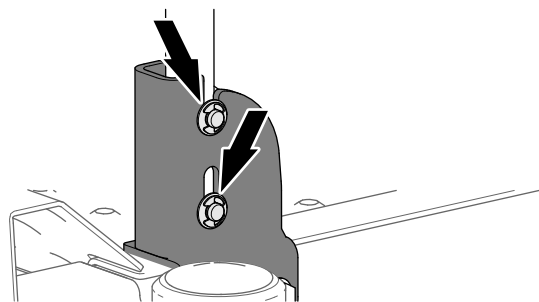

Figur 10

g465179

## Opbevaring af støttehåndtaget

**Vigtigt:** Drej støttehåndtaget til opbevaringspositionen, når maskinen er i drift.

1. Løft støttehåndtaget som vist i [Figur 11](#).

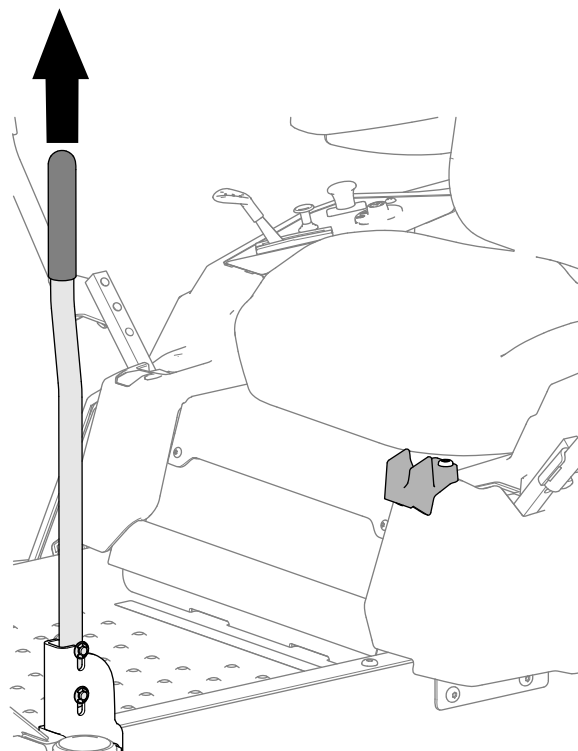

Figur 11

g465190

2. Drej støttehåndtaget helt som vist i [Figur 12](#).

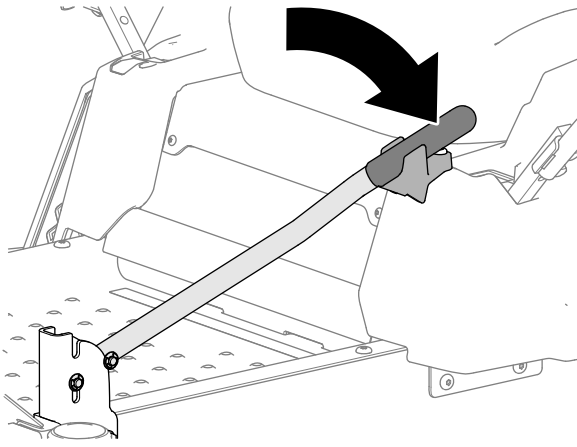

**Figur 12**

g465191

# Bemærkninger:



**Count on it.**