



EN LED Light Kit

147-8757

DE LED-Beleuchtungskit

147-8757

FR Kit d'éclairage à LED

147-8757

NL Ledlampset

147-8757





LED Light Kit

TimeCutter® Max or TITAN® Riding Mower

Model No. 147-8757

Installation Instructions

Installation

Loose Parts

Use the chart below to verify that all parts have been shipped.

Description	Qty.	Use
No parts required	–	Prepare the machine.
Light bracket	1	Install the LED Light Kit.
Hex-washer-head thread forming screw (5/16 x 3/4 inch)	2	
LED light	1	
Hex-washer-head screw	2	
Wire harness	1	
Cable tie	1	

Preparing the Machine

Gas Models Only

1. Park the machine on a level surface.
2. Disengage the blade-control switch.
3. Move the motion-control levers outward to the PARK position.
4. If equipped, engage the parking brake.
5. Shut off the machine and remove the key.
6. Wait for all moving parts to stop.
7. Allow machine components to cool.

Electric Models Only

1. Park the machine on a level surface.
2. Disengage the blade-control switch.
3. Move the motion-control levers outward to the NEUTRAL position.
4. Engage the parking brake.
5. Shut off the machine and remove the key.
6. Wait for all moving parts to stop.
7. Allow machine components to cool.
8. Remove the battery packs from the machine.



Installing the LED Light Kit

Note: For installation assistance, contact an Authorized Service Dealer.

1. Install the light bracket onto the front of the machine using the 2 hex-washer-head thread forming screws (5/16 x 3/4 inch).

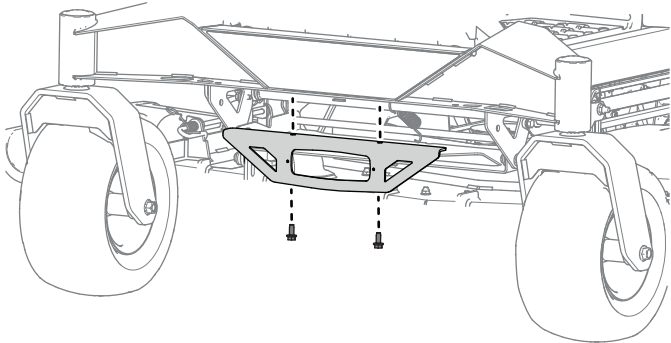

Figure 1

g468945

2. Install the light to the light bracket using the 2 hex-washer-head screws.

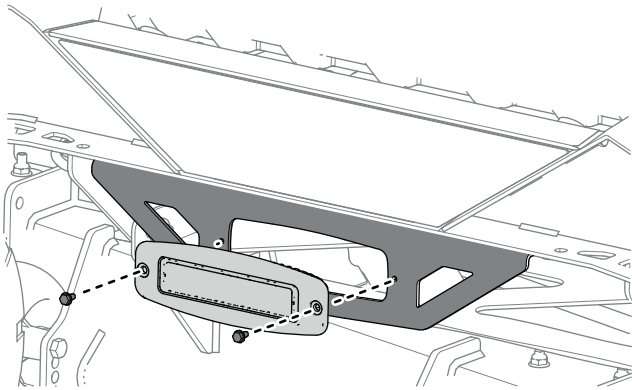

Figure 2

g468946

3. Connect the wire harness to the back of the lights and secure the harness to the front frame rail using the harness clip.

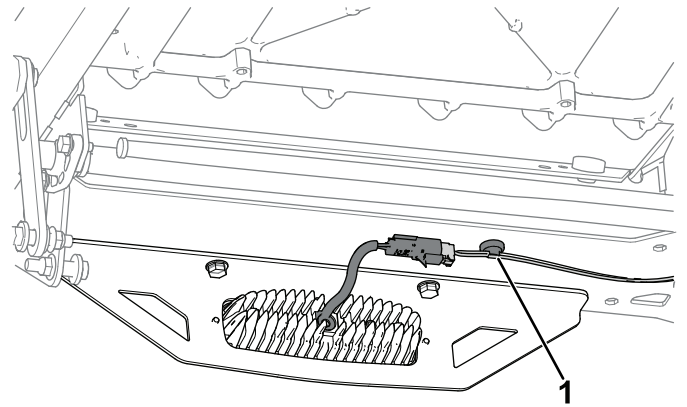

Figure 3

g468947

1. Harness clip

4. Route the wire harness along the right frame rail, while securing the harness clips to the rail.

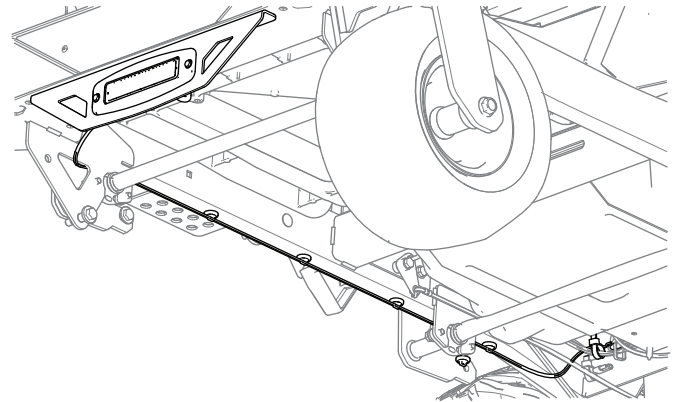

Figure 4

g468948

5. Cut the cable tie securing the auxiliary connector off the main harness and remove the auxiliary end plug.
6. Connect the light harness to the auxiliary connector.
7. Secure the kit wire harness to the machine wire harness using the cable tie.
8. **Electric machines only:** install the batteries.

Notes:

Notes:



LED-BeleuchtungsKit

TimeCutter® Max oder TITAN® Aufsitzrasenmäher

Modellnr. 147-8757

Installationsanweisungen

Installation

Einzelteile

Prüfen Sie anhand der nachstehenden Tabelle, dass Sie alle im Lieferumfang enthaltenen Teile erhalten haben.

Beschreibung	Menge	Verwendung
Keine Teile werden benötigt	–	Bereiten Sie die Maschine vor.
Lampenhalterung	1	Einbau des LED-BeleuchtungsKit.
Sechskant-Blechsrauben (5/16" x 3/4")	2	
LED-Lampe	1	
Sechskantschraube mit Flansch	2	
Kabelbaum	1	
Kabelbinder	1	

Vorbereiten der Maschine

Nur Benzinmodelle

1. Parken Sie die Maschine auf einer ebenen Fläche.
2. Kuppeln Sie den Zapfwellenantriebsschalter aus.
3. Schieben Sie die Fahrtriebshebel nach außen in die PARK-Stellung.
4. Aktivieren, falls vorhanden, Sie die Feststellbremse.
5. Stellen Sie den Motor ab und ziehen Sie den Zündschlüssel ab.
6. Warten Sie, bis alle beweglichen Teile zum Stillstand gekommen sind.
7. Lassen Sie die Maschinenkomponenten abkühlen.

Nur Elektromodelle

1. Parken Sie die Maschine auf einer ebenen Fläche.
2. Kuppeln Sie den Zapfwellenantriebsschalter aus.
3. Schieben Sie die Fahrtriebshebel nach außen in die NEUTRAL-Stellung.
4. Aktivieren Sie die Feststellbremse.
5. Stellen Sie den Motor ab und ziehen Sie den Zündschlüssel ab.
6. Warten Sie, bis alle beweglichen Teile zum Stillstand gekommen sind.
7. Lassen Sie die Maschinenkomponenten abkühlen.
8. Nehmen Sie die Akkupacks aus der Maschine heraus.



Einbau des LED-Beleuchtungskit

Hinweis: Wenn Sie Unterstützung beim Einbau benötigen, wenden Sie sich an Ihren Toro-Vertragshändler.

1. Befestigen Sie die Lampenhalterung an der Vorderseite der Maschine mit den beiden Sechskant-Blechschrauben (5/16" x 3/4").



Bild 1

g468945

2. Befestigen Sie die Lampe mit den beiden Sechskantschrauben mit Flansch an der Lampenhalterung.

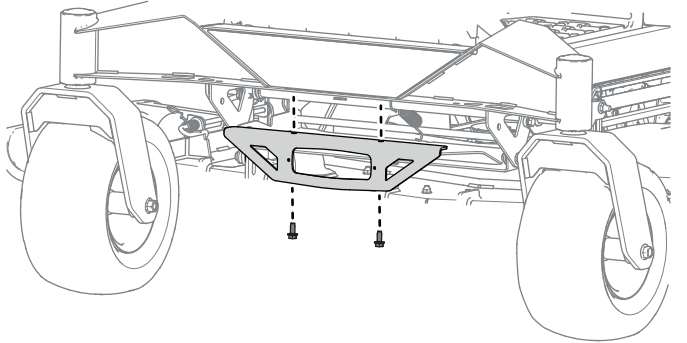

Bild 2

g468946

3. Schließen Sie den Kabelbaum an der Rückseite der Lampen an und befestigen Sie den Kabelbaum mit Kabelbaumclips an der vorderen Rahmenschiene.

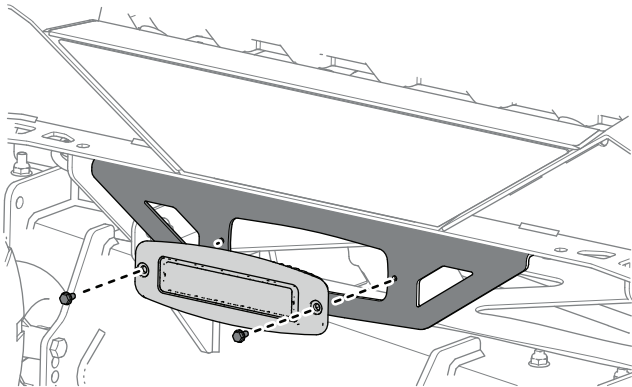

Bild 3

g468947

1. Kabelbaumclip

4. Verlegen Sie den Kabelbaum entlang der rechten Rahmenschiene und befestigen Sie dabei die Kabelbaumclips an der Schiene.

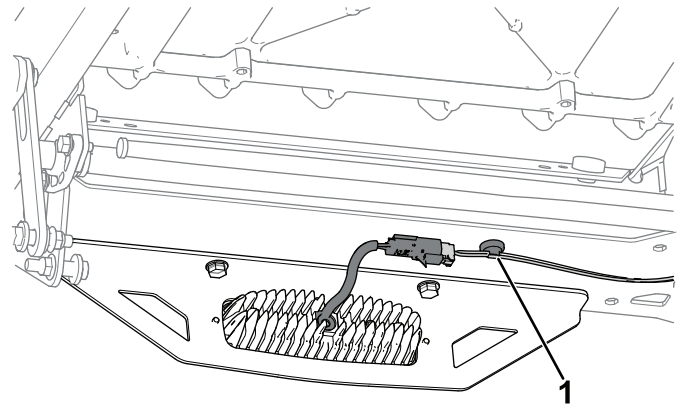

Bild 4

g468948

5. Kürzen Sie den Kabelbinder, mit dem der Hilfsstecker am Hauptkabelbaum befestigt ist, und ziehen Sie den Stecker des Hilfssteckers ab.
6. Schließen Sie den Leuchten-Kabelbaum am Hilfsstecker an.
7. Befestigen Sie den Kabelbaum des Kits mit Kabelbindern am Kabelbaum der Maschine.
8. **Nur für elektrisch betriebene Maschinen:** Installieren Sie die Akkus.

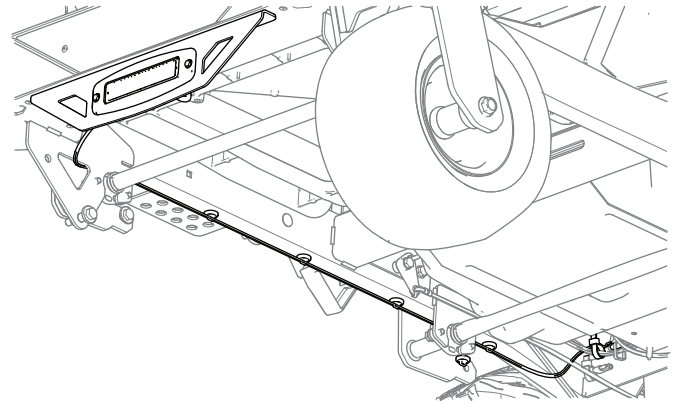

Kit d'éclairage à LED

Tondeuse autoportée TimeCutter® Max ou TITAN®

N° de modèle 147-8757

Instructions de montage

Montage

Pièces détachées

Reportez-vous au tableau ci-dessous pour vérifier si toutes les pièces ont été expédiées.

Description	Qté	Utilisation
Aucune pièce requise	–	Préparation de la machine.
Support du feu	1	Pose du kit d'éclairage à LED.
Vis autotaraudeuse à tête hexagonale à embase (5/16" x 3/4")	2	
Diode	1	
Vis à tête hexagonale à embase	2	
Faisceau de câblage	1	
Attache-câble	1	

Préparation de la machine

Modèles à essence seulement

1. Garez la machine sur une surface plane et horizontale.
2. Désengagez la commande des lames.
3. Poussez les leviers de commande de déplacement vers l'extérieur, à la position STATIONNEMENT.
4. Serrez le frein de stationnement le cas échéant.
5. Coupez le moteur et enlevez la clé de contact.
6. Attendez l'arrêt complet de toutes les pièces mobiles.
7. Laissez refroidir les composants de la machine.

Modèles électriques seulement

1. Garez la machine sur une surface plane et horizontale.
2. Désengagez la commande des lames.
3. Poussez les leviers de commande de déplacement vers l'extérieur, à la position POINT MORT.
4. Serrez le frein de stationnement.
5. Coupez le moteur et enlevez la clé de contact.
6. Attendez l'arrêt complet de toutes les pièces mobiles.
7. Laissez refroidir les composants de la machine.
8. Retirez les batteries de la machine.



Pose du kit d'éclairage à LED

Remarque: Pour plus de renseignements sur l'installation, contactez un concessionnaire-réparateur agréé.

1. Montez le support du feu à l'avant de la machine à l'aide de 2 vis autotaraudeuses à tête hexagonale à embase (5/16" x 3/4").

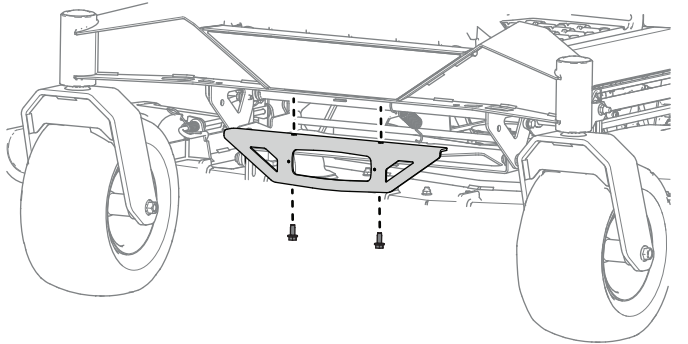

Figure 1

g468945

2. Fixez le feu sur son support à l'aide des 2 vis à tête hexagonale à embase.

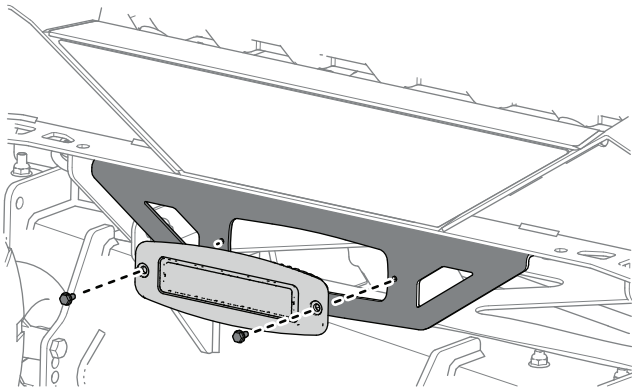

Figure 2

g468946

3. Branchez le faisceau à l'arrière des feux et attachez-le au profilé avant du cadre avec les clips.

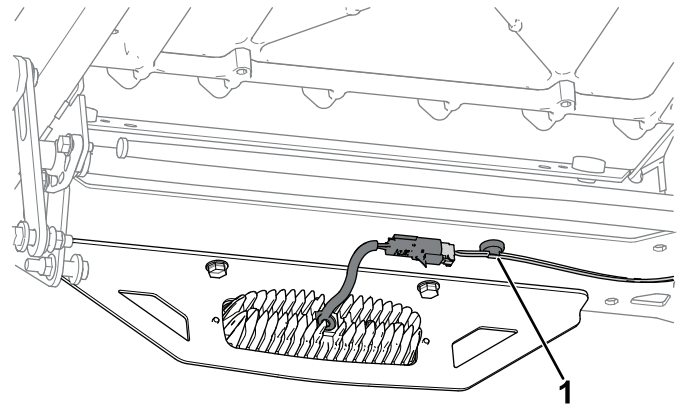

Figure 3

g468947

1. Clip de faisceau

4. Acheminez le faisceau le long du profilé de cadre droit, tout en fixant les clips du faisceau sur le profilé.

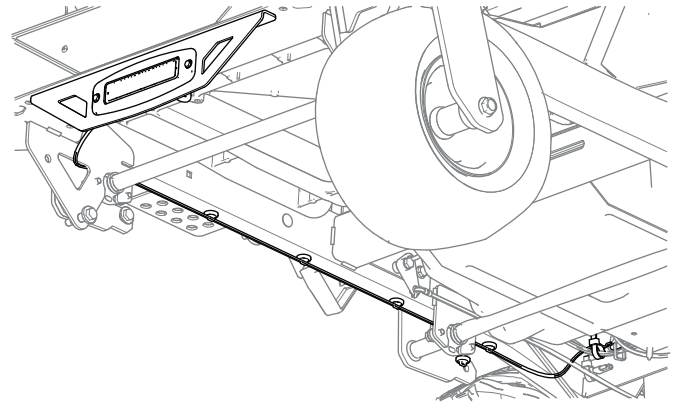

Figure 4

g468948

5. Coupez l'attache-câble qui retient le connecteur auxiliaire à l'écart du faisceau principal, et retirez l'obturateur d'extrémité auxiliaire
6. Connectez le faisceau de l'éclairage au connecteur auxiliaire.
7. Fixez le faisceau du kit au faisceau sur le faisceau de la machine avec l'attache-câble.
8. **Modèles électriques seulement :** installez les batteries.



Ledlampset

TimeCutter® Max of TITAN® zitmaaier

Modelnr.: 147-8757

Installatie-instructies

Installatie

Losse onderdelen

Gebruik onderstaande lijst om te controleren of alle onderdelen zijn geleverd.

Omschrijving	Hoeveelheid	Gebruik
Geen onderdelen vereist	–	Bereid de machine voor.
Verlichtingsbeugel	1	De ledlampset monteren.
Zelftappende zeskantschroef met flens (5/16" x 3/4")	2	
Ledlamp	1	
Zeskantschroef met flens	2	
Kabelboom	1	
Kabelbinder	1	

De machine voorbereiden op de montage

Uitsluitend voor benzinemodellen

1. Parkeer de machine op een horizontaal oppervlak.
2. Schakel de aftakas uit.
3. Zet de rijhendels in de PARKEERSTAND.
4. Indien aanwezig haalt u de parkeerrem aan.
5. Schakel de machine uit en verwijder het contactsleuteltje.
6. Wacht tot alle bewegende onderdelen tot stilstand zijn gekomen.
7. Laat de onderdelen van de machine afkoelen.

Uitsluitend voor elektrische modellen

1. Parkeer de machine op een horizontaal oppervlak.
2. Schakel de aftakas uit.
3. Zet de rijhendels naar buiten in de vergrendelde NEUTRAAL.
4. Haal de parkeerrem aan.
5. Schakel de machine uit en verwijder het contactsleuteltje.
6. Wacht tot alle bewegende onderdelen tot stilstand zijn gekomen.
7. Laat de onderdelen van de machine afkoelen.
8. Verwijder de accupacks uit de machine.



De ledlampset monteren

Opmerking: Neem contact op met een erkende servicedealer voor hulp bij de montage.

1. Monteer de verlichtingsbeugel op de voorkant van de machine met de 2 zelftappende zeskantschroeven met flens (5/16" x 3/4").

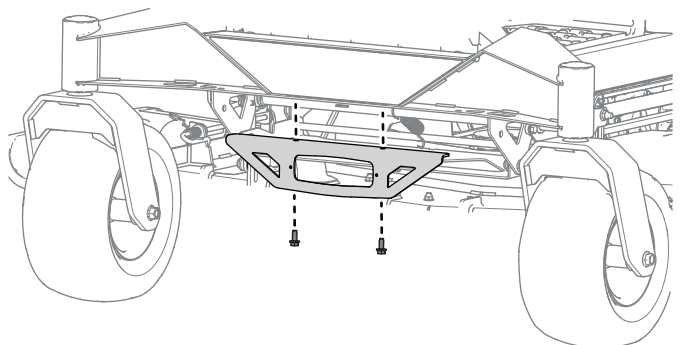

Figuur 1

g468945

2. Bevestig de verlichting aan de verlichtingsbeugel met de 2 zeskantschroeven met flens.

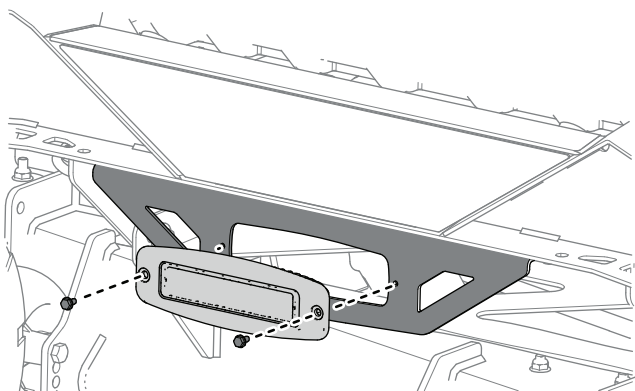

Figuur 2

g468946

3. Sluit de kabelboom aan aan de achterkant van de verlichting en bevestig de kabelboom aan de voorste frameraail met de kabelboomklem.

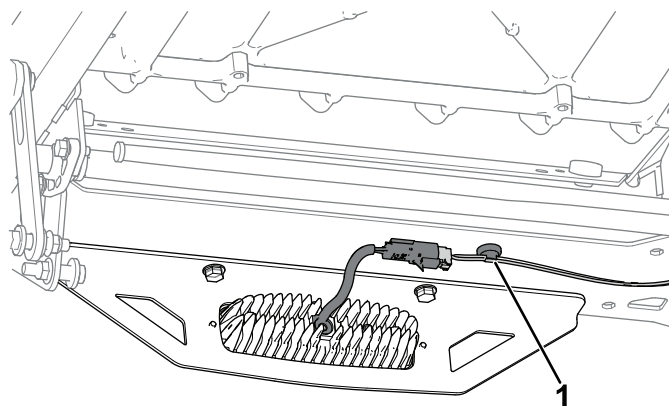

Figuur 3

g468947

1. Kabelboomklem

4. Leid de kabelboom langs de rechter frameraail, terwijl u de kabelboomklemmen aan de rail bevestigt.

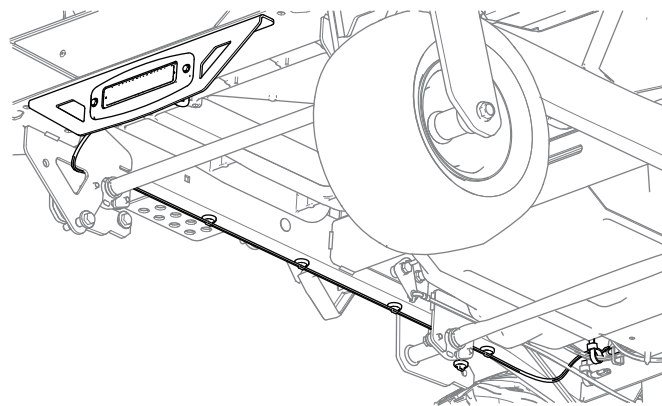

Figuur 4

g468948

5. Knip de kabelbinder door waarmee de hulpconnector is bevestigd aan de hoofdkabelboom en verwijder de eindplug van de hulpconnector.
6. Sluit de verlichtingskabelboom aan op de hulpconnector.
7. Bevestig de kabelboom van de set met de kabelbinder aan de kabelboom van de machine.
8. **Uitsluitend voor elektrische machines:** plaats de accu's.