



Комплект светодиодных осветительных приборов

Самоходная ездая газонокосилка TimeCutter® Мах или TITAN®

Номер модели 147-8757

Инструкции по монтажу

Монтаж

Незакреплённые детали

Используя таблицу, представленную ниже, убедитесь в том, что все детали отгружены

| Наименование | Количество | Использование |
|---|------------|--|
| Детали не требуются | – | Подготовка машины. |
| Кронштейн осветительного прибора | 1 | Установка комплекта светодиодных осветительных приборов. |
| Самонарезающий винт с головкой с шестигранным буртиком (5/16 x 3/4 дюйма) | 2 | |
| Светодиодный индикатор | 1 | |
| Винт с шестигранной головкой с буртиком | 2 | |
| Жгут проводов | 1 | |
| Кабельная стяжка | 1 | |

Подготовка машины

Только для моделей, работающих на бензине

1. Установите машину на ровной поверхности.
2. Выключите переключатель управления ножом.
3. Переведите рычаги управления движением наружу в положение PARK (ПАРКОВКА).
4. Включите стояночный тормоз, если машина оборудована им.
5. Выключите машину и извлеките ключ.
6. Дождитесь остановки всех движущихся частей.
7. Дайте компонентам машины остыть.

Только для моделей с электрическим стартером

1. Установите машину на ровной поверхности.
2. Выключите переключатель управления ножом.
3. Переведите рычаги управления движением в НЕЙТРАЛЬНОЕ положение.
4. Включите стояночный тормоз.
5. Выключите машину и извлеките ключ.
6. Дождитесь остановки всех движущихся частей.
7. Дайте компонентам машины остыть.
8. Снимите аккумуляторные батареи с машины.



Установка комплекта светодиодных осветительных приборов

Примечание: Для получения помощи в установке обратитесь в сервисный центр официального дилера.

1. Установите кронштейн осветительного прибора на переднюю часть машины с помощью 2 самонарезающих винтов с головкой с шестигранным буртиком (5/16 x 3/4 дюйма).



Рисунок 1

g468945

2. Установите осветительный прибор в кронштейн осветительного прибора с помощью 2 винтов с головкой с шестигранным буртиком

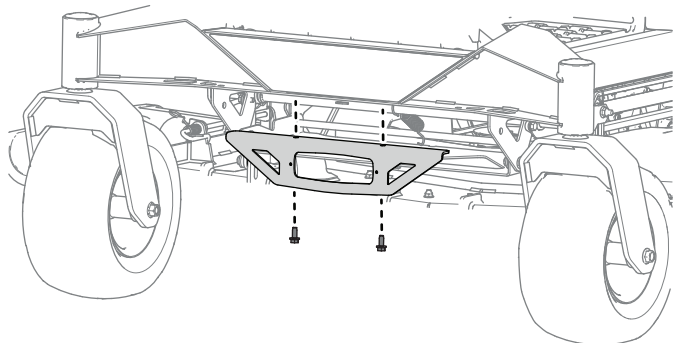

Рисунок 2

g468946

3. Подсоедините жгут проводов к задней части осветительных приборов и закрепите его на передней балке рамы с помощью хомута жгута проводов.

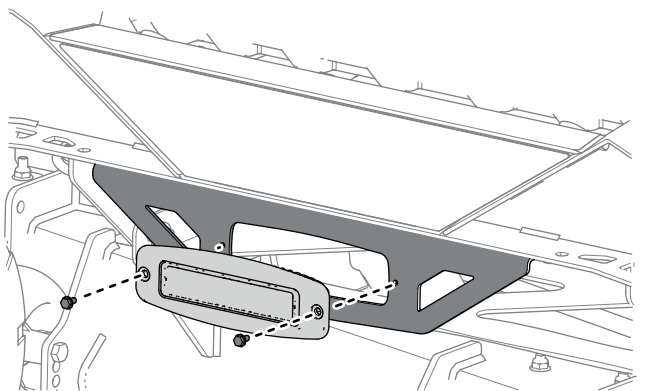

Рисунок 3

g468947

1. Хомут жгута проводов

4. Проложите жгут проводов вдоль правой балки рамы, прикрепив хомуты жгута проводов к балке.

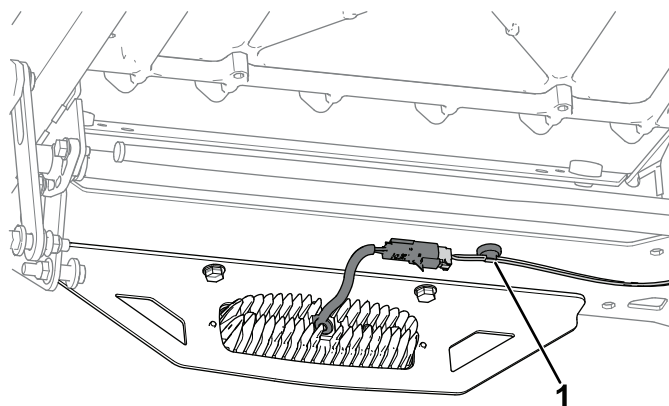
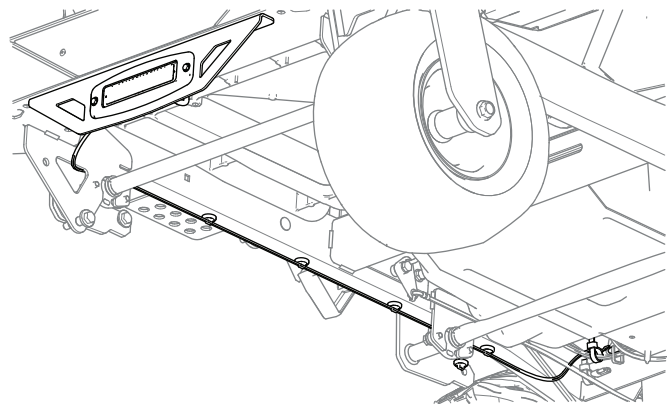

Рисунок 4

g468948

5. Разрежьте кабельную стяжку крепления дополнительного разъема на основном жгуте проводов, и снимите дополнительную концевую заглушку.
6. Подсоедините жгут проводов осветительных приборов к дополнительному разъему.
7. Прикрепите жгут проводов из комплекта к жгуту проводов машины кабельной стяжкой.
8. **Только для машин с электрическим стартером:** установите аккумуляторы.