



Kit de luzes LED

Cortador com operador montado TimeCutter® TITAN®

Modelo nº 147-8757

Instruções de instalação

Instalação

Peças soltas

Utilize a tabela abaixo para verificar se todas as peças foram enviadas.

Descrição	Quantidade	Utilização
Nenhuma peça necessária	–	Prepare a máquina.
Suporte da luz	1	Instalação do kit de luzes LED.
Parafusos de cabeça sextavada com arruela autorroscantes (5/16 x 3/4 pol.)	2	
Luz LED	1	
Parafuso de cabeça sextavada	2	
Cablagem	1	
Braçadeira de cabos	1	

Preparação da máquina

Apenas para modelos a gasolina

1. Estacione a máquina numa superfície nivelada.
2. Desengate o interruptor de controlo das lâminas.
3. Empurre as alavancas de controlo de movimento para fora para a posição PARK (estacionar).
4. Se equipado, engate o travão de estacionamento.
5. Desligue o motor e retire a chave da ignição.
6. Espere até todas as peças móveis pararem.
7. Deixe que os componentes da máquina arrefeçam.

Apenas para modelos elétricos

1. Estacione a máquina numa superfície nivelada.
2. Desengate o interruptor de controlo das lâminas.
3. Mova as alavancas de controlo de movimento para fora para a posição PONTO-MORTO.
4. Engate o travão de estacionamento.
5. Desligue o motor e retire a chave da ignição.
6. Espere até todas as peças móveis pararem.
7. Deixe que os componentes da máquina arrefeçam.
8. Retire as baterias da máquina.



Instalação do kit de luzes LED

Nota: Para obter apoio na instalação, contacte um representante de assistência autorizado.

1. Instale o suporte das luzes na parte dianteira da máquina utilizando os 2 parafusos de cabeça sextavada com arruela autorroscantes (5/16 x 3/4 pol.)



Figura 1

g468945

2. Instale as luzes no suporte das luzes utilizando os 2 parafusos de cabeça sextavada com arruela.

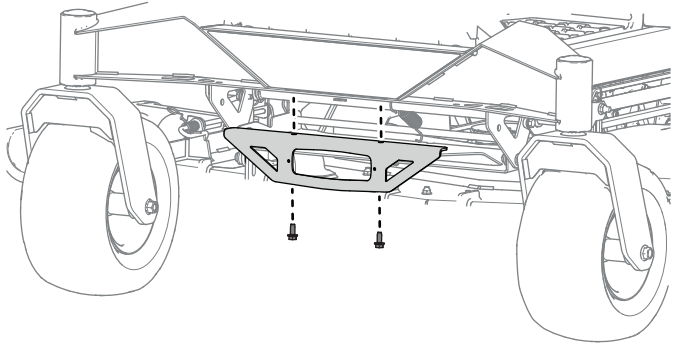

Figura 2

g468946

3. Ligue a cablagem à parte de trás das luzes e prenda a cablagem à calha da estrutura frontal utilizando o clipe de cablagem.

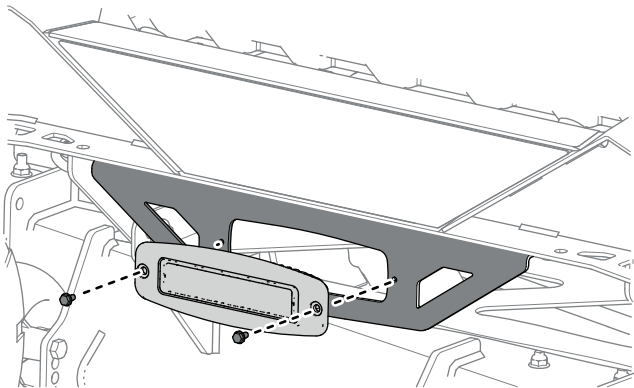

Figura 3

g468947

1. Clipe

4. Encaminhe a cablagem ao longo do lado direito da longarina enquanto prende os cliques de cablagem à longarina.

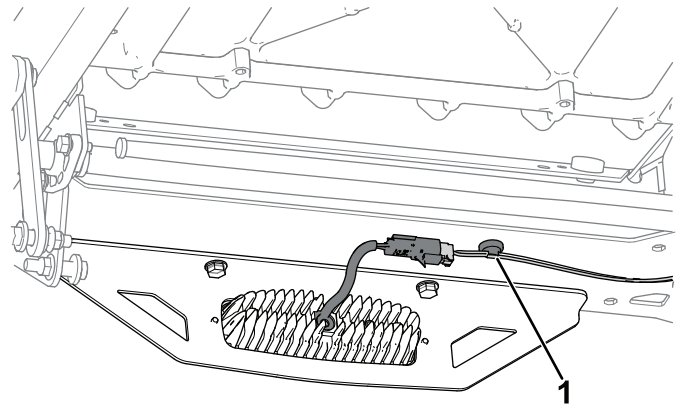
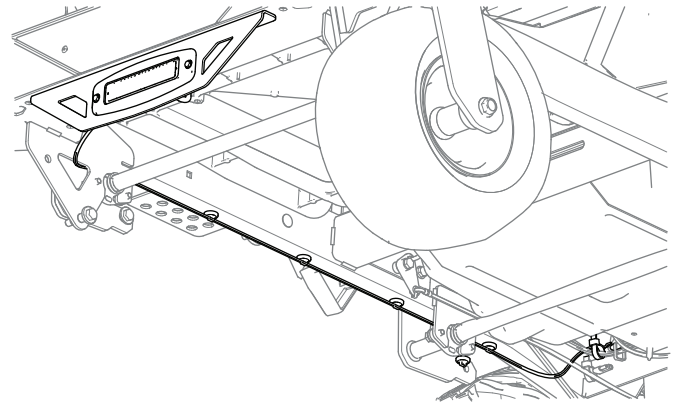

Figura 4

g468948

5. Corte a braçadeira de cabos que prende o conector auxiliar fora da cablagem principal e retire o tampão da extremidade auxiliar.
6. Ligue a cablagem das luzes ao conector auxiliar.
7. Prenda a cablagem do kit à cablagem da máquina utilizando uma braçadeira de cabos.
8. **Apenas para máquinas elétricas:** instale as baterias.