



# LED-lyssett

## TimeCutter® Max- eller TITAN®-plentraktor

Modellnr. 147-8757

### Installasjonsveiledning

# Montering

## Løse deler

Bruk diagrammet nedenfor som en sjekkliste for å kontrollere at alle delene er sendt.

Beskrivelse	Ant.	Bruk
Ingen deler er nødvendige	–	Klargjøre maskinen.
Lysbrakett	1	Monter LED-lyssettet.
Gjengeskjærende og sekskantet skivehodeskrue (5/16 x 3/4 tomme)	2	
LED-lys	1	
Sekskantet skivehodeskrue	2	
Ledningssats	1	
Kabelfeste	1	

## Klargjøre maskinen

### Kun bensinmodeller

1. Parker maskinen på en jevn flate.
2. Koble fra knivkontrollbryteren.
3. Flytt bevegelseskontrollspakene utover til PARKERINGSSTILLINGEN.
4. Sett på parkeringsbremsen hvis utstyrt.
5. Slå av maskinen og ta ut nøkkelen.
6. Vent til alle bevegelige deler har stanset.
7. La maskinkomponentene kjøle seg ned.

### Kun elektriske modeller

1. Parker maskinen på en jevn flate.
2. Koble fra knivkontrollbryteren.
3. Flytt bevegelseskontrollspakene utover til NØYTRAL stilling.
4. Sett på parkeringsbremsen.
5. Slå av maskinen og ta ut nøkkelen.
6. Vent til alle bevegelige deler har stanset.
7. La maskinkomponentene kjøle seg ned.
8. Fjern batteriene fra maskinen.



# Montere LED-lysettet

**Merk:** Ta kontakt med en autorisert forhandler for monteringshjelp.

1. Monter lysbraketten på den fremre delen av maskinen ved hjelp av de to gjengeskjærende skivehodeskruene (5/16 x 3/4 tomme).

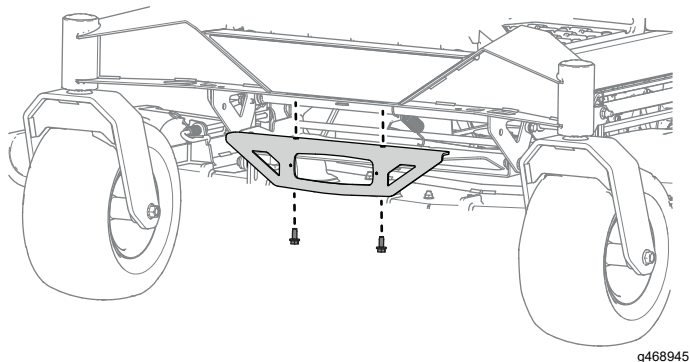

Figur 1

2. Monter lyset til lysbraketten ved hjelp av de to sekskantede skivehodeskruene.

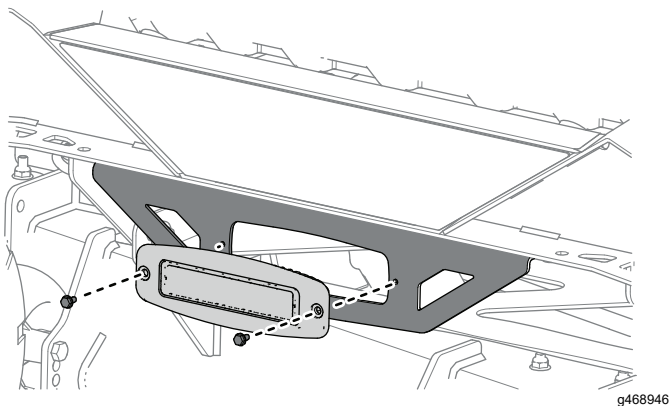

Figur 2

3. Koble ledningssatsen til baksiden av lysene, og fest ledningssatsen til frontrammeskinnen ved hjelp av ledningsklemmen.

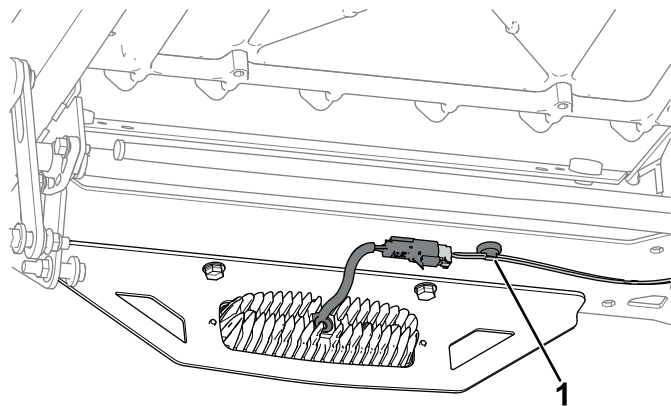

Figur 3

1. Ledningsklemme

4. Før ledningssatsen langs den høyre rammeskinnen samtidig som du monterer ledningsklemmene til skinnen.

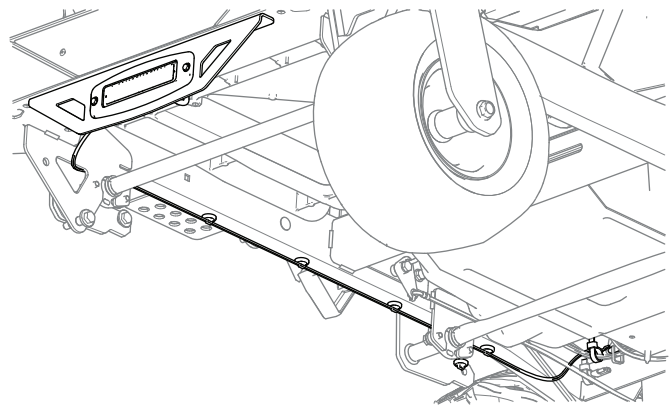

Figur 4

5. Kutt kabelfestet som monterer ekstraktakten fra hovedledningssatsen, og ta ut den ekstra endepluggen.
6. Koble lysledningssatsen til ekstraktakten.
7. Monter settledningssatsen til maskinledningssatsen med kabelfestet.
8. **Kun elektriske maskiner:** Sett inn batteriene.