



Kit luci LED

Tosaerba con operatore a bordo TimeCutter® Max o TITAN®

N° del modello 147-8757

Istruzioni di installazione

Installazione

Parti sciolte

Verificate che sia stata spedita tutta la componentistica, facendo riferimento alla seguente tabella.

Descrizione	Qté	Uso
Non occorrono parti	–	Preparate la macchina.
Staffa della luce	1	Installate il kit luci LED.
Vite autofilettante a testa esagonale flangiata (5/16" x 3/4")	2	
Luce a LED	1	
Vite a testa esagonale	2	
Cablaggio preassemblato	1	
Fascetta per cavi	1	

Preparazione della macchina

Solo modelli a benzina

1. Parcheggiate la macchina su terreno pianeggiante.
2. Disinnestate il comando delle lame.
3. Mettete le leve di controllo del movimento in posizione di PARCHEGGIO.
4. Se presente, inserite il freno di stazionamento.
5. Spegnete la macchina e togliete la chiave.
6. Attendete finché tutte le parti mobili si siano fermate.
7. Lasciate raffreddare i componenti della macchina.

Solo modelli elettrici

1. Parcheggiate la macchina su terreno pianeggiante.
2. Disinnestate il comando delle lame.
3. Mettete le leve di controllo del movimento verso l'esterno, in posizione di FOLLE.
4. Inserite il freno di stazionamento.
5. Spegnete la macchina e togliete la chiave.
6. Attendete finché tutte le parti mobili si siano fermate.
7. Lasciate raffreddare i componenti della macchina.
8. Togliete le batterie dalla macchina.



Installazione del kit luci LED

Nota: Per assistenza relativa all'installazione, contattate un Centro di assistenza autorizzato.

1. Montate la staffa della luce sulla parte anteriore della macchina con le 2 viti autofilettanti a testa esagonale flangiata (5/16" x 3/4").



Figura 1

g468945

2. Fissate la luce alla staffa della luce utilizzando le 2 viti a testa esagonale flangiata.

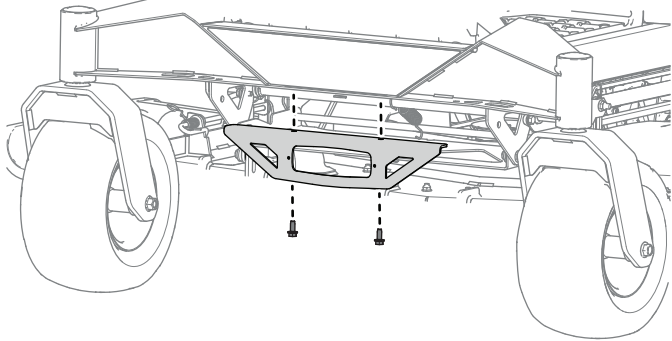

Figura 2

g468946

3. Collegate il cablaggio preassemblato al retro delle luci e fissate il cablaggio alla guida del telaio anteriore con la clip di cablaggio.

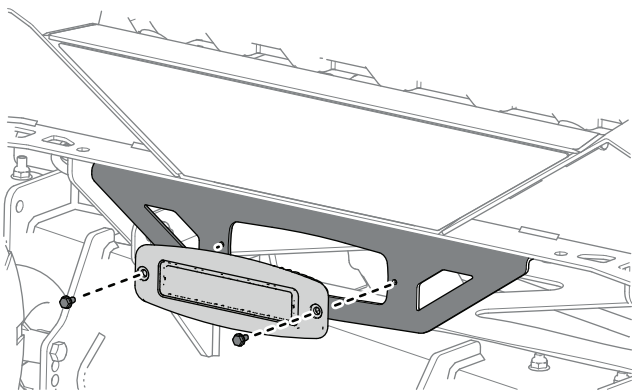

Figura 3

g468947

1. Clip di cablaggio

4. Fate passare il cablaggio preassemblato lungo la guida del telaio di destra fissando al contempo le clip di cablaggio alla guida.

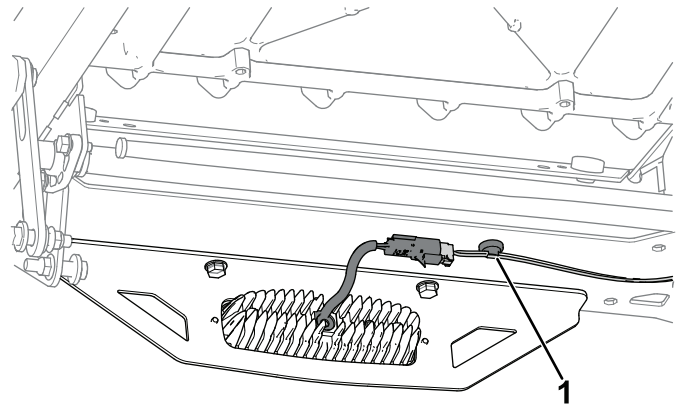
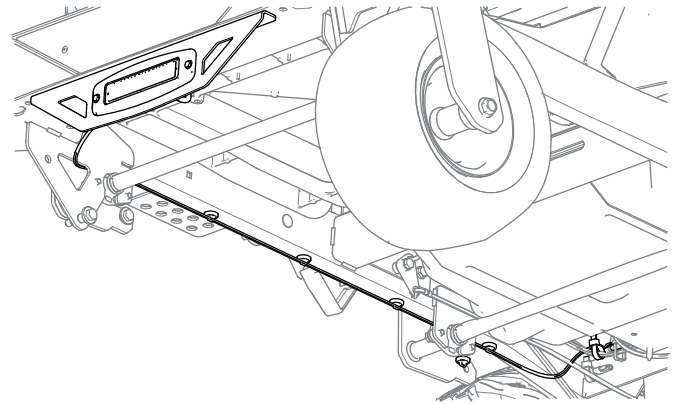

Figura 4

g468948

5. Tagliate la fascetta per cavi che fissa il connettore ausiliario dal cablaggio principale e rimuovete il tappo terminale ausiliario.
6. Collegate il cablaggio delle luci al connettore ausiliario.
7. Fissate il cablaggio preassemblato del kit al cablaggio preassemblato della macchina usando la fascetta per cavi.
8. **Solo macchine elettriche:** montate le batterie.