



Kit d'éclairage à LED

Tondeuse autoportée TimeCutter® Max ou TITAN®

N° de modèle 147-8757

Instructions de montage

Montage

Pièces détachées

Reportez-vous au tableau ci-dessous pour vérifier si toutes les pièces ont été expédiées.

Description	Qté	Utilisation
Aucune pièce requise	–	Préparation de la machine.
Support du feu	1	Pose du kit d'éclairage à LED.
Vis autotaraudeuse à tête hexagonale à embase (5/16" x 3/4")	2	
Diode	1	
Vis à tête hexagonale à embase	2	
Faisceau de câblage	1	
Attache-câble	1	

Préparation de la machine

Modèles à essence seulement

1. Garez la machine sur une surface plane et horizontale.
2. Désengagez la commande des lames.
3. Poussez les leviers de commande de déplacement vers l'extérieur, à la position STATIONNEMENT.
4. Serrez le frein de stationnement le cas échéant.
5. Coupez le moteur et enlevez la clé de contact.
6. Attendez l'arrêt complet de toutes les pièces mobiles.
7. Laissez refroidir les composants de la machine.

Modèles électriques seulement

1. Garez la machine sur une surface plane et horizontale.
2. Désengagez la commande des lames.
3. Poussez les leviers de commande de déplacement vers l'extérieur, à la position POINT MORT.
4. Serrez le frein de stationnement.
5. Coupez le moteur et enlevez la clé de contact.
6. Attendez l'arrêt complet de toutes les pièces mobiles.
7. Laissez refroidir les composants de la machine.
8. Retirez les batteries de la machine.



Pose du kit d'éclairage à LED

Remarque: Pour plus de renseignements sur l'installation, contactez un concessionnaire-réparateur agréé.

1. Montez le support du feu à l'avant de la machine à l'aide de 2 vis autotaraudeuses à tête hexagonale à embase (5/16" x 3/4").

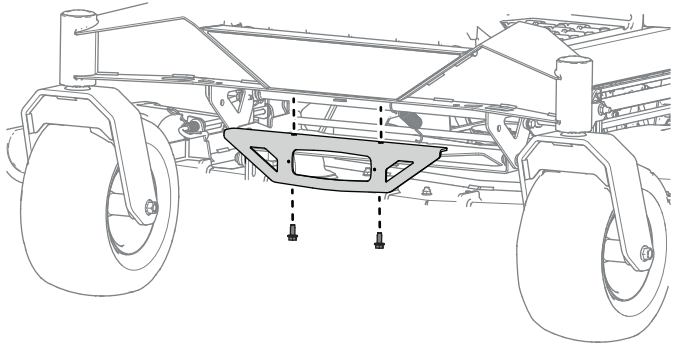

Figure 1

g468945

2. Fixez le feu sur son support à l'aide des 2 vis à tête hexagonale à embase.

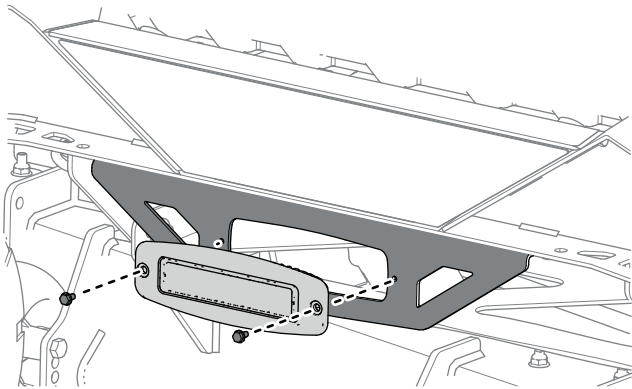

Figure 2

g468946

3. Branchez le faisceau à l'arrière des feux et attachez-le au profilé avant du cadre avec les clips.

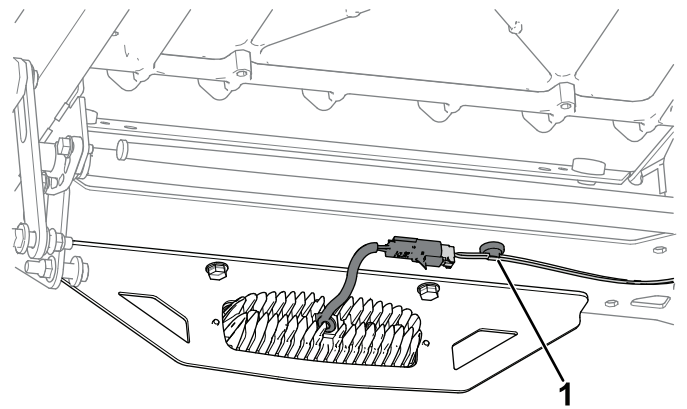

Figure 3

g468947

1. Clip de faisceau

4. Acheminez le faisceau le long du profilé de cadre droit, tout en fixant les clips du faisceau sur le profilé.

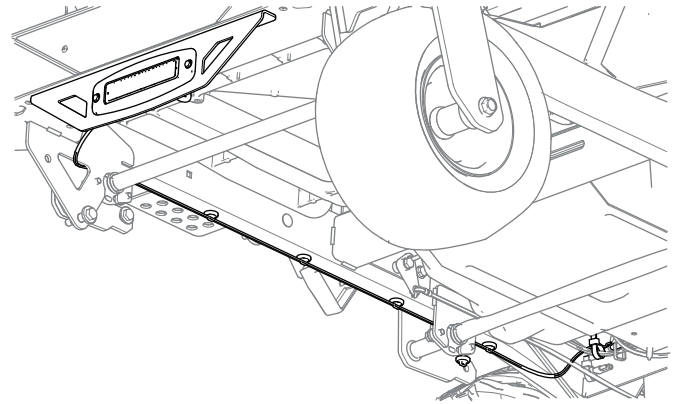

Figure 4

g468948

5. Coupez l'attache-câble qui retient le connecteur auxiliaire à l'écart du faisceau principal, et retirez l'obturateur d'extrémité auxiliaire
6. Connectez le faisceau de l'éclairage au connecteur auxiliaire.
7. Fixez le faisceau du kit au faisceau sur le faisceau de la machine avec l'attache-câble.
8. **Modèles électriques seulement :** installez les batteries.