



# Panneau de commande

Groupe de déplacement Groundsmaster® e3200 à 2 roues motrices avec pare-soleil universel

N° de modèle 32314

## Instructions de montage

# Montage

## Pièces détachées

Reportez-vous au tableau ci-dessous pour vérifier si toutes les pièces ont été expédiées.

Procédure	Description	Qté	Utilisation
<b>1</b>	Aucune pièce requise	–	Préparation de la machine.
<b>2</b>	Aucune pièce requise	–	Dépose du pare-soleil.
<b>3</b>	Autocollant Panneau de commande Obturateur	1 1 4	Préparation du panneau de commande.
<b>4</b>	Faisceau de câblage Boulon de carrosserie Écrou Attache-câble	1 4 4 6	Montage du panneau de commande sur le pare-soleil.
<b>5</b>	Aucune pièce requise	–	Montage du pare-soleil.
<b>6</b>	Aucune pièce requise	–	Dernières opérations d'installation.



# 1

## Préparation de la machine

Aucune pièce requise

### Procédure

1. Garez la machine sur une surface plane et horizontale.
2. Vérifiez que le frein de stationnement est serré ; voir le *Manuel de l'utilisateur*.
3. Abaissez l'unité de coupe (selon l'équipement).
4. Coupez le moteur et enlevez la clé de contact.
5. Tournez le coupe-batterie en position HORS TENSION.

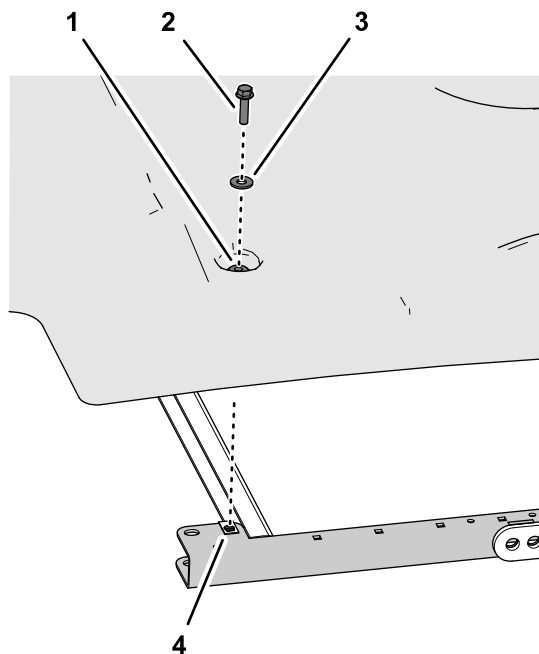

Figure 2

g244328

- |                                  |  |
|----------------------------------|--|
| 1. Bague                         | 3. Rondelle (5/16")                      |
| 2. Boulon à embase (5/16" x 1¼") | 4. Écrou clip (profilé latéral de cadre) |

# 2

## Dépose du pare-soleil

Aucune pièce requise

### Procédure

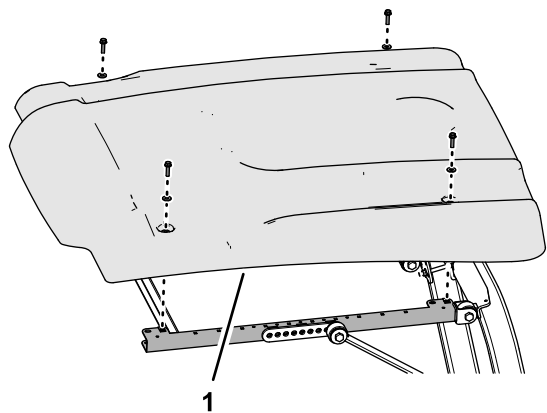

Figure 1

g244329

1. Pare-soleil

1. Retirez les 4 boulons à embase (5/16" x 1¼") et les 4 rondelles (5/16") qui fixent le pare-soleil aux profilés latéraux du cadre (Figure 1 et Figure 2).

**Remarque:** Ne retirez pas les bagues du pare-soleil.

# 3

## Préparation du panneau de commande

Pièces nécessaires pour cette opération:

1	Autocollant
1	Panneau de commande
4	Obtrateur

## Installation de l'autocollant sur le panneau de commande

1. Retirez avec précaution la pellicule de protection au dos de l'autocollant (Figure 3).

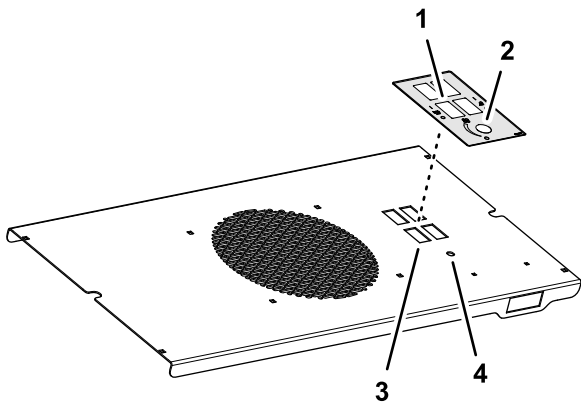

Figure 3

g245155

1. Découpe rectangulaire (autocollant)
2. Trou (autocollant)
3. Découpe rectangulaire (panneau de commande)
4. Trou (panneau de commande)

2. Alignez les découpes rectangulaires et le trou de l'autocollant sur les découpes rectangulaires et le trou du panneau de commande, comme montré à la [Figure 3](#).
3. Apposez l'autocollant sur le panneau de commande.

## Installation des obturateurs sur le panneau de commande

1. Placez l'obturateur en face d'une des découpes rectangulaires du panneau de commande ([Figure 4](#)).

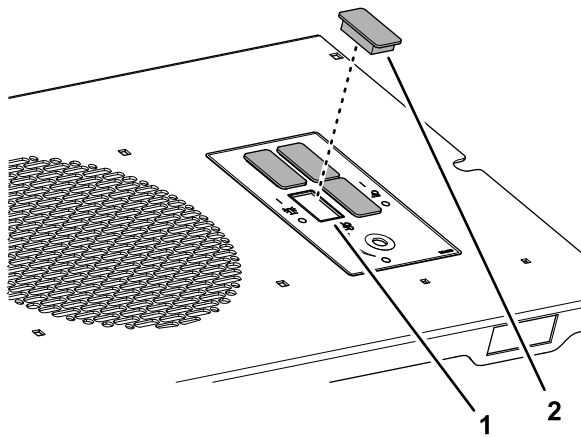

Figure 4

g245156

1. Découpe rectangulaire (panneau de commande)
2. Obturateur
2. Insérez l'obturateur dans la découpe jusqu'à ce qu'il s'enclenche fermement dans le panneau ([Figure 4](#)).
3. Répétez les opérations 1 et 2 pour les 3 autres obturateurs ([Figure 4](#)).

# 4

## Montage du panneau de commande sur le pare-soleil

Pièces nécessaires pour cette opération:

1	Faisceau de câblage
4	Boulon de carrosserie
4	Écrou
6	Attache-câble

## Installation du faisceau de câblage sur le panneau de commande

Installez le faisceau de câblage sur le panneau de commande, comme montré à la [Figure 5](#).

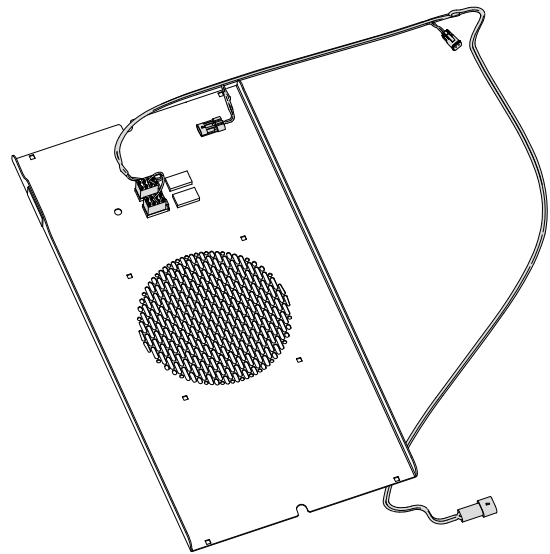
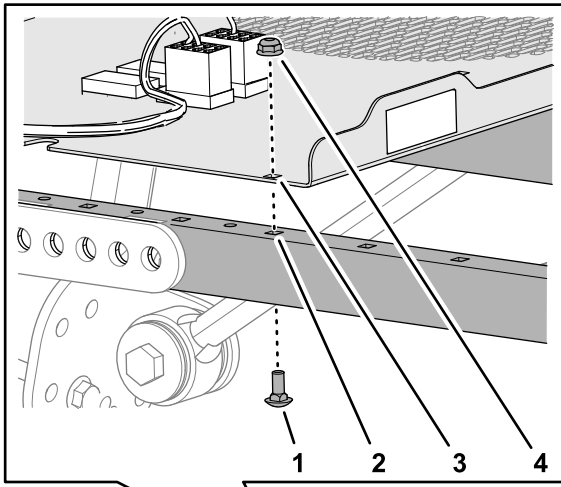

Figure 5

g466095

## Assemblage du panneau de commande sur le cadre du pare-soleil

1. Alignez les trous carrés du panneau de commande et les trous carrés des 2 profilés latéraux du cadre du pare-soleil, comme montré à la [Figure 6](#).



**Figure 6**

g465133

- |  |                                     |
|--|-------------------------------------|
| 1. Boulon de carrosserie                 | 3. Trou carré (panneau de commande) |
| 2. Trou carré (profilé latéral de cadre) | 4. Écrou                            |

- Fixez le panneau de commande sur les profilés latéraux du cadre (Figure 6) à l'aide des 4 boulons de carrosserie et des 4 écrous.
- Serrez les écrous à un couple de 4,19 à 5,13 N·m.

## Acheminement du faisceau de câblage

- Acheminez le faisceau de câblage du kit du panneau de commande le long du tube de l'arceau de sécurité, comme montré à la Figure 7.

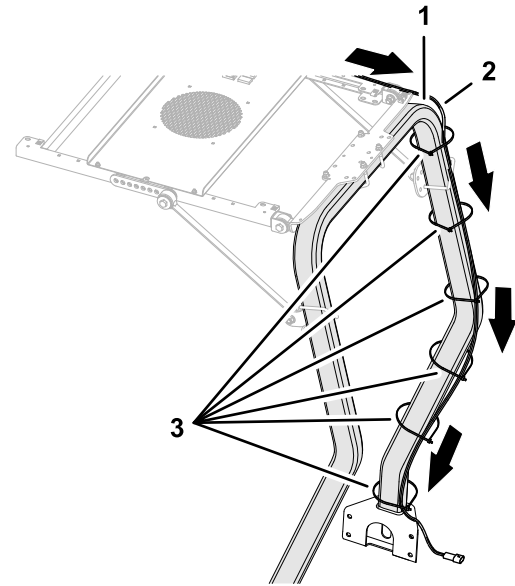
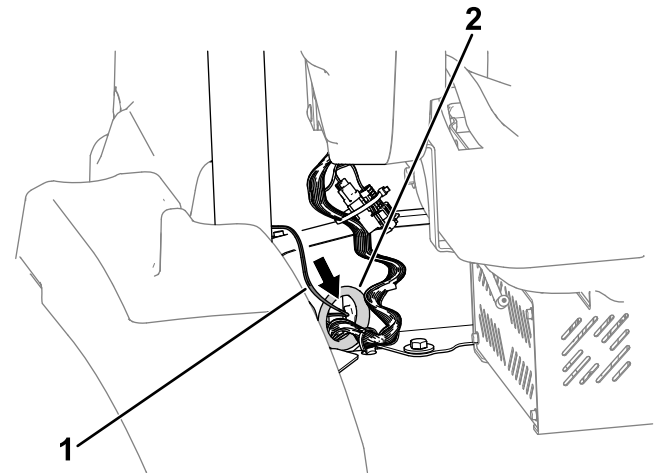

**Figure 7**

g245157

- |                               |                   |
|-------------------------------|-------------------|
| 1. Tube d'arceau de sécurité  | 3. Attache-câbles |
| 2. Faisceau de câblage du kit |                   |

- Faites passer l'extrémité du faisceau de câblage étiquetée P08 à travers le passe-câble de la plate-forme (Figure 8).



**Figure 8**

g453224

- |                        |                                  |
|------------------------|----------------------------------|
| 1. Faisceau de câblage | 2. Passe-câble de la plate-forme |
|------------------------|----------------------------------|

- Attachez le faisceau de câblage au tube de l'arceau de sécurité avec autant d'attache-câbles que nécessaire (Figure 7).
- Soulevez le capot et branchez le connecteur du kit étiqueté P08 – WORK LIGHT KIT POWER sur le connecteur du faisceau de câblage de la machine étiqueté P19 – WORK LIGHT KIT POWER.

**Remarque:** Le connecteur P19 se trouve au-dessus du bouchon du réservoir hydraulique.

# 5

## Montage du pare-soleil

Aucune pièce requise

### Procédure

1. Placez les trous des bagues du pare-soleil en face des 4 écrous clips des profilés latéraux du cadre.
2. Fixez le pare-soleil aux profilés (Figure 9) à l'aide des 4 boulons à embase (5/16" x 1/4") et des 4 rondelles (5/16") que vous avez retirés à la section 2 Dépose du pare-soleil (page 2).

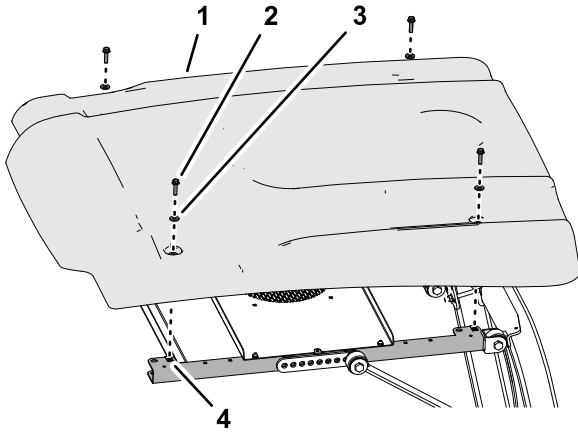

g245179

Figure 9

- |                                   |  |
|-----------------------------------|--|
| 1. Pare-soleil                    | 3. Rondelle (5/16")                      |
| 2. Boulon à embase (5/16" x 1/4") | 4. Écrou clip (profilé latéral de cadre) |

- 
3. Serrez les boulons à embase à un couple de 10,17 à 13,55 N·m.

# 6

## Dernières opérations d'installation

Aucune pièce requise

### Procédure

Tournez le coupe-batterie en position SOUS TENSION.

**Remarques:**

**Remarques:**



**Count on it.**