



Kytkinpaneeli

Kaksipyörävetoinen Groundsmaster® e3200 -ajoyksikkö, jossa on yleiskäyttöinen häikäisysuoja

Mallinro: 32314

Asennusohjeet

Asennus

Irralliset osat

Tarkista alla olevasta taulukosta, että kaikki osat on toimitettu.

Ohjeet	Kuvaus	Määrä	Käyttökohde
1	Mitään osia ei tarvita	–	Koneen valmistelu.
2	Mitään osia ei tarvita	–	Häikäisysuojan irrotus.
3	Tarra Kytkinpaneeli Tulppa	1 1 4	Kytkinpaneelin valmistelu
4	Johdinsarja Lukkopultti Mutteri Nippuside	1 4 4 6	Kytkinpaneelin asennus häikäisysuojan runkoon
5	Mitään osia ei tarvita	–	Häikäisysuojan asennus.
6	Mitään osia ei tarvita	–	Asennuksen päättäminen



1

Koneen valmistelu

Mitään osia ei tarvita

Ohjeet

1. Pysäköi kone tasaiselle alustalle.
2. Tarkista, että seisontajarru on kytketty. Katso ohjeet *käyttöoppaasta*.
3. Laske leikkuuyksikkö (jos varusteena).
4. Sammuta kone ja irrota virta-avain.
5. Käännä akun eristyskytkin Pois-asentoon.

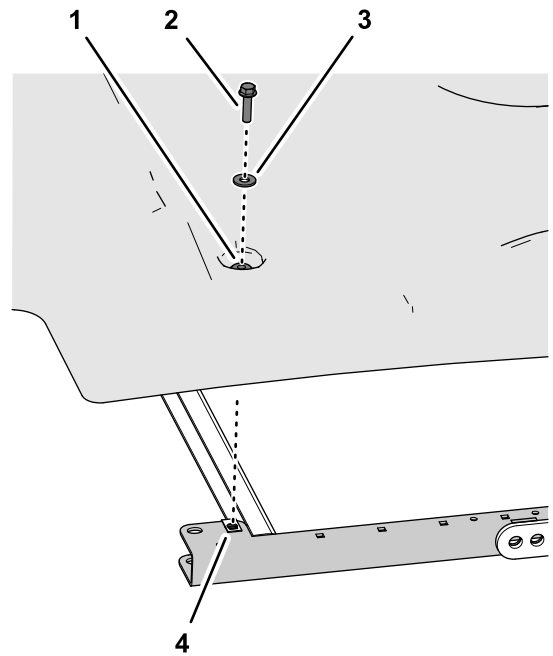

g244328

Kuva 2

1. Lämpivientisuojaus
2. Laippakantapultti (5/16 × 1-¼ tuumaa)
3. Aluslaatta (5/16 tuumaa)
4. Levymutteri (sivurunkokisko)

2

Häikäisysuojan irrotus

Mitään osia ei tarvita

Ohjeet

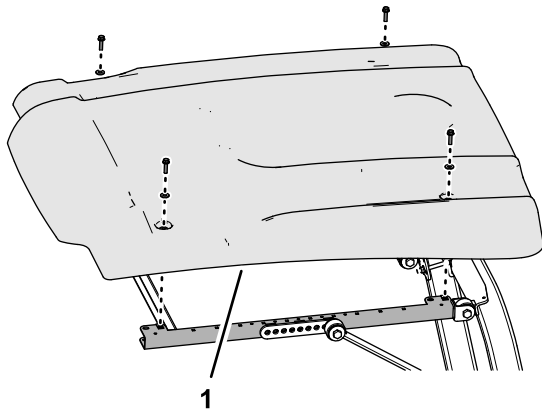

g244329

Kuva 1

1. Häikäisysuoja

1. Irrota neljä laippakantapulttia (5/16 × 1-¼ tuumaa) ja neljä aluslaattaa (5/16 tuumaa), joilla häikäisysuoja on kiinnitetty sivurunkokiskoihin (Kuva 1 ja Kuva 2).

Huomaa: Älä irrota häikäisysuojan läpivientisuojuksia.

3

Kytkinpaneelin valmistelu

Vaiheeseen tarvittavat osat:

1	Tarra
1	Kytkinpaneeli
4	Tulppa

Tarran asennus kytkinpaneeliin

1. Irrota tarran taustamateriaali varovasti (Kuva 3).

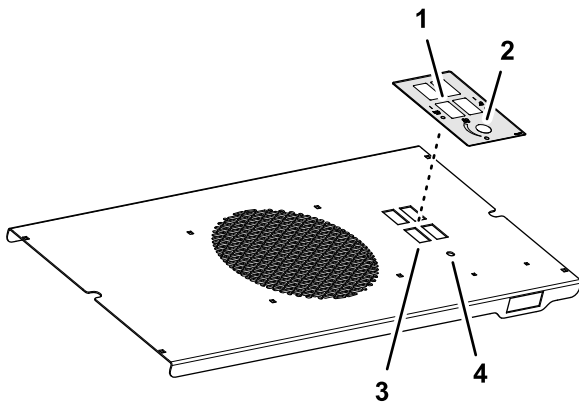

Kuva 3

g245155

- | | |
|--------------------------------|--|
| 1. Nelikulmainen aukko (tarra) | 3. Nelikulmainen aukko (kytkinpaneeli) |
| 2. Reikä (tarra) | 4. Reikä (kytkinpaneeli) |

- Kohdista tarran nelikulmaiset aukot ja reikä kytkinpaneelin nelikulmaisiin aukkoihin ja reikään kuvan mukaisesti (Kuva 3).
- Kiinnitä tarra kytkinpaneeliin.

Tulppien asennus kytkinpaneeliin

- Kohdista tulppa kytkinpaneelin nelikulmaisiin aukkoihin (Kuva 4).

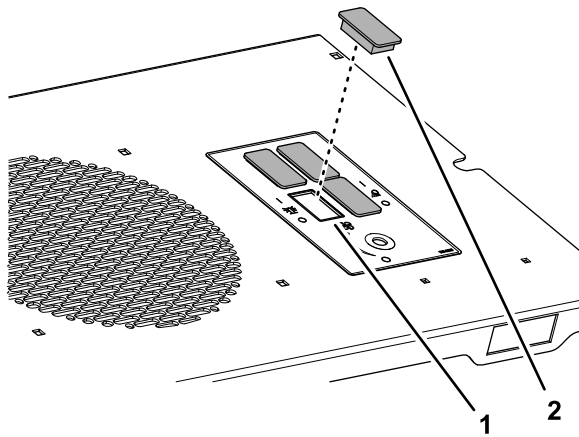

Kuva 4

g245156

- | | |
|--|-----------|
| 1. Nelikulmainen aukko (kytkinpaneeli) | 2. Tulppa |
|--|-----------|

- Paina tulpaa aukkoon, kunnes tulpalla napsahtaa kiinni paneeliin (Kuva 4).
- Toista vaiheet 1 ja 2 kolmelle muulle tulpalle (Kuva 4).

4

Kytkinpaneelin asennus häikäisysuojan runkoon

Vaiheeseen tarvittavat osat:

1	Johdinsarja
4	Lukkopultti
4	Mutteri
6	Nippuside

Johdinsarjan kohdistus kytkinpaneeliin

Kohdista johdinsarja kytkinpaneeliin kuvan mukaisesti (Kuva 5).

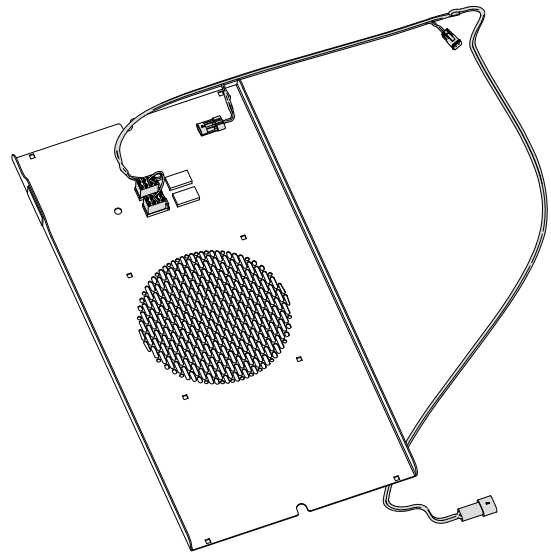

Kuva 5

g466095

Kytkinpaneelin kiinnitys häikäisysuojan runkoon

- Kohdista kytkinpaneelin nelikulmaiset aukot häikäisysuojan kahden sivurunkokiskon nelikulmaisiin aukkoihin kuvan mukaisesti (Kuva 6).

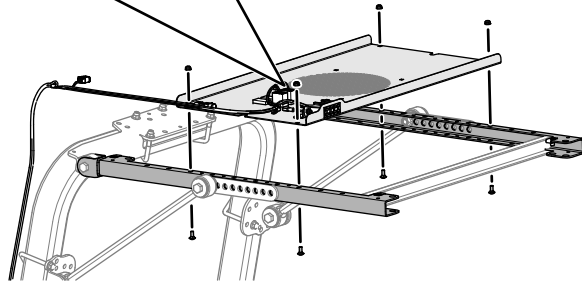
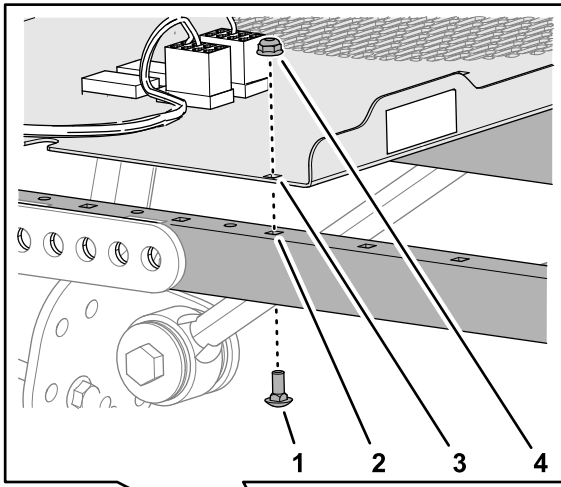

Kuva 6

g465133

- | | |
|---|--|
| 1. Lukkopultti | 3. Nelikulmainen aukko (kytkinpaneeli) |
| 2. Nelikulmainen aukko (sivurunkokisko) | 4. Mutteri |

- Kiinnitä kytkinpaneeli sivurunkokiskoihin (Kuva 6) neljällä lukkopultilla ja neljällä mutterilla.
- Kiristä mutterit momenttiin 419–513 N·cm.

Johdinsarjan reititys

- Vie kytkinpaneelin johdinsarja turvakaaren putkea pitkin kuvan mukaisesti (Kuva 7).

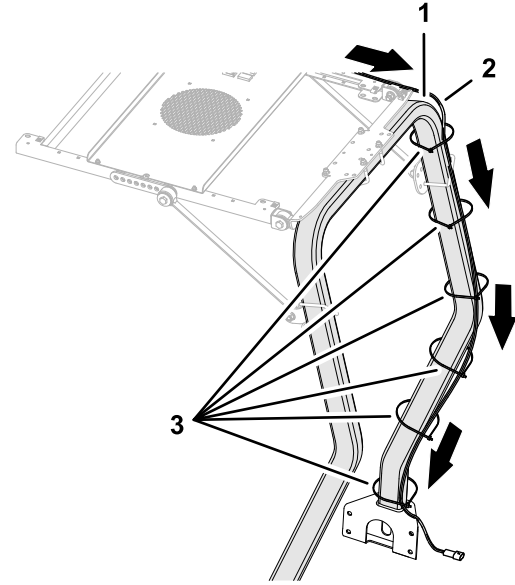

Kuva 7

g245157

- | | |
|-----------------------|----------------|
| 1. Turvakaaren putki | 3. Nippusiteet |
| 2. Sarjan johdinsarja | |

- Reititä P08-merkinnällä varustettu johdinsarjan pää työlavan läpivientisuojaus läpi (Kuva 7).

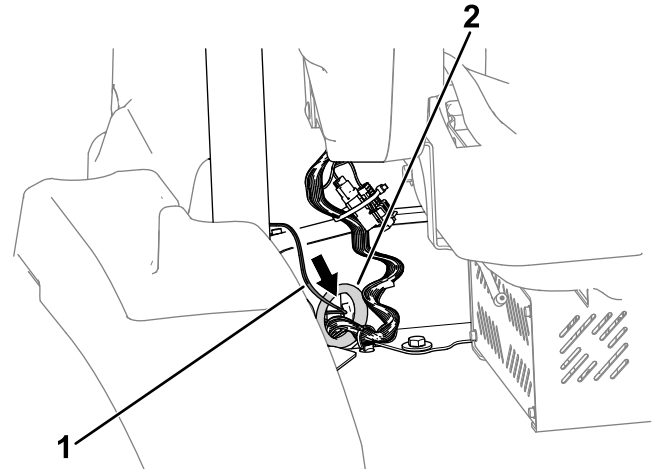

Kuva 8

g453224

- | | |
|----------------|-------------------------------|
| 1. Johdinsarja | 2. Työlavan läpivientisuojaus |
|----------------|-------------------------------|

- Kiinnitä johdinsarja turvakaaren putkeen tarvittaessa nippusiteillä (Kuva 7).
- Nosta konepelti ja kytke sarjan johdinsarjan liitin, jossa on merkintä P08—WORK LIGHT KIT POWER, koneen johdinsarjan liittimeen, jossa on merkintä P19—WORK LIGHT KIT POWER.

Huomaa: P19-liitin sijaitsee hydraulisäiliön korkin yläpuolella.

5

Häikäisuojaan asennus

Mitään osia ei tarvita

Ohjeet

1. Kohdista häikäisysuojan läpivientisuojusten reiät sivurunkokiskojen neljään levymutteriin.
2. Asenna häikäisysuoja runkokiskoihin (Kuva 9) neljällä laippakantapultilla ($5/16 \times 1\text{-}1/4$ tuumaa) ja neljällä aluslaatalla ($5/16$ tuumaa), jotka irrotettiin kohdassa 2 Häikäisysuojan irrotus (sivu 2).

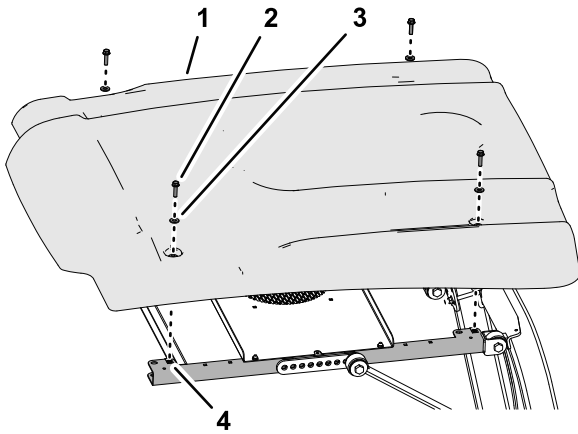

g245179

Kuva 9

- | | |
|---|---------------------------------|
| 1. Häikäisysuoja | 3. Aluslaatta ($5/16$ tuumaa) |
| 2. Laippakantapultti ($5/16 \times 1\text{-}1/4$ tuumaa) | 4. Levymutteri (sivurunkokisko) |

-
3. Kiristä laippakantapultit momenttiin $10,17\text{--}13,55$ N·m.

6

Asennuksen päättäminen

Mitään osia ei tarvita

Ohjeet

Käännä akun eristyskytkin PÄÄLLÄ-asentoon.

Huomautuksia:

Huomautuksia:



Count on it.