



Zestaw ROPS

Kosiarka samojezdna TimeCutter® Max lub Titan®

Model nr 79487—Numer seryjny 40000000 i wyższe

Instrukcja instalacji

Przechowuj niniejszy dokument wraz z *instrukcją obsługi* jednostki trakcyjnej.

Bezpieczeństwo

Układ zabezpieczający przed przewróceniem (ROPS)

- Pałąk ROPS stanowi integralne urządzenie zabezpieczające. Zabrania się demontażu z maszyny elementów układu ROPS.
- Upewnij się, że pas bezpieczeństwa jest pewnie zamontowany i sprawdź, czy możesz go szybko odpiąć w sytuacji awaryjnej.
- Pałąk bezpieczeństwa musi zawsze w znajdować się w pozycji całkowicie podniesionej i zablokowanej, a pas bezpieczeństwa należy zapinać zawsze, gdy pałąk jest podniesiony.
- Zachowaj szczególną ostrożność, zanim przejedziesz pod obiektem, aby go nie dotknąć.
- Uszkodzone części układu zabezpieczającego przed przewróceniem należy wymienić. Zabrania się ich naprawiania lub modyfikowania.
- Kiedy pałąk jest opuszczony, ochrona przed przewróceniem nie jest zapewniona.
- Wypadnięcie kół poza krawędzie, przejechanie po pochyłych brzegach lub wjechanie w wodę mogą spowodować przewrócenie się maszyny, co może prowadzić do poważnych obrażeń lub śmierci.
- Nie zapinaj pasa bezpieczeństwa, jeżeli pałąk jest opuszczony.
- Opuszczaj pałąk jedynie, gdy sytuacja bezwzględnie tego wymaga. Podnieś go, jak tylko będzie to możliwe.
- W razie przewrócenia zabierz maszynę do autoryzowanego przedstawiciela serwisowego w celu sprawdzenia układu ROPS.
- Należy stosować wyłącznie akcesoria i osprzęt pałąka ROPS dopuszczone przez firmę Toro.



Naklejki informacyjne i ostrzegawcze



Etykiety dotyczące bezpieczeństwa oraz instrukcje są wyraźnie widoczne dla operatora i znajdują się w pobliżu wszystkich miejsc potencjalnego zagrożenia. Uszkodzone i brakujące etykiety należy wymienić.



107-3069

decal107-3069

1. Ostrzeżenie – opuszczony pałąk nie zabezpiecza przed przewróceniem.
2. Aby uniknąć obrażeń lub śmierci spowodowanej przewróceniem, utrzymuj pałąk w całkowicie uniesionym i zablokowanym położeniu oraz zapnij pas bezpieczeństwa. Opuszczaj pałąk tylko, gdy jest to absolutnie niezbędne, i nie zapinaj pasa bezpieczeństwa, gdy pałąk jest opuszczony.
3. Przeczytaj *instrukcję obsługi*; jedź powoli i ostrożnie.

Instalacja

Elementy luzem

Za pomocą poniższego zestawienia sprawdź, czy zostały dostarczone wszystkie elementy.

Procedura	Opis	Ilość	Sposób użycia
1	Nie są potrzebne żadne części	–	Przygotuj maszynę.
2	Lewe mocowanie ROPS Prawe mocowanie ROPS Śruba z łbem sześciokątnym (½ x 2½ cala) Nakrętka zabezpieczająca (½ cala) Lewa dolna rura pałąka bezpieczeństwa Prawa dolna rura pałąka bezpieczeństwa Śruba z łbem sześciokątnym (½ x 3½ cala)	1 1 4 8 1 1 4	Zamontuj mocowanie ROPS i dolnego pałąka bezpieczeństwa.
3	Lewy wspornik pasa bezpieczeństwa (tylko modele z zawieszeniem MyRide) Prawy wspornik pasa bezpieczeństwa (tylko modele z zawieszeniem MyRide) Śruba częściowo gwintowana (¾ x 2 cale) Podkładka Nakrętka zabezpieczająca (¾ cala) Zespół klamry pasa bezpieczeństwa Zespół wtyku pasa bezpieczeństwa Śruba podsadzana (7/16 x 1 cal) Nakrętka zabezpieczająca (7/16 cala)	1 1 2 2 2 1 1 2 2	Zamontuj pas bezpieczeństwa (tylko modele z zawieszeniem MyRide®).
4	Zespół klamry pasa bezpieczeństwa Zespół wtyku pasa bezpieczeństwa Wspornik klamry pasa (tylko modele bez zawieszenia MyRide) Wspornik wtyku pasa (tylko modele bez zawieszenia MyRide) Śruba z łbem sześciokątnym (½ x 1 cal) Nakrętka zabezpieczająca (½ cala) Śruba podsadzana (3/8 x 1 cal) Nakrętka zabezpieczająca (¾ cala)	1 1 1 1 2 6 4 4	Zamontuj pas bezpieczeństwa (tylko modele bez zawieszenia MyRide)
5	Górny pałąk bezpieczeństwa Ogranicznik Śruba stopniowana Podkładka falista Zespół przetyczki Nakrętka zabezpieczająca (½ cala)	1 2 2 2 2 2	Zamontuj górny pałąk bezpieczeństwa
6	Obciążnik walizkowy (tylko maszyny z zamontowanym zestawem workującym)	1	Zamontuj dodatkowe obciążniki (tylko maszyny z zamontowanym zestawem workującym).

1

Przygotowanie maszyny

Nie są potrzebne żadne części

Procedura

Informacja: Określaj lewą i prawą stronę maszyny ze standardowego stanowiska operatora.

1. Zatrzymaj maszynę na równym podłożu.
2. Zwolnij przełącznik sterujący ostrzem.
3. Przesuń dźwignie kierujące na zewnątrz do położenia PARKOWANIA.
4. Wyłącz silnik maszyny i wyjmij kluczyk zapłonu.
5. Zaczekaj, aż wszystkie ruchome części się zatrzymają.
6. Odczekaj, aż elementy maszyny ostygną.
7. **Tylko modele bez zawieszenia MyRide:** podnieś fotel; patrz *instrukcja obsługi* Twojej maszyny.
8. **Tylko modele z zawieszeniem MyRide:** wykonaj następujące czynności, aby wymontować fotel.
 - A. Za pomocą dźwigni regulacji położenia fotela przesuń go do przodu i do tyłu (**Rysunek 1**).

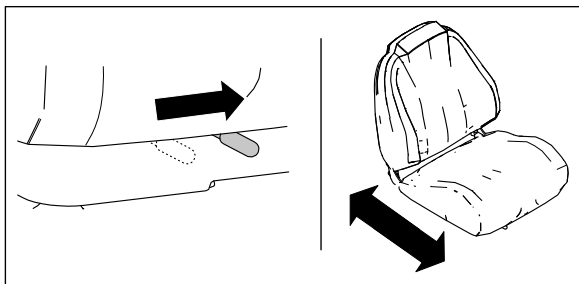

Rysunek 1

g471967

- B. Uzyskaj dostęp do 4 śrub Torx mocujących platformę fotela do ramy. Wykręć te śruby, a następnie ostrożnie wyjmij i odłóż na bok zespół fotela (**Rysunek 2**).

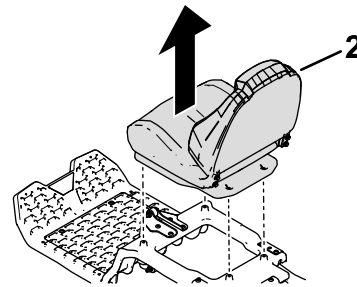
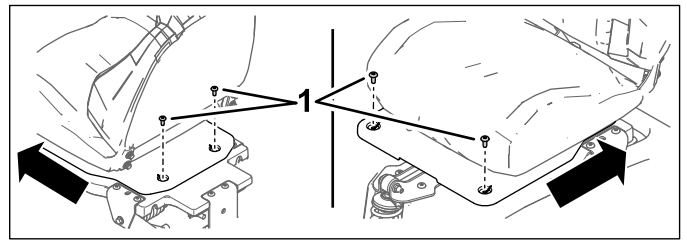

Rysunek 2

g471954

1. Śruba Torx
2. Zespół fotela

9. Unieś tył maszyny i oprzyj ją na podnośnikach; patrz *instrukcja obsługi* Twojej maszyny.

⚠ OSTRZEŻENIE

Podparcie maszyny na dolnej osłonie przegrody (**Rysunek 3**) grozi uszkodzeniem osłony i może doprowadzić do upadku maszyny oraz obrażeń ciała u operatora i osób postronnych.

Nie wolno podparać maszyny na dolnej osłonie tłumika.

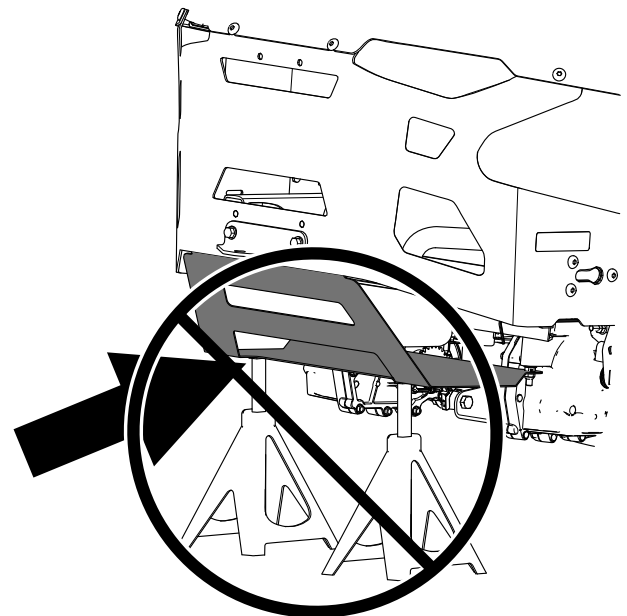

Rysunek 3

g471762

10. Zdemontuj tylne koła w sposób pokazany na [Rysunek 4](#).

Informacja: Zachowaj wszystkie elementy kół do późniejszego wykorzystania.

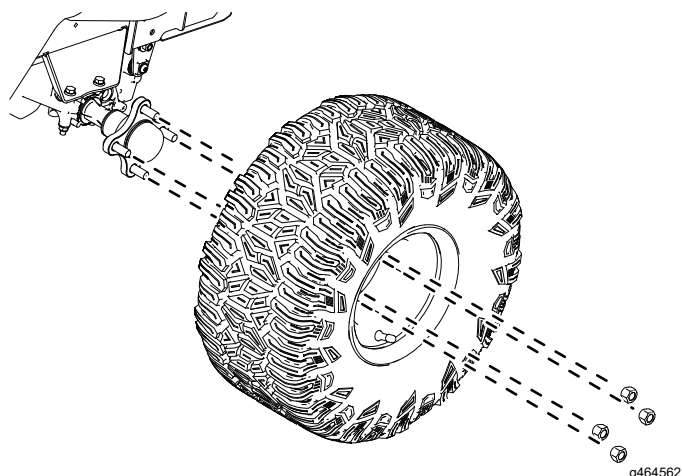

Rysunek 4

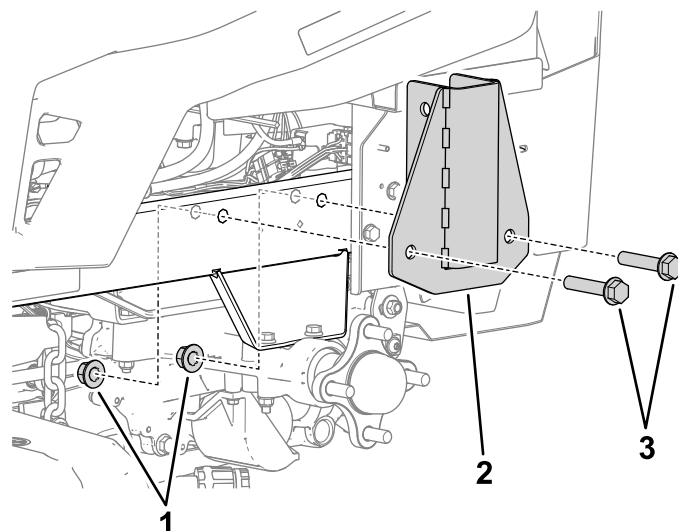

Rysunek 5
Widok lewej strony

1. Nakrętka zabezpieczająca (½ cala)
2. Mocowanie ROPS
3. Śruba z łbem sześciokątnym (½ x 2½ cala)

2

Montaż mocowania ROPS i dolnego pałaka bezpieczeństwa

Części potrzebne do tej procedury:

1	Lewe mocowanie ROPS
1	Prawe mocowanie ROPS
4	Śruba z łbem sześciokątnym (½ x 2½ cala)
8	Nakrętka zabezpieczająca (½ cala)
1	Lewa dolna rura pałaka bezpieczeństwa
1	Prawa dolna rura pałaka bezpieczeństwa
4	Śruba z łbem sześciokątnym (½ x 3½ cala)

Procedura

1. Zamontuj mocowania ROPS do ramy maszyny nad osią, w sposób pokazany na [Rysunek 5](#). Powtórz czynności z drugiej strony.

3

Montaż pasa bezpieczeństwa

Tylko modele z zawieszeniem MyRide

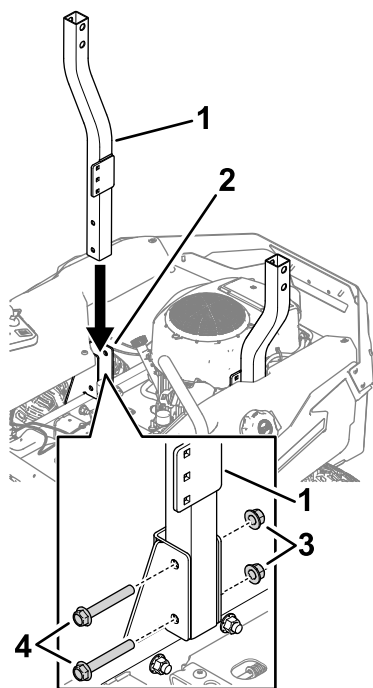

Rysunek 6

g472039

1. Dolna rura pałąka bezpieczeństwa
2. Mocowanie ROPS
3. Nakrętka zabezpieczająca (½ cala)
4. Śruba z łbem sześciokątnym (½ x 3½ cala)

3. Dokręć śruby w krokach 1 i 2 momentem od 91 do 113 N·m.

Części potrzebne do tej procedury:

1	Lewy wspornik pasa bezpieczeństwa (tylko modele z zawieszeniem MyRide)
1	Prawy wspornik pasa bezpieczeństwa (tylko modele z zawieszeniem MyRide)
2	Śruba częściowo gwintowana (¾ x 2 cale)
2	Podkładka
2	Nakrętka zabezpieczająca (¾ cala)
1	Zespół klamry pasa bezpieczeństwa
1	Zespół wtyku pasa bezpieczeństwa
2	Śruba podsadzana (7/16 x 1 cal)
2	Nakrętka zabezpieczająca (7/16 cala)

Procedura

1. Zamontuj wsporniki pasa bezpieczeństwa do platformy fotela za pomocą 2 częściowo gwintowanych śrub (¾ x 2 cale), 2 podkładek i 2 nakrętek zabezpieczających (¾ cala) w sposób pokazany na [Rysunek 7](#). Powtórz czynności z drugiej strony.

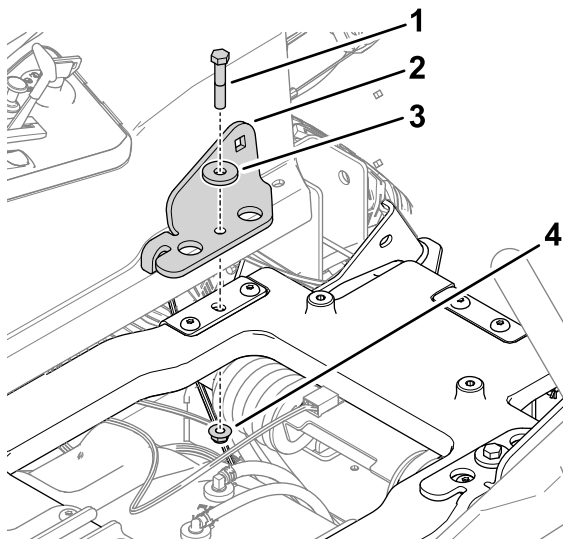

g472007

Rysunek 7

Widoczna platforma fotela

- | | |
|--|--|
| 1. Śruba częściowo gwintowana ($\frac{7}{16}$ x 2 cale) | 3. Podkładka |
| 2. Wspornik pasa bezpieczeństwa | 4. Nakrętka zabezpieczająca ($\frac{7}{16}$ cala) |
-
2. Zamontuj zespoły klamry i wtyku pasa do wsporników pasa bezpieczeństwa za pomocą 2 śrub podsadzanych ($\frac{7}{16}$ x 1 cal) i 2 nakrętek zabezpieczających ($\frac{7}{16}$ cala), w sposób pokazany na [Rysunek 8](#). Powtórz czynności po drugiej stronie dla zespołu wtyku pasa bezpieczeństwa.

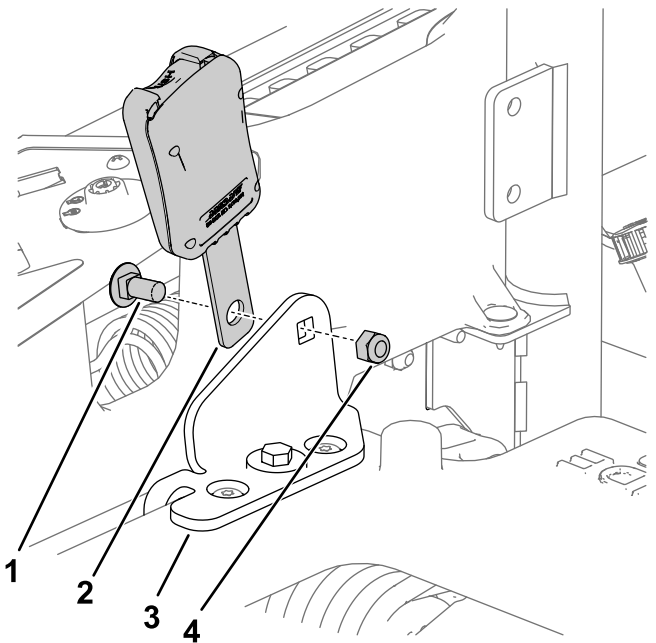

g473057

Rysunek 8

Widoczny zespół klamry pasa bezpieczeństwa. Powtórz procedurę z zespołem wtyku pasa bezpieczeństwa.

- | | |
|---|---|
| 1. Śruba podsadzana ($\frac{7}{16}$ x 1 cal) | 3. Wspornik pasa bezpieczeństwa |
| 2. Zespół klamry pasa bezpieczeństwa | 4. Nakrętka zabezpieczająca ($\frac{7}{16}$ x 1 cal) |

4

Montaż pasa bezpieczeństwa

Tylko modele bez zawieszenia MyRide

Części potrzebne do tej procedury:

1	Zespół klamry pasa bezpieczeństwa
1	Zespół wtyku pasa bezpieczeństwa
1	Wspornik klamry pasa (tylko modele bez zawieszenia MyRide)
1	Wspornik wtyku pasa (tylko modele bez zawieszenia MyRide)
2	Śruba z łbem sześciokątnym (1/2 x 1 cal)
6	Nakrętka zabezpieczająca (1/2 cala)
4	Śruba podsadzana (3/8 x 1 cal)
4	Nakrętka zabezpieczająca (3/8 cala)

Procedura

1. Zmontuj pasy bezpieczeństwa, mocując klamrę i wtyk pasa do wewnętrznej strony wsporników pasa za pomocą 2 śrub z łbem sześciokątnym (1/2 x 1 cal) i 2 nakrętek zabezpieczających (1/2 cala), w sposób pokazany na [Rysunek 9](#).

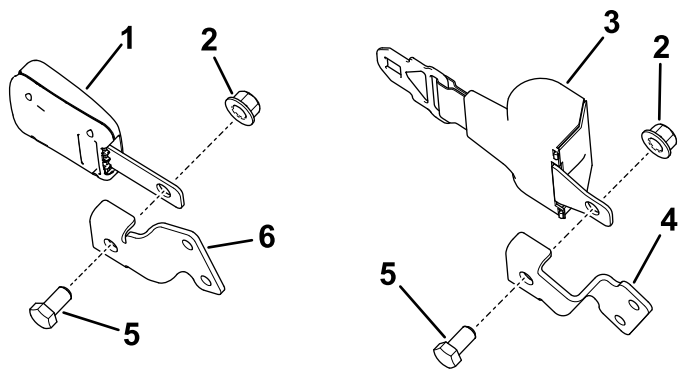

Rysunek 9

- | | |
|--|---|
| 1. Klamra | 4. Wspornik wtyku |
| 2. Nakrętka zabezpieczająca (1/2 cala) | 5. Śruba z łbem sześciokątnym (1/2 x 1 cal) |
| 3. Wtyk | 6. Wspornik klamry |

2. Zamontuj zespół klamry, o którym mowa w 1 do wewnętrznej strony wspornika

pałąką bezpieczeństwa za pomocą 2 śrub podsadzanych (3/8 x 1 cal) i 2 nakrętek zabezpieczających (3/8 cala), w sposób pokazany na [Rysunek 10](#). Powtórz czynności po drugiej stronie dla zespołu wtyku pasa bezpieczeństwa.

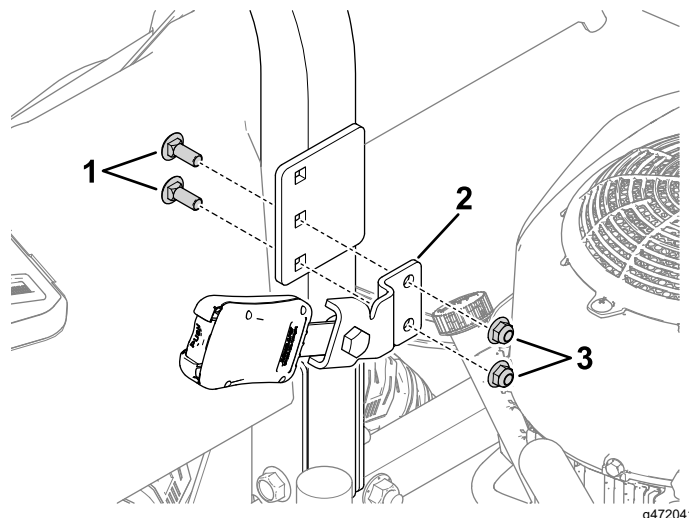

Rysunek 10

Widoczny zespół klamry pasa bezpieczeństwa.

- | | |
|-----------------------------------|--|
| 1. Śruba podsadzana (3/8 x 1 cal) | 3. Nakrętka zabezpieczająca (3/8 cala) |
| 2. Zespół klamry | |

5

Montaż górnego pałąka bezpieczeństwa

Części potrzebne do tej procedury:

1	Górny pałąk bezpieczeństwa
2	Ogranicznik
2	Śruba stopniowana
2	Podkładka falista
2	Zespół przetyczki
2	Nakrętka zabezpieczająca (1/2 cala)

Procedura

1. Zamontuj tylne opony w sposób pokazany na [Rysunek 4](#).
2. Opuść maszynę; patrz *instrukcja obsługi* Twojej maszyny.

- Obniż lub zamontuj fotel; patrz [1 Przygotowanie maszyny \(Strona 4\)](#).
- Zlokalizuj górną rurę pałąka bezpieczeństwa. Zainstaluj 2 gumowe ograniczniki ([Rysunek 11](#)).

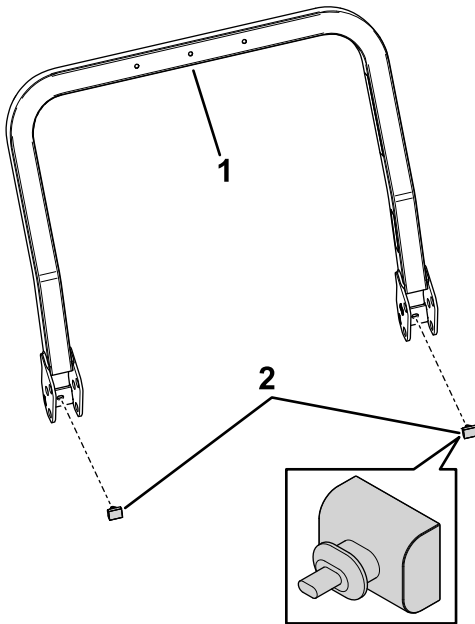

Rysunek 11

- Górny pałąk bezpieczeństwa
- Gumowy ogranicznik

- Lekko nasmaruj wewnętrzne powierzchnie dolnej rury pałąka bezpieczeństwa ([Rysunek 12](#)).
- Zamocuj luźno górny pałąk bezpieczeństwa do dolnego pałąka bezpieczeństwa za pomocą 2 śrub stopniowanych, 2 podkładek falistych, 2 podkładek odginanych na linkach oraz 2 nakrętek zabezpieczających (1/2 cala) w sposób pokazany na [Rysunek 12](#).

Informacja: Upewnij się, że śruby stopniowane są zamocowane łbami po wewnętrznej stronie pałąka bezpieczeństwa.

Informacja: Upewnij się, że podkładki odginane zostały zamontowane oraz są skierowane do tyłu maszyny.

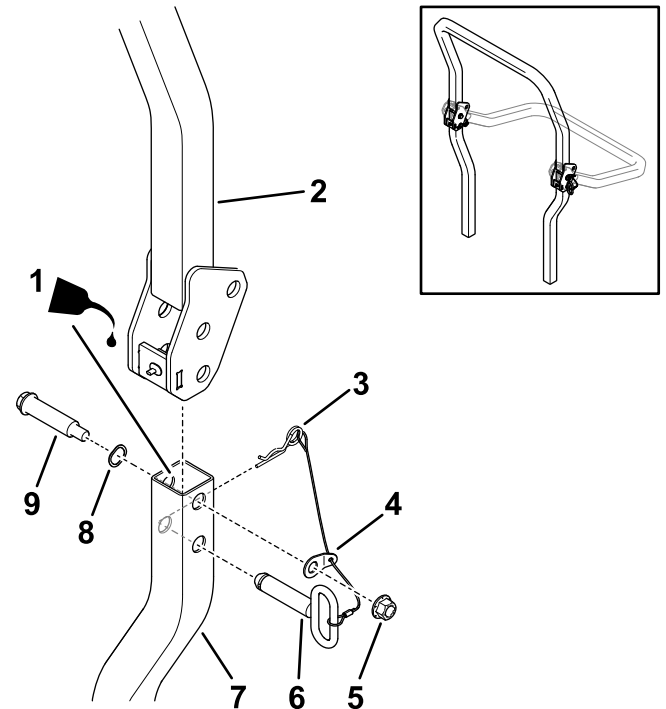

Rysunek 12

Widoczna lewa strona maszyny. Powtórz ten proces po drugiej stronie.

- Naoliw wewnętrzne powierzchnie.
- Górny pałąk bezpieczeństwa
- Zawlecзка
- Podkładkaząbek
- Nakrętka zabezpieczająca (1/2 cala)
- Zespół przetyczki
- Dolny pałąk bezpieczeństwa
- Podkładka falista
- Śruba stopniowana

- Dokręć śruby stopniowane momentem od 91 do 113 Nm.
- Podnieś górny pałąk do pozycji wyprostowanej, zamontuj przetyczki (owalne uchwyty muszą być skierowane na zewnątrz maszyny) i zabezpiecz je zawleczkami z obu stron ([Rysunek 12](#)).

6

Montaż dodatkowych obciążników

Tylko maszyny z zamontowanym zestawem workującym

Części potrzebne do tej procedury:

1	Obciążnik walizkowy (tylko maszyny z zamontowanym zestawem workującym)
---	--

Procedura

Tylko maszyny z zamontowanym zestawem workującym: zamontuj załączone dodatkowe obciążniki walizkowe na maszynie za pomocą 2 śrub ($\frac{3}{8}$ x $2\frac{3}{4}$ cala), w sposób pokazany na [Rysunek 13](#).

Liczbę wymaganych obciążników w zależności od modelu i wielkości podwozia tnącego podano w poniższej tabeli:

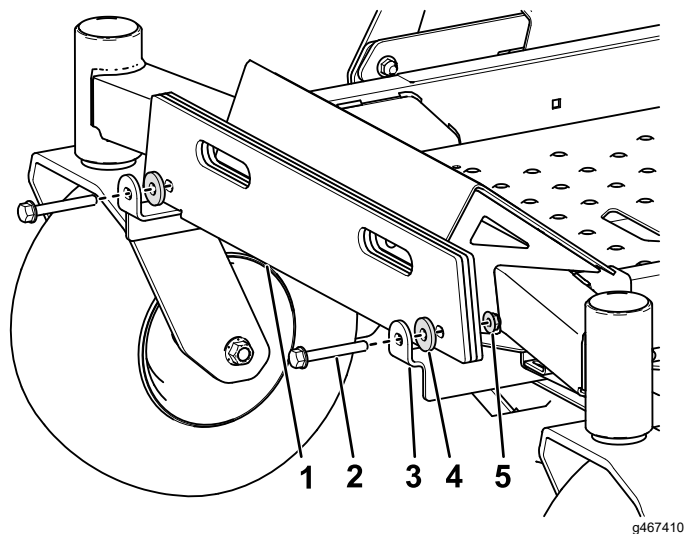

Rysunek 13

Ilustracja przedstawia model TimeCutter 60 cali (152 cm) z 3 obciążnikami

1. Obciążnik walizkowy
2. Śruba ($\frac{3}{8}$ x $2\frac{3}{4}$ cala)
3. Wspornik obciążnika
4. Podkładka
5. Nakrętka zabezpieczająca ($\frac{3}{8}$ cala)

Modele TimeCutter Max	
Wielkość podwozia tnącego	Suma wymaganych obciążników
60 cali (152 cm)	4
54 cale (137 cm)	5
50 cali (127 cm)	5
42 cale (107 cm)	7

Modele Titan	
Wielkość podwozia tnącego	Suma wymaganych obciążników
60 cali (152 cm)	2
54 cale (137 cm)	3
48 cali (122 cm)	4

Ważne: Po zdemontowaniu osprzętu zestawu workującego pamiętaj o usunięciu przednich obciążników, aby przywrócić stabilność maszyny.

Konserwacja

Sprawdzanie pasa bezpieczeństwa

Okres pomiędzy przeglądami: Przed każdym użyciem lub codziennie

Sprawdź, czy pas bezpieczeństwa nie jest zużyty, ponacinany ani popękany oraz czy zwiącz oraz klamra pasa działają poprawnie. Uszkodzony pasek należy wymienić.

Sprawdzanie układu zabezpieczającego przed przewróceniem (ROPS)

Okres pomiędzy przeglądami: Przed każdym użyciem lub codziennie

Wizualnie sprawdź układ ROPS pod kątem poluzowanych elementów mocujących lub innych możliwych problemów. Dokręć elementy lub usuń problem przed przystąpieniem do użytkowania maszyny.



Count on it.