



Manuel de l'utilisateur

Ultra Buggy e2500

Modèle—Numéros de série

68037—400000000 et suivants

68037G—400000000 et suivants

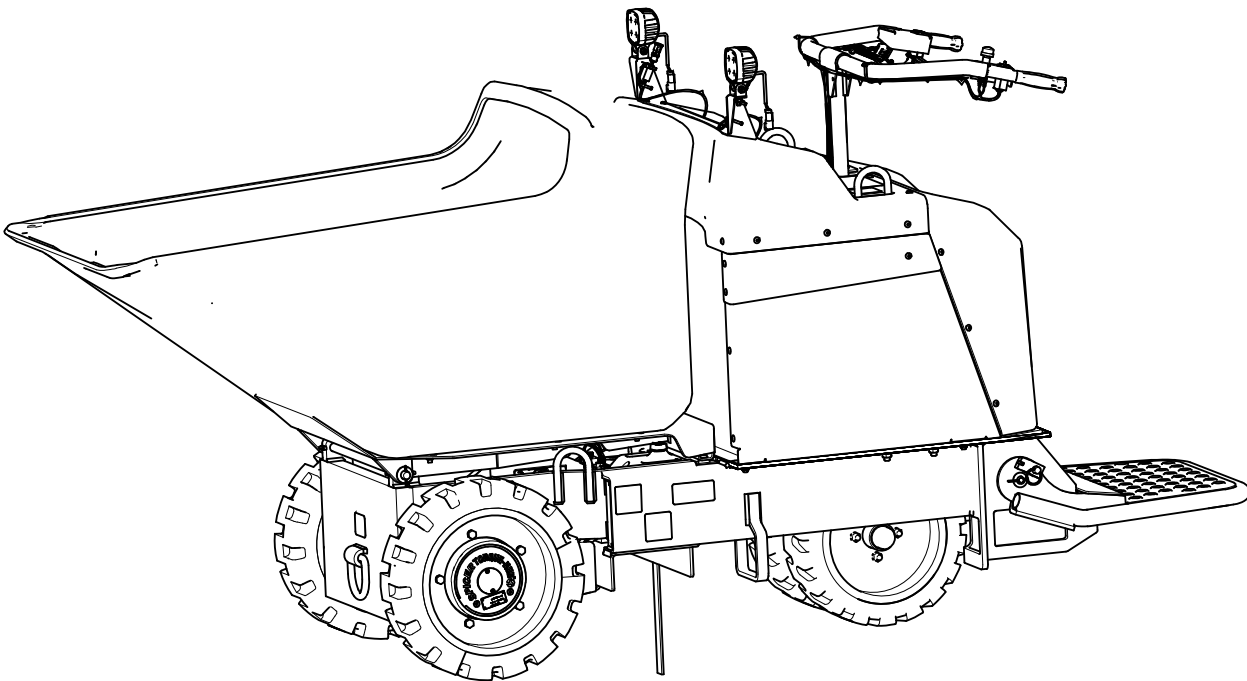

Avis de non responsabilité et information réglementaire

▲ ATTENTION

CALIFORNIE Proposition 65

Le cordon d'alimentation de ce produit contient du plomb, une substance chimique que l'état de Californie considère comme susceptible de provoquer des cancers, des malformations congénitales et des troubles de la reproduction. Se laver les mains après l'avoir manipulé.

Les bornes, les cosses de la batterie et les accessoires connexes contiennent du plomb et des composés de plomb. L'état de Californie considère ces substances chimiques comme étant à l'origine de cancers et de troubles de la reproduction. Se laver les mains après les avoir manipulés.

L'utilisation de ce produit peut entraîner l'exposition à des substances chimiques considérées par l'état de Californie comme susceptibles de provoquer des cancers, des malformations congénitales et autres troubles de la reproduction.

FCC

Cet appareil est conforme à la section 15 de la réglementation FCC. Son exploitation est assujettie aux conditions suivantes : (1) ce dispositif ne doit pas causer de parasites nuisibles et (2) ce dispositif doit accepter tout parasite reçu, y compris tout parasite pouvant causer un fonctionnement indésirable. Les modifications ou altérations non expressément approuvées par Toro pourraient annuler l'autorisation d'utilisation de l'équipement conférée à l'utilisateur.

De plus cet équipement a été testé et déclaré conforme aux limites afférentes à un appareil numérique de classe B, en vertu de la section 15 des règlements de la FCC. Ces limites ont pour objet d'assurer une protection raisonnable contre les interférences nuisibles dans une installation résidentielle. Cet équipement produit, utilise et peut émettre des fréquences radioélectriques et, s'il n'est pas monté et utilisé conformément aux instructions, peut créer des interférences préjudiciables aux radiocommunications. Toutefois, rien ne garantit l'absence d'interférences dans une installation particulière. Si cet équipement cause des interférences nuisibles à la réception des signaux de radio ou de télévision, ce qui peut être déterminé en mettant l'équipement hors tension puis sous tension, l'utilisateur peut tenter de remédier à ces interférences en appliquant au moins une des procédures suivantes :

- Réorientation ou déplacement de l'antenne de réception.
- Augmentation de la distance entre l'équipement et le récepteur.
- Branchement de l'équipement sur une prise appartenant à un circuit différent de celui du récepteur.
- Consultez le dépositaire ou un technicien qualifié en radio/télévision pour tout conseil.

Table des matières

Avis de non responsabilité et information réglementaire	2
Chapitre 1: Introduction	1-1
Usage prévu	1-1
Obtenir de l'aide	1-1
Conventions du manuel	1-2
Classifications des alertes de sécurité	1-2
Chapitre 2: Sécurité	2-1
Consignes de sécurité générales	2-1
Autocollants de sécurité et d'instruction	2-1
Chapitre 3: Vue d'ensemble du produit	3-1
Commandes	3-1
Coupe-circuit électrique	3-1
Commutateur directionnel	3-2
Commande de la benne	3-2
Arrêt d'urgence	3-2
Commutateur d'allumage	3-3
Interrupteur d'éclairage	3-3
Commande d'accélérateur	3-3
Affichage	3-4
Spécifications	3-7
Accessoires/outils	3-7
Chapitre 4: Utilisation	4-1
Avant l'utilisation	4-1
Consignes de sécurité avant l'utilisation	4-1
Procédures d'entretien quotidien	4-2
Pendant l'utilisation	4-2
Consignes de sécurité pendant l'utilisation	4-2
Démarrage de la machine	4-4
Arrêt de la machine	4-4
Utilisation de la machine	4-4
Plate-forme opérateur	4-5
Utilisation de la benne	4-7
Après l'utilisation	4-8
Consignes de sécurité après l'utilisation	4-8
Abaissement de la benne sans le système hydraulique	4-10
Lever la benne sans le système hydraulique	4-10
Transport de la machine	4-11
Chapitre 5: Entretien	5-1
Consignes de sécurité pendant l'entretien	5-1
Programme d'entretien recommandé	5-2
Procédures avant l'entretien	5-3
Récupération d'une machine	5-3
Levage de la machine	5-4
Utilisation du dispositif de blocage de vérin	5-5
Graissage	5-6
Graissage de la machine	5-6
Consignes de sécurité concernant le système électrique	5-7
Contrôle du bracelet antistatique	5-7
Entretien de la batterie	5-7
Entretien de la transmission	5-10
Contrôle des pneus	5-10

Serrage des écrous de roue	5-10
Spécifications de l'huile pour engrenages du moteur d'entraînement	5-10
Vidange de l'huile pour engrenages du moteur d'entraînement.....	5-11
Entretien du système hydraulique	5-12
Spécifications du liquide hydraulique	5-12
Contrôle des conduites hydrauliques	5-12
Vidange du liquide hydraulique	5-12
Nettoyage	5-13
Nettoyage	5-13
Lavage de la machine	5-13
Chapitre 6: Remisage.....	6-1
Consignes de sécurité concernant le remisage	6-1
Préparation de la machine pour le remisage de plus 30 jours.....	6-1
Exigences de remisage de la batterie	6-1
Chapitre 7: Dépannage.....	7-1
Proposition 65 de Californie – Information concernant cet avertissement	

Usage prévu

Cette machine est destinée à être utilisée par des conducteurs professionnels embauchés pour cela et sur des surfaces intérieures ou extérieures revêtues dans des applications commerciales. Elle est principalement conçue pour le transport du béton, du mortier, du gravier, des saletés ou des débris sur les chantiers. L'utilisation de ce produit à d'autres fins que celle prévue peut être dangereuse pour vous-même et toute personne à proximité.

Lisez attentivement cette notice pour apprendre comment utiliser et entretenir correctement votre produit, et éviter ainsi de l'endommager ou de vous blesser. Vous êtes responsable de l'utilisation sûre et correcte du produit.

Obtenir de l'aide

Rendez-vous sur www.Toro.com pour tout document de formation à la sécurité et à l'utilisation des produits, pour tout renseignement concernant un produit ou un accessoire, pour obtenir l'adresse des dépositaires ou pour enregistrer votre produit.

Pour obtenir des prestations de service, des pièces Toro d'origine ou des renseignements complémentaires, munissez-vous des numéros de modèle et de série du produit et contactez un dépositaire-réparateur agréé ou le service client Toro. Ces numéros se trouvent sur la plaque signalétique sur votre produit

① Inscrivez les numéros dans l'espace réservé à cet effet.

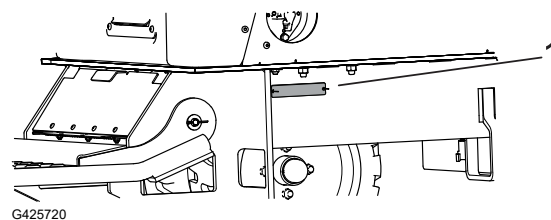

IMPORTANT

Avec votre appareil mobile, vous pouvez scanner le code QR sur l'autocollant du numéro de série (le cas échéant) pour accéder à l'information sur la garantie, les pièces détachées et autres renseignements concernant le produit.

Numéro de modèle :		Numéro de série :	
--------------------	--	-------------------	--

Conventions du manuel

Les mises en garde de ce manuel soulignent des dangers potentiels et sont signalées par le symbole de sécurité, qui indique un danger pouvant entraîner des blessures graves ou mortelles si les précautions recommandées ne sont pas respectées.



Ce manuel utilise deux termes pour faire passer des renseignements essentiels. **Important**, pour attirer l'attention sur une information d'ordre mécanique spécifique, et **Remarque**, pour souligner une information d'ordre général méritant une attention particulière.

Classifications des alertes de sécurité

Le symbole de sécurité présenté dans ce manuel et sur la machine identifie d'importants messages de sécurité dont il est nécessaire de tenir compte pour éviter les accidents.

Le symbole de sécurité apparaît au-dessus de toute information signalant des actions ou des situations dangereuses. Il est suivi de la mention **DANGER**, **ATTENTION** ou **PRUDENCE**.



DANGER



Danger signale un danger immédiat qui, s'il n'est pas évité, *entraînera* obligatoirement des blessures graves ou mortelles.



ATTENTION



Attention signale un danger potentiel qui, s'il n'est pas évité, *peut entraîner* des blessures graves ou mortelles.



PRUDENCE



Prudence signale un danger potentiel qui, s'il n'est pas évité, *pourrait entraîner* des blessures légères ou modérées.

Consignes de sécurité générales

- Vous devez lire et comprendre le contenu de ce *Manuel de l'utilisateur* avant de démarrer la machine.
- N'utilisez pas la machine s'il manque des capots ou d'autres dispositifs de protection, ou s'ils sont en mauvais état.
- Arrêtez la machine sur une surface plane et horizontale, abaissez la benne et coupez la machine et enlevez la clé (le cas échéant) avant de quitter la position d'utilisation.
- N'approchez jamais les mains ou les pieds des pièces mobiles. Dans la mesure du possible, évitez d'effectuer des réglages sur la machine quand elle est en marche.

L'usage ou l'entretien incorrect de cette machine peut occasionner des accidents.

Autocollants de sécurité et d'instruction



Des autocollants de sécurité et des instructions bien visibles par l'opérateur sont placés près de tous les endroits potentiellement dangereux. Remplacez tout autocollant endommagé ou manquant.

Autocollant : 115-4858



decal115-4858

① La force exercée par le haut peut causer l'écrasement des doigts, des mains, des orteils ou des pieds – installez le dispositif de blocage de vérin.

Autocollant : 125-4959

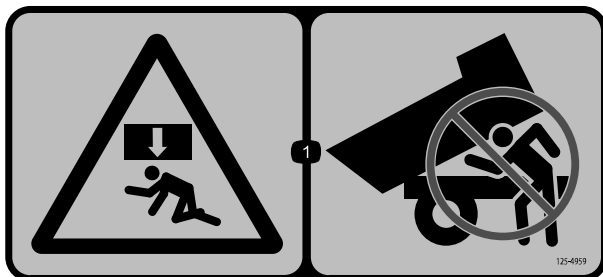

decal125-4959

① La force exercée par le haut peut causer l'écrasement de tout le corps – ne passez jamais la tête sous la benne.

Autocollant : 125-4967

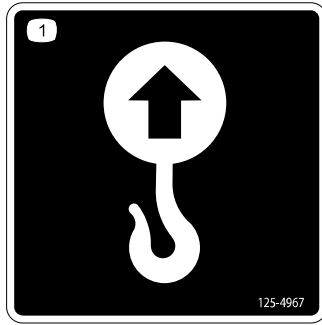

decal125-4967

① Point de levage

Autocollant : 125-6694

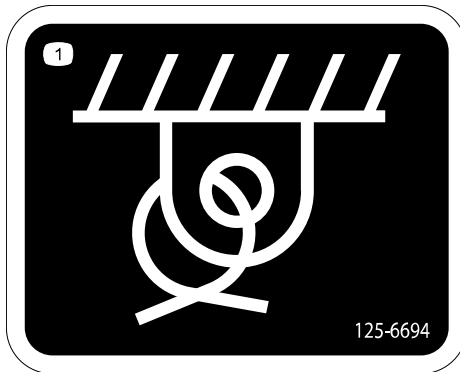

decal125-6694

① Point d'attache

Autocollant : 133-8061

⚠ WARNING: Cancer and Reproductive Harm - www.P65Warnings.ca.gov.
For more information, please visit www.ttcoCAProp65.com

133-8061

s_decal133-8061

Autocollant : 144-0275



decal144-0275

① Les batteries sont inflammables.

Autocollant : 144-0277

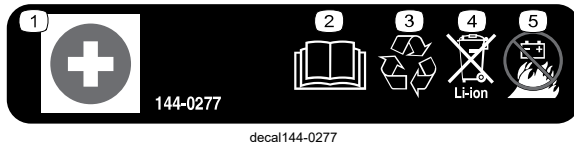

decal144-0277

- ① Borne positive
- ② Lire le *Manuel de l'utilisateur*
- ③ Recyclez la batterie.
- ④ Ne la jetez pas n'importe où.

- ⑤ Ne l'exposez pas au feu.

Autocollant : 145-1168

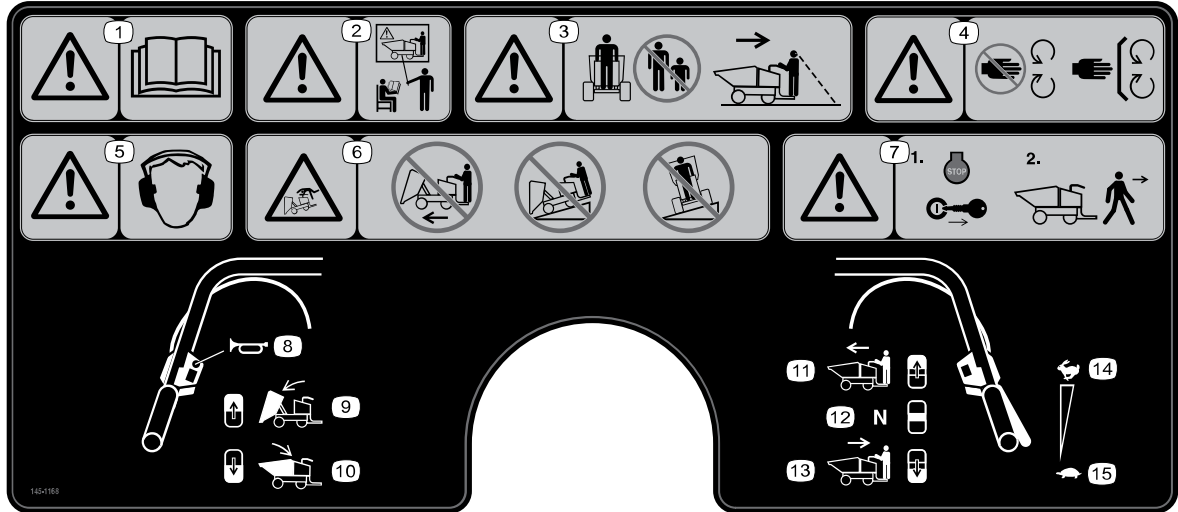

decal145-1168

- ① Attention – lisez le *Manuel de l'utilisateur*.
- ② Attention – tous les utilisateurs doivent lire le *Manuel de l'utilisateur* et apprendre à se servir correctement de la machine avant de l'utiliser.
- ③ Attention – n'autorisez personne à s'approcher de la machine; regardez derrière vous quand vous faites marche arrière.
- ④ Attention – ne vous approchez pas des pièces mobiles; laissez toutes les protections et tous les capots en place.
- ⑤ Attention – portez des protecteurs d'oreilles.
- ⑥ Risque de renversement – ne roulez pas en marche avant quand la benne est levée; ne descendez pas de pentes avec la benne levée; ne traversez pas de pentes avec la benne levée.
- ⑦ Attention – coupez le moteur de la machine et enlevez la clé avant de quitter la position d'utilisation.
- ⑧ Avertisseur sonore
- ⑨ Levage de la benne
- ⑩ Abaissement de la benne
- ⑪ Appuyez sur le haut du commutateur pour sélectionner la marche avant.
- ⑫ Placez le commutateur à la position centrale pour mettre la machine au point mort.
- ⑬ Appuyez sur le bas du commutateur pour sélectionner la marche arrière.
- ⑭ Haute vitesse
- ⑮ Basse vitesse

Autocollant : 145-1169

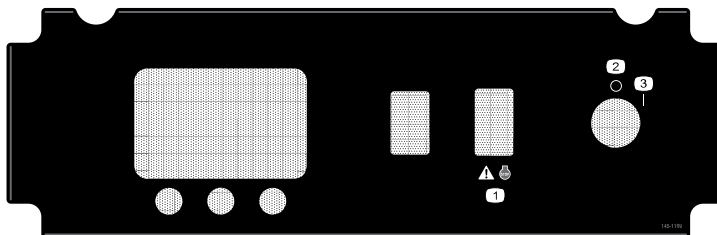

decal145-1169

- ① Attention – coupez le moteur
- ② Éteint
- ③ Allumé

Autocollant : 145-1170

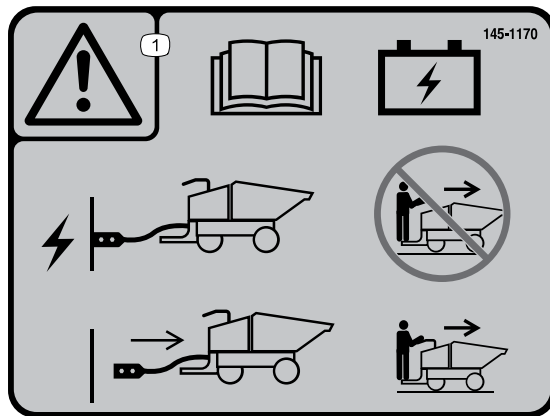

decal145-1170

① Attention – lisez le *Manuel de l'utilisateur* pour vous renseigner sur la charge; n'utilisez pas la machine pendant qu'elle est en charge; débranchez le chargeur avant d'utiliser la machine.

Autocollant : 145-1173

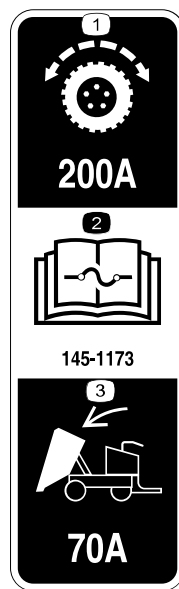

decal145-1173

- ① Transmission aux roues
- ② Lisez le *Manuel de l'utilisateur* pour tout renseignement sur les fusibles.
- ③ Vérin de levage de la benne

Autocollant : 145-1175

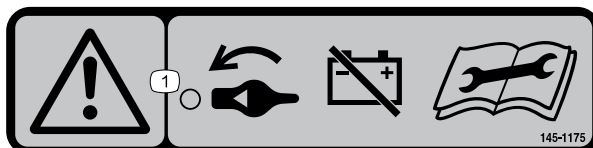

decal145-1175

① Attention — tournez le coupe-batterie en position HORS TENSION avant d'effectuer un entretien.

Autocollant : 145-1181

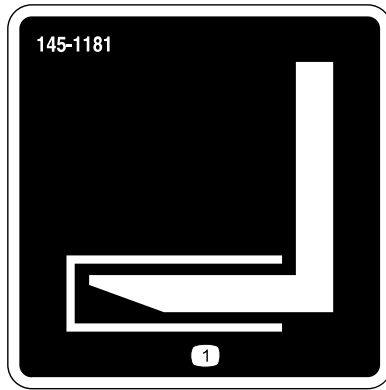

decal145-1181

① Point de levage pour chariot élévateur

Autocollant : 145-1174

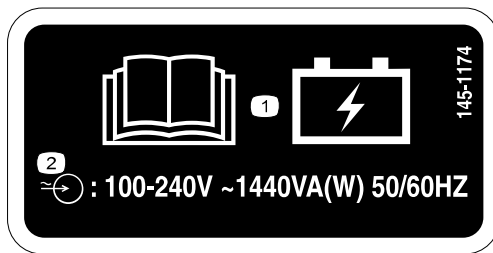

decal145-1174

① Lisez le *Manuel de l'utilisateur* pour toute information sur la charge de la batterie.

② Spécifications d'entrée du chargeur de batterie

Autocollant : 145-5301

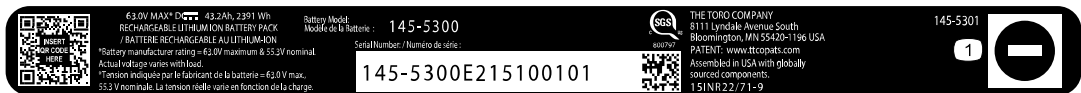

145-5301

① Borne négative de la batterie

Autocollant : 145-5338



decal145-5338

① Attention – lisez le *Manuel de l'utilisateur*.

② Attention – n'ouvrez pas la batterie; n'utilisez pas la batterie si elle est endommagée.

③ Risque d'explosion – n'exposez pas à des étincelles ou des flammes nues.

④ Risque de choc électrique – n'effectuez aucun entretien sur la batterie.

⑤ Risque de choc électrique

Vue d'ensemble du produit

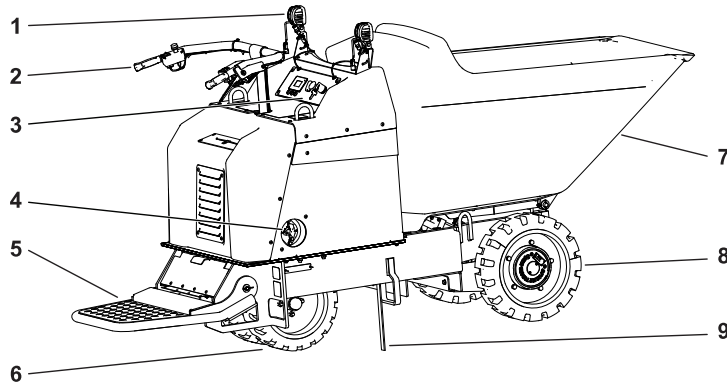

G380315

- ① Projecteurs de travail
- ② Guidon
- ③ Panneau de commande
- ④ Interrupteur coupe-circuit électrique
- ⑤ Plate-forme opérateur
- ⑥ Roues directrices
- ⑦ Benne
- ⑧ Roues motrices
- ⑨ Bracelet antistatique

Commandes

Coupe-circuit électrique

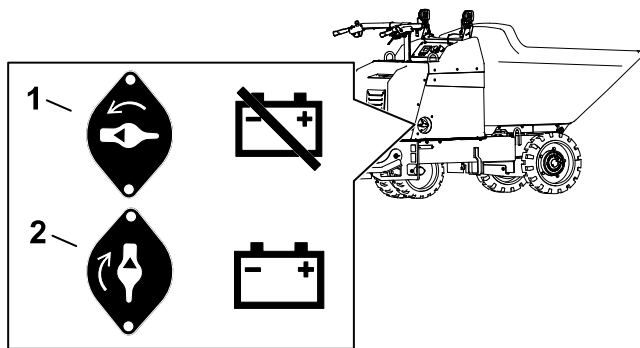

G387210

- ① Hors tension – pour couper toute alimentation électrique de la machine
- ② Sous tension – pour rétablir l'alimentation électrique de la machine

Commutateur directionnel

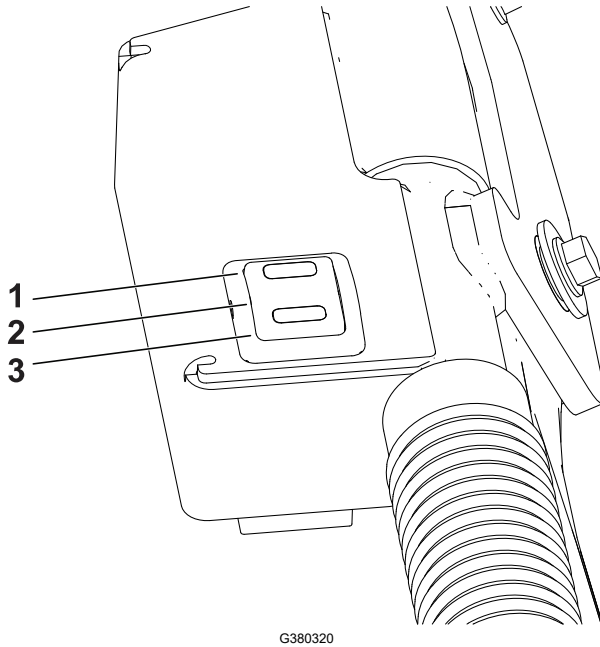

- ① Marche avant
- ② Point mort
- ③ Marche arrière

Commande de la benne

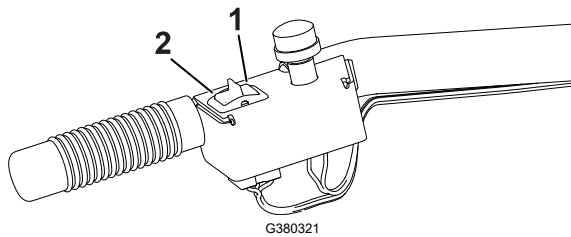

- ① Déchargement de la benne
- ② Abaissement de la benne

Arrêt d'urgence

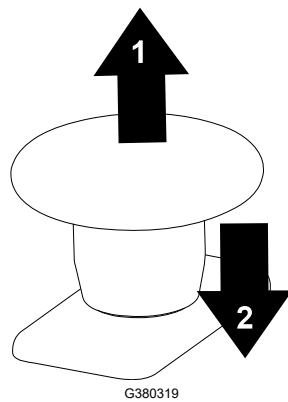

- ① Tirez pour activer la machine.

Remarque : Tournez la clé en position ARRÊT puis CONTACT pour continuer à utiliser la machine.

- ② Appuyez pour couper immédiatement le moteur de la machine.

Commutateur d'allumage

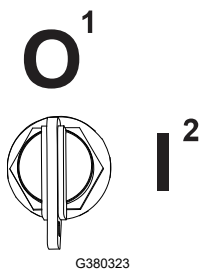

- ① Arrêtez la machine.
- ② Mettez la machine en marche.

Interrupteur d'éclairage

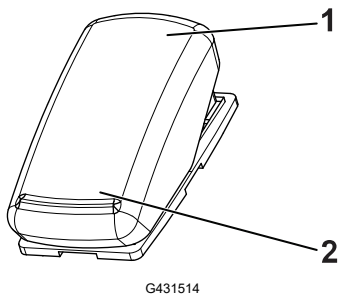





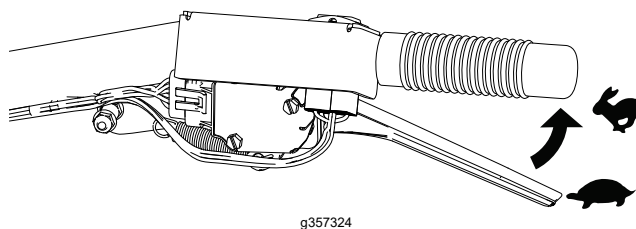





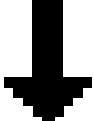

- ① Éteint
- ② Allumé

Commande d'accélérateur

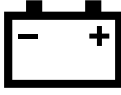

Affichage

Descriptions des icônes à l'affichage

Icône	Description
	Accès au menu
	Suivant
	Précédent
	Défilement vers le bas
	Entrée
	Augmenter
	Diminuer
	Quitter le menu
	Confirmation de saisie de code PIN
	Frein de stationnement serré
	Compteur horaire
	Tension de la batterie
	Charge de la batterie – chaque barre pleine représente la charge par incréments de 10 %.

Affichage (suite)

Menu Principal de l'affichage

Option de menu	Description
Anomalies	Liste les anomalies récentes de la machine. Reportez-vous au Manuel d'entretien ou adressez-vous à votre dépositaire-réparateur agréé pour plus de renseignements sur le menu Anomalies.
Entretien	Informations sur la machine telles que nombre d'heures d'utilisation et autres informations comparables.
Diagnostics	Indique l'état de chaque contacteur, capteur et sortie de commande de la machine. Indique quelles commandes de la machine sont activées et désactivées, pour faciliter le dépannage.
Réglages	Personnalise et modifie les variables de de configuration sur l'écran de l'InfoCenter.
À propos	Indique le numéro de modèle, le numéro de série et la version logicielle.

Menu Anomalies de l'affichage

Option de menu	Description
Courant	Indique le nombre total d'heures de mise sous contact (c'est-à-dire le nombre d'heures où la clé de contact a été en position MARCHE).
Dernière	Indique la dernière heure de mise sous contact de survenue du défaut.
Premier	Indique la première heure de mise sous contact de survenue du défaut.
Occurrences	Indique le nombre d'occurrences du défaut.

Menu Entretien de l'affichage

Option de menu	Description
Hours	Indique le nombre total d'heures d'activation de la clé de contact et des moteurs ainsi que de l'activation des commandes de déplacement.
Counts	Indique le nombre de démarrages du moteur et le nombre d'ampères-heures pour la batterie.
Pédale de déplacement	Indique les étapes nécessaire pour l'étalonnage de la pédale de déplacement.
Volant	Indique les étapes nécessaires pour l'étalonnage du volant.

Affichage (suite)

Menu Diagnostics de l'affichage

Option de menu	Description
Batterie	Indique les entrées et sorties de la batterie. Les entrées sont notamment la tension actuelle de la batterie ; les sorties incluent l'intensité de la batterie et le pourcentage d'état de charge.
Moteur gauche	Indique la vitesse et l'intensité du moteur gauche.
Moteur droit	Indique la vitesse et l'intensité du moteur droit.

Menu Réglages de l'affichage

Option de menu	Description
Unités	Indique les entrées et sorties de la batterie. Les entrées sont notamment la tension actuelle de la batterie ; les sorties incluent l'intensité de la batterie et le pourcentage d'état de charge.
Langue	Permet de choisir la langue utilisée dans l'InfoCenter.
Luminosité	Permet de régler la luminosité de l'affichage LCD.
Contraste	Permet de régler le contraste de l'affichage LCD.
Menus protégés	Permet d'accéder aux menus protégés en saisissant un code secret.

Menu À propos de l'affichage

Option de menu	Description
Modèle	Indique le numéro de modèle de la machine.
Série	Indique le numéro de série de la machine..
Logiciel	Indique la référence et la version du logiciel.
Moteur gauche	Indique la référence et la version du logiciel du contrôleur du moteur.
Batterie	Indique la référence et la version du logiciel de la batterie

Spécifications

Remarque : Les spécifications et la conception peuvent faire l'objet de modifications sans préavis.

Largeur (roue simple)	80,65 cm (31,75 po)
Largeur (roues jumelées)	106,7 cm (42 po)
Longueur (avec la plate-forme en haut)	241,3 cm (95 po)
Longueur (avec la plate-forme en bas)	282 cm (111 po)
Hauteur	139,7 cm (55 po)
Poids	694 kg (1 530 lb)
Capacité de la benne	0,40 m ³ (14 pi ³)
Charge maximale	1136 kg (2 500 lb)
Empattement	104 cm (41 po)
Hauteur de décharge	16,5 cm (6,5 po)

Accessoires/outils

Une sélection d'outils et accessoires agréés par Toro est disponible pour augmenter et améliorer les capacités de la machine. Pour obtenir la liste de tous les accessoires et outils agréés, contactez votre dépositaire-réparateur ou votre distributeur Toro agréé, ou rendez-vous sur www.Toro.com.

Pour garantir un rendement optimal et conserver la certification de sécurité de la machine, utilisez uniquement des pièces de rechange et accessoires Toro d'origine.



Avant l'utilisation

Consignes de sécurité avant l'utilisation

Consignes de sécurité générales avant l'utilisation

- Ne confiez jamais l'utilisation de la machine à des enfants ou à des personnes non qualifiées. La réglementation locale peut imposer un âge minimum pour les utilisateurs. Le propriétaire de la machine doit assurer la formation de tous les utilisateurs et mécaniciens.
- N'admettez personne, notamment les enfants, dans le périmètre de travail. Seules les personnes responsables, formées à l'utilisation de la machine, ayant lu et compris les instructions et physiquement aptes sont autorisées à utiliser la machine.
- Familiarisez-vous avec le maniement correct du matériel, les commandes et les symboles de sécurité.
- Inspectez la zone de travail et débarrassez-la de tout objet pouvant gêner le fonctionnement de la machine.
- Apprenez et balisez l'emplacement de toutes les conduites souterraines.
- Vérifiez toujours que les commandes de présence de l'utilisateur, les contacteurs de sécurité et les capots de protection sont en place et fonctionnent correctement. N'utilisez pas la machine en cas de mauvais fonctionnement.
- Repérez les points de pincement indiqués sur la machine et n'approchez pas les mains ni les pieds de ces points.
- Avant chaque équipe de travail, contrôlez les composants de la machine : les pneus ; les dispositifs d'avertissement ; les feux ; la batterie ; les commandes de vitesse et de direction ; les freins ; les verrouillages de sécurité et le mécanisme de direction. Si la machine nécessite une réparation ou présente un problème de sécurité quelconque, signalez-le immédiatement et n'utilisez pas la machine avant qu'elle ait été remise en état de fonctionnement sûr.
- Signalez les virages brusques, les angles morts, les approches de pont et autres zones potentiellement dangereuses avec un avertissement adéquat aux utilisateurs de la nature du danger et en mentionnant les précautions appropriées pour leur permettre d'éviter le danger.
- N'utilisez qu'une machine homologuée dans des zones dangereuses, telles qu'elles sont définies dans les normes de sécurité appropriées.
- Ne transportez pas de passagers sur la machine et tenez tout le monde, notamment les enfants, à l'écart de la zone de travail.
- Vérifiez que personne ne se trouve dans la zone de travail avant d'utiliser la machine. Arrêtez la machine si quelqu'un entre dans la zone de travail.

Consignes de sécurité avant l'utilisation (suite)

- Restez à l'écart des dangers potentiels, tels que les bords de rampe et les quais.
- Garez la machine sur une surface plane et horizontale, actionnez le freins de stationnement (le cas échéant), et arrêtez la machine. Attendez l'arrêt complet de tout mouvement et laissez refroidir la machine avant de la régler, la réviser, la nettoyer ou la remiser.

Procédures d'entretien quotidien

Chaque jour, avant de démarrer la machine, effectuez les procédures énoncées dans le Calendrier d'entretien.

Pendant l'utilisation

Consignes de sécurité pendant l'utilisation

Consignes de sécurité générales pendant l'utilisation

- Le propriétaire/l'utilisateur est responsable des accidents pouvant entraîner des dommages corporels ou matériels et peut les prévenir.
- Ne dépassez pas la capacité nominale de la machine au risque de la déstabiliser et d'en perdre le contrôle.
- Portez des vêtements appropriés, y compris une protection oculaire, un pantalon, des chaussures solides à semelle antidérapante et des protecteurs d'oreilles. Si vos cheveux sont longs, attachez-les et ne portez pas de vêtements amples ni de bijoux pendants.
- Accordez toute votre attention à l'utilisation de la machine. Ne vous livrez à aucune activité risquant de vous distraire, au risque de causer des dommages corporels ou matériels.
- N'utilisez pas la machine si vous êtes fatigué(e), malade ou sous l'emprise de l'alcool, de médicaments ou de drogues.
- N'utilisez la machine que sous un bon éclairage et restez à distance des trous et autres dangers cachés.
- Vérifiez que toutes les transmissions sont au point mort avant de démarrer la machine. Ne démarrez la machine que depuis la position d'utilisation.
- N'approchez jamais les mains ou les pieds des pièces mobiles. Dans la mesure du possible, évitez d'effectuer des réglages sur la machine quand elle est en marche.
- Ne manœuvrez pas les commandes sèchement; actionnez-les d'un mouvement régulier.
- Faites preuve de prudence à l'approche de tournants sans visibilité, de buissons, d'arbres ou d'autres objets susceptibles masquer la vue.
- Ralentissez et faites preuve de prudence quand vous changez de direction, ainsi que pour traverser des routes et des trottoirs avec la machine. Cédez toujours la priorité.
- Ne laissez jamais la machine en marche sans surveillance.
- Utilisez toujours la machine dans de bonnes conditions météorologiques. N'utilisez pas la machine si la foudre menace.

Consignes de sécurité pendant l'utilisation (suite)

- Prenez garde aux obstacles à proximité. Si vous ne restez pas à distance suffisante des arbres, murs et autres obstacles, un accident est possible quand la machine recule si vous ne tenez pas compte de la géographie du terrain.
- Vérifiez la hauteur libre avant de passer sous un obstacle (par ex. câbles électriques, branches et portes) et évitez de le toucher.
- Ne surchargez pas la benne et maintenez toujours la charge horizontale pendant le fonctionnement de la machine.
- Évitez d'utiliser la machine sur un terrain meuble. Un terrain meuble pourrait faire perdre de l'adhérence à la machine, dégrader les capacités de braquage, la stabilité et le freinage.
- N'utilisez pas le véhicule de façon dangereuse, par exemple pour chahuter ou faire des cascades.
- Ne conduisez pas volontairement la machine sur des objets libres, dans des nids de poule ou sur des cassis.
- Respectez le code de la route, et notamment les limites de vitesse autorisée. Dans des conditions de circulation normales, roulez à droite. Maintenez une distance de sécurité en fonction de la vitesse, par rapport à la machine ou au véhicule qui précède ; gardez le contrôle de la machine à tout moment.
- Arrêtez la machine sur une surface plane et horizontale, abaissez la benne, arrêtez la machine et enlevez la clé avant de quitter la position d'utilisation.
- Signalez tous les accidents impliquant du personnel, des structure de bâtiment et des équipements.
- Si pendant l'utilisation la sécurité de la machine est compromise de quelque façon que ce soit, signalez-le immédiatement. N'utilisez pas la machine avant qu'elle ait été remise en état de fonctionnement sûr.

Consignes de sécurité concernant l'utilisation sur les pentes

- Les pentes augmentent significativement les risques de perte de contrôle et de basculement de la machine pouvant entraîner des accidents graves, voire mortels. Vous êtes responsable de la sécurité d'utilisation de la machine sur les pentes. L'utilisation de la machine sur une pente, quelle qu'elle soit, exige de redoubler de prudence. Avant d'utiliser la machine sur une pente, vous devez :
 - Lire et comprendre les instructions relatives à l'utilisation sur les pentes qui figurent dans le manuel et sur la machine.
 - Évaluer chaque jour l'état du terrain pour déterminer si la pente permet d'utiliser la machine sans risque. Faire toujours preuve de bon sens et de discernement lors de cette évaluation. Les conditions changeantes du terrain, telle l'humidité, peuvent rapidement modifier le fonctionnement de la machine sur les pentes.
- La stabilité de la machine est compromise si vous levez la benne alors que vous vous trouvez sur une pente. Laissez la benne abaissée et horizontale sur les pentes.
- Repérez les dangers potentiels depuis le bas de la pente. N'utilisez pas la machine près de fortes dénivellations, fossés, berges, étendues d'eau ou autres dangers. La machine pourrait se retourner brusquement si une roue ou une chenille se retrouve dans le vide

Consignes de sécurité pendant l'utilisation (suite)

ou si un bord s'effondre. Maintenez une distance de sécurité (deux fois la largeur de la machine) entre la machine et tout danger potentiel.

- Évitez de démarrer, de vous arrêter ou de tourner sur une pente. Ne changez pas soudainement de vitesse ou de direction; tournez lentement et graduellement.
- Déplacez-vous à vitesse réduite et progressivement sur les pentes. Ne changez pas soudainement de vitesse ou de direction.
- N'utilisez pas la machine si la motricité, la direction ou la stabilité peuvent être compromises. Tenez compte du fait que la motricité de la machine peut être réduite sur l'herbe humide, en travers des pentes ou dans les descentes. Les roues ou les chenilles peuvent patiner en cas de perte d'adhérence et cela peut entraîner perte du freinage et de la direction. La machine peut glisser même si les roues ou les chenilles ne tournent plus.
- Enlevez ou balisez les obstacles tels que fossés, trous, ornières, bosses, rochers ou autres dangers cachés. L'herbe haute peut masquer les accidents du terrain. Les irrégularités du terrain peuvent provoquer le retournement de la machine.
- Si vous perdez le contrôle de la machine, descendez de la machine dans la direction opposée à son sens de déplacement.

Démarrage de la machine

1. Vérifiez que le coupe-batterie est en position **ACTIVÉE**.
2. Montez sur la plate-forme.
3. Insérez la clé dans le commutateur d'allumage et tournez-la à la position **CONTACT**.

Remarque : Le démarrage de la machine peut être difficile par temps très froid. Pour démarrer une machine froide, maintenez-la au-dessus de -7°C (20°F).

Arrêt de la machine

1. Garez la machine sur une surface plane et horizontale.
2. Placez les commandes de conduite en position **POINT MORT**.
3. Tournez la clé de contact à la position **ARRÊT** et enlevez la clé.

Utilisation de la machine

1. Montez sur la machine.

Utilisation de la machine (suite)



PRUDENCE



Attention en montant sur la machine, un sol irrégulier ou glissant peut causer une chute.

Gardez toujours 3 des 4 membres en contact avec la machine pour monter ou descendre de la machine.

2. Tournez la clé de contact en position CONTACT.
3. Placez l'interrupteur sur la direction voulue :
 - Marche avant ① – appuyez sur le haut de l'interrupteur.
 - Marche arrière ③ – appuyez sur le bas de l'interrupteur.

Remarque : Ramenez l'interrupteur au Point mort s'il est à la position marche avant ou arrière quand vous mettez la machine en marche.

Plus vous serrez le levier, plus la machine se déplace rapidement.

4. Relâchez le levier de contrôle de vitesse pour arrêter la machine.
5. Placez les commandes de déplacement en position POINT MORT ② et tournez la clé en position ARRÊT.

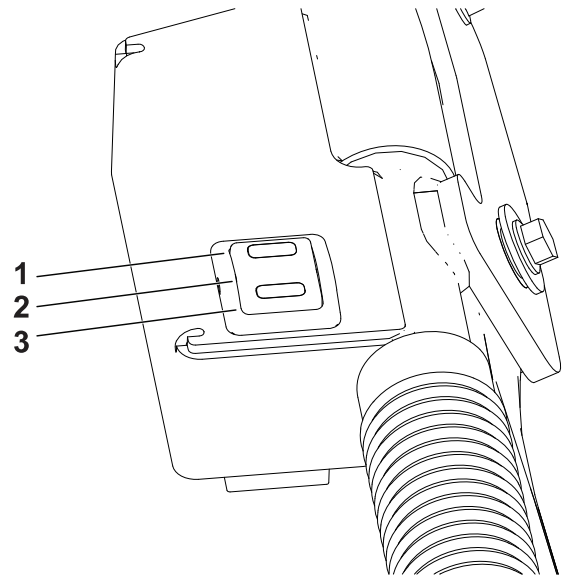

G380320

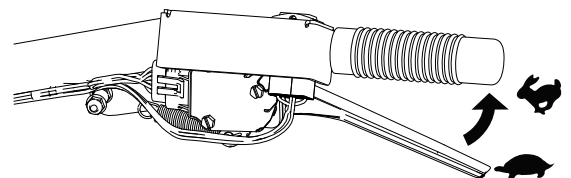

G380322

Plate-forme opérateur

Vous pouvez utiliser la machine avec la plate-forme levée ou baissée.

Plate-forme opérateur (suite)



ATTENTION



La plate-forme de l'opérateur est lourde et peut causer des blessures en s'abaissant ou se levant. Baissez ou levez la plate-forme avec précaution, car sa chute soudaine pourrait vous blesser.

- Ne placez pas les mains ni les doigts dans la zone de pivotement de la plate-forme pendant qu'elle se lève ou se baisse.
- Soutenez bien la plate-forme quand vous retirez la goupille de verrouillage.
- Assurez-vous que la plate-forme est bien verrouillée lorsque vous la levez. Poussez-la fermement contre le coussin pour que la goupille de verrouillage s'enclenche en place.
- N'autorisez personne à s'approcher de la machine pendant que la plate-forme se lève ou se baisse.

Utilisez la machine avec la plate-forme levée dans les cas suivants :

- Près de dénivellations
- Dans des zones trop réduites pour la machine
- Dans des zones présentant des obstacles ou des branches en surplomb
- Lorsque vous chargez la machine sur une remorque pour le transport ou lorsque vous la déchargez.
- Pour monter des pentes

Utilisez la machine avec la plate-forme baissée dans les cas suivants :

- Dans la plupart des zones
- Pour traverser des pentes
- Pour descendre des pentes

Plate-forme opérateur (suite)

Levage de la plate-forme

Faites pivoter la plate-forme jusqu'au verrouillage en position.

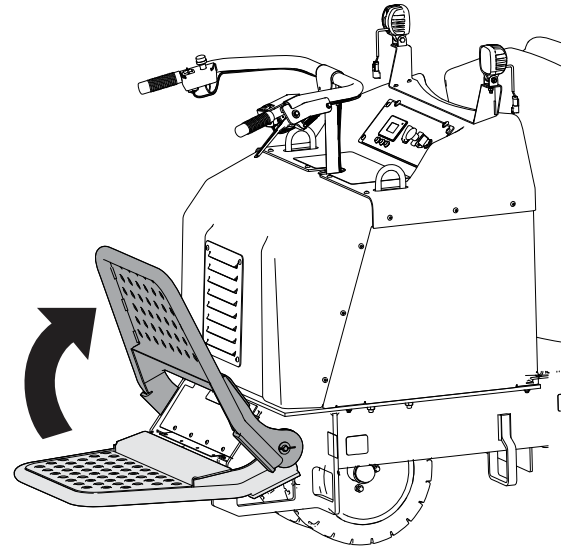

G380478

Baisser la plate-forme.

1. Poussez la plate-forme vers l'avant pour délester la goupille de verrouillage.
2. Tirez sur la goupille de verrouillage et baissez la plate-forme.

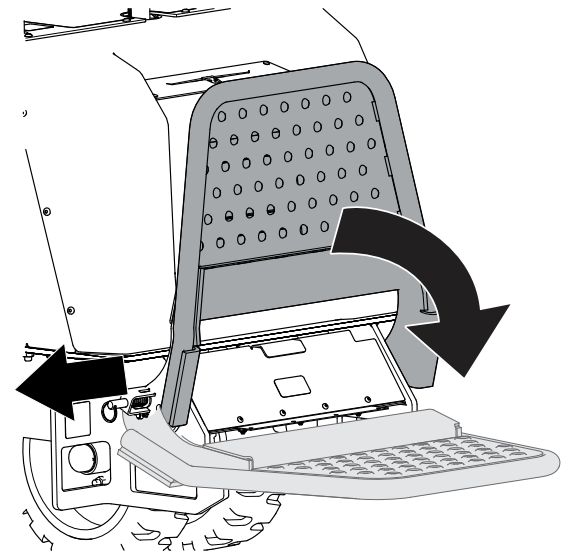

G388718

Utilisation de la benne

IMPORTANT

Ne dépassez pas la capacité de charge maximale de la machine.

Utilisation de la benne (suite)

1. Positionnez la machine à l'endroit où vous voulez la décharger.
2. Pour vider la benne, poussez la commande vers l'avant ①.
3. Pour abaisser la benne, tirez la commande vers l'arrière ②.

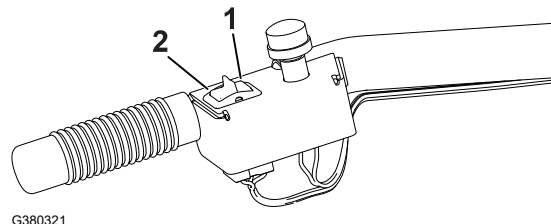

Remarque : Tirez la commande vers l'arrière à deux reprises pour activer le retour automatique.

Pour arrêter le mouvement automatique, appuyez sur la commande de vidage dans n'importe quelle direction.

Après l'utilisation

Consignes de sécurité après l'utilisation

Consignes de sécurité générales après l'utilisation

- Serrez le frein de stationnement (le cas échéant), arrêtez la machine, enlevez la clé et attendez l'arrêt complet de toutes les pièces mobiles avant de régler, de nettoyer ou de réparer la machine.
- Ne touchez aucune des pièces de la machine juste après l'arrêt, car elles peuvent être très chaudes. Laissez-les refroidir avant d'entreprendre une réparation, un réglage ou un entretien de la machine.
- Pour éviter les risques d'incendie, éliminez les débris qui se trouvent sur les entraînements et le moteur.
- Procédez avec prudence pour charger la machine sur une remorque ou un camion, ainsi que pour la décharger.

Consignes de sécurité concernant la batterie et le chargeur

- **ATTENTION :** Risque d'incendie et de choc électrique – Les batteries ne possèdent pas de pièces réparables par l'utilisateur.
- Vérifiez la tension disponible dans votre pays avant d'utiliser le chargeur.
- Ne laissez pas le chargeur prendre l'humidité; protégez-le de la neige et de la pluie.
- Un risque d'incendie, de choc électrique ou de blessure peut résulter de l'utilisation d'un accessoire qui n'est pas recommandé ou vendu par Toro.
- Pour réduire le risque d'explosion des batteries, respectez ces instructions ainsi que celles des équipements que vous avez l'intention d'utiliser à proximité du chargeur.
- Les batteries peuvent dégager des gaz explosifs si elles sont excessivement chargées.
- Contactez un dépositaire-réparateur agréé pour l'entretien ou le remplacement des batteries.

Consignes de sécurité après l'utilisation (suite)

- Ne confiez jamais l'utilisation ou l'entretien du chargeur à des enfants ou à des personnes non qualifiées. La réglementation locale peut imposer un âge minimum pour les utilisateurs. Le propriétaire de la machine doit assurer la formation de tous les utilisateurs et mécaniciens.
- Ne confiez jamais l'utilisation ou l'entretien du chargeur à des enfants ou à des personnes non qualifiées. La réglementation locale peut imposer un âge minimum pour les utilisateurs. Le propriétaire de la machine doit assurer la formation de tous les utilisateurs et mécaniciens.
- Tenez tout le monde, notamment les enfants, à l'écart pendant la charge des batteries.
- Portez des vêtements appropriés, y compris une protection oculaire, un pantalon et des chaussures solides à semelle antidérapante, pendant la charge des batteries.
- Coupez le moteur de la machine et patientez jusqu'à l'arrêt complet de la machine avant de charger les batteries. Un arc électrique peut se produire si vous ne respectez pas cette consigne.
- Assurez-vous que la zone est bien aérée pendant la charge.
- Le chargeur est seulement prévu pour une tension nominale de 120 à 240 V c.a. Pour l'utilisation avec des circuits de 240 V, contactez votre dépositaire-réparateur agréé pour vous procurer le cordon d'alimentation correct.
- Ne chargez pas les batteries qui ont gelé.
- Ne maltraitez pas le cordon d'alimentation. Ne tirez pas sur le cordon d'alimentation pour débrancher le chargeur de la prise. N'approchez pas le cordon d'alimentation de la chaleur, de l'huile et des arêtes vives.
- Branchez le chargeur directement sur une prise de terre. Ne branchez pas le chargeur sur une prise qui n'est pas reliée à la terre, même avec un adaptateur de mise à la terre.
- Ne modifiez pas le cordon ou la fiche d'alimentation.
- Enlevez bagues, bracelets, colliers, montres et autres objets en métal avant toute intervention sur une batterie ion-lithium. Une batterie ion-lithium peut produire un courant suffisant pour causer de graves brûlures.
- N'utilisez jamais le chargeur à moins de disposer d'une visibilité et d'un éclairage suffisants.
- Utilisez une rallonge capable d'accepter 15 A ou plus. Si la charge s'effectue à l'extérieur, utilisez une rallonge prévue pour l'usage extérieur.
- Si le cordon d'alimentation subit le moindre dommage alors qu'il est branché, débranchez-le de la prise murale et procurez-vous un cordon de rechange auprès d'un dépositaire-réparateur agréé.
- Débranchez le chargeur de la prise électrique lorsqu'il ne sert pas, avant de le transporter à un autre endroit ou avant d'en faire l'entretien.
- Ne démontez pas le chargeur. Confiez le chargeur à un dépositaire-réparateur agréé si une intervention ou une réparation est nécessaire.
- Débranchez le cordon d'alimentation de la prise avant de commencer l'entretien ou le nettoyage, afin de réduire le risque de choc électrique.
- Remplacez les autocollants d'instruction ou de sécurité manquants ou endommagés au besoin.

Consignes de sécurité après l'utilisation (suite)

- N'utilisez pas le chargeur si le cordon ou la fiche est endommagé(e). Contactez un dépositaire-réparateur agréé pour vous procurer un cordon de rechange.
- N'utilisez pas le chargeur s'il a subi un choc, s'il est tombé ou est autrement endommagé; portez-le chez un dépositaire-réparateur agréé.

Abaissement de la benne sans le système hydraulique

1. Installez le dispositif de blocage de vérin.

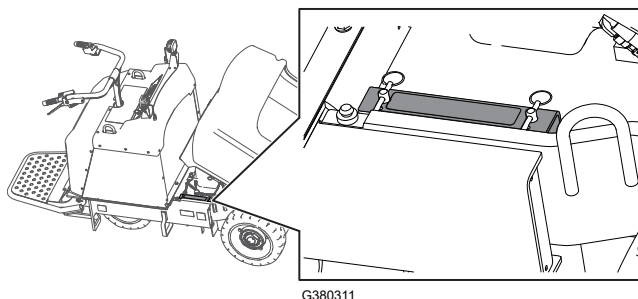

2. Vérifiez que la benne est vide.
3. Déposez le couvercle inférieur et placez un large bac de vidange sous l'unité de puissance hydraulique.
4. Retirez les bouchons des flexibles menant au vérin de levage et laissez le liquide s'écouler.

Remarque : Débarrassez-vous du liquide usagé dans un centre de recyclage agréé.

5. À l'aide d'un palan ou de 2 autres personnes, levez la benne et enlevez et rangez le dispositif de blocage du vérin.
6. Abaissez la benne avec précaution.
7. Mettez les bouchons sur les flexibles hydrauliques pour éviter toute contamination.
8. Une fois les réparations effectuées, levez la benne, installez le dispositif de blocage de vérin et reliez les flexibles à l'unité de puissance, puis remettez le couvercle inférieur.
9. Faites l'appoint de liquide hydraulique.

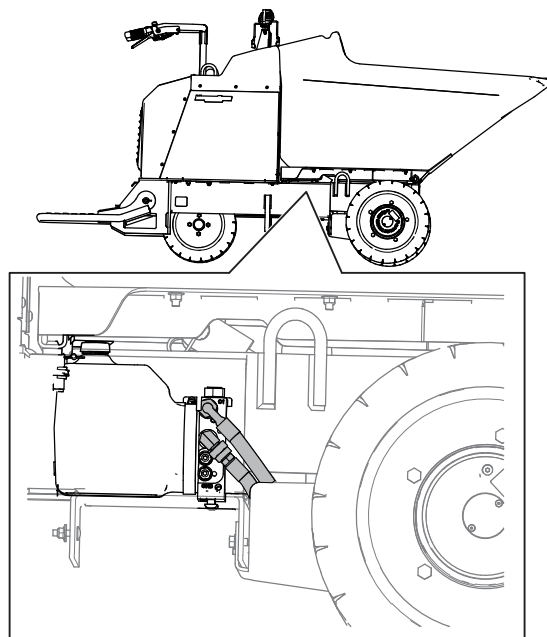

Lever la benne sans le système hydraulique

1. Videz entièrement la benne.
2. Élevez la machine et soutenez-la avec des chandelles capables d'en supporter le poids.
3. Déposez le panneau d'accès.

Lever la benne sans le système hydraulique (suite)

4. Placez un grand bac de vidange sous l'unité de puissance hydraulique.
5. Débranchez les raccords de flexibles et laissez le liquide s'écouler dans le bac de vidange.

Remarque : Débarrassez-vous du liquide usagé dans un centre de recyclage agréé.

6. Mettez les bouchons sur les flexibles hydrauliques pour éviter toute contamination.
7. À l'aide d'un palan ou de 2 autres personnes, levez la benne et installez le dispositif de blocage du vérin.
8. Une fois les réparations effectuées, remettez les flexibles en place.
9. Faites l'appoint de liquide hydraulique.
10. Déposez et rangez le dispositif de blocage du vérin.

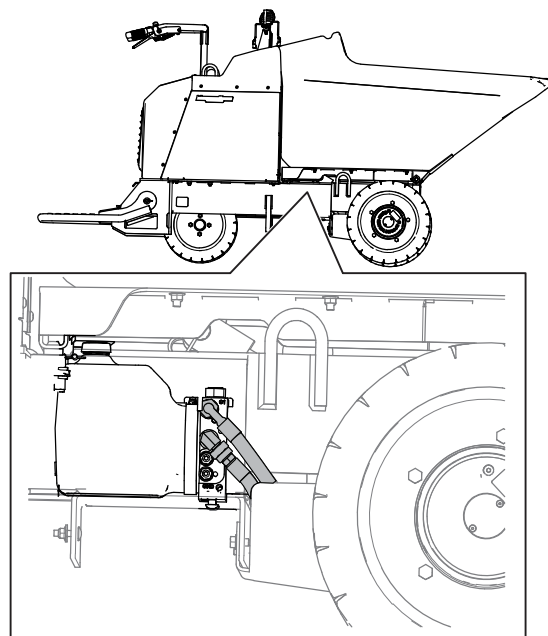

G387430

Transport de la machine

Transportez la machine sur une remorque de poids-lourd ou un camion. Utilisez une rampe d'une seule pièce. Le camion ou la remorque doit être équipé(e) des freins, des éclairages et de la signalisation exigés par la loi. Lisez attentivement toutes les consignes de sécurité. Tenez-en compte pour éviter de vous blesser ou de blesser des personnes à proximité. Reportez-vous aux ordonnances locales concernant les exigences d'arrimage et de remorquage.



ATTENTION



Il est dangereux de conduire sur la voie publique sans clignotants, éclairages, réflecteurs ou panneau « véhicule lent ». Vous risquez de provoquer un accident et de vous blesser.

Ne conduisez pas la machine sur la voie publique.

Transport de la machine (suite)

Choisir une remorque



ATTENTION



Le chargement de la machine sur une remorque ou un camion augmente le risque de basculement et donc de blessures graves ou mortelles.

- Utilisez toujours des rampes d'une seule pièce.
- La rampe doit être au moins 4 fois plus longue que la hauteur de la remorque ou du plateau du camion par rapport au sol. De la sorte, l'angle de la rampe ne dépassera pas 15 degrés sur un sol plat.

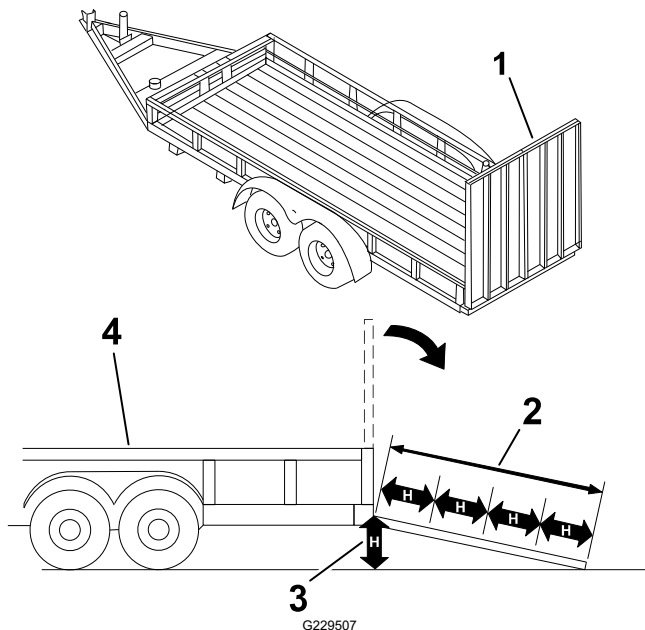

- ① Rampe d'une seule pièce en position rangée
- ② La rampe est au moins 4 fois plus longue que la hauteur de la remorque ou du plateau du camion par rapport au sol.
- ③ H = hauteur de la remorque ou du plateau du camion par rapport au sol
- ④ Remorque

Chargement de la machine



ATTENTION



Le chargement de la machine sur une remorque ou un camion augmente le risque de basculement et donc de blessures graves ou mortelles.

- Procédez avec la plus grande prudence lorsque vous manœuvrez la machine sur une rampe.
- Chargez et déchargez la machine en gardant le côté le plus lourd en haut de la rampe.
- Évitez d'accélérer ou de décélérer brutalement lorsque vous conduisez la machine sur une rampe car vous pourriez en perdre le contrôle ou la faire basculer.

Transport de la machine (suite)

IMPORTANT

Vérifiez que la benne est vide avant de charger la machine sur un camion ou une remorque.

1. Si vous utilisez une remorque, attelez-la au véhicule de remorquage et attachez les chaînes de sécurité.
2. Le cas échéant, raccordez les freins de la remorque.
3. Abaissez la ou les rampes.
4. Montez la rampe de la remorque en marche arrière.
5. Coupez le moteur.
6. Levez la plate-forme du conducteur.
7. Utilisez les points d'attache en métal pour arrimer solidement la machine sur la remorque ou le véhicule de transport au moyen de sangles, chaînes, câbles ou cordes. Reportez-vous à la réglementation locale concernant les exigences en matière d'arrimage.

IMPORTANT

N'utilisez pas les points d'attache pour soulever la machine.

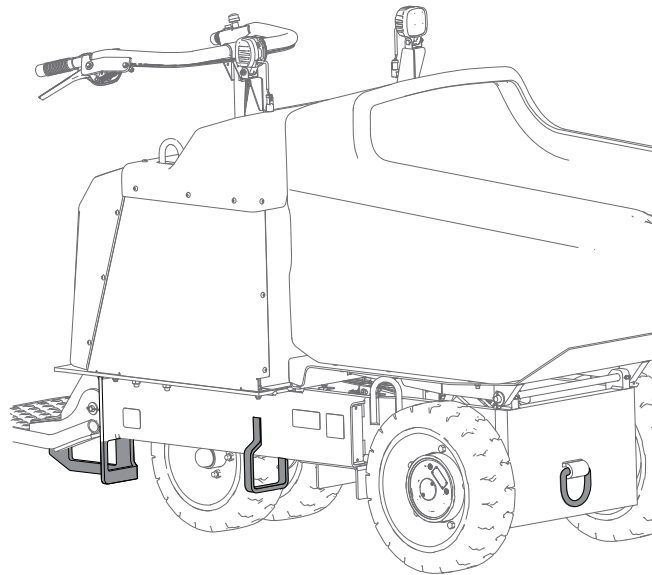

G388893

Déchargement de la machine

1. Abaissez la ou les rampes.
2. Abaissez la plate-forme de l'utilisateur.
3. Descendre la rampe en marche avant



Remarque : Les côtés gauche et droit de la machine sont déterminés d'après la position d'utilisation normale.

Consignes de sécurité pendant l'entretien

- Garez la machine sur une surface plane et horizontale, serrez le frein de stationnement (le cas échéant), coupez le moteur et enlevez la clé. Attendez l'arrêt complet de tout mouvement et laissez refroidir la machine avant de la régler, la réviser, la nettoyer ou la remiser.
- N'effectuez pas de réparations ou de réglages sur la machine à moins d'avoir les compétences nécessaires et d'en avoir reçu l'autorisation.
- Soutenez la machine avec des chandelles chaque fois que vous devez travailler dessous.
- Libérez la pression emmagasinée dans les composants avec précaution.
- Utilisez le dispositif de blocage de vérin pour bloquer la benne en position levée.
- N'enlevez pas et ne modifiez pas les dispositifs de sécurité.
- Pour garantir le fonctionnement sûr et optimal de la machine, utilisez uniquement des pièces de rechange Toro d'origine.
- Consultez immédiatement un médecin si du liquide est injecté sous la peau. Toute injection de liquide hydraulique sous la peau doit être éliminée dans les quelques heures qui suivent par une intervention chirurgicale réalisée par un médecin.
- Vérifiez l'état de tous les flexibles et conduits hydrauliques, ainsi que le serrage de tous les raccords et branchements avant de mettre le système hydraulique sous pression. N'approchez pas les mains ni aucune autre partie du corps des fuites en trou d'épingle ou des gicleurs d'où sort du liquide hydraulique sous haute pression.
- Utilisez un morceau de papier ou de carton pour détecter les fuites.
- Dépressurisez avec précaution le système hydraulique avant toute intervention sur le système.
- Toute modification de la machine est susceptible d'en altérer le fonctionnement, les performances, la durabilité ou l'utilisation et risque d'entraîner des blessures potentiellement mortelles.
- Confinez immédiatement les déversements de matières dangereuses conformément aux règlements sur les matières dangereuses.
- Après toute opération d'entretien sur la machine, contrôlez son bon fonctionnement dans une zone autorisée à l'écart de la circulation des véhicules et des piétons.
- Avant de remettre la machine en service, suivez les procédures recommandées.

- Contrôlez régulièrement une machine conçue et homologuée pour utilisation en zones dangereuses pour vous assurer qu'elle dispose des caractéristiques de sécurité d'origine et homologuées.
- Maintenez en bon état l'ensemble des plaques, étiquettes et autocollants contenant des indications sur la capacité, l'utilisation et l'entretien, et assurez-vous qu'ils sont lisibles.
- Inspectez et faites l'entretien de la batterie, du moteur, des contrôleurs, des interrupteurs, des dispositifs de protection de sécurité, des câbles électriques et des connexions conformément aux instructions.
- Maintenez la machine propre pour minimiser les risques et faciliter l'inspection en vue de son entretien.
- Assurez-vous que les fiches des rallonges sont en bon état et ne chauffent pas pendant l'utilisation. N'utilisez pas de rallonge endommagée ou usée.

Programme d'entretien recommandé

Périodicité des entretiens	Procédure	Réf.	Qté	Description
Après les 50 premières heures	Vidange de l'huile pour engrenages du moteur d'entraînement	144-6880	1	Huile pour engrenages
Avant chaque utilisation ou chaque jour	Contrôlez le niveau de liquide hydraulique.	-	-	-
	Nettoyage	-	-	-
	Contrôle du serrage des fixations.	-	-	-
Toutes les 40 heures	Contrôle du bracelet antistatique	139-7731	1	Bracelet antistatique
	Vérifiez l'état des pneus.	-	-	-
	Contrôlez les écrous de roues.	-	-	-
	Contrôle des conduites hydrauliques.	-	-	-
Toutes les 50 heures	Graissage et huilage de la machine.	-	-	-
Toutes les 500 heures	Vidange de l'huile pour engrenages du moteur d'entraînement	144-6880	1	Huile pour engrenages
	Vidangez le liquide hydraulique.	505-136	1	Liquide hydraulique
Toutes les 1 500 heures	Remplacez tous les flexibles hydrauliques mobiles.	144-1736	1	Flexible hydraulique
		144-1737	1	Flexible hydraulique
Une fois par an ou avant le remisage	Retouchez la peinture écaillée.	361-9	1	Peinture
		361-10	1	Peinture
	Vidangez le liquide hydraulique	505-136	1	Liquide hydraulique

Procédures avant l'entretien

Récupération d'une machine

En cas d'urgence, vous pouvez pousser ou remorquer la machine.

Remarque : Ne remorquez pas la machine sur une pente; les roues tourneront librement une fois l'engrenage déposé.

1. Calez les roues.
2. Déposez le couvercle du réducteur.

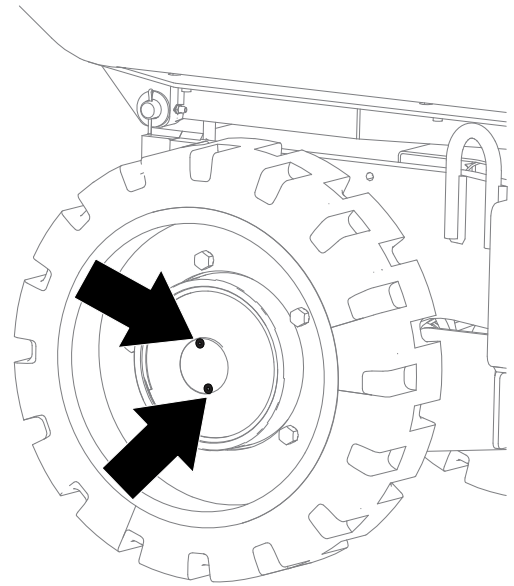

G388719

3. Déposez l'engrenage du réducteur.
4. Reposez le couvercle du réducteur pour éviter toute contamination.
5. Remorquez la machine en utilisant les points d'attache.
6. Déposez le couvercle du réducteur.
7. Nettoyez et posez l'engrenage dans le réducteur et reposez le couvercle du réducteur.

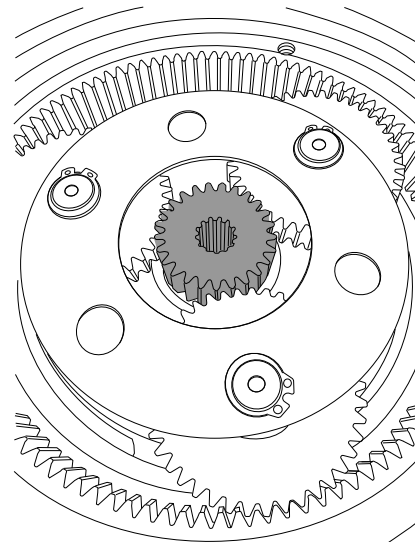

G390816

Levage de la machine

Levage de la machine avec un chariot élévateur

IMPORTANT

Assurez-vous que la benne est vide avant de lever la machine.

1. Placez la plate-forme en position levée.
2. Levez la machine par les logements latéraux ou arrière.

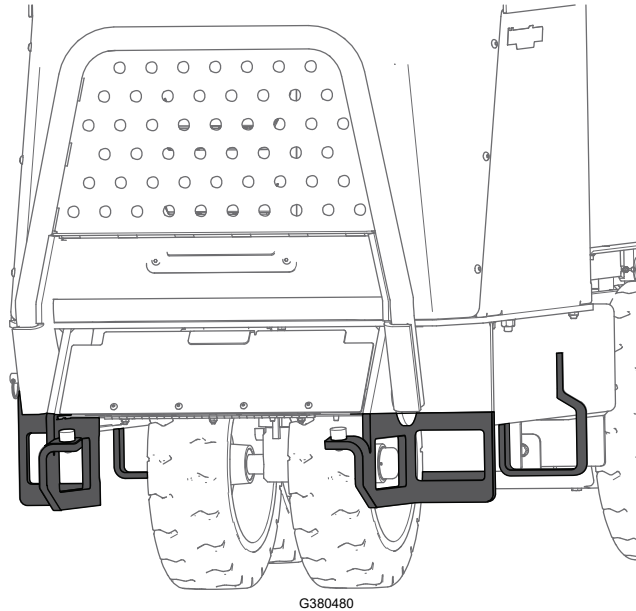

Levage de la machine avec un palan

IMPORTANT

Assurez-vous que la benne est vide avant de lever la machine.

1. Placez la plate-forme en position levée.
2. Placez la benne en position de vidage.
3. Installez le dispositif de blocage de vérin.
4. Fixez une chaîne ou des sangles à chacun des points de levage.
5. Éliminez le mou dans les chaînes ou les sangles pour vous assurer du bon équilibre de la machine.

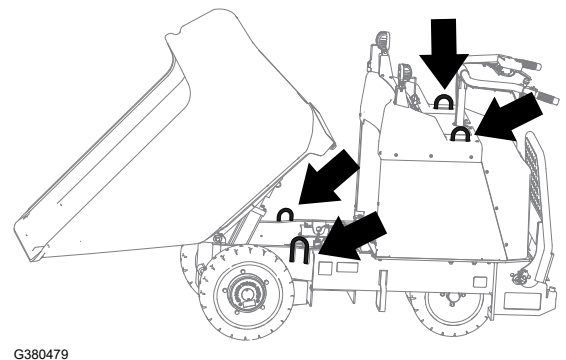

Utilisation du dispositif de blocage de vérin

Installation du dispositif de blocage de vérins

1. Garez la machine sur une surface plane, amenez les leviers de commande de déplacement en position de **VERROUILLAGE AU POINT MORT** et levez la benne.
2. Enlevez les 2 goupilles sans fente qui fixent le dispositif de blocage de vérin à la machine.
3. Glissez le dispositif de blocage sur la tige du vérin de levage et fixez-le en position à l'aide des goupilles sans fente.

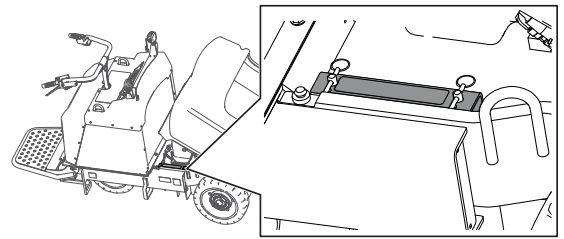

G380311

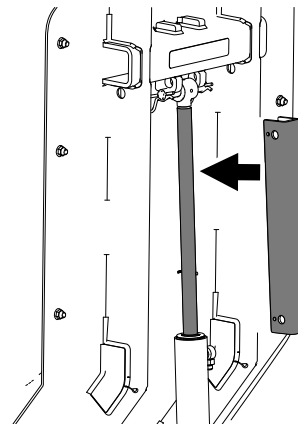

G324856

Dépose et rangement du dispositif de blocage de vérin

IMPORTANT

Retirez le dispositif de blocage de la tige du vérin de levage et rangez-le correctement avant d'utiliser la machine.

1. Démarrez la machine.
2. Levez complètement la benne.
3. Coupez le moteur.
4. Enlevez les goupilles sans fente qui fixent le dispositif de blocage.
5. Placez le dispositif de blocage sur les montants à l'intérieur du cadre de la machine et fixez-le en position à l'aide des goupilles sans fente.
6. Abaissement de la benne

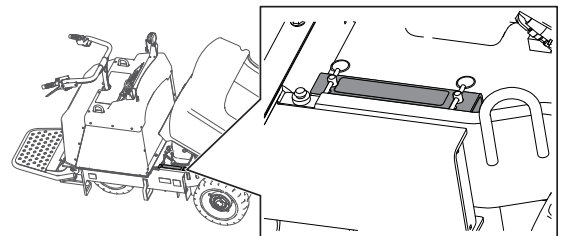

G380311

Graissage

Graissage de la machine

Type de graisse : universelle.

Remarque : Retirez les chapeaux de protection bleus (le cas échéant) avant le graissage et remettez-les en place une fois terminé.

1. Garez la machine sur une surface plane et horizontale.
2. Coupez le moteur.
3. Nettoyez les graisseurs avec un chiffon.
4. Raccordez un pistolet de graissage à chaque graisseur.

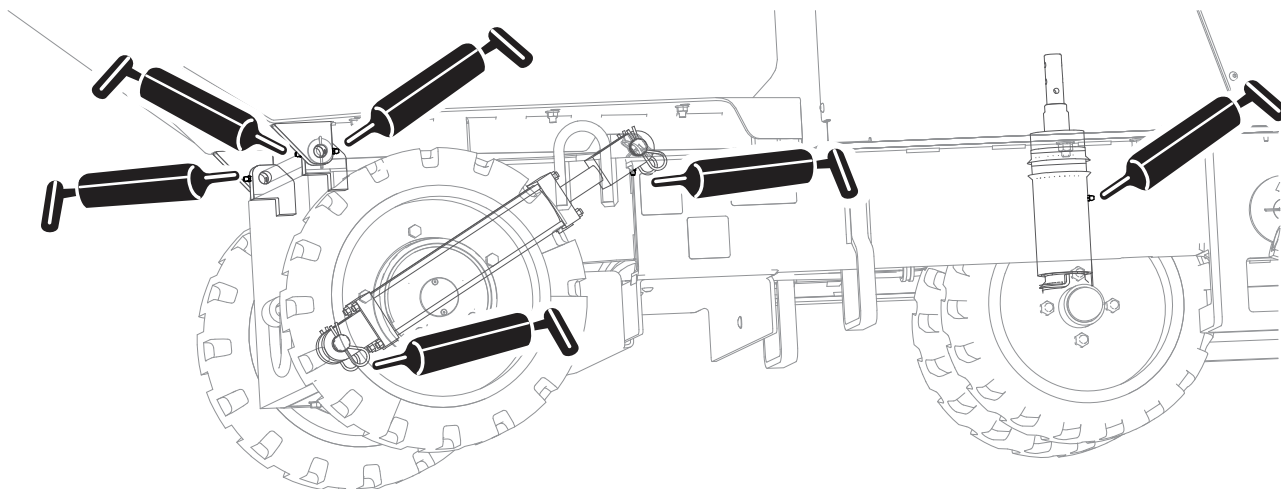

G387212

5. Injectez de la graisse dans les graisseurs jusqu'à ce qu'elle commence à ressortir des graisseurs (environ 3 injections).
6. Essuyez tout excès de graisse.

Consignes de sécurité concernant le système électrique

Contrôle du bracelet antistatique

1. Garez la machine sur une surface plane et horizontale, abaissez la benne, coupez la machine et enlevez la clé.
2. Contrôlez le bracelet antistatique et remplacez-le s'il est usé ou manquant.

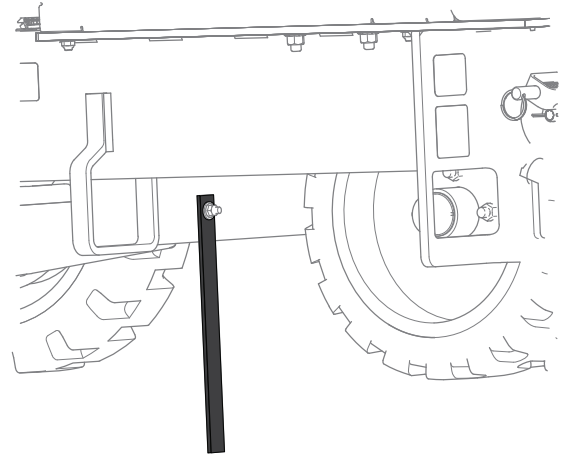

G388771

Entretien de la batterie

Remarque : La machine est équipée de 3 batteries ion-lithium.

Mettez au rebut ou recyclez les batteries lithium-ion conformément à la réglementation locale et fédérale. Si une batterie nécessite un entretien, adressez-vous à votre dépositaire-réparateur agréé.

Les seuls éléments des batteries remplaçables par l'utilisateur sont les étiquettes. En cas de problèmes de batterie, adressez-vous à votre dépositaire-réparateur agréé.

Entretien de la batterie



ATTENTION



Les batteries contiennent une tension élevée qui peut causer des brûlures ou un choc électrique.

- **N'essayez pas d'ouvrir les batteries.**
- **Faites preuve d'une extrême prudence quand vous manipulez une batterie dont le bac est fissuré.**
- **Utilisez uniquement le chargeur conçu pour les batteries.**

Les batteries lithium-ion maintiennent une charge suffisante pour effectuer les travaux prévus sur toute leur durée de vie.

Entretien de la batterie (suite)

Pour optimiser la durée de vie et l'utilisation des batteries, respectez les consignes suivantes :

- N'ouvrez pas la batterie.
- Remisez/garez la machine dans un garage ou un lieu d'entreposage propre et sec, à l'abri de la lumière directe du soleil, de sources de chaleur, de la pluie et de l'humidité. Ne la remisez pas à un emplacement où la température dépasse la plage spécifiée dans les [Exigences de remisage de la batterie, page 6–1](#).

IMPORTANT

Les températures en dehors des plages indiquées endommageront les batteries. Les températures élevées pendant le stockage, notamment quand la charge est élevée, réduisent la durée de vie des batteries.

- Si vous devez remiser la machine pendant plus de 10 jours, placez-la dans un endroit frais et sec, à l'abri des rayons du soleil, de la pluie et de l'humidité.
- Si vous utilisez la machine par temps chaud ou sous une lumière forte et directe du soleil, les batteries peuvent surchauffer. Dans ce cas, une alerte de haute température apparaît sur l'affichage et la machine ralentit.

Conduisez immédiatement la machine vers un lieu frais à l'abri du soleil, arrêtez-la, et laissez refroidir les batteries avant de reprendre l'utilisation.

Charge des batteries



DANGER



Tout contact avec de l'eau pendant la charge de la machine peut causer un choc électrique et entraîner des blessures ou la mort.

- Ne manipulez pas la fiche si vous avez les mains mouillées ou les pieds dans l'eau.
- Ne chargez pas les batteries sous la pluie ou dans des lieux humides.



ATTENTION



Si le cordon d'alimentation du chargeur est endommagé, il peut causer un choc électrique ou un incendie.

Examinez soigneusement le cordon du chargeur avant de charger la machine. Si le cordon est endommagé, ne chargez pas la machine avant de l'avoir remplacé.

Pour réduire le risque de choc électrique, ce chargeur est muni d'une fiche de terre à 3 broches (type B). Si la fiche ne rentre pas dans la prise murale, d'autres types de fiche de terre sont disponibles; contactez un dépositaire-réparateur agréé.

Entretien de la batterie (suite)

Ne modifiez en aucun cas la fiche du chargeur.

IMPORTANT

Vérifiez régulièrement que le cordon du chargeur n'est pas percé ou fendu. N'utilisez pas le cordon d'alimentation s'il est endommagé. Ne faites pas passer le cordon dans des flaques d'eau ou de l'herbe détrempeée.

IMPORTANT

**Chargez la machine à des températures comprises entre 0° et 45 °C (32° à 113 °F).
Le chargeur embarqué ne fonctionnera pas en dehors de cette plage de température.**

1. Garez la machine dans la zone désignée pour la charge.
2. Coupez le moteur et retirez la clé de contact.
3. Assurez-vous que l'interrupteur coupe-circuit électrique est en position **SOUS TENSION**.
4. Ouvrez le capot de rangement du cordon du chargeur.
5. Insérez la fiche du chargeur dans une prise électrique avec terre.
6. Observez l'affichage pour vérifier que les batteries sont en cours de charge.
7. Quand la machine atteint un niveau de charge suffisant, débranchez le cordon du chargeur de la prise.
8. Rangez le cordon du chargeur dans son logement et fermez le capot.
9. Démarrez la machine et vérifiez le niveau de charge sur l'affichage.

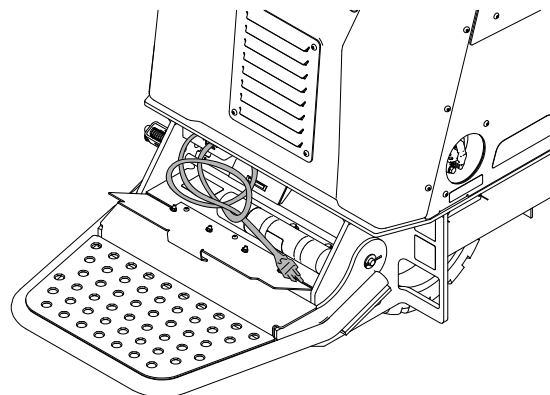

G387189

Entretien de la batterie (suite)

Entretien du chargeur

IMPORTANT

Ne confiez les réparations électriques qu'à un dépositaire-réparateur agréé.

Le chargeur n'exige que très peu d'entretien en dehors de sa protection contre les dommages et les intempéries.

- Nettoyez le cordon du chargeur avec un chiffon légèrement humide après chaque utilisation.
- Enroulez le cordon quand il ne sert pas.
- Vérifiez régulièrement l'état du cordon, et remplacez-le au besoin par Torodes pièces agréées.

Entretien de la transmission

Contrôle des pneus

Vérifiez que les pneus ne présentent pas de coupures, d'entailles ou de hernies. Les pneus défectueux doivent être remplacés ou réparés pour garantir le maniement sûr et correct de la machine.

Serrage des écrous de roue

Serrez les écrous de roue en étoile.



1. Serrez les écrous de roues avant à un couple de **67 à 78 N·m (50 à 55 pi-lb)**.
2. Serrez les écrous de roues arrière à un couple de **103 à 123 N·m (76 à 55 pi-lb)**.

Spécifications de l'huile pour engrenages du moteur d'entraînement

Type d'huile	Mobil 626 SHC
Capacité	295,7 ml (10 fl oz) par réducteur

Vidange de l'huile pour engrenages du moteur d'entraînement

1. Démarrez la machine et utilisez-la pendant 5 minutes.

Remarque : Cela permet de réchauffer l'huile, qui s'écoule alors plus facilement.

2. Garez la machine sur une surface plane et horizontale de façon qu'un bouchon de vidange sur le moteur avant se trouve en position **6 heures**.
3. Arrêtez la machine et enlevez la clé.
4. Placez un bac de vidange sous le moteur d'entraînement.
5. Retirez les deux bouchons pour permettre à l'huile pour engrenages de s'écouler.
6. Remettez le bouchon inférieur.
7. Versez de l'huile pour engrenages dans le moteur d'entraînement par l'orifice ouvert jusqu'à ce que le niveau atteigne la base de l'orifice.
8. Mettez le bouchon en place.
9. Répétez la procédure pour l'autre moteur d'entraînement.
10. Démarrez la machine et utilisez-la pendant quelques minutes.
11. Garez la machine sur une surface plane et horizontale pour qu'un bouchon de vidange se trouve en position **3 heures**, arrêtez la machine et retirez la clé.
12. Déposez le bouchon en position 3 heures pour vérifier que le niveau d'huile se trouve en bas de l'orifice de contrôle de niveau. Faites l'appoint d'huile au besoin.

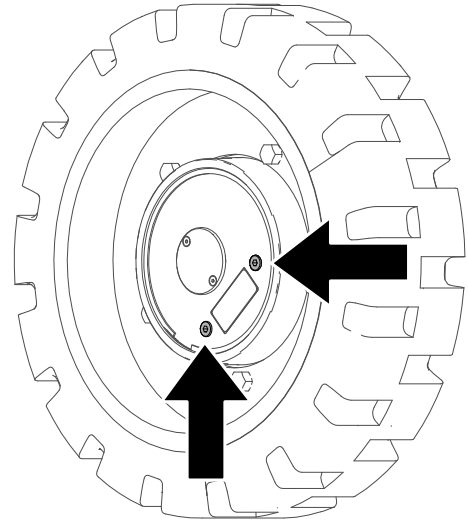

G387302

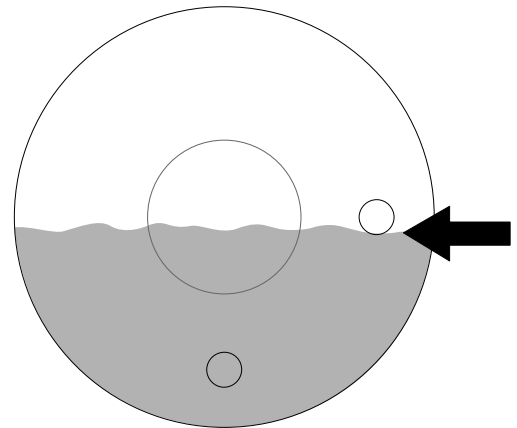

G387301



13. Posez le bouchon et serrez les bouchons à **5 à 6 N m (50 à 60 po-lb)**

Entretien du système hydraulique

Spécifications du liquide hydraulique

Type de liquide hydraulique	Mobil ATF Dexron
Capacité de liquide hydraulique	3,03 litre (3,2 pte américaine)

Le réservoir hydraulique de la machine est rempli en usine d'environ 3,03 litres (3,2 pintes américaines) de liquide hydraulique.

Contrôle des conduites hydrauliques

Vérifiez que les conduites hydrauliques ne présentent pas de fuites, ne sont pas pliées, usées, détériorées et que les supports de montage ne sont pas desserrés. Effectuez les réparations nécessaires avant d'utiliser la machine.

Vidange du liquide hydraulique



PRUDENCE



Le bouchon de remplissage/reniflard est conçu pour mettre le réservoir sous pression à 34 kPa (5 psi).

Pour éviter de vous blesser, desserrez lentement le bouchon chaque fois que vous faites l'appoint d'huile ou que vous travaillez sur le système hydraulique.

1. Garez la machine sur une surface plane et horizontale, et arrêtez la machine.
2. Déposez le panneau d'accès.
3. Desserrez lentement le bouchon du réservoir hydraulique.
4. Placez un grand bac de vidange sous le bouchon de vidange situé au bas du réservoir hydraulique.
5. Retirez le bouchon de vidange pour permettre à l'huile de s'écouler dans le bac de vidange.
6. Posez et serrez le bouchon de vidange.

Remarque : Débarrassez-vous de l'huile usagée dans un centre de recyclage agréé.



7. Serrez le bouchon de vidange à un couple de **1,1 à 1,4 N·m (10 à 12 po-lb)**.
8. Reposez le panneau d'accès.

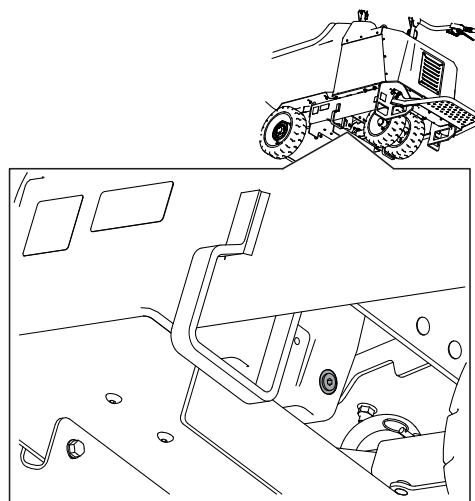

G387429

Vidange du liquide hydraulique (suite)

9. Remplissez le réservoir avec le liquide hydraulique spécifié.
10. Remettez le bouchon en place.

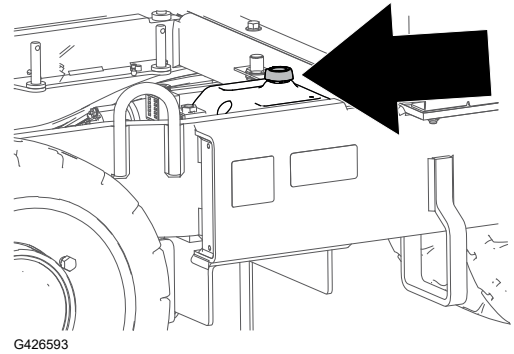

Nettoyage

Nettoyage

1. Garez la machine sur une surface plane et horizontale, coupez le moteur et enlevez la clé.
2. Nettoyez les débris éventuellement accumulés sur la machine.

IMPORTANT

Il est préférable d'éliminer la poussière à l'air comprimé plutôt qu'à l'eau. Si vous utilisez de l'eau, évitez tout contact avec les éléments électriques et les vannes hydrauliques.

Nettoyez les connecteurs électriques à l'air comprimé ; ne pas utiliser de nettoyeur de contact.

Lavage de la machine

Lorsque vous nettoyez la machine avec un nettoyeur haute pression, procédez comme suit :

- Portez un équipement de protection individuelle approprié pour le nettoyeur haute pression.
- Gardez toutes les protections en place sur la machine.
- Évitez de pulvériser les composants électroniques.
- Évitez de pulvériser les bords des autocollants.
- Pulvérisez uniquement l'extérieur de la machine. Ne dirigez pas le jet directement dans les ouvertures de la machine.
- Pulvérisez uniquement les parties sales de la machine.
- Utilisez une buse de 40 degrés ou plus. Les buses de 40 degrés sont généralement blanches.

Lavage de la machine (suite)

- Maintenez l'extrémité du nettoyeur haute pression à 61 cm (2 pi) au moins de la surface que vous nettoyez.
- Utilisez uniquement des nettoyeurs de pression inférieure à 138 bar (2 000 psi) et de débit inférieur à 7,6 L (2 gallons américains) par minute.
- Remplacez les autocollants endommagés ou qui se décollent.
- Graissez tous les points de graissage après le lavage.



Consignes de sécurité concernant le remisage

Garez la machine sur une surface plane et horizontale, serrez le frein de stationnement (le cas échéant), coupez le moteur et enlevez la clé. Attendez l'arrêt complet de tout mouvement et laissez refroidir la machine avant de la régler, la réviser, la nettoyer ou la remiser.

Préparation de la machine pour le remisage de plus 30 jours

1. Garez la machine sur une surface plane et horizontale, et abaissez la benne.
2. Arrêtez la machine et enlevez la clé.
3. Nettoyez soigneusement toute la machine.
4. Graissage de la machine.
5. Contrôlez et resserrez toutes les fixations. Réparez ou remplacez les pièces usées, endommagées ou manquantes.
6. Peignez toutes les surfaces métalliques éraflées ou mises à nu avec de la peinture en vente chez un dépositaire-réparateur agréé.
7. Rangez la machine dans un endroit propre et sec, comme un garage ou une remise. Enlevez la clé et rangez-la en lieu sûr.
8. Couvrez la machine pour la protéger et la garder propre.

Exigences de remisage de la batterie

Remarque : Il n'est pas nécessaire de retirer les batteries de la machine avant le remisage.

Limites de température de remisage

Température de stockage	Durée de remisage appropriée
45 à 55 °C (113 à 131 °F)	1 semaine
25 à 45 °C (77 à 113 °F)	3 semaines
-20 à 25 °C (-4 à 77 °F)	52 semaines

IMPORTANT

Les températures en dehors de ces plages endommageront les batteries.

La température de stockage des batteries affecte leur durée de vie à long terme. Le stockage prolongé à des températures extrêmes réduit la vie utile des batteries. Pour des températures supérieures à 25 °C (77 °F), ne dépassez pas la durée de remisage de machine indiquée dans le tableau.

- Avant de remettre la machine, chargez ou déchargez les batteries entre 40 % et 60 % (54,3 V et 57,3 V).

Remarque : Une charge de 50 % est optimale pour assurer une durée de vie maximale des batteries. Lorsque les batteries sont chargées à 100 % avant le remisage, la durée de vie des batteries sera réduite.

Si vous prévoyez de remettre la machine plus longtemps, chargez les batteries à 60 % approximativement.

- Pour un remisage de 6 mois, vérifiez que le niveau de charge des batteries compris entre 40 % et 60 %. Si la charge est inférieure à 40 %, chargez les batteries entre 40 % et 60 %.
- Vous pouvez utiliser un multimètre pour vérifier le niveau de charge quand la machine est arrêtée. Reportez-vous au tableau suivant pour connaître la tension correspondant au niveau de charge :

Tension	Niveau de charge
54,3V	40 %
55,4V	50 %
57,3V	60 %

- Après avoir chargé les batteries, ne laissez pas le chargeur branché pendant le remisage pour minimiser la décharge des batteries.
- La machine et le chargeur sont coupés quand les batteries sont complètement chargées et la charge ne reprend que si le cordon du chargeur est débranché puis rebranché.



La machine ne se déplace pas.

Cause possible	Solution
La machine a été inactive pendant plus de 30 secondes, elle est en mode veille.	Passez la commande de déplacement en position POINT MORT et ramenez-la dans la direction voulue.
Une ou plusieurs des connexions électriques sont desserrées.	Vérifiez et resserrez les connexions électriques éventuellement desserrées.

La machine ne démarre pas.

Cause possible	Solution
Les batteries doivent être chargées.	<ol style="list-style-type: none">1. Vérifiez l'état de la batterie sur l'InfoCenter.2. Chargez la machine.
L'interrupteur coupe-circuit électrique est en position OFF.	Tournez le coupe-circuit en position ON.
Le contacteur d'arrêt d'urgence est activé.	Dégagez le contacteur d'arrêt d'urgence.

Les batteries de la machine ne se chargent pas.

Cause possible	Solution
L'interrupteur coupe-circuit électrique est en position OFF.	Tournez le coupe-circuit en position ON.
La fiche du cordon de charge n'est pas enfoncée à fond.	Assurez-vous que les deux extrémités du cordon de charge sont enfoncées à fond.
Le chargeur est défectueux.	Contactez un dépositaire-réparateur agréé.

La commande d'accélérateur ne fonctionne pas correctement.

Cause possible	Solution
La commande d'accélérateur doit être étalonnée.	Étalonnez la commande d'accélérateur.

La direction ne fonctionne pas correctement.

Cause possible	Solution
La direction doit être étalonnée.	Servez-vous de l'affichage pour étalonner le système de direction
La tringlerie de direction nécessite un réglage.	Recherchez sur l'ensemble de la tringlerie de direction des visseries manquantes ou desserrées.

La benne ne fonctionne pas correctement.

Cause possible	Solution
Le liquide hydraulique est trop bas.	Contrôlez le liquide hydraulique.
De l'air est présent dans le système hydraulique.	Purgez l'air du système hydraulique.
Le capteur ne fonctionne pas.	<ol style="list-style-type: none">Réglez le capteur à 8 mm ($\frac{3}{4}$") au-dessus du support de fixation.Vérifiez si le capteur est défectueux.
L'interrupteur est mal branché ou débranché.	<ol style="list-style-type: none">Contrôlez les connexions électriques.L'interrupteur est défectueux. Contactez un dépositaire-réparateur agréé.
Le système hydraulique est endommagé.	Contactez un dépositaire-réparateur agréé.

Proposition 65 de Californie – Information concernant cet avertissement

En quoi consiste cet avertissement?

Certains produits commercialisés présentent une étiquette d'avertissement semblable à ce qui suit :



AVERTISSEMENT : Cancer et troubles de la reproduction – www.p65Warnings.ca.gov.

Qu'est-ce que la Proposition 65?

La Proposition 65 s'applique à toute société exerçant son activité en Californie, qui vend des produits en Californie ou qui fabrique des produits susceptibles d'être vendus ou importés en Californie. Elle stipule que le Gouverneur de Californie doit tenir et publier une liste des substances chimiques connues comme causant des cancers, malformations congénitales et/ou autres troubles de la reproduction. Cette liste, qui est mise à jour chaque année, comprend des centaines de substances chimiques présentes dans de nombreux objets du quotidien. La Proposition 65 a pour objet d'informer le public quant à l'exposition à ces substances chimiques.

La Proposition 65 n'interdit pas la vente de produits contenant ces substances chimiques, mais impose la présence d'avertissements sur tout produit concerné, sur son emballage ou sur la documentation fournie avec le produit. D'autre part, un avertissement de la Proposition 65 ne signifie pas qu'un produit est en infraction avec les normes ou exigences de sécurité du produit. D'ailleurs, le gouvernement californien a clairement indiqué qu'un avertissement de la Proposition 65 « n'est pas une décision réglementaire quant au caractère « sûr » ou « dangereux » d'un produit ». Bon nombre de ces substances chimiques sont utilisées dans des produits du quotidien depuis des années, sans aucun effet nocif documenté. Pour plus de renseignements, rendez-vous sur <https://oag.ca.gov/prop65/faqs-view-all>.

Un avertissement de la Proposition 65 signifie qu'une société a soit (1) évalué l'exposition et conclu qu'elle dépassait le « niveau ne posant aucun risque significatif »; soit (2) choisi d'émettre un avertissement simplement sur la base de sa compréhension quant à la présence d'une substance chimique de la liste, sans tenter d'en évaluer l'exposition.

Cette loi s'applique-t-elle partout?

Les avertissements de la Proposition 65 sont exigés uniquement en vertu de la loi californienne. Ces avertissements sont présents dans tout l'état de Californie, dans des environnements très variés, notamment mais pas uniquement les restaurants, magasins d'alimentations, hôtels, écoles et hôpitaux, et sur un vaste éventail de produits. En outre, certains détaillants en ligne et par correspondance fournissent des avertissements de la Proposition 65 sur leurs sites internet ou dans leurs catalogues.

Quelles différences entre les avertissements de Californie et les limites fédérales?

Les normes de la Proposition 65 sont souvent plus strictes que les normes fédérales et internationales. Diverses substances exigent un avertissement de la Proposition 65 à des niveaux bien inférieurs aux limites d'intervention fédérales. Par exemple, la norme de la Proposition 65 en matière d'avertissements pour le plomb se situe à 0,5 µg/jour, soit bien moins que les normes fédérales et internationales.

Pourquoi l'avertissement ne figure-t-il pas sur tous les produits semblables?

- Pour les produits commercialisés en Californie, l'étiquetage Proposition 65 est exigé, tandis qu'il ne l'est pas sur des produits similaires commercialisés ailleurs.
- Il se peut qu'une société impliquée dans un procès lié à la Proposition 65 et parvenant à un accord soit obligée d'utiliser les avertissements de la Proposition 65 pour ses produits, tandis que d'autres sociétés fabriquant des produits semblables peuvent ne pas être soumises à cette obligation.
- L'application de la Proposition 65 n'est pas uniforme.
- Certaines sociétés peuvent choisir de ne pas indiquer d'avertissements car elles considèrent qu'elles n'y sont pas obligées au titre de la Proposition 65; l'absence d'avertissements sur un produit ne signifie pas que le produit ne contient pas de substances de la liste à des niveaux semblables.

Pourquoi cet avertissement apparaît-il sur les produits Toro?

Toro a choisi de fournir aux consommateurs le plus d'information possible afin qu'ils puissent prendre des décisions éclairées quant aux produits qu'ils achètent et utilisent. Toro fournit des avertissements dans certains cas d'après ses

connaissances quant à la présence de l'une ou plusieurs des substances chimiques de la liste, sans en évaluer le niveau d'exposition, car des exigences de limites ne sont pas fournies pour tous les produits chimiques de la liste. Bien que l'exposition avec les produits Toro puisse être négligeable ou parfaitement dans les limites « sans aucun risque significatif », par mesure de précaution, Toro a décidé de fournir les avertissements de la Proposition 65. De plus, en l'absence de ces avertissements, la société Toro pourrait être poursuivie en justice par l'État de Californie ou par des particuliers cherchant à faire appliquer la Proposition 65, et donc assujettie à d'importantes pénalités.

