



12,7 cm spolemotordeksel og akselenhet

Greensmaster® 3320/3420 TriFlex®- eller 3360/3370

eTriFlex-trekkenhet

Modellnr. 161-3623

Installasjonsveiledning

Montering

Løse deler

Bruk diagrammet nedenfor som en sjekkliste for å kontrollere at alle delene er sendt.

Prosedyre	Beskrivelse	Ant.	Bruk
1	Ingen deler er nødvendige	–	Klargjøre maskinen.
2	Deksel/akselenhet O-ring Skruer Pakke med dielektrisk smørefett Syntetisk smørefett for forlenget service (ikke inkludert)	1 1 6 1 –	Monter dekselet/akselenheten.

1

Klargjøre maskinen

Ingen deler er nødvendige

Prosedyre

1. Parker maskinen på en jevn flate.
2. Sett på parkeringsbremsen.
3. Slå av maskinen og ta ut nøkkelen.
4. Vent til motoren har kjølt seg ned.
5. Koble fra batteriet. Se *brugerhåndboken* for maskinen.
6. Koble spolemotoren fra maskinen. Se *brugerhåndboken*.



2

Montering av deksel/akselenhet

Deler som er nødvendige for dette trinnet:

1	Deksel/akselenhet
1	O-ring
6	Skruer
1	Pakke med dielektrisk smørefett
-	Syntetisk smørefett for forlenget service (ikke inkludert)

Prosedyre

1. Fjern det gamle dekselet/akselenheten, og kast de gamle delene.
2. Tørk av det gamle fett fra girkasseområdet.
3. Fyll fordypningen rundt med 14,7 ml med nytt syntetisk smørefett for forlenget service (delenr. 136-8595).

Viktig: Bruk kun det angitte smørefettet (delenr. 136-8595). Dette er en flaske på 118,3 ml som kan brukes flere ganger for omarbeid av girkassemotoren.

Viktig: Hold smørefettet ute av lagerlommen.

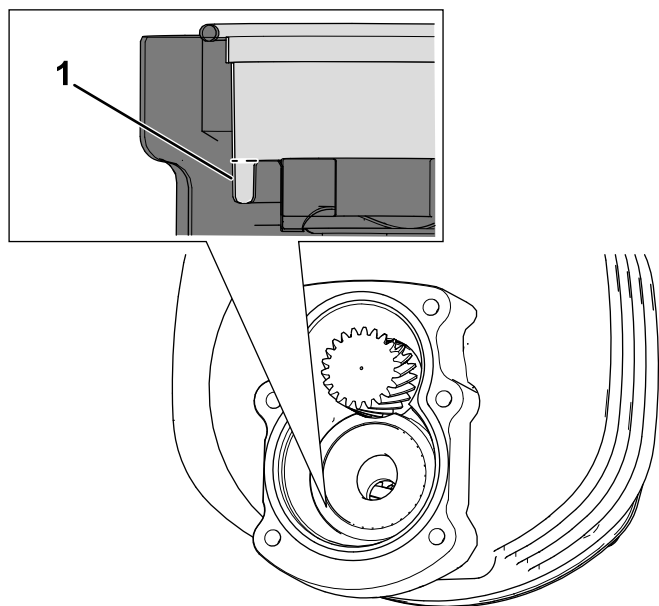

Figur 1

g443667

1. Fordypning rundt – fyll dette området med det angitte smørefettet.

4. Smør O-ring med dielektrisk smørefett fra pakken som medfølger, og monter O-ring i den sporede delen av det nye dekselet/akselenheten.

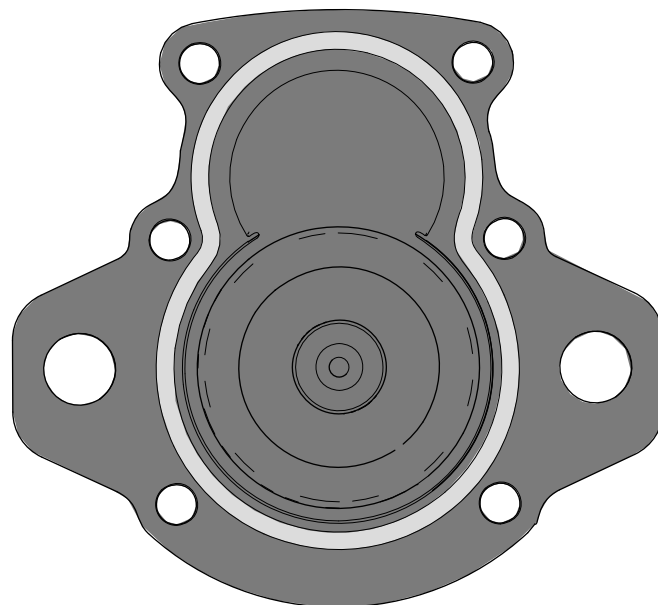

Figur 2

g441495

5. Monter det nye dekselet/akselenheten til hjulmotoren. Sørg for at O-ring forblir sittende godt i sporet.

6. Monter det nye dekslet/akselenheten med seks skruer. Når du monterer, må du følge strammemønsteret i [Figur 3](#) for både det innledende og det endelig momentet. Trekk til mutteren med et moment på 2,8–3,4 Nm til å begynne med, trekk så skruene til igjen med et moment på 4–5,1 Nm.

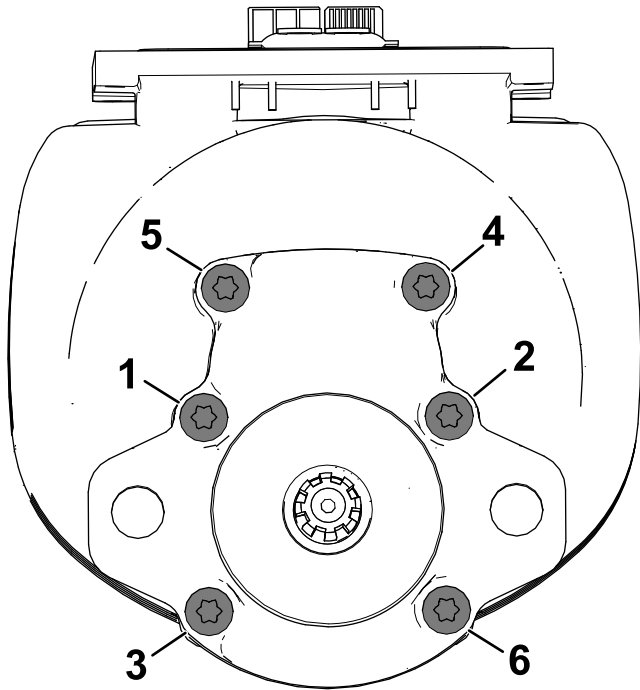

Figur 3

g441498



Count on it.