



12,7 cm knivcylindermotor og akselsæt

Greensmaster® 3320/3420 TriFlex®- eller 3360/3370 eTriFlex-traktionsenhed

Modelnr. 161-3623

Monteringsvejledning

Montering

Løsdele

Brug skemaet herunder til at kontrollere, at alle dele er blevet leveret.

| Fremgangsmåde | Beskrivelse | Antal | Anvendelse |
|---------------|--|-----------------------|------------------------------|
| 1 | Kræver ingen dele | – | Klargøring af maskinen. |
| 2 | Dæksel-/akselenhed O-ring Skruer Pakke med dielektrisk smørefedt Syntetisk smørefedt til forlænget service (medfølger ikke) | 1 1 6 1 – | Monter dæksel-/akselenheden. |

1

Klargøring af maskinen

Kræver ingen dele

Fremgangsmåde

1. Parker maskinen på en plan overflade.
2. Aktiver parkeringsbremsen.
3. Sluk maskinen, og tag nøglen ud.
4. Vent, indtil maskinen er kølet af.
5. Frakobl batteriet. Se maskinens *betjeningsvejledning*.
6. Afbryd knivcylindermotoren fra maskinen. Se *betjeningsvejledningen*.



2

Montering af dæksel-/akselenheden

Dele, der skal bruges til dette trin:

| | |
|---|--|
| 1 | Dæksel-/akselenhed |
| 1 | O-ring |
| 6 | Skruer |
| 1 | Pakke med dielektrisk smørefedt |
| - | Syntetisk smørefedt til forlænget service (medfølger ikke) |

Fremgangsmåde

1. Fjern den gamle dæksel-/akselenhed, og kassér de gamle reservedele.
2. Rengør det gamle smørefedt fra gearkasseområdet.
3. Fyld perimeterfordybningen med 14,7 ml frisk syntetisk smørefedt til forlænget service (delnr. 136-8595).

Vigtigt: Brug kun det angivne smørefedt (delnr. 136-8595). Dette er en flaske på 118,3 ml til ompakning af flere motorgearkasser.

Vigtigt: Hold smørefedt ud af lejelommen.

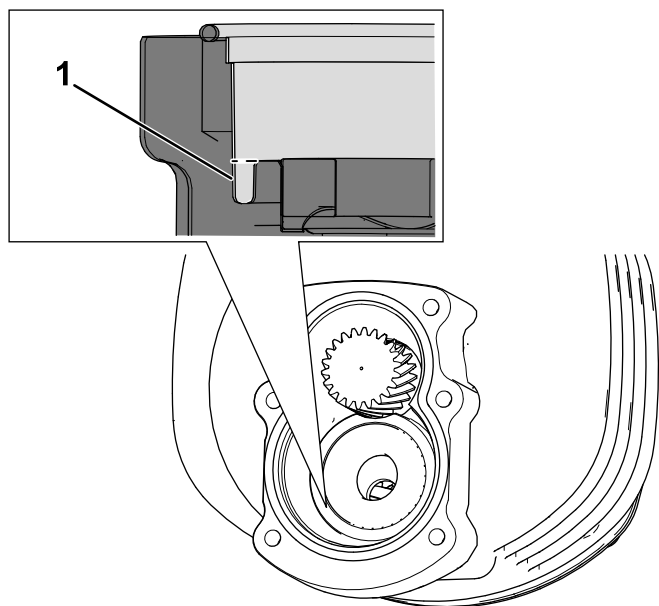

Figur 1

g443667

1. Perimeterfordybninger – fyld dette rum med det angivne smørefedt.

4. Indfød O-ringen i dielektrisk fedt fra den medfølgende pakke, og monter den i den rillede del af den nye dæksel-/akselenhed.

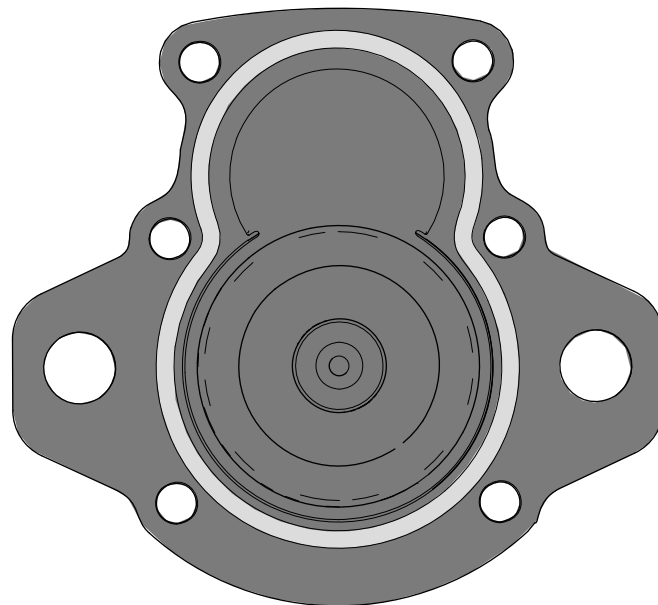

Figur 2

g441495

5. Monter den nye dæksel-/akselenhed på knivcylindermotoren. Sørg for, at O-ringen forbliver helt i rillen.

6. Fastgør den nye dæksel-/akselenhed med 6 skruer. Ved montering følges tilspændingsmønsteret i [Figur 3](#) for både de indledende og endelige tilspændingsmoment. Tilspænd skruerne med et moment på 2,8-3,4 Nm til at begynde med, og tilspænd dem derefter til 4-5,1 Nm.

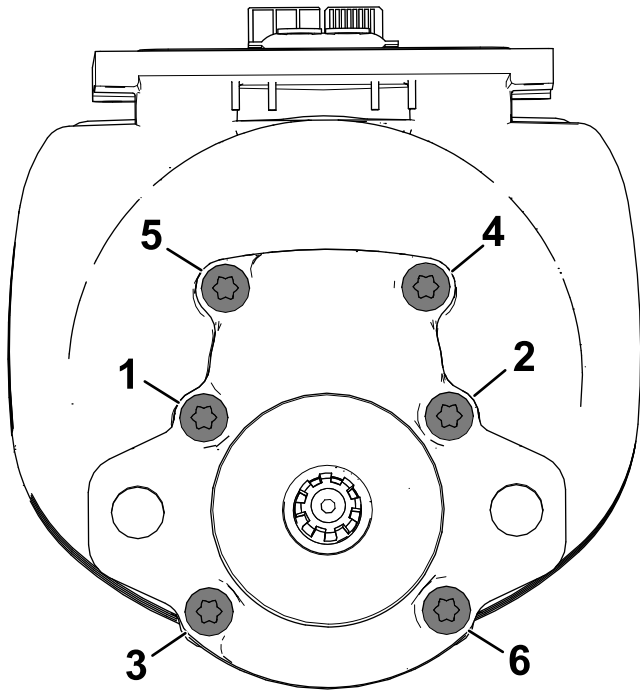

g441498

Figur 3



Count on it.