



# Kit couvercle et arbre pour moteur de cylindre de 13 cm

Groupe de déplacement Greensmaster® série 3320/3420 TriFlex® ou 3360/3370 eTriFlex

N° de modèle 161-3623

Instructions de montage

## Montage

### Pièces détachées

Reportez-vous au tableau ci-dessous pour vérifier si toutes les pièces ont été expédiées.

Procédure	Description	Qté	Utilisation
1	Aucune pièce requise	–	Préparation de la machine.
2	Ensemble couvercle/arbre Joint torique Vis Sachet de graisse diélectrique Graisse synthétique longue durée (non incluse)	1 1 6 1 –	Installation de l'ensemble couvercle/arbre.

# 1

## Préparation de la machine

Aucune pièce requise

### Procédure

1. Garez la machine sur une surface plane et horizontale.
2. Serrez le frein de stationnement.
3. Coupez le moteur et enlevez la clé de contact.
4. Laissez refroidir la machine.
5. Débranchez la batterie ; voir le *Manuel de l'utilisateur* de la machine.
6. Débranchez le moteur de cylindre de la machine ; voir le *Manuel de l'utilisateur*.



# 2

## Installation de l'ensemble couvercle/arbre

### Pièces nécessaires pour cette opération:

1	Ensemble couvercle/arbre
1	Joint torique
6	Vis
1	Sachet de graisse diélectrique
-	Graisse synthétique longue durée (non incluse)

### Procédure

1. Déposez l'ensemble couvercle/arbre existant et mettez les pièces au rebut.
2. Nettoyez l'ancienne graisse sur le boîtier d'engrenages.
3. Garnissez la gorge du périmètre de 14,7 ml de graisse synthétique longue durée fraîche (réf. 136-8595).

**Important:** Utilisez uniquement la graisse spécifiée (réf. 136-8595), qui se présente en bouteille de 118 ml pour de multiples réfections de boîtier d'engrenages de moteur.

**Important:** Ne mettez pas de graisse dans le logement de roulement.

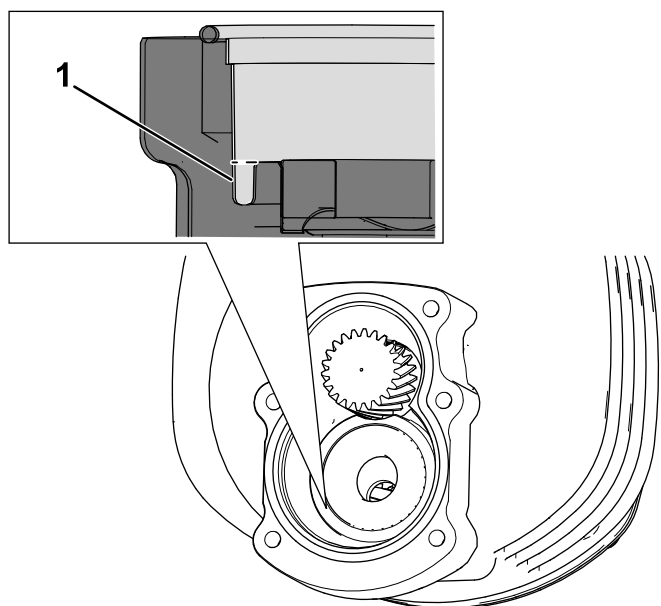

Figure 1

1. Gorge du périmètre – garnit cet espace de graisse spécifiée

4. Enrobez le joint torique de graisse diélectrique prélevée dans le sachet inclus et placez-le dans la gorge de l'ensemble couvercle/arbre de rechange.

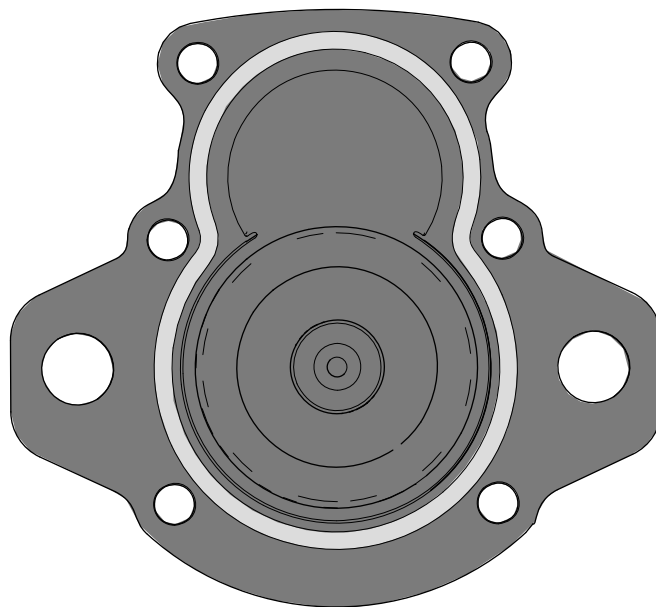
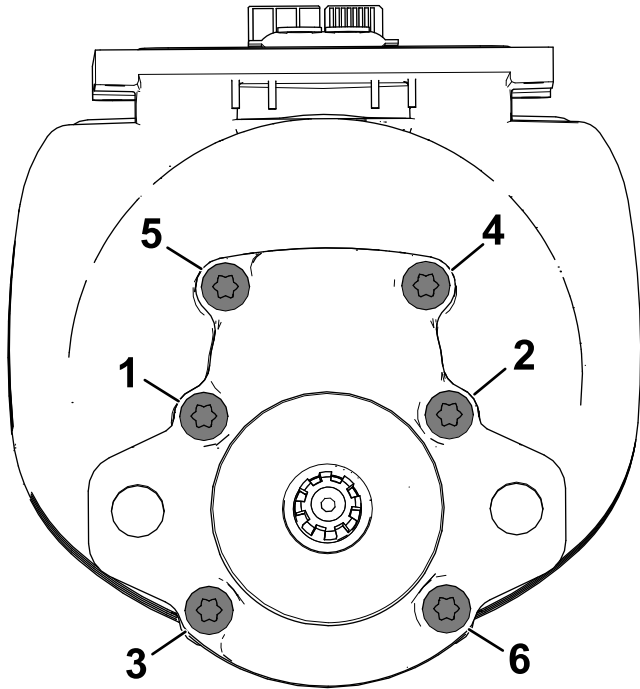

Figure 2

5. Posez l'ensemble sur le moteur du cylindre. Veillez à ce que le joint torique reste complètement enfoncé dans la gorge.

6. Fixez le nouvel ensemble couvercle/arbre en place avec 6 vis. Lors de l'installation, suivez l'ordre de serrage indiqué à la [Figure 3](#) pour le couple initial et le couple final. Commencez par serrer les vis à un couple de 2,8 à 3,4 N·m, puis serrez-les à un couple de 4 à 5,1 N·m.



**Figure 3**

g441498



**Count on it.**