



# Kit tappetino

Tosaerba TimeCutter® con operatore a bordo

N° modello 161-4528

3465-310A

## Istruzioni per l'installazione

---

### Preparazione della macchina

#### Solo modelli a benzina

1. Parcheggiate la macchina su terreno pianeggiante.
2. Disinnestate il comando delle lame.
3. Mettete le leve di controllo del movimento in posizione di PARCHEGGIO.
4. Spegnete la macchina e togliete la chiave.
5. Attendete finché tutte le parti mobili si siano fermate.
6. Lasciate raffreddare i componenti della macchina.

### Preparazione della macchina

#### Solo modelli elettrici

1. Parcheggiate la macchina su terreno pianeggiante.
2. Disinnestate il comando delle lame.
3. Mettete le leve di controllo del movimento verso l'esterno, in posizione di FOLLE.
4. Inserite il freno di stazionamento.
5. Spegnete la macchina e togliete la chiave.
6. Attendete finché tutte le parti mobili si siano fermate.
7. Lasciate raffreddare i componenti della macchina.
8. Togliete le batterie dalla macchina.



# Montaggio del tappetino

Posizionate il tappetino sulla pedana come illustrato.

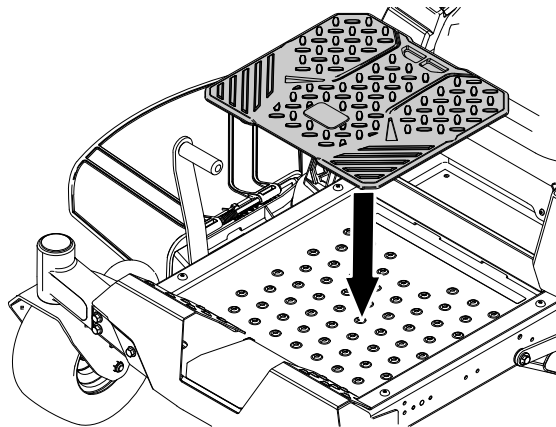

G462035