



# Kit Recycler de 107 cm (42")

Cortacésped con conductor TimeCutter® 4275

Nº de modelo 161-4519

## Instrucciones de instalación

# Instalación

## Preparación de la máquina

1. Aparque la máquina en una superficie nivelada.
2. Desengrane el mando de control de las cuchillas.
3. Mueva las palancas de control de movimiento hacia fuera a la posición de PUNTO MUERTO.
4. Ponga el freno de estacionamiento.
5. Apague la máquina y retire la llave.
6. Espere a que se detengan todas las piezas en movimiento.
7. Deje que se enfríen los componentes de la máquina.
8. Retire las baterías de la máquina.
9. Para facilitar el acceso, eleve la parte delantera de la máquina y apóyela sobre soportes fijos con capacidad nominal suficiente para el peso de su máquina.



### ADVERTENCIA



**Los gatos mecánicos o hidráulicos pueden no aguantar el peso de la máquina y pueden dar lugar a lesiones graves.  
Utilice gatos fijos para apoyar la máquina.**

## Preparación de la plataforma de corte

Retire los pernos y las tuercas de los orificios de los golpeadores. Guárdelos para su instalación más adelante.



# Instalación del kit

## Piezas necesarias

1	Deflector
4	Tuerca con arandela prensada (5/16")
2	Perno de cuello cuadrado (5/16" x 3/4")

1. Instale el deflector en el lado derecho de la carcasa de corte con 2 tuercas con arandela prensada (5/16"), como se indica.

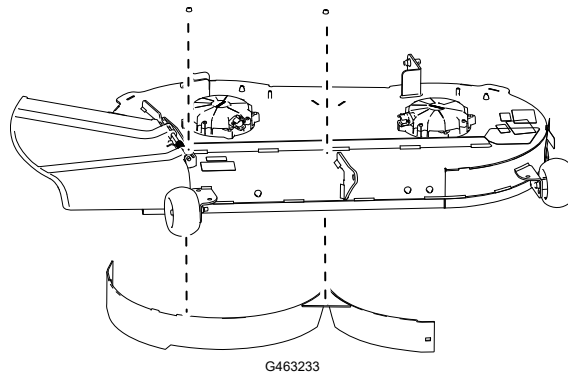

2. Sujete el lado izquierdo del deflector a la carcasa con 1 perno de cuello cuadrado (5/16" x 3/4") y una tuerca con arandela prensada (5/16"), como se indica.

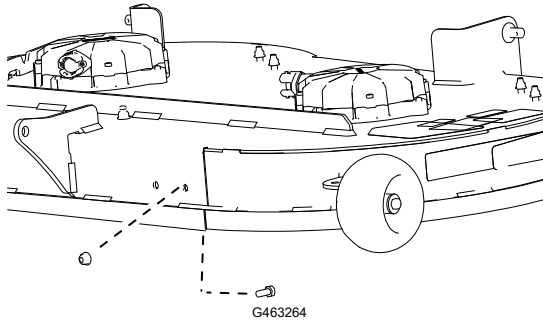

3. Sujete el lado derecho del deflector a la carcasa con 1 perno de cuello cuadrado (5/16" x 3/4") y una tuerca con arandela prensada (5/16"), como se indica.

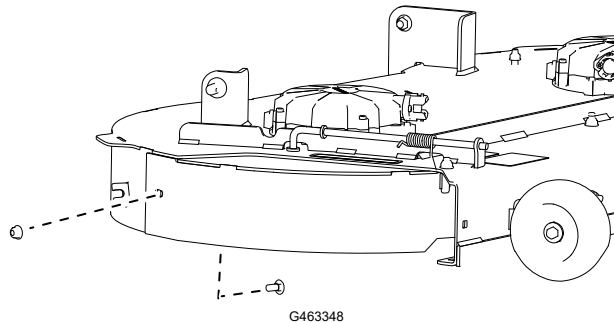

4. Apriete todas las fijaciones.

# Instalación de la pegatina y los deflectores

## Piezas necesarias

1	Pegatina
2	Golpeador

1. Instale la calcomanía en la carcasa de corte como se indica.

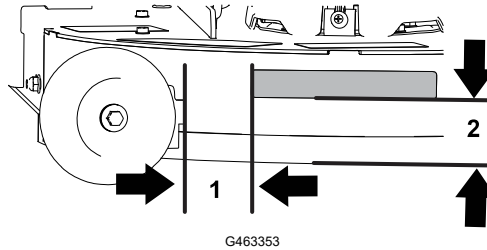

G463353

① 7.25 cm (2.84")

② 6 cm (2.36")

2. Instale los golpeadores en la carcasa con las fijaciones que se retiraron anteriormente.

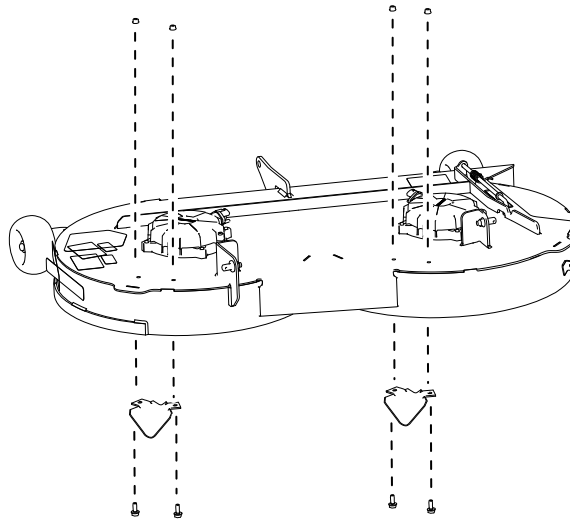

G465615

# Operación

## Consejos de uso

### Uso del ajuste de velocidad alta de las cuchillas

Para aumentar al máximo la calidad de corte y la circulación de aire, trabaje con las cuchillas en la posición ALTA. Se requiere aire para cortar bien la hierba, así que no ponga la altura de corte tan baja como para rodear totalmente el cortacésped de hierba sin cortar. Trate siempre de tener un lado del cortacésped libre de hierba sin cortar, para permitir la entrada de aire en la máquina.

### Cortar un césped por primera vez

Corte la hierba algo más larga de lo habitual para asegurar que la altura de corte del cortacésped no deje "calvas" en terrenos desiguales. Sin embargo, la altura de corte utilizada habitualmente suele ser la mejor. Si la hierba tiene más de 15 cm (6") de alto, corte el césped dos veces para asegurar una calidad de corte aceptable.

### Corte un tercio de la hoja de hierba

Corte solamente un tercio aproximadamente de la hoja de hierba. No se recomienda cortar más, a menos que la hierba sea escasa o al final del otoño, cuando la hierba crece más despacio.

### Alternancia de la dirección de corte

Alterne la dirección de corte para mantener la hierba erguida. De esta forma también se ayuda a dispersar mejor los recortes sobre el césped y se conseguirá una mejor descomposición y fertilización.

### Siegue a los intervalos correctos

La hierba crece a velocidades diferentes en diferentes épocas del año. Para mantener la misma altura de corte, corte el césped con más frecuencia durante la primavera. A medida que avanza el verano, la velocidad de crecimiento de la hierba decrece, por ello debe cortarse con menor frecuencia. Si no puede segar durante un período de tiempo prolongado, siegue primero con una altura de corte alta y, después de dos días, vuelva a segar con un ajuste más bajo.

### Uso de una velocidad menor de corte

Para mejorar la calidad de corte, utilice una velocidad de avance más baja en determinadas condiciones.

### Evite cortar demasiado bajo

Al cortar césped desigual, aumente la altura de corte para evitar dañar las raíces.

## **Cómo parar la máquina**

Si es necesario detener el avance de la máquina mientras se corta el césped, es posible que caiga un montón de recortes sobre el césped. Para evitar esto, diríjase con las cuchillas engranadas a una zona del césped que ya haya sido segada, o desengrane la carcasa de corte al desplazarse hacia adelante.

## **Limpieza de la parte inferior del cortacésped**

Limpie los recortes y la suciedad de los bajos del cortacésped después de cada uso. Si la hierba y la suciedad se acumulan en el interior del cortacésped, se deteriorará la calidad del corte.

## **Mantenimiento de la(s) cuchilla(s)**

Mantenga las cuchillas afiladas durante toda la temporada de corte, ya que una cuchilla afilada corta limpiamente y sin rasgar o deshilar las hojas de hierba. Si se rasgan o se deshilachan, los bordes de las hojas se secarán, lo cual retardará su crecimiento y favorecerá la aparición de enfermedades. Compruebe después de cada uso que las cuchillas están bien afiladas y que no están desgastadas o dañadas. Elimine cualquier mella con una lima, y afile las cuchillas si es necesario. Si una cuchilla está desgastada o deteriorada, sustitúyala inmediatamente por una cuchilla nueva genuina Toro.

**Notas:**

**Notas:**

