



**Count on it.**

Form No. 3464-981 Rev A

**Manuel de l'utilisateur**

# Systeme de ramassage complet E-Z Vac™ HD à deux bacs

## Tondeuse autoportée TimeCutter® HD et Titan®

N° de modèle 79345—N° de série 415204500 et suivants

N° de modèle 79346—N° de série 415186600 et suivants

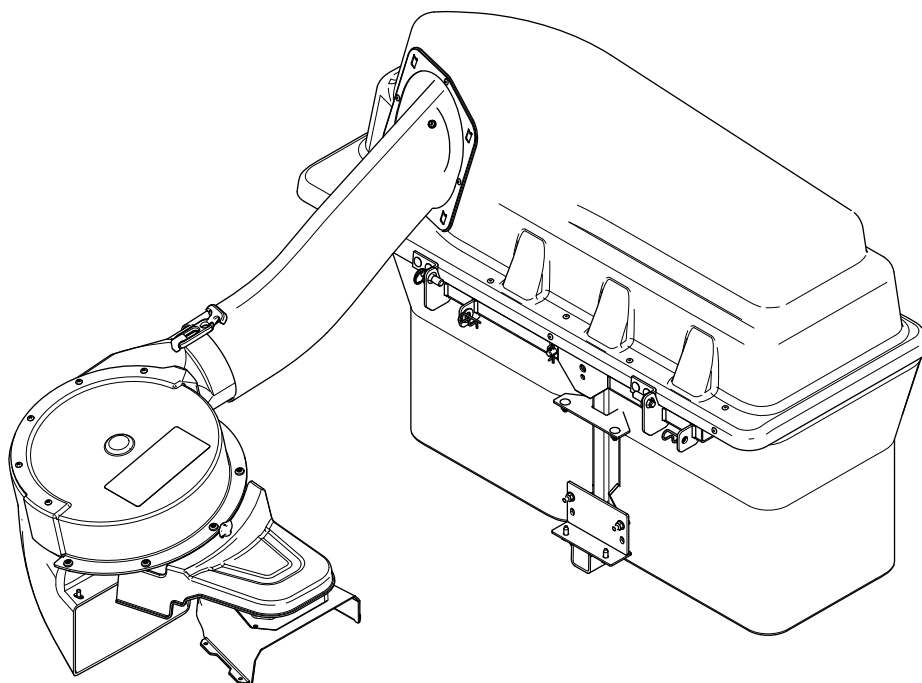

## ⚠ ATTENTION

### CALIFORNIE

#### Proposition 65 - Avertissement

L'utilisation de ce produit peut entraîner une exposition à des substances chimiques considérées par l'état de Californie comme capables de provoquer des cancers, des anomalies congénitales ou d'autres troubles de la reproduction.

N° de modèle \_\_\_\_\_

N° de série \_\_\_\_\_

Ce manuel utilise deux termes pour faire passer des renseignements essentiels. **Important** pour attirer l'attention sur des informations d'ordre mécanique spécifiques et **Remarque**, pour souligner des informations d'ordre général méritant une attention particulière.

Le symbole de sécurité (Figure 2) qui figure à la fois dans ce manuel et sur la machine sert à identifier d'importantes consignes de sécurité que vous devez respecter pour éviter les accidents. Ce symbole s'accompagne des mentions **Danger**, **Attention**, ou **Prudence**.

# Introduction

Lisez attentivement cette notice pour apprendre à utiliser et entretenir correctement votre produit, et éviter ainsi de l'endommager ou de vous blesser. Vous êtes responsable de l'utilisation sûre et correcte du produit.

Rendez-vous sur [www.Toro.com](http://www.Toro.com) pour tout document de formation à la sécurité et à l'utilisation des produits, pour tout renseignement concernant un produit ou un accessoire, pour obtenir l'adresse des concessionnaires ou pour enregistrer votre produit.

Pour obtenir des prestations de service, des pièces d'origine Toro ou des renseignements complémentaires, munissez-vous des numéros de modèle et de série du produit et contactez un concessionnaire-réparateur agréé ou le service client Toro. La Figure 1 indique l'emplacement des numéros de modèle et de série sur le produit. Inscrivez les numéros dans l'espace réservé à cet effet.

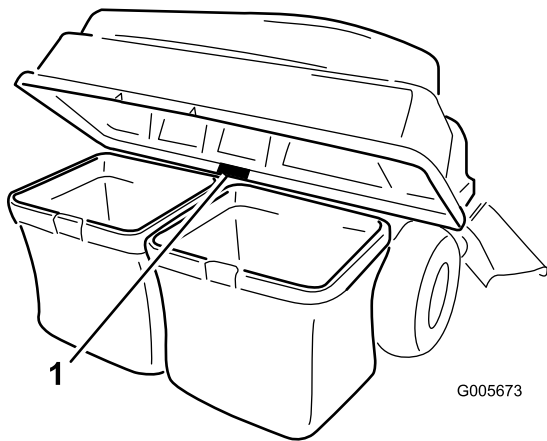

Figure 1

1. Emplacement des numéros de modèle et de série



Figure 2

sa-black

1. Symbole de sécurité

# Table des matières

Sécurité .....	3
Consignes de sécurité concernant le remorquage .....	4
Autocollants de sécurité et d'instruction .....	5
Mise en service .....	6
1 Préparation de la machine .....	7
2 Montage de la masse .....	7
3 Dépose du déflecteur d'herbe et du protège-courroie .....	8
4 Montage du déflecteur et du support de ventilateur .....	9
5 Montage de l'ensemble poulies, du protège-courroie et du boulon à épaulement .....	11
6 Montage du support de fixation d'accessoire .....	11
7 Pose de la tige de verrouillage .....	13

# Sécurité

## ⚠ ATTENTION

Lorsque le système de ramassage est en marche, le ventilateur tourne et peut sectionner ou blesser les mains.

- Avant toute opération de nettoyage, réglage ou réparation de la soufflante, et avant de déboucher la goulotte, coupez le moteur et attendez l'arrêt de toutes les pièces mobiles. Enlevez la clé de contact.
- Si la soufflante et le tube sont bouchés, dégagez-les à l'aide d'un bâton, jamais avec la main.
- N'approchez jamais les mains ou les pieds des pièces mobiles. N'effectuez pas de réglages pendant que le moteur tourne.

## ⚠ ATTENTION

Des débris (feuilles, herbe ou broussailles) peuvent prendre feu. Un feu dans le compartiment moteur peut causer des brûlures et des dommages matériels.

- Débarrassez le moteur et le silencieux des débris qui y sont déposés.
- Lors de l'ouverture du couvercle du système de ramassage, veillez à ne pas faire tomber de débris sur le moteur et le silencieux.
- Laissez refroidir la machine avant de la remiser.
- Familiarisez-vous avec le maniement correct du matériel, les commandes et les symboles de sécurité.
- Soyez particulièrement prudent quand des bacs à herbe ou d'autres accessoires sont montés sur la machine. Ils peuvent modifier la stabilité et les caractéristiques de fonctionnement de la machine.
- Suivez les recommandations du constructeur pour ajouter ou retirer des masses d'équilibrage ou des contrepoids afin d'améliorer la stabilité de la machine.
- N'utilisez pas de bac à herbe sur les pentes à fort pourcentage. Un bac à herbe trop chargé peut être à l'origine de la perte de contrôle et du retournement de la machine.
- Ralentissez et redoublez de prudence sur les pentes. Déplacez-vous toujours dans la direction préconisée sur les pentes. La nature du terrain peut affecter la stabilité de la machine. Soyez

8 Assemblage du couvercle du système de ramassage .....	14
9 Assemblage des bacs à herbe .....	15
10 Montage du couvercle du système de ramassage .....	15
11 Montage du ventilateur .....	16
12 Montage de la courroie de ventilateur et du couvercle du système de ramassage assisté .....	17
13 Montage des tubes d'éjection .....	18
Utilisation .....	21
Vider les bacs à herbe .....	21
Élimination des obstructions dans le système de ramassage .....	22
Dépose du système de ramassage .....	23
Conseils d'utilisation .....	23
Entretien .....	25
Programme d'entretien recommandé .....	25
Préparation à l'entretien .....	25
Nettoyage de la grille du capot .....	25
Nettoyage du système de ramassage et des bacs .....	26
Contrôle de la courroie du ventilateur .....	26
Remplacement de la courroie du ventilateur .....	26
Contrôle du système de ramassage .....	26
Contrôle des lames de coupe .....	27
Remisage .....	27
Remisage du système de ramassage .....	27
Dépistage des défauts .....	28

particulièrement prudent lorsque vous travaillez à proximité de dénivellations.

- Déplacez-vous à vitesse réduite et progressivement sur les pentes. Ne changez pas soudainement de vitesse ou de direction et ne prenez pas de virages brusques.
- Le bac à herbe peut gêner la visibilité à l'arrière de la machine. Soyez particulièrement prudent lorsque vous faites marche arrière.
- Procédez avec prudence pour charger la machine sur une remorque ou un camion, ainsi que pour la décharger.
- N'utilisez jamais la machine si le déflecteur d'éjection est relevé, déposé ou modifié, sauf si vous utilisez un bac à herbe.
- N'approchez jamais les mains ou les pieds des pièces mobiles. N'effectuez pas de réglages pendant que le moteur tourne.
- Garez la machine sur une surface plane, débrayez toutes les commandes, calez les roues et coupez le moteur avant de quitter la position d'utilisation pour quelque raison que ce soit, y compris pour vider le bac à herbe ou déboucher la goulotte.
- Si vous enlevez le bac à herbe, n'oubliez pas de remettre le déflecteur d'éjection ou la protection éventuellement retirés lors de la mise en place du bac à herbe. N'utilisez pas la machine sans avoir installé le bac à herbe ou le déflecteur au complet.
- Coupez le moteur avant d'enlever le bac à herbe ou de déboucher la goulotte.
- Ne laissez pas d'herbe dans le bac à herbe pendant des périodes prolongées.
- Les éléments du bac à herbe peuvent s'user, se détériorer ou être endommagés, et risquent ainsi de vous exposer aux pièces mobiles ou de projeter des objets. Contrôlez fréquemment l'état de ces éléments et remplacez-les au besoin par des pièces recommandées par le constructeur.

sur les pentes. Réduisez le poids remorqué et ralentissez.

- La distance d'arrêt augmente avec le poids de la charge remorquée. Conduisez lentement et prévoyez une distance de freinage plus grande que la normale.
- Prenez des virages larges pour ne pas trop rapprocher l'accessoire de la machine.
- Ne remorquez pas de charge de poids supérieur à celui de la machine.

## **Consignes de sécurité concernant le remorquage**

- Le matériel remorqué ne doit être attelé qu'au point d'attelage.
- Suivez les recommandations du fabricant de l'accessoire en ce qui concerne les limites de poids relatives au matériel remorqué et au remorquage sur pentes.
- N'autorisez jamais ni enfants ni adultes à monter sur ou dans le matériel remorqué.
- Le poids du matériel remorqué peut entraîner une perte de la motricité et du contrôle de la machine

# Autocollants de sécurité et d'instruction



Des autocollants de sécurité et des instructions bien visibles par l'utilisateur sont placés près de tous les endroits potentiellement dangereux. Remplacez tout autocollant endommagé ou manquant.

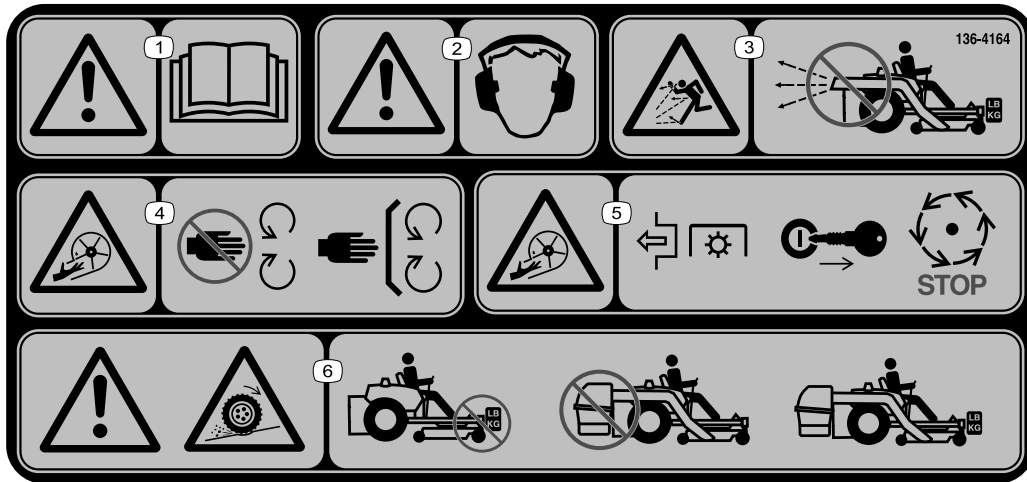

136-4164

decal136-4164

1. Attention – lisez le *Manuel de l'utilisateur*.
2. Attention – le port de protecteurs d'oreilles est obligatoire.
3. Risque de projection d'objets – n'utilisez pas le ventilateur sans avoir auparavant monté et verrouillé le système de ramassage au complet.
4. Risque de coupure/mutilation par la turbine – ne vous approchez pas des pièces mobiles et laissez toutes les protections en place.
5. Risque de coupure/mutilation par la turbine – désengagez la PDF, retirez la clé de contact et attendez l'arrêt de toutes les pièces mobiles.
6. Attention, perte de motricité – n'utilisez pas la machine lorsqu'elle est seulement équipée des contrepois ou du système E-Z Vac ; utilisez toujours la machine équipée à la fois du système E-Z Vac et des contrepois.

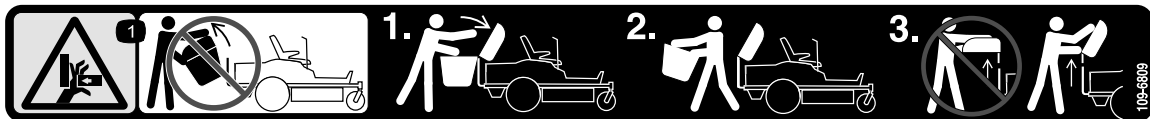

109-6809

decal109-6809

1. Risque d'écrasement des mains – ne retirez pas le système de ramassage complet de la machine ; ouvrez le couvercle et enlevez le(s) bac(s) à herbe. N'enlevez pas le couvercle du système de ramassage quand il est fermé ; ouvrez-le d'abord.

**WARNING:** Cancer and Reproductive Harm - [www.P65Warnings.ca.gov](http://www.P65Warnings.ca.gov).  
For more information, please visit [www.ttcoCAProp65.com](http://www.ttcoCAProp65.com)

133-8061

decal133-8061

133-8061

# Mise en service

## Pièces détachées

Reportez-vous au tableau ci-dessous pour vérifier si toutes les pièces ont été expédiées.

Procédure	Description	Qté	Utilisation
<b>1</b>	Aucune pièce requise	–	Préparation de la machine.
<b>2</b>	Logement de masse Support de logement de masse gauche Support de logement de masse droit Masse à poignée (16 kg) Tige de fixation Boulon (3/8" x 1 1/4") Écrou à embase (3/8") Boulon de carrosserie (3/8" x 1") Boulon autotaraudeur (5/16" x 3/4")	1 1 1 1 1 2 4 2 2	Montage de la masse.
<b>3</b>	Aucune pièce requise	–	Dépose du déflecteur d'herbe et du protège-courroie.
<b>4</b>	Support de ventilateur Vis à embase à tête hexagonale (3/8" x 3/4") Déflecteur Boulon de carrosserie (5/16" x 3/4") Écrou à embase (5/16")	1 2 1 4 4	Montage du déflecteur et du support de ventilateur.
<b>5</b>	Ensemble poulies Protège-courroie	1 1	Montage de l'ensemble poulies et du protège-courroie.
<b>6</b>	Support de stabilisation Boulon de carrosserie (5/16" x 3/4") Contre-écrou (5/16") Vis autotaraudeuse (5/16" x 3/4") Boulon (5/16" x 1") Cadre pivotant Goupille fendue Tige Rondelle	1 2 4 2 2 1 2 2 2	Montage du support de fixation d'accessoire.
<b>7</b>	Tige de verrouillage Goupille fendue	1 1	Pose de la tige de verrouillage.
<b>8</b>	Couvercle du système de ramassage Filtre du système de ramassage Goupille fendue	1 1 2	Assemblage du couvercle du système de ramassage.
<b>9</b>	Armature du bac Bac à herbe	2 2	Assemblage des bacs à herbe.
<b>10</b>	Bac à herbe	2	Montage du couvercle du système de ramassage.
<b>11</b>	Ventilateur	1	Montage du ventilateur.
<b>12</b>	Couvercle du système de ramassage assisté Courroie de ventilateur	1 1	Montage de la courroie de ventilateur et du couvercle du système de ramassage assisté.

Procédure	Description	Qté	Utilisation
<b>13</b>	Tube supérieur	1	Montage des tubes d'éjection.
	Vis (1/4" x 3/4")	2	
	Rondelle (1/4")	2	
	Contre-écrou (1/4")	2	
	Tube inférieur	1	

Les côtés gauche et droit de la machine sont déterminés d'après la position d'utilisation normale.

# 1

## Préparation de la machine

Aucune pièce requise

### Procédure

Pour préparer le montage du souffleur et du kit de finition sur la machine, procédez comme suit :

1. Garez la machine sur une surface plane et horizontale.
2. Désengagez la commande des lames, serrez le frein de stationnement et écarterez les leviers de commande de déplacement vers l'extérieur à la position de VERROUILLAGE AU POINT MORT.
3. Coupez le moteur et enlevez la clé.
4. Prenez toujours soin d'immobiliser la machine avant de commencer à travailler dessus.
5. Réparez toutes les parties pliées ou endommagées du plateau de coupe et remplacez les pièces manquantes.
6. Nettoyez la partie arrière de la machine ou le plateau de coupe pour faciliter l'installation.

# 2

## Montage de la masse

Pièces nécessaires pour cette opération:

1	Logement de masse
1	Support de logement de masse gauche
1	Support de logement de masse droit
1	Masse à poignée (16 kg)
1	Tige de fixation
2	Boulon (3/8" x 1 1/4")
4	Écrou à embase (3/8")
2	Boulon de carrosserie (3/8" x 1")
2	Boulon autotaraudeur (5/16" x 3/4")

### Procédure

#### **⚠ PRUDENCE**

**Le système de ramassage modifie la répartition du poids de la machine. N'utilisez pas la machine sans les masses avant, car elle pourrait devenir instable et vous pourriez en perdre le contrôle.**

**Avant d'utiliser la machine avec le système de ramassage, montez toujours les masses avant.**

1. Retirez le boulon et l'écrou existants sur les côtés droit et gauche de la plateforme aux emplacements de montage des supports de logement de masse.
2. Fixez les supports de logement de masse gauche et droit sur la machine à l'aide des 2 boulons autotaraudeurs (5/16" x 3/4"), des 2 boulons (3/8" x 1 1/4") et des écrous à embase (3/8") (Figure 3).

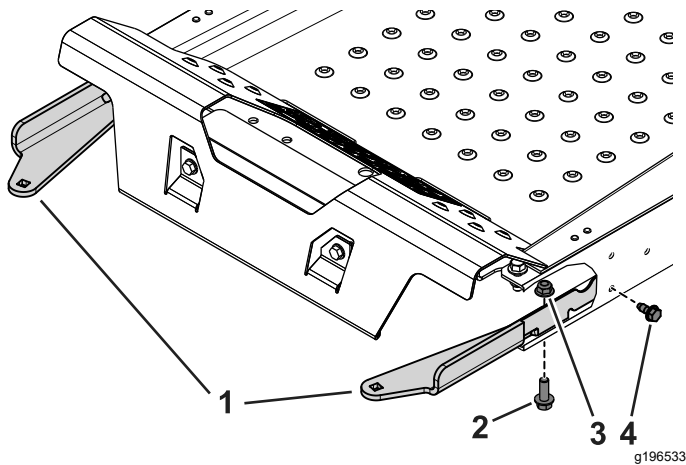

**Figure 3**  
Vue en coupe

- |  |  |
|--|--|
| 1. Supports de logement de masse                 | 3. Écrou à embase ( $\frac{3}{8}$ " )                          |
| 2. Boulon ( $\frac{3}{8}$ " x $1\frac{1}{4}$ " ) | 4. Boulon autotaraudeur ( $\frac{5}{16}$ " x $\frac{3}{4}$ " ) |

3. Fixez le logement de masse sur les supports à l'aide des 2 boulons de carrosserie ( $\frac{3}{8}$ " x 1") et des écrous à embase (Figure 4).

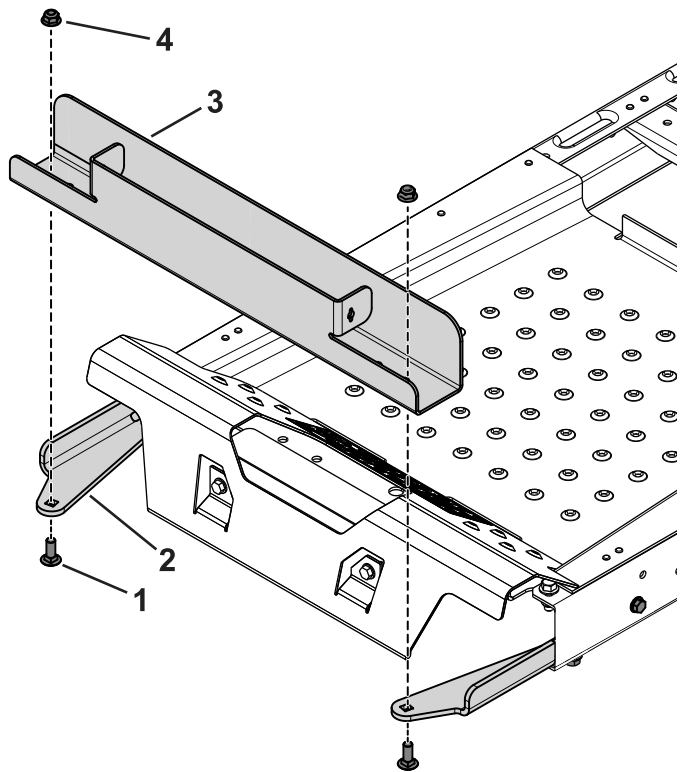

**Figure 4**

- |  |                                       |
|--|---------------------------------------|
| 1. Boulon de carrosserie ( $\frac{3}{8}$ " x 1") | 3. Logement de masse                  |
| 2. Support de logement de masse                  | 4. Écrou à embase ( $\frac{3}{8}$ " ) |

4. Insérez la masse à poignée dans le logement, en orientant le côté portant la rainure vers l'avant de la machine (Figure 5).

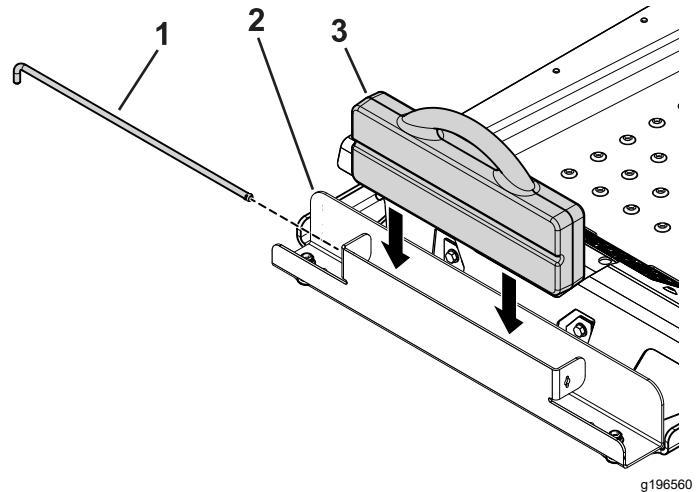

**Figure 5**

- |                      |                    |
|----------------------|--------------------|
| 1. Tige de fixation  | 3. Masse à poignée |
| 2. Logement de masse |                    |

5. Insérez la tige de fixation dans le logement et tournez-la en position verrouillée (Figure 5).

**Important:** Enlevez la masse à poignée chaque fois que vous retirez le système de ramassage.

# 3

## Dépose du déflecteur d'herbe et du protège-courroie

Aucune pièce requise

### Procédure

#### ⚠ ATTENTION

Si l'ouverture d'éjection n'est pas fermée, la machine peut projeter des objets dans votre direction ou celles de personnes à proximité et causer des blessures graves. Un contact avec la lame est également possible.

N'utilisez jamais la tondeuse sans avoir installé un déflecteur d'herbe, un déflecteur d'éjection ou un système de ramassage.



Vérifiez l'état du déflecteur d'herbe avant chaque utilisation. Remplacez les pièces endommagées avant d'utiliser la machine.

1. Désengagez le ressort du cran dans le support de déflecteur, retirez la goupille fendue et (modèles CE uniquement), sortez la tige des supports soudés du plateau, du ressort et du déflecteur d'éjection (Figure 6).

**Remarque:** La goulotte de votre machine peut être différente de celle représentée.

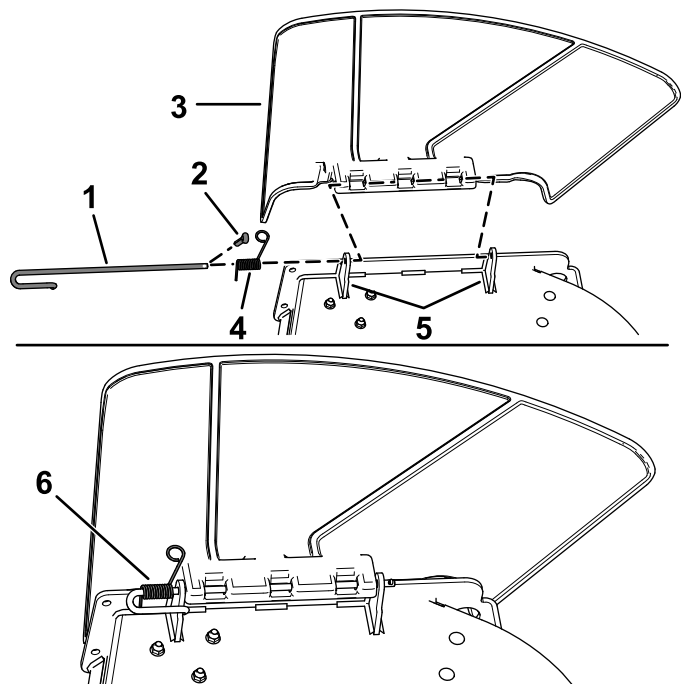

Figure 6

g190642

- |  |                              |
|--|------------------------------|
| 1. Tige                                    | 4. Ressort                   |
| 2. Goupille fendue (modèles CE uniquement) | 5. Supports de plateau       |
| 3. Déflecteur                              | 6. Ressort monté sur la tige |

2. Déposez le déflecteur (Figure 6).
3. Retirez les 4 vis (1/4" x 1/2") qui fixent le protège-courroie droit et déposez celui-ci (Figure 7).

**Remarque:** Conservez les 4 vis (1/4" x 1/2") pour le montage à la section Procédure 5 Montage de l'ensemble poulies, du protège-courroie et du boulon à épaulement (page 11).

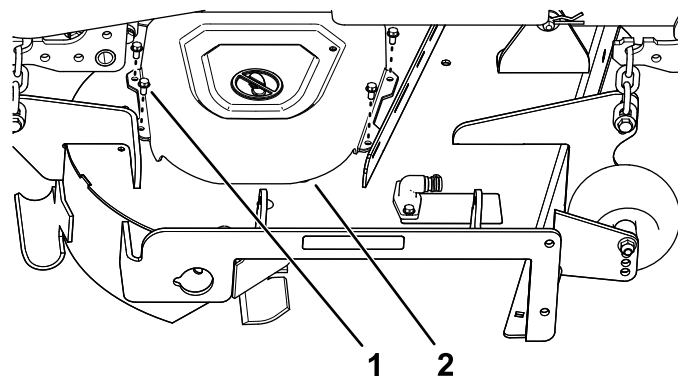

Figure 7

g200974

- |                      |                     |
|----------------------|---------------------|
| 1. Vis (1/4" x 1/2") | 2. Protège-courroie |
|----------------------|---------------------|

## 4

### Montage du déflecteur et du support de ventilateur

Pièces nécessaires pour cette opération:

1	Support de ventilateur
2	Vis à embase à tête hexagonale (3/8" x 3/4")
1	Déflecteur
4	Boulon de carrosserie (5/16" x 3/4")
4	Écrou à embase (5/16")

### Procédure

1. Fixez le support de ventilateur sur le plateau de coupe à l'aide de 2 vis à embase à tête hexagonale (3/8" x 3/4"), comme montré à la Figure 8.

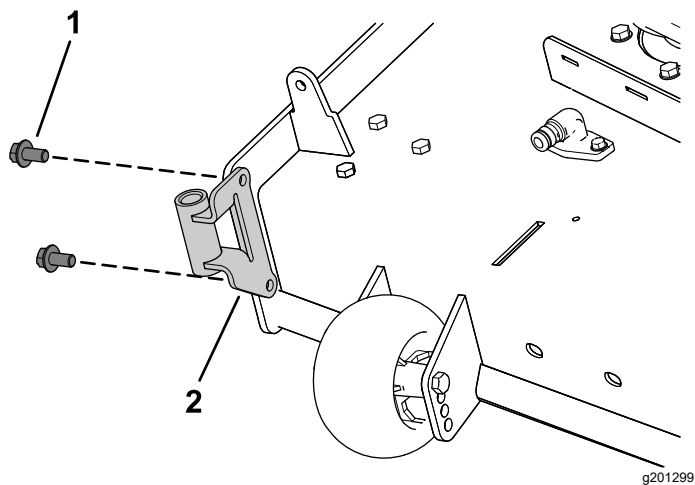

Figure 8

1. Vis à embase à tête hexagonale (3/8" x 3/4")      2. Support de ventilateur

2. Retirez le boulon et l'écrou existants du plateau de coupe (Figure 9).

**Important:** Sur les plateaux de coupe de 122 cm et 152 cm, vous ne pouvez retirer qu'un seul boulon et écrou.

Sur les plateaux de coupe de 137 cm, retirez le boulon et l'écrou comme montré à la Figure 9.

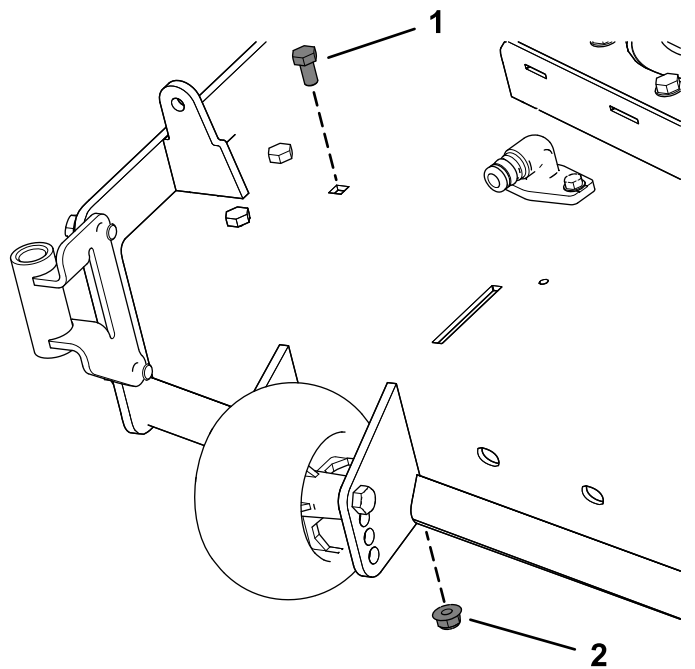

Figure 9

1. Boulon existant      2. Écrou existant

3. Fixez le côté gauche du déflecteur à l'aide d'un boulon de carrosserie (5/16" x 3/4") et d'un écrou à embase (5/16"), comme montré à la Figure 10.

4. Desserrez les 2 boulons de carrosserie (5/16" x 3/4") dans les fentes du déflecteur et faites glisser le déflecteur jusqu'à ce que le trou soit en face du trou dans le plateau de coupe (Figure 10).

5. Montez le déflecteur comme montré à la Figure 10.

**Important:** Veillez à utiliser le trou correct pour le déflecteur ; voir Figure 10.

6. Serrez les 2 boulons de carrosserie (5/16" x 3/4") dans les fentes du déflecteur (Figure 10).

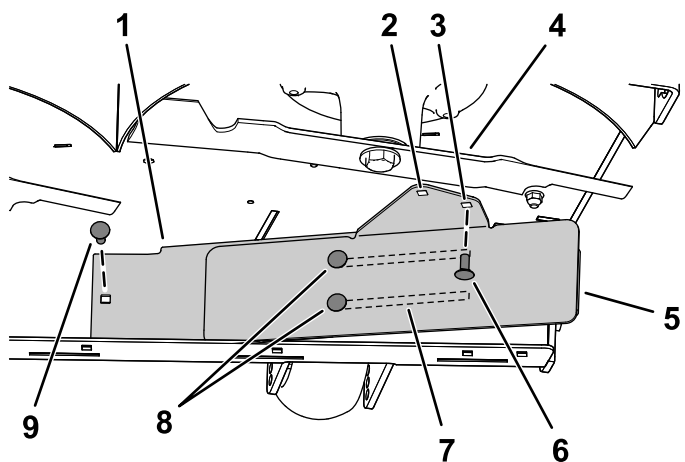

Figure 10

Plateau de coupe de 137 cm

- |  |   |
|--|---|
| 1. Déflecteur intérieur                                    | 6. Installer ce boulon de carrosserie (5/16" x 3/4") et l'écrou à embase (5/16") après avoir fait glisser le déflecteur |
| 2. Trou pour montage sur plateau de coupe de 122 et 152 cm | 7. Fentes dans le déflecteur  |
| 3. Trou pour montage sur plateau de coupe de 137 cm        | 8. Desserrez ces 2 boulons de carrosserie (5/16" x 3/4") et ces 2 écrous à embase (5/16")                               |
| 4. Lame droite   | 9. Installer d'abord ce boulon de carrosserie (5/16" x 3/4") et cet écrou à embase (5/16")                              |
| 5. Déflecteur extérieur                                    |   |

# 5

## Montage de l'ensemble poulies, du protège-courroie et du boulon à épaulement

Pièces nécessaires pour cette opération:

1	Ensemble poulies
1	Protège-courroie

### Procédure

1. Retirez l'écrou et la rondelle de la poulie de plateau de coupe droite.
2. Montez l'ensemble poulies sur la poulie de plateau de coupe droit avec l'écrou et la rondelle retirés précédemment (Figure 11).

**Important:** Pour les plateaux de coupe de 122 cm, utilisez la petite poulie de ventilateur. Pour les plateaux de 137 cm et 152 cm, utilisez la grande poulie de ventilateur.

3. Serrez l'écrou à un couple de 136 à 149 N·m.

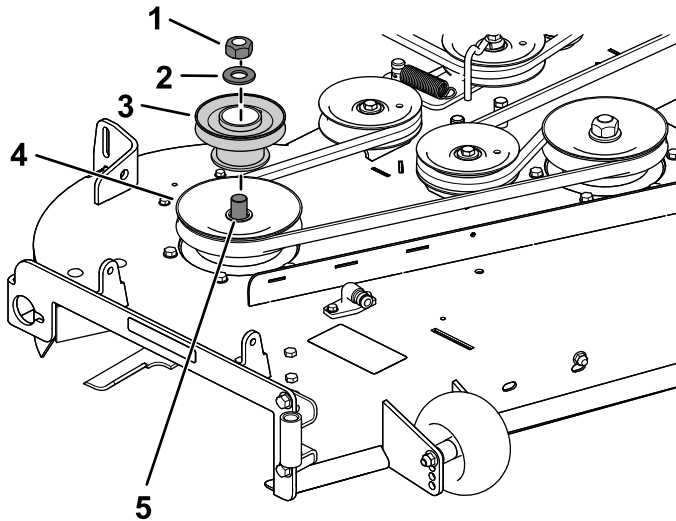

Figure 11

Plateau de coupe de 137 cm

- |                              |                                      |
|------------------------------|--------------------------------------|
| 1. Écrou de poulie existante | 4. Poulie (axe) de plateau existante |
| 2. Rondelle existante        | 5. Axe                               |
| 3. Poulie de ventilateur     |                                      |

4. Fixez le nouveau protège-courroie par dessus l'ensemble poulies à l'aide des 4 vis (1/4" x 1/2")

retirées précédemment, comme montré à la Figure 12.

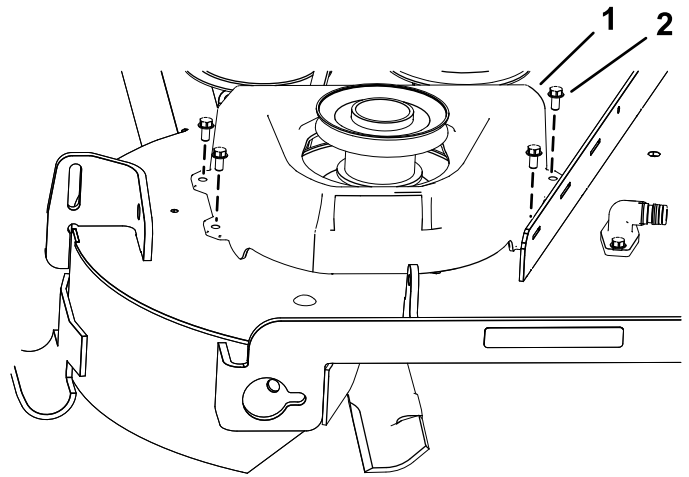

Figure 12

- |                     |                      |
|---------------------|----------------------|
| 1. Protège-courroie | 2. Vis (1/4" x 1/2") |
|---------------------|----------------------|

# 6

## Montage du support de fixation d'accessoire

Pièces nécessaires pour cette opération:

1	Support de stabilisation
2	Boulon de carrosserie (5/16" x 3/4")
4	Contre-écrou (5/16")
2	Vis autotaraudeuse (5/16" x 3/4")
2	Boulon (5/16" x 1")
1	Cadre pivotant
2	Goupille fendue
2	Tige
2	Rondelle

### Procédure

1. Retirez les 2 boulons, les 2 écrous et le support d'attelage existants au bas de la protection du moteur (Figure 13).

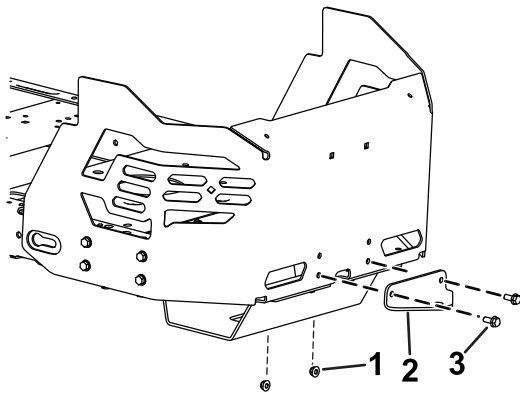

**Figure 13**

g308798

1. Écrou
2. Support d'attelage existant
3. Boulon

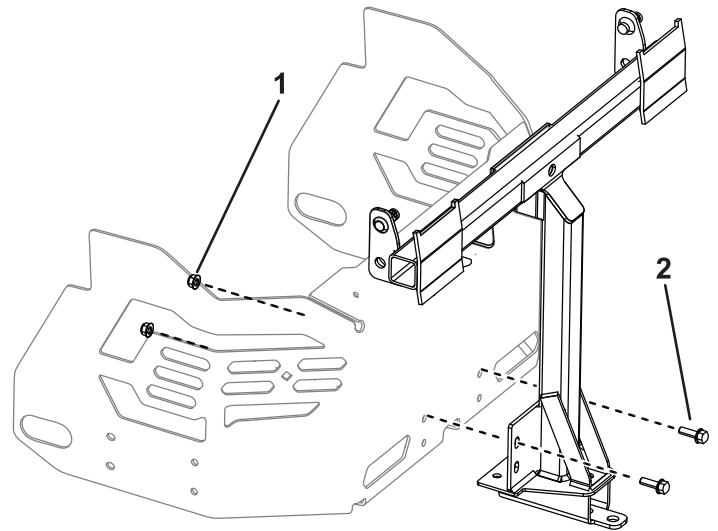
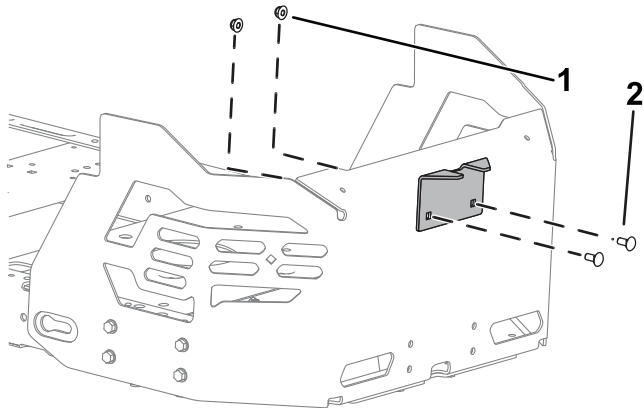

**Figure 15**

g302477

1. Contre-écrou (5/16")
2. Boulon (5/16" x 1")

2. Fixez le support de stabilisation à la protection du moteur au moyen de 2 boulons de carrosserie (5/16" x 3/4") et 2 contre-écrous (5/16"), comme montré à la [Figure 14](#).



**Figure 14**

g308799

1. Contre-écrou (5/16")
2. Boulon de carrosserie (5/16" x 3/4")

3. Retirez les 2 vis autotaraudeuses du bas du cadre de la machine ([Figure 16](#)).
4. Fixez légèrement le cadre pivotant à la machine au moyen de 2 boulons (5/16" x 1") et 2 contre-écrous (5/16"), comme montré à la [Figure 15](#).

5. Fixez le cadre pivotant au bas du cadre de la machine à l'aide de 2 vis autotaraudeuses (5/16" x 3/4"), comme montré à la [Figure 16](#).

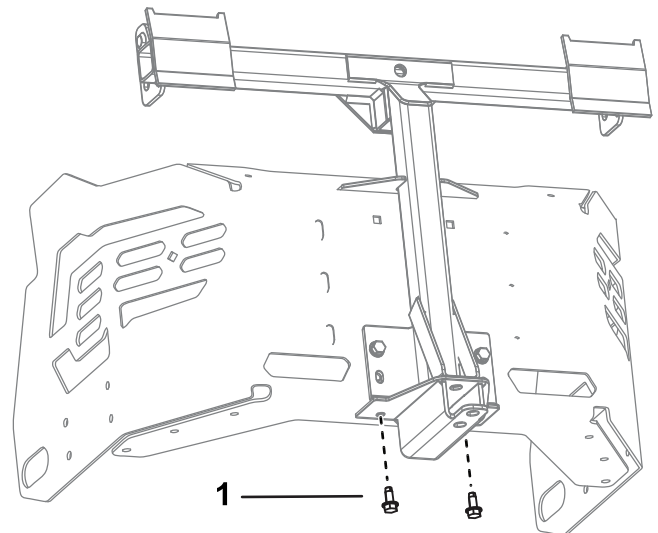

**Figure 16**

g308797

1. Vis autotaraudeuse (5/16" x 3/4")
2. Cadre pivotant

6. Serrez les 2 boulons (5/16" x 1") et les 2 contre-écrous (5/16"), comme montré à la [Figure 15](#).
7. Placez l'extrémité évasée et coudée d'une tige dans le trou à détrompeur sur le côté gauche du cadre de la machine, et déplacez la tige vers l'arrière pour l'enclencher dans le cadre ([Figure 17](#)).

**Remarque:** Répétez cette procédure sur le côté droit de la machine.

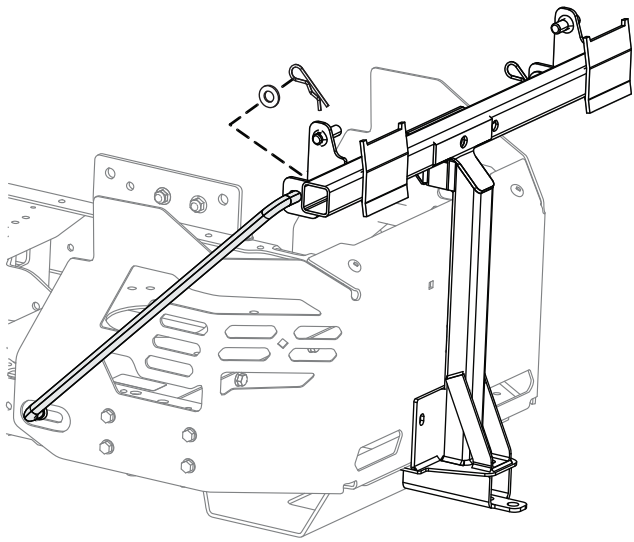

**Figure 17**  
Côté gauche montré

g308335

8. Insérez les extrémités coudées des tiges dans le support de fixation d'accessoire, comme montré à la [Figure 17](#), et fixez-les avec une rondelle et une goupille fendue.

# 7

## Pose de la tige de verrouillage

Pièces nécessaires pour cette opération:

1	Tige de verrouillage
1	Goupille fendue

## Procédure

Fixez la tige de verrouillage avec une goupille fendue ([Figure 18](#)).

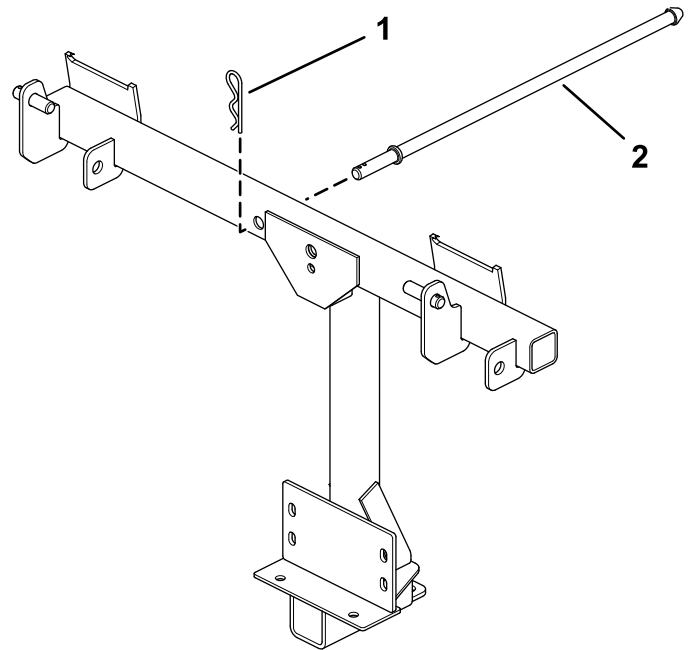

**Figure 18**

g201213

1. Goupille fendue

2. Tige de verrouillage

# 8

## Assemblage du couvercle du système de ramassage

Pièces nécessaires pour cette opération:

1	Couvercle du système de ramassage
1	Filtre du système de ramassage
2	Goupille fendue

### Procédure

1. Retournez le couvercle du système de ramassage.
2. Montez le filtre comme montré à la [Figure 19](#) en prenant soin de l'incliner dans la direction des bacs de ramassage.

**Remarque:** Le filtre doit s'engager en position et les languettes doivent s'engager dans le couvercle du système de ramassage.

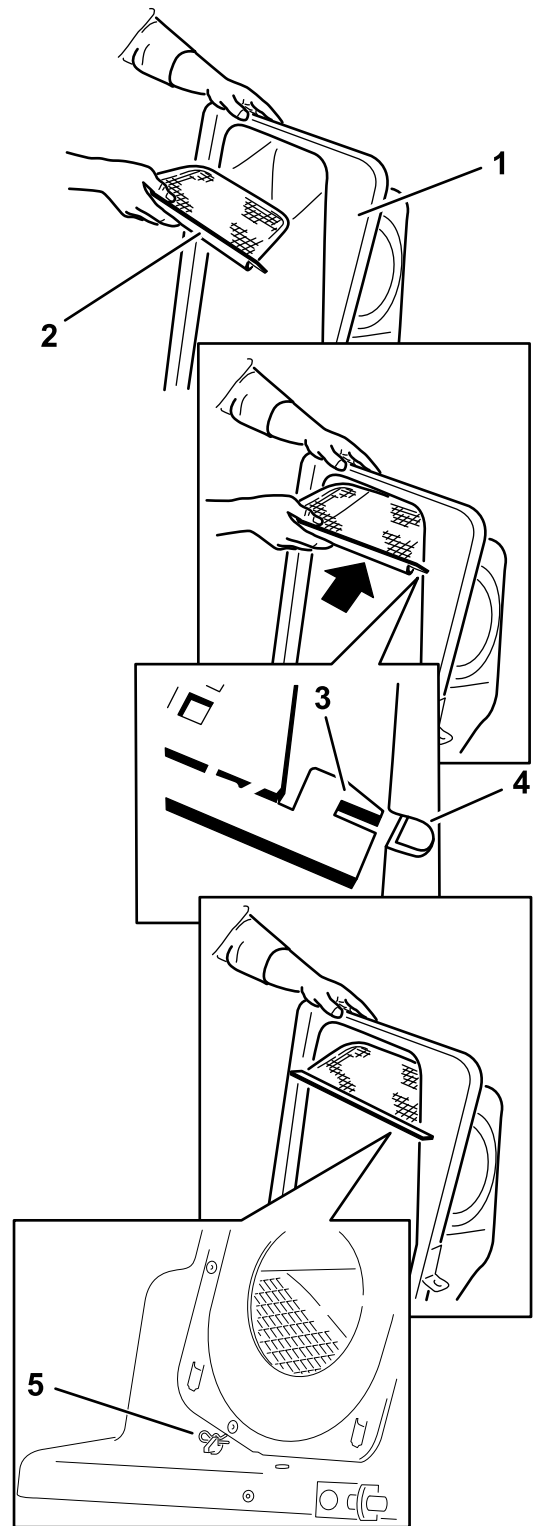

Figure 19

g201881

1. Couvercle du système de ramassage
2. Grille
3. Languette du filtre
4. Fente dans le couvercle ramassage
5. Goupille fendue

# 9

## Assemblage des bacs à herbe

Pièces nécessaires pour cette opération:

2	Armature du bac
2	Bac à herbe

### Procédure

Enclenchez l'armature sur chacun des 2 bacs à herbe.

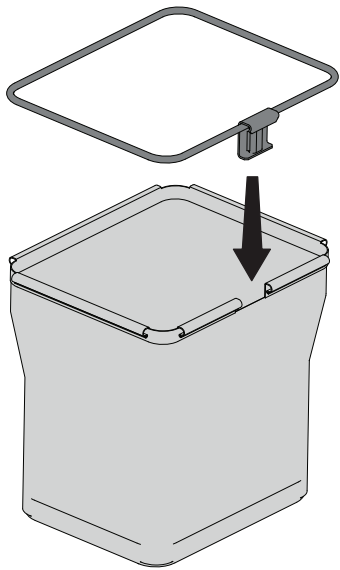

Figure 20

g453040

# 10

## Montage du couvercle du système de ramassage

Pièces nécessaires pour cette opération:

2	Bac à herbe
---	-------------

### Procédure

1. Montez le couvercle sur le cadre du système de ramassage.

**Remarque:** Le système de ramassage de votre machine peut être différent de celui représenté.

2. Glissez les supports sur les ergots du cadre du système de ramassage et placez la goupille fendue cylindrique dans le trou de l'ergot droit (Figure 21).
3. Faites pivoter le couvercle du système de ramassage vers le bas, à la position d'utilisation.

**Remarque:** Pour retirer la goupille fendue cylindrique, continuez de la tourner dans la même direction que pour le montage.

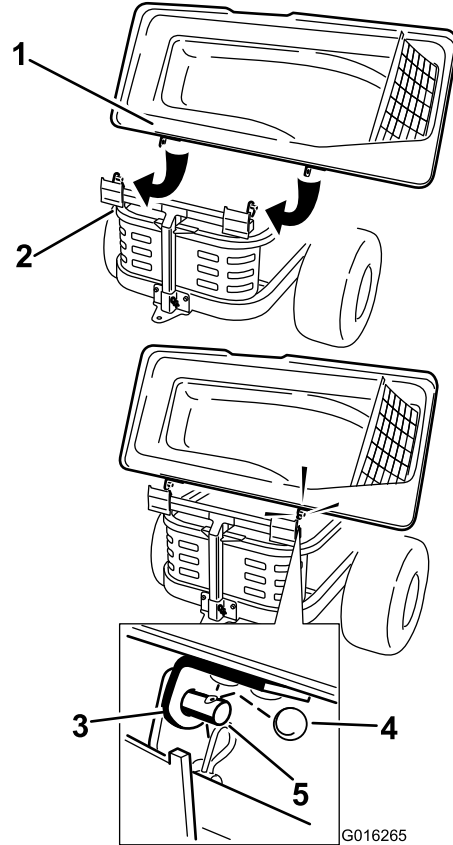

Figure 21

G016265

g016265

- |   |                                |
|---|--------------------------------|
| 1. Couvercle du système de ramassage            | 4. Goupille fendue cylindrique |
| 2. Cadre du système de ramassage                | 5. Tige                        |
| 3. Support du couvercle du système de ramassage |                                |

4. Soulevez le couvercle et installez les bacs, assemblés à la section [9 Assemblage des bacs à herbe \(page 15\)](#), en glissant les crochets de l'armature sur les pattes de retenue ([Figure 22](#)).

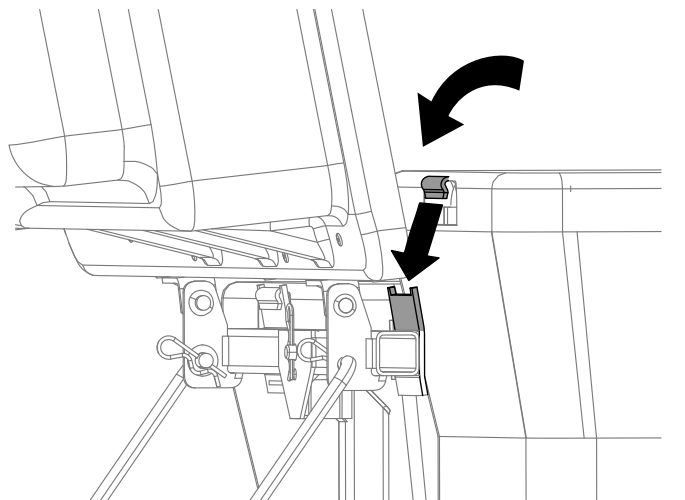

Figure 22

g300378

5. Abaissez le couvercle du système de ramassage sur les bacs ([Figure 23](#)).

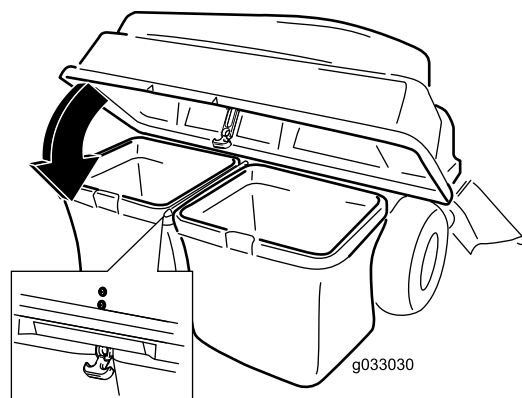

Figure 23

g033030

6. Fixez le couvercle avec le verrou ([Figure 23](#)).

# 11

## Montage du ventilateur

Pièces nécessaires pour cette opération:

1	Ventilateur
---	-------------

### Procédure

#### ⚠ ATTENTION

Si l'ouverture d'éjection n'est pas fermée, la tondeuse peut projeter des objets dans votre direction ou celles de personnes à proximité et causer des blessures graves. Un contact avec la lame est également possible.

- N'utilisez jamais la tondeuse sans avoir installé une plaque d'obturation, un déflecteur de mulching ou une goulotte d'éjection et un système de ramassage d'herbe.
- Assurez-vous que le déflecteur d'herbe est en place lors de la dépose de la goulotte et du système de ramassage.

**Important:** Montez la goulotte d'éjection latérale lorsque vous déposez le système de ramassage et le ventilateur.

**Important:** Conservez toutes les fixations et la goulotte d'éjection latérale.

1. Si nécessaire, installez la courroie sur la poulie de ventilateur ([Figure 26](#)).
2. Insérez l'axe de pivot du ventilateur dans le support du ventilateur, et faites pivoter le ventilateur vers l'intérieur et vers la machine ([Figure 24](#)).

**Remarque:** Le ventilateur devrait se verrouiller automatiquement en place, comme montré à la [Figure 25](#).



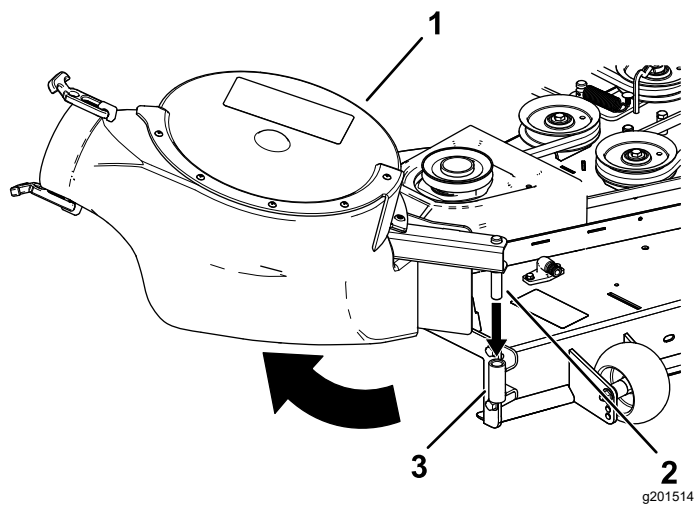

Figure 24

g201514

- 1. Ventilateur
- 2. Axe de pivot de ventilateur
- 3. Support de ventilateur

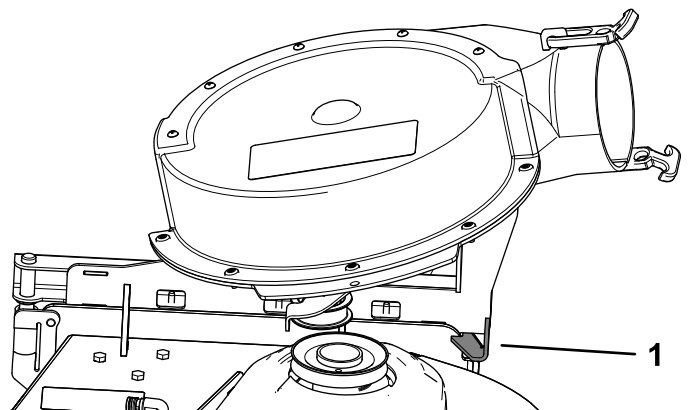

Figure 25

g201893

- 1. Dispositif de verrouillage du ventilateur

# 12

## Montage de la courroie de ventilateur et du couvercle du système de ramassage assisté

Pièces nécessaires pour cette opération:

1	Couvercle du système de ramassage assisté
1	Courroie de ventilateur

### Procédure

1. Chaussez la courroie sur la poulie de ventilateur (Figure 26 et Figure 27) ; voir 11 Montage du ventilateur (page 16).

Utilisez la courroie suivante en fonction de la taille du plateau de coupe :

Plateau de coupe de 122 cm	Plateau de coupe de 137 cm	Plateau de coupe de 152 cm
(réf. Toro 127-0074)	(réf. Toro 127-0075)	(réf. Toro 127-0076)

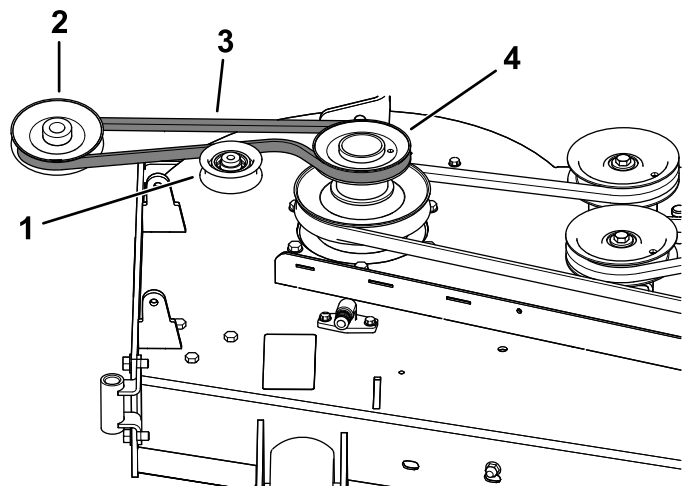

Figure 26

g201516

Acheminement de la courroie de ventilateur

- 1. Poulie de tension
- 2. Poulie de ventilateur
- 3. Courroie de ventilateur
- 4. Poulie d'entraînement

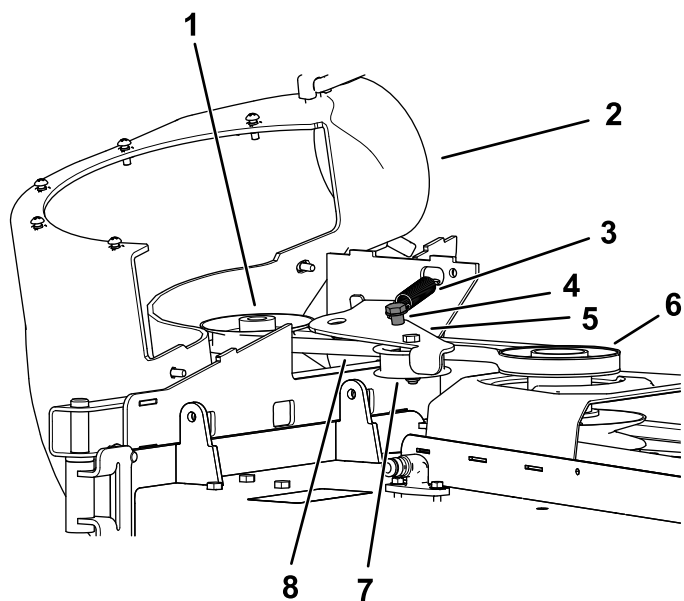

Figure 27

g201513

- |   |                              |
|---|------------------------------|
| 1. Poulie de ventilateur  | 5. Bras de poulie de tension |
| 2. Ventilateur en position<br>(carter partiellement<br>représenté aux fins<br>d'illustration) | 6. Poulie d'entraînement     |
| 3. Ressort  | 7. Poulie de tension         |
| 4. Ergot de poulie de tension   | 8. Courroie de ventilateur   |

- Vérifiez que la courroie reste alignée par rapport à la poulie de ventilateur lors de la pose du ventilateur.
- Tirez sur la poulie de tension rappelée par ressort pour l'éloigner de l'ergot fixe et chaussez la courroie sur la poulie du plateau de coupe (Figure 27).

**Remarque:** Vérifiez que la courroie est correctement chausée sur les poulies de ventilateur.

- Acheminez la courroie autour de la poulie d'entraînement, comme illustré à la Figure 26 et la Figure 27.
- Placez le couvercle du système de ramassage assisté par dessus le protège-courroie, et fixez-le en serrant les boutons (Figure 28).

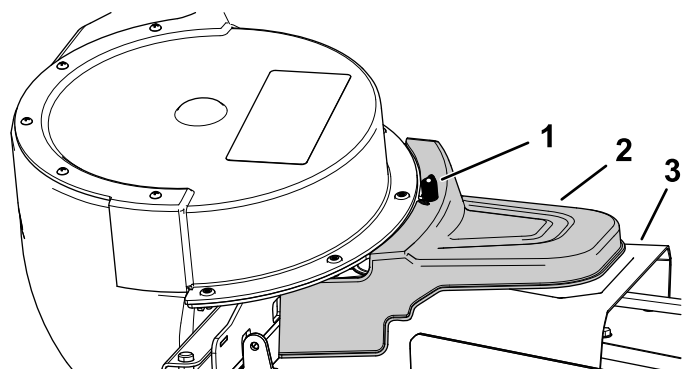

Figure 28

g201515

- |  |                     |
|--|---------------------|
| 1. Bouton                                    | 3. Protège-courroie |
| 2. Couvercle du système de ramassage assisté |                     |

# 13

## Montage des tubes d'éjection

### Pièces nécessaires pour cette opération:

1	Tube supérieur
2	Vis (1/4" x 3/4")
2	Rondelle (1/4")
2	Contre-écrou (1/4")
1	Tube inférieur

### Procédure

**Important:** Veillez à régler le plateau de coupe à la hauteur de coupe la plus basse avant de monter les tubes d'éjection.

**Remarque:** N'oubliez pas de mettre le déflecteur d'herbe en place quand vous déposez le système de ramassage de la tondeuse.

- Désengagez la PDF et serrez le frein de stationnement.
- Coupez le moteur et enlevez la clé.
- Réglez le plateau à la hauteur de coupe la plus basse.
- Retirez les bacs pour voir le tube sous le capot.
- Baissez et verrouillez le capot.
- Utilisez les deux verrous pour fixer le tube inférieur au ventilateur (Figure 29).

**Remarque:** Assurez-vous que l'encoche du tube inférieur est en bas une fois le tube installé (Figure 31).

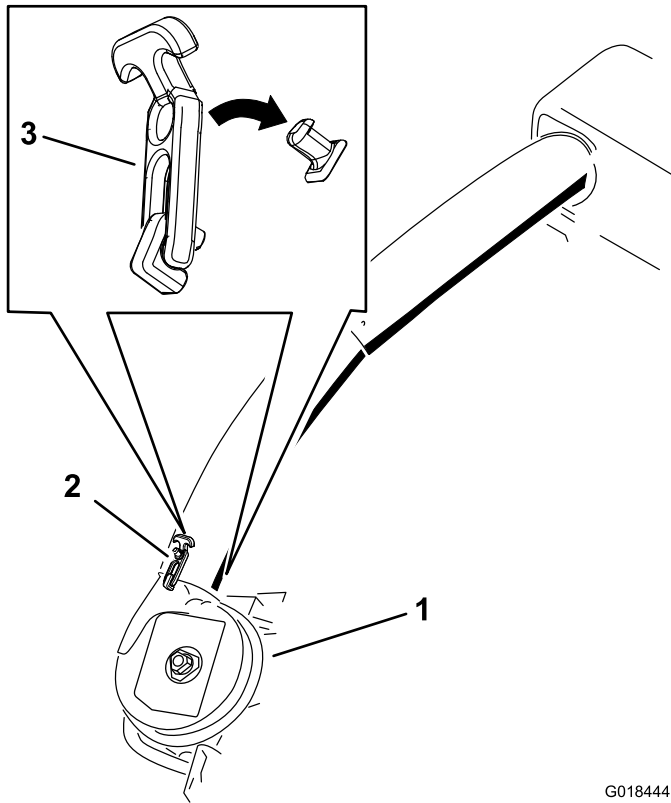

**Figure 29**

Verrou du tube d'éjection inférieur

G018444  
g018444

- 1. Ventilateur
- 2. Verrou supérieur
- 3. Verrou

7. Notez l'emplacement des 2 boulons sur le tube supérieur.

**Remarque:** Le trou près des flèches moulées ne sera pas utilisé.

- 8. Retirez les 2 boulons de l'extrémité inférieure du tube supérieur.
- 9. Servez-vous des 2 trous comme gabarit pour le tube inférieur.

**Remarque:** Conservez les fixations.

- 10. Insérez l'extrémité supérieure (sans trou) du tube supérieur à travers le joint de tube dans le couvercle, en poussant le tube jusqu'à ce qu'il touche l'intérieur du couvercle.
- 11. Ressortez légèrement le tube pour que le joint dépasse à l'extérieur et par dessus le tube inférieur (Figure 30).

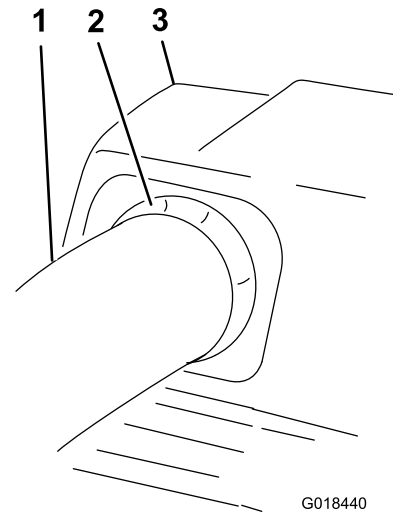

G018440

g018440

**Figure 30**

- 1. Tube supérieur
- 2. Joint en caoutchouc ressortant
- 3. Couvercle du système de ramassage

12. Alignez les trous du tube supérieur pour les faire correspondre aux creux à la surface du tube inférieur.

**Remarque:** Assurez-vous que le profil latéral ressemble à l'illustration de la Figure 31.

**Remarque:** Ne pas utiliser le trou vide près des flèches moulées

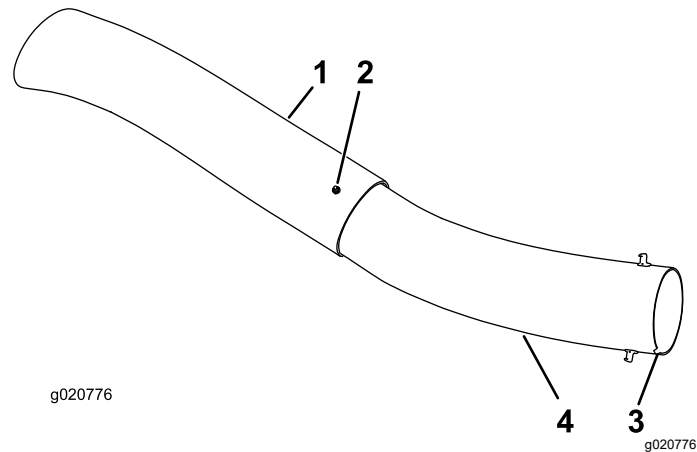

g020776

g020776

**Figure 31**

- 1. Tube supérieur
- 2. Trou existant (boulon retiré)
- 3. Cran au bas du tube une fois installé
- 4. Tube inférieur

13. En vous servant des trous existants du tube supérieur comme guide, percez 2 trous de 6,5 mm dans les creux du tube inférieur (Figure 32).

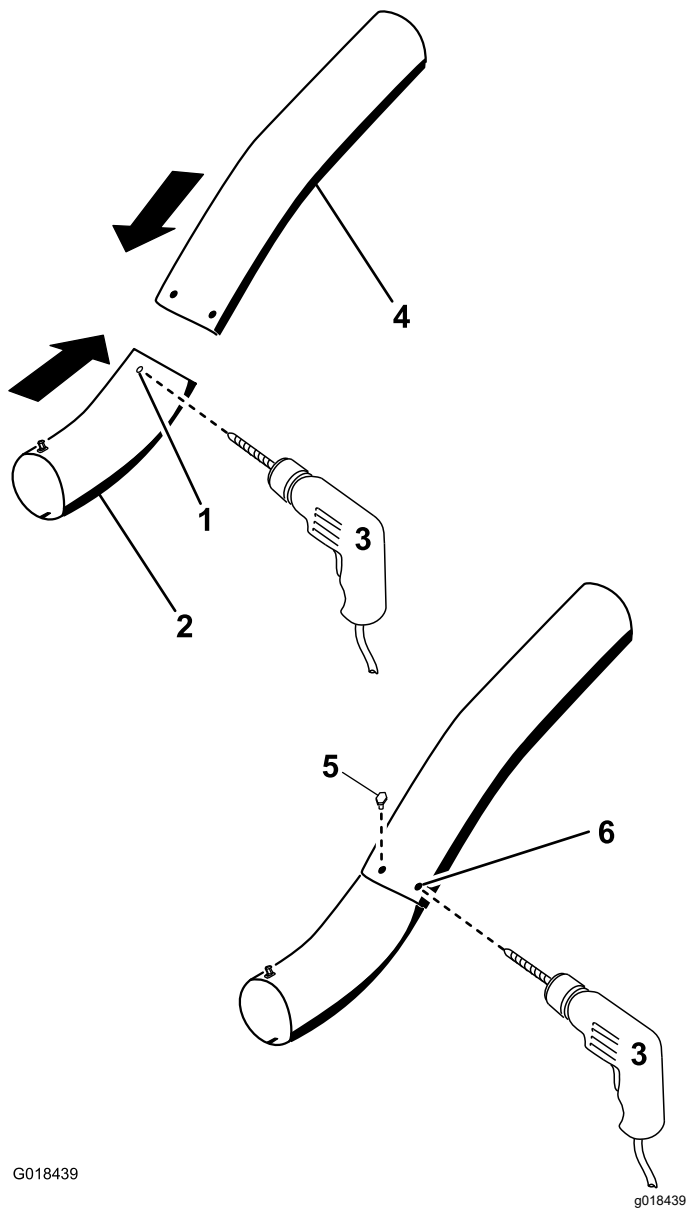

G018439

g018439

**Figure 32**

Perçage du tube d'éjection inférieur

- |  |   |
|--|---|
| 1. Creux                                   | 4. Tube supérieur   |
| 2. Tube inférieur                          | 5. Installer la vis ( $\frac{1}{4}$ " x $\frac{3}{4}$ " ),<br>la rondelle ( $\frac{1}{4}$ " ) et le<br>contre-écrou ( $\frac{1}{4}$ " ) ici |
| 3. Percer un trou de 6,5 mm<br>de diamètre | 6. Trous existants dans le<br>tube supérieur  |

14. Déposez les tubes supérieur et inférieur de la machine.
15. Glissez les tubes ensemble et alignez les trous.
16. Placez les rondelles ( $\frac{1}{4}$ " ) sur les boulons (Figure 32).
17. À l'aide d'une clé hexagonale, placez les vis ( $\frac{1}{4}$ " x  $\frac{3}{4}$ " ) et les rondelles ( $\frac{1}{4}$ " ) depuis l'intérieur du tube inférieur dans les trous existants du tube supérieur (Figure 32).

18. Fixez les tubes ensemble au moyen des écrous ( $\frac{1}{4}$ " ), comme montré à la Figure 32.
19. Insérez le tube d'éjection supérieur à travers le joint de tube dans le couvercle.
20. Ressortez légèrement le tube pour que le joint dépasse à l'extérieur et par dessus le ventilateur (Figure 30).
21. Utilisez les deux verrous pour fixer le tube inférieur au ventilateur (Figure 29).

# Utilisation

## ⚠ ATTENTION

Pour éviter de vous blesser, procédez comme suit :

- Familiarisez-vous avec toutes les instructions d'utilisation et les consignes de sécurité mentionnées dans le *Manuel de l'utilisateur* de la tondeuse avant d'utiliser cet accessoire.
- Ne retirez jamais le tube d'éjection, les bacs, le couvercle du système de ramassage ou la goulotte pendant que le moteur tourne.
- Coupez toujours le moteur et attendez l'arrêt complet de toutes les pièces mobiles avant de dégager une obstruction dans le système de ramassage.
- N'effectuez jamais d'entretiens ou de réparations quand le moteur est en marche.

## ⚠ ATTENTION

Si le déflecteur d'herbe, les tubes du système de ramassage ou le système de ramassage au complet ne sont pas en place, vous-même ou d'autres personnes peuvent être touchés par une lame ou des débris projetés. Le contact avec des lames en rotation et la projection de débris peuvent occasionner des blessures graves parfois mortelles.

- Montez toujours le déflecteur d'herbe lorsque vous enlevez le système de ramassage et que vous passez au mode éjection latérale.
- Si le déflecteur d'herbe est endommagé, remplacez-le immédiatement. Le déflecteur d'herbe renvoie les débris vers le bas dans la pelouse.
- Ne mettez jamais les mains ou les pieds sous le plateau de coupe.
- N'essayez jamais de dégager l'ouverture d'éjection ou les lames sans avoir au préalable désengagé la prise de force (PDF) et tourné la clé en position Arrêt. Enlevez aussi la clé et débranchez le fil de la ou des bougies.
- Coupez le moteur avant de déboucher la goulotte d'éjection.

# Vider les bacs à herbe

## ⚠ DANGER

Des débris (feuilles, herbe ou broussailles) peuvent prendre feu. Un feu dans le compartiment moteur peut causer des brûlures et des dommages matériels.

- Débarrassez le moteur et le silencieux des débris qui y sont déposés.
- Lors de l'ouverture du couvercle du système de ramassage, veillez à ne pas faire tomber de débris sur le moteur et le silencieux.
- Laissez refroidir la machine avant de la remettre.

Soulevez et manipulez toujours les bacs à herbe pleins avec prudence. Pour vider les bacs à herbe :

1. Placez la machine sur une surface plane et désengagez la commande des lames.
2. Écartez les leviers de commande de déplacement vers l'extérieur à la position de verrouillage au point mort, coupez le moteur, enlevez la clé de contact, serrez le frein de stationnement et attendez l'arrêt complet de toutes les pièces mobiles avant de quitter le siège.
3. Ouvrez (soulevez) le couvercle du système de ramassage (Figure 33).

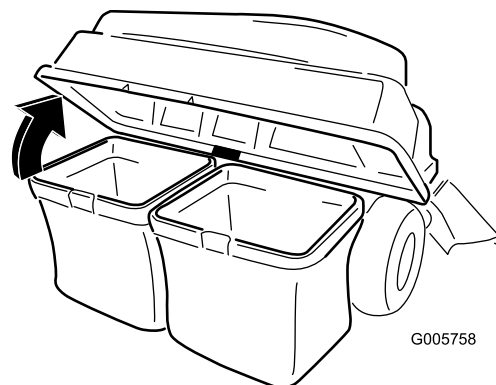

Figure 33

4. Comprimez les débris d'herbe dans les bacs. Soulevez l'un des bacs à deux mains et décrochez-le de la patte de retenue. Videz le bac. Répétez la procédure avec l'autre bac.

# Élimination des obstructions dans le système de ramassage

## ⚠ ATTENTION

Lorsque le système de ramassage est en marche, le ventilateur tourne et peut sectionner ou blesser les mains.

- Avant toute opération de nettoyage, réglage ou réparation du ventilateur, et avant de déboucher la goulotte, coupez le moteur et attendez l'arrêt de toutes les pièces mobiles. Enlevez la clé de contact.
- Si le ventilateur et le tube sont obstrués, dégagez-les à l'aide d'un bâton ou autre objet semblable, jamais avec la main.
- Gardez le visage, les mains, les pieds et toute autre partie du corps ou les vêtements à distance des pièces cachées, mobiles ou rotatives.

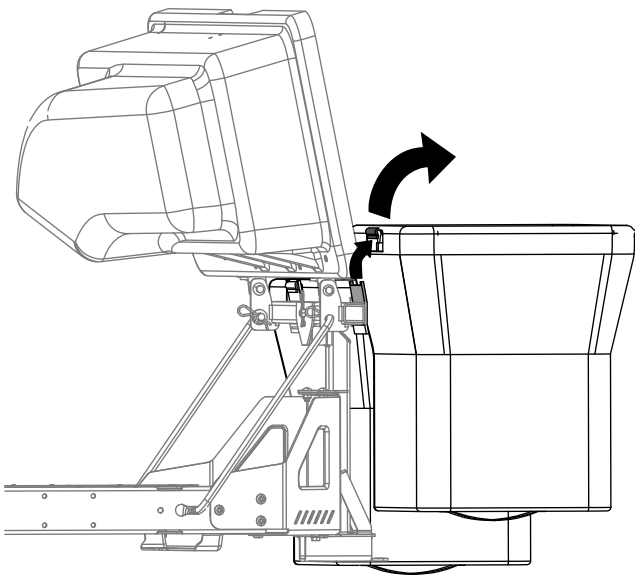

Figure 34

g300218

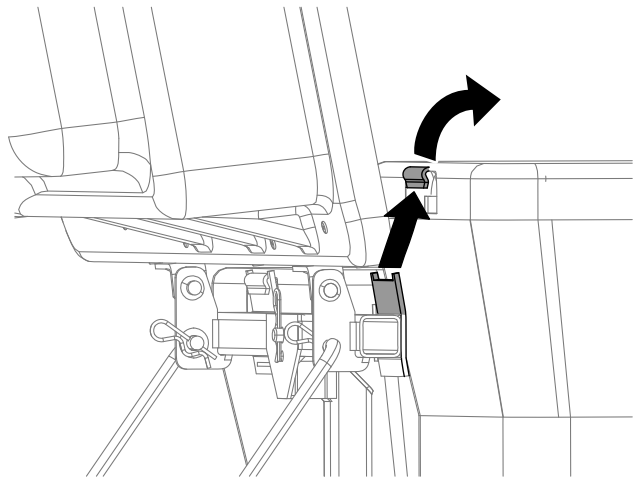

Figure 35

g300217

5. Pour installer les bacs, glissez les crochets de l'armature sur les pattes de retenue.
6. Abaissez le couvercle du système de ramassage sur les bacs.

1. Placez la machine sur une surface plane et désengagez la commande des lames.
2. Écartez les leviers de commande de déplacement vers l'extérieur à la position de verrouillage au point mort, coupez le moteur, enlevez la clé de contact, serrez le frein de stationnement et attendez l'arrêt complet de toutes les pièces mobiles avant de quitter le siège.
3. Vérifiez les bacs à herbe et videz-les s'ils sont pleins.
4. Retirez et séparez le tube d'éjection et la goulotte du couvercle du système de ramassage et du plateau de coupe. À l'aide d'un bâton ou d'un objet similaire, dégagez soigneusement l'obstruction du plateau de coupe, du tube d'éjection, de la goulotte et du couvercle du système de ramassage.
5. Après avoir éliminé l'obstruction, reposez le système de ramassage complet et remettez la machine en marche.

# Dépose du système de ramassage

## ⚠ PRUDENCE

La machine peut être déstabilisée et vous risquez d'en perdre le contrôle si vous n'enlevez pas les masses avant du système de ramassage et si vous utilisez la machine sans le système de ramassage.

- **Enlevez toujours les masses avant quand vous retirez le système de ramassage.**
- **N'utilisez jamais la machine sans le système de ramassage et en laissant les masses avant en place.**

Pour retirer le système de ramassage, inversez les opérations d'installation de tous les kits associés au système. Si des masses sont montées, déposez toujours les masses avant en même temps que le système de ramassage.

**Remarque:** Il est seulement nécessaire d'enlever le déflecteur d'ouverture quand un kit de mulching est monté.

## Conseils d'utilisation

### Conseils de ramassage

### Garder à l'esprit la taille de la machine avec l'accessoire

N'oubliez pas que la machine est plus longue et plus large quand cet accessoire est en place. Vous risquez d'endommager l'accessoire si vous tournez dans des endroits trop étroits.

### Tonte des bordures

Tondez toujours les bordures avec le côté gauche du plateau de coupe. N'utilisez pas le côté droit pour tondre les bordures au risque d'endommager la goulotte et le tube d'éjection du système de ramassage.

### Hauteur de coupe

Ne choisissez pas une hauteur de coupe trop basse car l'herbe haute risque d'empêcher l'air de circuler sous le plateau de coupe et dans le système de ramassage. Le système de ramassage va alors se boucher.

## Fréquence de tonte

Coupez l'herbe fréquemment, surtout pendant la saison de pousse. Il faudra tondre l'herbe une deuxième fois si elle est excessivement haute.

## Technique de coupe

Pour obtenir une coupe plus esthétique, empiétez légèrement sur la bande coupée précédemment. Le moteur est ainsi moins sollicité et la goulotte et le tube d'éjection sont moins susceptibles de se boucher.

## Vitesse de ramassage

En général, le ramassage s'effectue en plaçant la commande d'accélérateur en position HAUT RÉGIME et en se déplaçant à vitesse normale. Toutefois, si l'herbe est très sèche et s'il y a beaucoup de poussière, il est préférable de réduire légèrement le régime moteur et d'augmenter la vitesse de déplacement de la tondeuse. Le système de ramassage peut se boucher si vous vous déplacez trop rapidement alors que le régime moteur diminue. Il faut parfois ralentir sur les pentes, pour maintenir le régime moteur et assurer un ramassage efficace. Travaillez dans le sens de la descente chaque fois que cela est possible.

## ⚠ PRUDENCE

À mesure que le système de ramassage se remplit, la charge augmente à l'arrière de la machine. Les arrêts et démarrages brusques sur pente, risquent de vous faire perdre le contrôle de la direction ou de faire basculer la machine.

- **Ne vous arrêtez pas et ne démarrez pas brusquement en montant ou en descendant les pentes. Évitez de démarrer en côte.**
- **Si vous arrêtez la machine alors que vous montez une pente, désengagez la commande des lames. Faites ensuite marche arrière à vitesse réduite.**
- **Ne changez pas soudainement de direction ou de vitesse sur les pentes.**
- **N'utilisez jamais la machine sans le système de ramassage et en laissant les masses avant en place.**

## Ramassage de l'herbe haute

L'herbe très haute est lourde et n'est pas toujours projetée complètement dans les bacs. Dans ce cas, le tube d'éjection et la goulotte peuvent se

boucher. Pour éviter de boucher le système de ramassage, choisissez une hauteur de coupe élevée pour le premier passage, puis effectuez un deuxième passage à la hauteur de coupe habituelle.

## **Ramassage de l'herbe humide**

Essayez toujours de tondre quand l'herbe est sèche, car la qualité de la coupe en sera améliorée. Si vous devez tondre l'herbe encore humide, utilisez l'éjection latérale classique de la tondeuse. Quelques heures plus tard, quand l'herbe coupée a eu le temps de sécher, montez le système de ramassage complet et ramassez l'herbe.

## **Signes d'obstruction**

Pendant le ramassage, une petite quantité d'herbe est normalement projetée à l'avant de la tondeuse. Si cette quantité devient excessive, cela signifie que les bacs sont pleins ou que le système est obstrué.



# Entretien

**Remarque:** Les côtés gauche et droit de la machine sont déterminés d'après la position d'utilisation normale.

## Programme d'entretien recommandé

Périodicité d'entretien	Procédure d'entretien
Après les 8 premières heures de fonctionnement	<ul style="list-style-type: none"><li>• Contrôlez la courroie du ventilateur.</li><li>• Contrôlez le système de ramassage.</li></ul>
Après chaque utilisation	<ul style="list-style-type: none"><li>• Nettoyez la grille du capot.</li><li>• Nettoyez le système de ramassage.</li></ul>
Toutes les 25 heures	<ul style="list-style-type: none"><li>• Contrôlez la courroie du ventilateur.</li></ul>
Toutes les 100 heures	<ul style="list-style-type: none"><li>• Contrôlez le système de ramassage.</li></ul>

### ⚠ ATTENTION

Si vous laissez la clé dans le commutateur d'allumage, quelqu'un pourrait mettre le moteur en marche accidentellement et vous blesser gravement, ainsi que toute personne à proximité.

Avant tout entretien, enlevez la clé de contact et débranchez le fil de la bougie. Écartez le fil pour éviter tout contact accidentel avec la bougie.

### ⚠ ATTENTION

Les moteurs peuvent devenir très chauds quand ils sont en marche. Vous pouvez vous brûler gravement au contact des surfaces chaudes.

Laissez refroidir les moteurs, en particulier le silencieux, avant de vous approcher.

### ⚠ ATTENTION

Des débris (feuilles, herbe ou broussailles) peuvent prendre feu. Un feu dans le compartiment moteur peut causer des brûlures et des dommages matériels.

- Débarrassez le moteur et le silencieux des débris qui y sont déposés.
- Lors de l'ouverture du couvercle du système de ramassage, veillez à ne pas faire tomber de débris sur le moteur et le silencieux.
- Laissez refroidir la machine avant de la remiser.

## Préparation à l'entretien

Effectuez les opérations suivantes avant de procéder à l'entretien de la machine :

1. Garez la machine sur une surface plane et horizontale.
2. Désengagez la PDF, amenez les leviers de commande de déplacement à la position de VERROUILLAGE AU POINT MORT et serrez le frein de stationnement.
3. Coupez le moteur et enlevez la clé.
4. Nettoyez la tondeuse ou la partie arrière du plateau de coupe pour faciliter l'entretien.

## Nettoyage de la grille du capot

**Périodicité des entretiens:** Après chaque utilisation

1. Ouvrez le capot du système de ramassage.
2. Nettoyez les débris éventuellement accumulés sur la grille.
3. Fermez le capot du système de ramassage.

# Nettoyage du système de ramassage et des bacs

**Périodicité des entretiens:** Après chaque utilisation

1. Lavez l'intérieur et l'extérieur du couvercle du système de ramassage, des bacs et du tube, ainsi que le dessous du plateau de coupe.  
**Remarque:** Utilisez un détergent automobile doux pour éliminer les saletés.
2. Veillez à bien débarrasser toutes les pièces de l'herbe agglomérée.
3. Laissez sécher complètement toutes les pièces qui ont été lavées.

**Remarque:** Une fois toutes les pièces remises en place, mettez le moteur en marche et laissez-le tourner pendant une minute pour aider au séchage.

# Contrôle de la courroie du ventilateur

**Périodicité des entretiens:** Après les 8 premières heures de fonctionnement

Toutes les 25 heures

Vérifiez si les courroies sont fissurées, présentent des bords effilochés, des traces de brûlures ou d'autres dommages. Remplacez les courroies endommagées.

# Remplacement de la courroie du ventilateur

1. Déposez le protège-courroie en plastique.
2. Tirez sur la poulie de tension rappelée par ressort pour détendre la courroie ([Figure 36](#)).

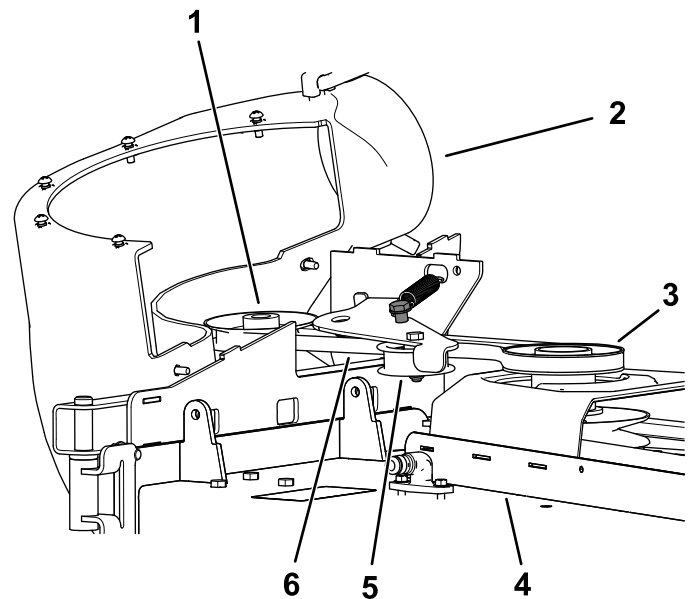

Figure 36

g202246

- |  |                            |
|--|----------------------------|
| 1. Poulie de ventilateur   | 4. Plateau de coupe        |
| 2. Ventilateur en position (carter partiellement représenté aux fins d'illustration) | 5. Poulie de tension       |
| 3. Poulie d'entraînement   | 6. Courroie de ventilateur |

3. Enlevez la courroie existante du système de ramassage qui se trouve sur la poulie du plateau de coupe.
4. Déposez le ventilateur du plateau de coupe.
5. Enlevez la courroie existante du système de ramassage qui se trouve sur les poulies de ventilateur.
6. Faites passer la courroie neuve autour des poulies de ventilateur ([Figure 36](#)).
7. Installez le ventilateur sur son support.
8. Faites passer la courroie neuve autour de la poulie du plateau de coupe ([Figure 36](#)).
9. Tirez la poulie de tension rappelée par ressort en arrière et chaussez la courroie dessus ([Figure 36](#)).

# Contrôle du système de ramassage

**Périodicité des entretiens:** Toutes les 100 heures

Après les 8 premières heures de fonctionnement

1. Contrôlez le tube supérieur, le tube inférieur, le capot du système de ramassage et le ventilateur.

**Remarque:** Remplacez-les s'ils sont fendus ou cassés.

2. Contrôlez les bacs, le cadre du système de ramassage et la grille.

**Remarque:** Remplacez les pièces fissurées ou cassées.

3. Serrez tous les écrous, boulons et vis.

## Contrôle des lames de coupe

1. Examinez les lames régulièrement, ainsi qu'après avoir heurté un obstacle.
2. Si les lames sont très usées ou endommagées, remplacez-les par des neuves ; voir la procédure complète d'entretien des lames dans le *manuel de l'utilisateur* de la machine.

# Remisage

## Remisage du système de ramassage

1. Nettoyez le système de ramassage ; voir Nettoyage du système de ramassage.
2. Vérifiez l'état du système de ramassage ; voir Contrôle du système de ramassage.
3. Vérifiez que les bacs de ramassage sont vides et parfaitement secs.
4. Remisez le système de ramassage dans un local propre et sec à l'abri de la lumière. Cela permet de protéger les pièces en plastique et de prolonger la vie du système de ramassage. Si vous devez remiser le système de ramassage à l'extérieur, recouvrez-le d'une bâche imperméable.

# Dépistage des défauts

Problème	Cause possible	Mesure corrective
Vibrations anormales.	<ol style="list-style-type: none"> <li>1. Lame(s) faussée(s) ou déséquilibrée(s).</li> <li>2. Le boulon de fixation de la lame est desserré.</li> <li>3. Une poulie de ventilateur ou l'ensemble poulies est desserré(e).</li> <li>4. La courroie du système de ramassage est usée.</li> <li>5. Pale(s) de ventilateur faussée(s) ou déséquilibrée(s).</li> </ol>	<ol style="list-style-type: none"> <li>1. Remplacez la ou les lames.</li> <li>2. Resserrez le boulon de fixation de la lame.</li> <li>3. Resserrez la poulie concernée.</li> <li>4. Remplacez la courroie.</li> <li>5. Contactez un concessionnaire-réparateur agréé.</li> </ol>
Ramassage moins performant	<ol style="list-style-type: none"> <li>1. Le régime moteur est trop bas.</li> <li>2. La grille du capot du système de ramassage est bouchée.</li> <li>3. La courroie du système de ramassage est détendue.</li> <li>4. Le tube ou le ventilateur est bouché.</li> <li>5. Les bacs sont pleins.</li> </ol>	<ol style="list-style-type: none"> <li>1. Faites toujours tourner le moteur à plein régime.</li> <li>2. Enlevez les débris, les feuilles ou l'herbe coupée de la grille.</li> <li>3. Remplacez la courroie du système de ramassage.</li> <li>4. Localisez et éliminez le bouchon de débris.</li> <li>5. Videz la trémie.</li> </ol>
La soufflante et les tubes se bouchent trop souvent.	<ol style="list-style-type: none"> <li>1. Les bacs sont trop pleins.</li> <li>2. Le régime moteur est trop bas.</li> <li>3. L'herbe est trop humide.</li> <li>4. L'herbe est trop haute.</li> <li>5. La grille du capot du système de ramassage est bouchée.</li> <li>6. La vitesse de déplacement est trop élevée.</li> <li>7. La courroie du système de ramassage est usée.</li> </ol>	<ol style="list-style-type: none"> <li>1. Videz-les plus fréquemment.</li> <li>2. Faites toujours tourner le moteur à plein régime.</li> <li>3. Coupez l'herbe lorsqu'elle est sèche.</li> <li>4. Ne coupez pas plus de 51 à 76 mm, ou un tiers de la hauteur de l'herbe, selon la hauteur la plus basse.</li> <li>5. Enlevez les débris, les feuilles ou l'herbe coupée de la grille.</li> <li>6. Conduisez plus lentement à plein régime.</li> <li>7. Remplacez la courroie.</li> </ol>
Des débris sont éjectés à l'extérieur	<ol style="list-style-type: none"> <li>1. Les bacs sont trop pleins.</li> <li>2. La vitesse de déplacement est trop élevée.</li> <li>3. Le plateau de coupe n'est pas de niveau.</li> </ol>	<ol style="list-style-type: none"> <li>1. Videz-les plus fréquemment.</li> <li>2. Conduisez la machine à vitesse réduite tout en faisant tourner le moteur à plein régime.</li> <li>3. Reportez-vous au <i>manuel de l'utilisateur</i> de la machine pour mettre le plateau de coupe de niveau.</li> </ol>
La turbine du ventilateur ne tourne pas librement.	<ol style="list-style-type: none"> <li>1. Le ventilateur est bouché.</li> <li>2. La turbine n'est pas bien alignée.</li> </ol>	<ol style="list-style-type: none"> <li>1. Enlevez les débris, les feuilles ou l'herbe coupée de la turbine de ventilateur.</li> <li>2. Contactez un concessionnaire-réparateur agréé.</li> </ol>

**Remarques:**

**Remarques:**

# Proposition 65 de Californie – Information concernant cet avertissement

## En quoi consiste cet avertissement ?

Certains produits commercialisés présentent une étiquette d'avertissement semblable à ce qui suit :



**AVERTISSEMENT : Cancer et troubles de la reproduction –**  
[www.p65Warnings.ca.gov](http://www.p65Warnings.ca.gov).

## Qu'est-ce que la Proposition 65 ?

La Proposition 65 s'applique à toute société exerçant son activité en Californie, qui vend des produits en Californie ou qui fabrique des produits susceptibles d'être vendus ou importés en Californie. Elle stipule que le Gouverneur de Californie doit tenir et publier une liste des substances chimiques connues comme causant des cancers, malformations congénitales et/ou autres troubles de la reproduction. Cette liste, qui est mise à jour chaque année, comprend des centaines de substances chimiques présentes dans de nombreux objets du quotidien. La Proposition 65 a pour objet d'informer le public quant à l'exposition à ces substances chimiques.

La Proposition 65 n'interdit pas la vente de produits contenant ces substances chimiques, mais impose la présence d'avertissements sur tout produit concerné, sur son emballage ou sur la documentation fournie avec le produit. D'autre part, un avertissement de la Proposition 65 ne signifie pas qu'un produit est en infraction avec les normes ou exigences de sécurité du produit. D'ailleurs, le gouvernement californien a clairement indiqué qu'un avertissement de la Proposition 65 « n'est pas une décision réglementaire quant au caractère « sûr » ou « dangereux » d'un produit ». Bon nombre de ces substances chimiques sont utilisées dans des produits du quotidien depuis des années, sans aucun effet nocif documenté. Pour plus de renseignements, rendez-vous sur <https://oag.ca.gov/prop65/faqs-view-all>.

Un avertissement de la Proposition 65 signifie qu'une société a soit (1) évalué l'exposition et conclu qu'elle dépassait le « niveau ne posant aucun risque significatif » ; soit (2) choisi d'émettre un avertissement simplement sur la base de sa compréhension quant à la présence d'une substance chimique de la liste, sans tenter d'en évaluer l'exposition.

## Cette loi s'applique-t-elle partout ?

Les avertissements de la Proposition 65 sont exigés uniquement en vertu de la loi californienne. Ces avertissements sont présents dans tout l'état de Californie, dans des environnements très variés, notamment mais pas uniquement les restaurants, magasins d'alimentations, hôtels, écoles et hôpitaux, et sur un vaste éventail de produits. En outre, certains détaillants en ligne et par correspondance fournissent des avertissements de la Proposition 65 sur leurs sites internet ou dans leurs catalogues.

## Quelles différences entre les avertissements de Californie et les limites fédérales ?

Les normes de la Proposition 65 sont souvent plus strictes que les normes fédérales et internationales. Diverses substances exigent un avertissement de la Proposition 65 à des niveaux bien inférieurs aux limites d'intervention fédérales. Par exemple, la norme de la Proposition 65 en matière d'avertissements pour le plomb se situe à 0,5 µg/jour, soit bien moins que les normes fédérales et internationales.

## Pourquoi tous les produits similaires ne portent-ils pas cet avertissement ?

- Pour les produits commercialisés en Californie, l'étiquetage Proposition 65 est exigé, tandis qu'il ne l'est pas sur des produits similaires commercialisés ailleurs.
- Il se peut qu'une société impliquée dans un procès lié à la Proposition 65 et parvenant à un accord soit obligée d'utiliser les avertissements de la Proposition 65 pour ses produits, tandis que d'autres sociétés fabriquant des produits semblables peuvent ne pas être soumises à cette obligation.
- L'application de la Proposition 65 n'est pas uniforme.
- Certaines sociétés peuvent choisir de ne pas indiquer d'avertissements car elles considèrent qu'elles n'y sont pas obligées au titre de la Proposition 65 ; l'absence d'avertissements sur un produit ne signifie pas que le produit ne contient pas de substances de la liste à des niveaux semblables.

## Pourquoi cet avertissement apparaît-il sur les produits Toro ?

Toro a choisi de fournir aux consommateurs le plus d'informations possible afin qu'ils puissent prendre des décisions éclairées quant aux produits qu'ils achètent et utilisent. Toro fournit des avertissements dans certains cas d'après ses connaissances quant à la présence de l'une ou plusieurs des substances chimiques de la liste, sans en évaluer le niveau d'exposition, car des exigences de limites ne sont pas fournies pour tous les produits chimiques de la liste. Bien que l'exposition avec les produits Toro puisse être négligeable ou parfaitement dans les limites « sans aucun risque significatif », par mesure de précaution, Toro a décidé de fournir les avertissements de la Proposition 65. De plus, en l'absence de ces avertissements, la société Toro pourrait être poursuivie en justice par l'État de Californie ou par des particuliers cherchant à faire appliquer la Proposition 65, et donc assujettie à d'importantes pénalités.



**Count on it.**