



Kit Recycler®

Unidade de tração Groundsmaster® e3200 com cortador de relva rotativo de descarga lateral de 152 cm

Modelo nº 32319

Instruções de instalação

1

Preparação da máquina

Nenhuma peça necessária

Procedimento

1. Estacione a máquina numa superfície nivelada.
2. Engate o travão de estacionamento.
3. Eleve a plataforma de corte para a posição TRANSPORTE; consulte o *Manual do utilizador*.
4. Desligue o motor e retire a chave.
5. Coloque o interruptor de desconexão da bateria na posição OFF; consulte o *Manual do utilizador* da unidade de tração.
6. Rode a plataforma do cortador na posição SERVIÇO; consulte o *Manual do utilizador*.

2

Remoção das lâminas-padrão

Nenhuma peça necessária

Procedimento

1. Coloque uma chave na parte plana ou retentor da lâmina utilizando um pano ou luva grossa.
2. Retire o parafuso da lâmina, a anilha e a lâmina do eixo.

Importante: Guarde as peças para instalação posterior.



Figura 1

- | | |
|----------------------|-----------------------|
| 1. Fixação da lâmina | 3. Anilha |
| 2. Lâmina-padrão | 4. Parafuso da lâmina |

g376322

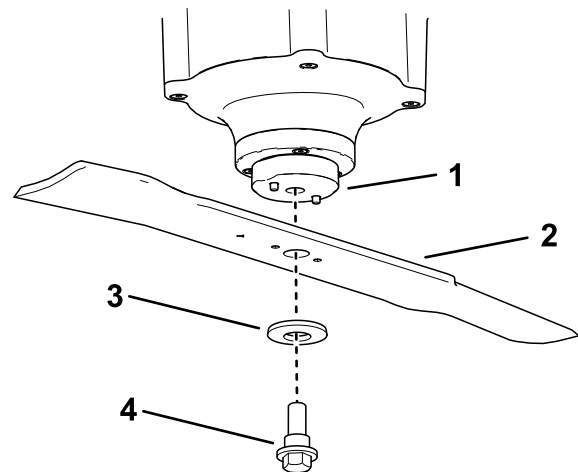

3

Retirar os abafadores existentes

Nenhuma peça necessária

Procedimento

Nota: Nos passos seguintes, os parafusos são aparafusados na plataforma do cortador. Retire as porcas antes de retirar os parafusos.

1. Retire as 2 porcas flangeadas que seguram os abafadores no lugar (Figura 2).
2. Retire os 2 parafusos e 2 porcas do abafador de fluxo ajustável (Figura 2).
3. Retire os 3 parafusos e 3 porcas que seguram os abafadores no lugar (Figura 2).

Nota: Guarde os abafadores e os fixadores para os utilizar quando alterar para o modo de descarga lateral.



Figura 2

g455051

4

Instalação da placa da cobertura de descarga

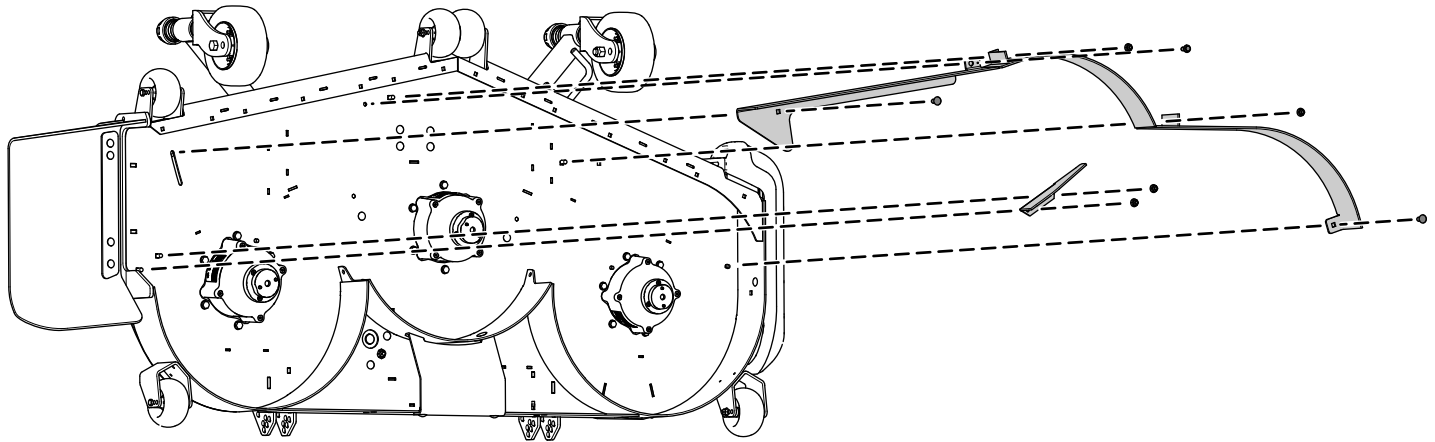
Peças necessárias para este passo:

1	Placa da cobertura da descarga
1	Parafuso de carroçaria (5/16 pol. x 7/8 pol.)
1	Porca flangeada (5/16 pol.)
2	Parafuso de carroçaria (3/8 x 1 1/4 pol.)
2	Porca de bloqueio (3/8 pol.)

Procedimento

1. Prenda a placa da cobertura de descarga no exterior do suporte de montagem utilizando 2 parafusos de carroçaria (3/8 pol. x 1-1/4 pol.) e 2 porcas de bloqueio (3/8 pol.), como se mostra na (Figura 3).
2. Prenda a patilha no interior da plataforma do cortador utilizando 1 parafuso de carroçaria (5/16 pol. x 7/8 pol.) e 1 porca flangeada (5/16 pol.), como se mostra na Figura 3.



Figura 3

- | | |
|---|--|
| 1. Placa da cobertura da descarga | 4. Parafuso de carroçaria (5/16 pol. x 7/8 pol.) |
| 2. Parafuso de carroçaria (3/8 pol. x 1 1/4 pol.) | 5. Porca de bloqueio (3/8 pol.) |
| 3. Patilha da placa da cobertura de descarga | 6. Porca flangeada (5/16 pol.) |

5

Instalação dos abafadores Recycler®

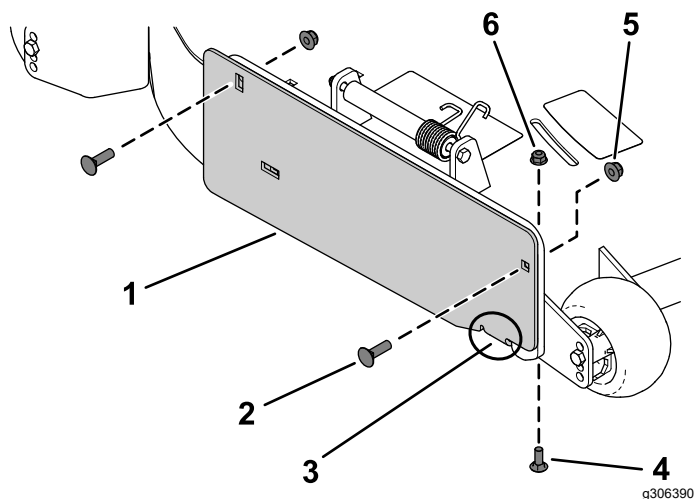
Peças necessárias para este passo:

1	Abafador esquerdo
1	Abafador central
1	Suporte do abafador
8	Parafuso de carroçaria (3/8 pol. x 1 pol.)
8	Porca de bloqueio (3/8 pol.)

Procedimento

Nota: Instale, sem apertar, os abafadores para alinhar os abafadores com todos os furos na plataforma do cortador (Figura 4).

1. Posicione o abafador direito na plataforma do cortador.
2. Instale, sem apertar, o abafador direito na placa de descarga utilizando 1 parafuso de carroçaria (3/8 pol. x 1 pol.) e 1 porca de bloqueio (3/8 pol.) como se mostra na Figura 4.
3. Instale, sem apertar, o abafador direito na plataforma do cortador utilizando 2 parafusos de carroçaria (3/8 pol. x 1 pol.) e 2 porcas de bloqueio (3/8 pol.) como se mostra na Figura 4.
4. Posicione o abafador esquerdo na plataforma do cortador.
5. Instale, sem apertar, o abafador esquerdo na plataforma do cortador utilizando 2 parafusos de carroçaria (3/8 pol. x 1 pol.) e 2 porcas de bloqueio (3/8 pol.) como se mostra na Figura 4.
6. Posicione o abafador central na plataforma do cortador.
7. Instale, sem apertar, o abafador central nos abafadores direito e esquerdo utilizando 2 parafusos de carroçaria (3/8 pol. x 1 pol.) e 2 porcas de bloqueio (3/8 pol.) como se mostra na Figura 4.
8. Instale, sem apertar, o abafador central na plataforma do cortador utilizando 1 parafuso de carroçaria (3/8 pol. x 1 pol.) e 1 porca de bloqueio (3/8 pol.) como se mostra na Figura 4.

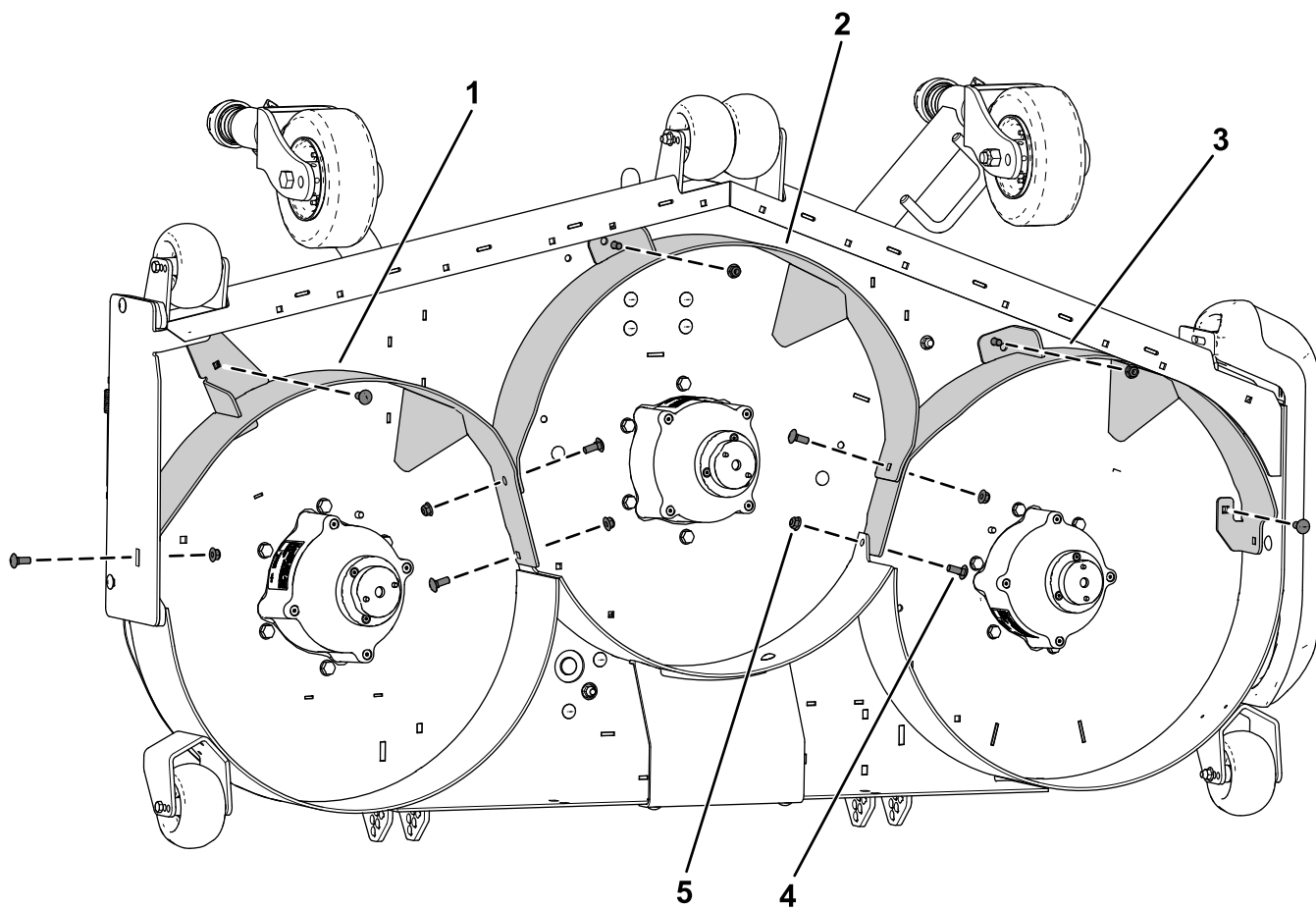

g455052

Figura 4

- 1. Abafador direito
- 2. Abafador central
- 3. Abafador esquerdo
- 4. Parafuso de carroçaria ($\frac{3}{8}$ pol. x 1 pol.)
- 5. Porca de bloqueio ($\frac{3}{8}$ pol.)

6

Instalação das lâminas Recycler®

Nenhuma peça necessária

Procedimento

Instale a lâmina Recycler®, a anilha e o parafuso da lâmina, e aperte o parafuso da lâmina com 68 a 81 N·m, como se mostra na [Figura 5](#).

Importante: Certifique-se de que a anilha está orientada como mostrado para uma capacidade de corte adequada.

Importante: A aba curvada da lâmina tem de apontar para cima para assegurar uma capacidade de corte adequada.



Figura 5

- | | |
|----------------------|-----------------------|
| 1. Fixação da lâmina | 3. Anilha |
| 2. Lâmina Recycler® | 4. Parafuso da lâmina |

7

Aperto dos fixadores

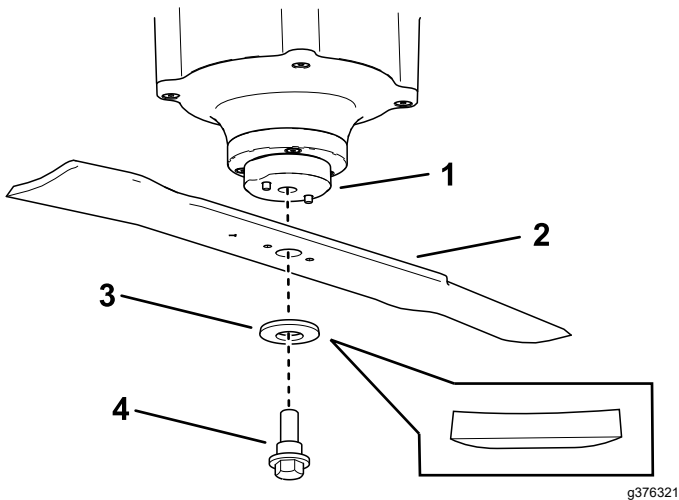
Nenhuma peça necessária

Procedimento

⚠ AVISO

Quando efetuar a manutenção da lâmina, a lâmina pode mover-se mesmo que a fonte de energia esteja desligada. A lâmina é afiada; qualquer contacto com a lâmina pode resultar em ferimentos graves.

- Mantenha as mãos e os pés longe das unidades de corte.
- Utilize luvas quando efetuar a manutenção da lâmina.

1. Aperte todas as porcas e parafusos dos abafadores.
2. Rode as lâminas e certifique-se de que há folga entre as lâminas e os abafadores. Se não existir, desaperte os abafadores até que exista folga e, em seguida, prenda os abafadores.

8

Conclusão da instalação

Nenhuma peça necessária

Procedimento

Rode a plataforma do cortador na posição CORTE; Consulte o *Manual do utilizador*.

9

Reversão para a descarga lateral

Nenhuma peça necessária

Procedimento

1. Estacione a máquina numa superfície nivelada.
2. Engate o travão de estacionamento.
3. Eleve a plataforma de corte para a posição TRANSPORTE; consulte o *Manual do utilizador*.
4. Desligue o motor e retire a chave.
5. Rode a plataforma do cortador para a posição SERVIÇO; consulte o *Manual do utilizador*.
6. Retire os abafadores e lâminas Recycler®.

Nota: Guarde os fixadores, abafadores e lâminas para utilizar quando alterar para o modo Recycler®.

7. Substitua as lâminas Recycler® por lâminas-padrão; aperte o parafuso da lâmina com 68 a 81 N·m.
8. Instale os abafadores e fixadores de descarga lateral.

Nota: Tem de tapar todos os furos abertos para evitar que areia ou outros pequenos objetos sejam projetos através da plataforma.

Notas:



Count on it.