



Resirkuleringssett

Groundsmaster® e3200-trekkenhet med 152 cm gressklipper med roterende kniver og sideutslipp

Modellnr. 32319

Installasjonsveiledning

1

Klargjøre maskinen

Ingen deler er nødvendige

Prosedyre

1. Parker maskinen på en jevn flate.
2. Sett på parkeringsbremsen.
3. Hev klippeenheten til TRANSPORT-stilling. Se *brugerhåndboken*.
4. Slå av motoren og ta ut nøkkelen.
5. Vri batterifrakoblingsbryteren til AV-stillingen. Se trekkenhetens *brugerhåndbok*.
6. Drei klippeenheten til SERVICE-stilling. Se *brugerhåndboken*.

2

Fjerne standardknivene

Ingen deler er nødvendige

Prosedyre

1. Plasser en skrunøkkel på flaten av knivholderen, eller hold knivenden ved hjelp av en fille eller en tykt polstret hanske.
2. Fjern knivbolten, skiven og kniven fra spindelakselen.

Viktig: Ta vare på delene for senere montering.

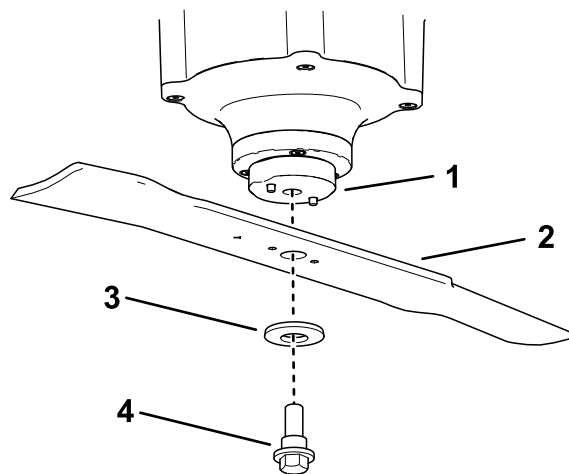

Figur 1

- | | |
|------------------|-------------|
| 1. Knivholder | 3. Skive |
| 2. Standard kniv | 4. Knivbolt |

g376322



3

Fjerne de eksisterende skjermene

Ingen deler er nødvendige

Prosedyre

Merk: I trinnene under blir boltene gjenget inn i klippeenheten. Fjern mutterne før du fjerner boltene.

1. Fjern de to flensmutterne som holder skjermen på plass (Figur 2).
2. Fjern de to boltene og to mutterne fra den justerbare utløpsskjermen (Figur 2).
3. Fjern de tre boltene og tre mutterne som holder skjermene på plass (Figur 2).

Merk: Ta vare på skjermene og monteringsdelene for å bruke dem når du skifter tilbake til sideutslippsmodus.

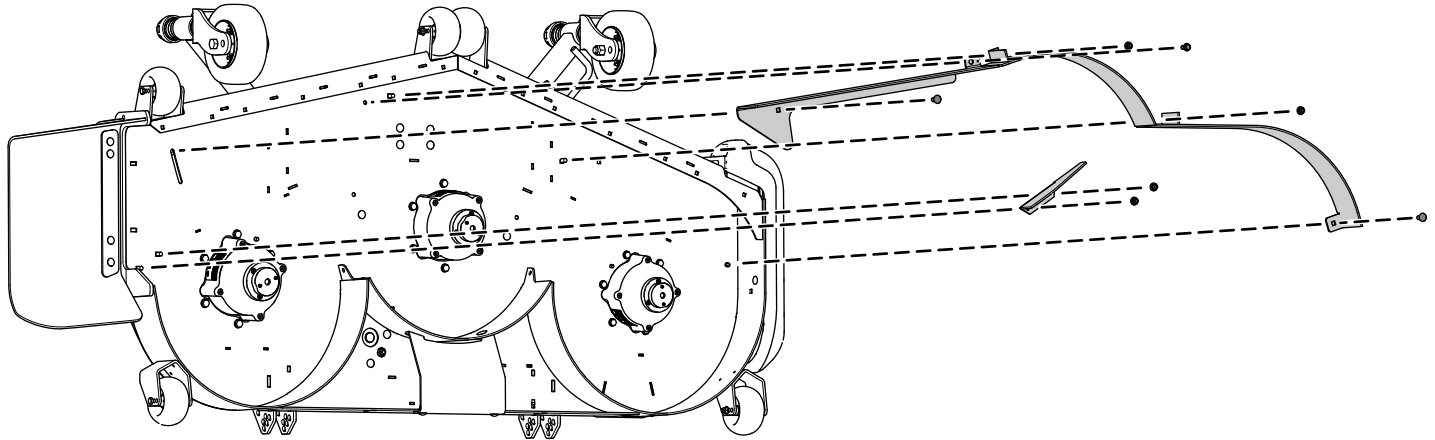

Figur 2

g455051

4

Montere utslippsdekkplaten

Deler som er nødvendige for dette trinnet:

1	Utslippsdekkplate
1	Låsebolt (5/16 x 7/8 tomme)
1	Flensmutter (5/16 tomme)
2	Låsebolt (3/8 x 1 1/4 tomme)
2	Låsemutter (3/8 tomme)

Prosedyre

1. Fest utslippsdekkplaten på utsiden av monteringsbraketten med to låsebolter (3/8 x 1 1/4 tomme) og to låsemuttere (3/8 tomme) som vist i [Figur 3](#).
2. Fest tappen på innsiden av klippeenheten med én låsebolt (5/16 x 7/8 tomme) og én flensmutter (5/16 tomme) som vist i [Figur 3](#).

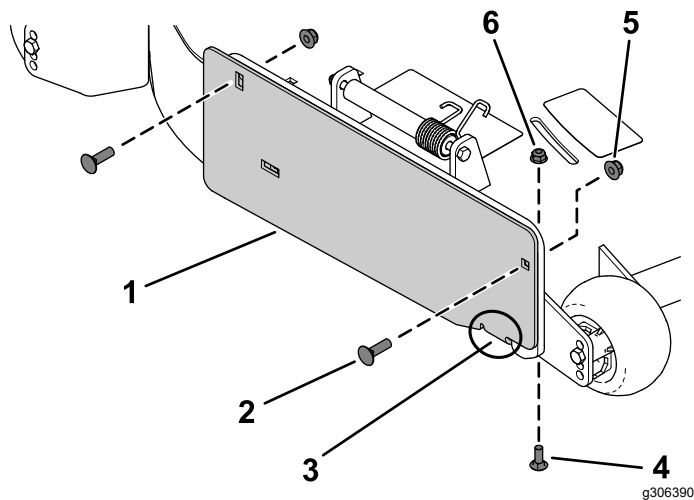

Figur 3

- | | |
|---------------------------------|--------------------------------|
| 1. Utslippsdekkplate | 4. Låsebolt (5/16 x 7/8 tomme) |
| 2. Låsebolt (3/8 x 1 1/4 tomme) | 5. Låsemutter (3/8 tomme) |
| 3. Tapp på utslippsdekkplaten | 6. Flensmutter (5/16 tomme) |

5

Montere resirkulerings-skjermer

Deler som er nødvendige for dette trinnet:

1	Venstre skjerm
1	Midtre skjerm
1	Høyre skjerm
8	Låsebolt (3/8 x 1 tomme)
8	Låsemutter (3/8 tomme)

Prosedyre

Merk: Monter skjermene løst for å rette dem inn med alle hullene i klippeenheten ([Figur 4](#)).

1. Plasser den høyre skjermen på klippeenheten.
2. Monter den høyre skjermen løst på utslippsplaten med én låsebolt (3/8 x 1 tomme) og én låsemutter (3/8 tomme) som vist i [Figur 4](#).
3. Monter den høyre skjermen løst på klippeenheten med to låsebolter (3/8 x 1 tomme) og to låsemuttere (3/8 tomme) som vist i [Figur 4](#).
4. Plasser den venstre skjermen på klippeenheten.
5. Monter den venstre skjermen løst på klippeenheten med to låsebolter (3/8 x 1 tomme) og to låsemuttere (3/8 tomme) som vist i [Figur 4](#).
6. Plasser den midtre skjermen på klippeenheten.
7. Monter den midtre skjermen løst på høyre og venstre skjerm med to låsebolter (3/8 x 1 tomme) og to låsemuttere (3/8 tomme) som vist i [Figur 4](#).
8. Monter den midtre skjermen løst på klippeenheten med én låsebolt (3/8 x 1 tomme) og én låsemutter (3/8 tomme) som vist i [Figur 4](#).

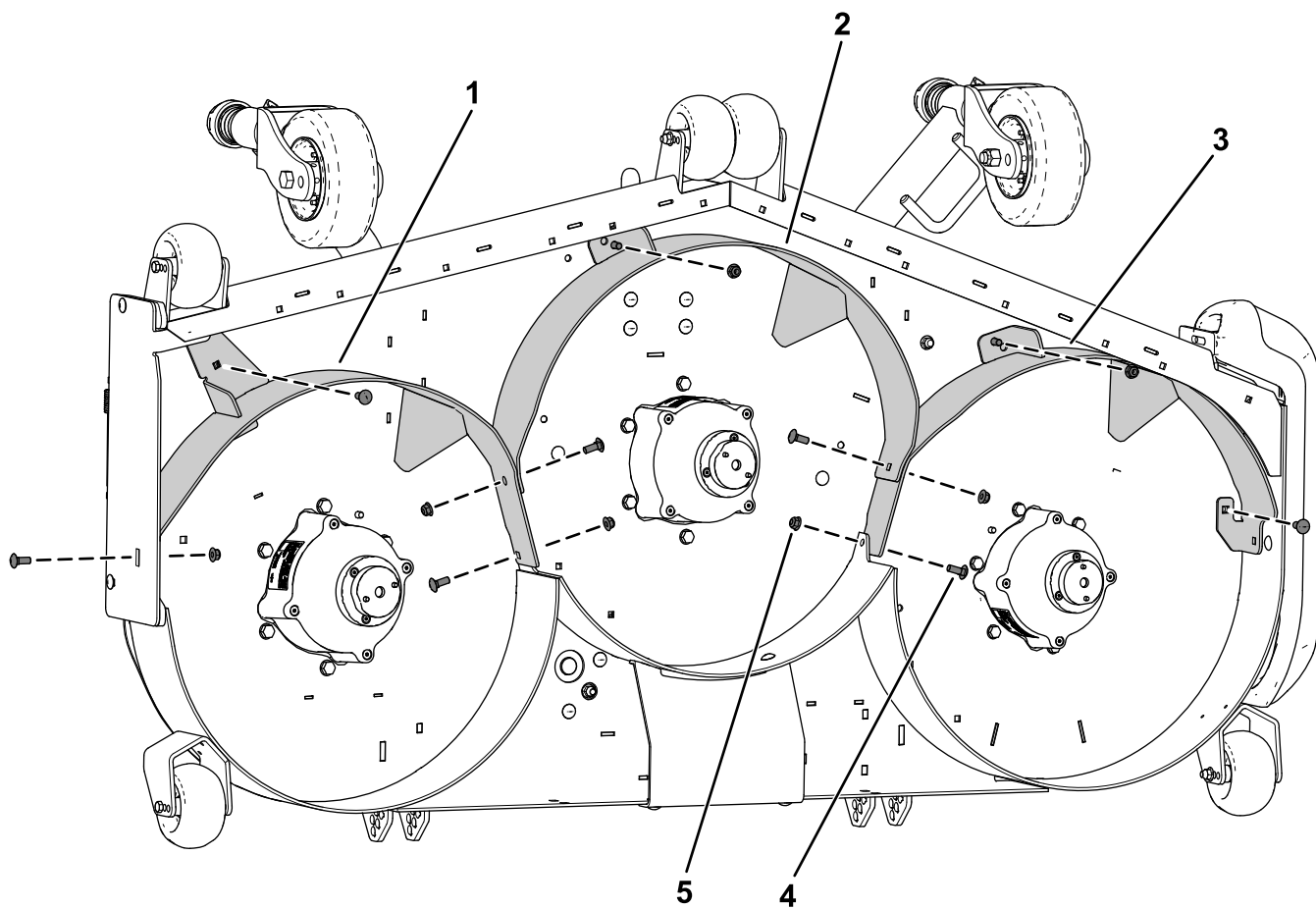

g455052

Figur 4

- 1. Høyre skjerm
- 2. Midtre skjerm
- 3. Venstre skjerm
- 4. Låsebolt ($\frac{3}{8}$ x 1 tomme)
- 5. Låsemutter ($\frac{3}{8}$ tomme)

6

Montere resirkuleringsknivene

Ingen deler er nødvendige

Prosedyre

Monter resirkuleringskniven, skiven og knivbolten og stram knivbolten til med et moment på 68 til 81 Nm, som vist i [Figur 5](#).

Viktig: Sørg for at skiven er plassert som vist for å sikre riktig klipping.

Viktig: Buen på kniven må vende oppover for å sikre riktig klipping.

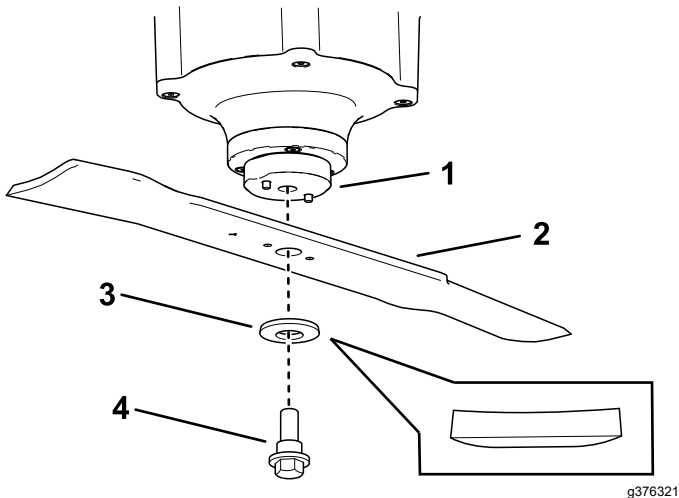

Figur 5

- | | |
|-----------------------|-------------|
| 1. Knivholder | 3. Skive |
| 2. Resirkuleringskniv | 4. Knivbolt |

7

Stramme festene

Ingen deler er nødvendige

Prosedyre

⚠ ADVARSEL

Når du utfører service på kniven, kan kniven bevege seg selv om strømkilden er slått av. Kniven er skarp, kontakt med kniven kan føre til personskader.

- Hold hendene og føttene borte fra en kniv i bevegelse.
 - Bruk hansker når du utfører service på kniven.
1. Stram til alle mutterne og boltene for skjermene.
 2. Roter knivene og påse at det er klaring mellom knivene og skjermene. Hvis det ikke er det, løsner du skjermen(e) til det er klaring, og så fester du skjermen(e).

8

Fullføre monteringen

Ingen deler er nødvendige

Prosedyre

Drei klippeenheten til KLIPPE-stilling. Se *brugerhåndboken*.

9

Konvertere tilbake til sideutslipp

Ingen deler er nødvendige

Prosedyre

1. Parker maskinen på en jevn flate.
2. Sett på parkeringsbremsen.
3. Hev klippeenheten til TRANSPORT-stilling. Se *brugerhåndboken*.
4. Slå av motoren og ta ut nøkkelen.
5. Drei klippeenheten til SERVICE-stilling. Se *brugerhåndboken*.
6. Fjern resirkulerings skjermene og knivene.

Merk: Ta vare på festene, skjermen og knivene for bruk når du skifter tilbake til resirkuleringsmodus.

7. Bytt ut resirkuleringsbladene med standardkniver, stram knivbolten til 68 til 81 Nm.
8. Monter sideutslippsskjermene og festene.

Merk: Alle åpne hull må tettes for å hindre at sand og/eller andre små gjenstander kastes opp gjennom klippeenheten.

Notat:



Count on it.