



Kierrätysarja

Groundsmaster® e3200 -ajoyksikkö, jossa on 152 cm:n sivulle poistava vaakatasoleikkuri

Mallinro: 32319

Asennusohjeet

1

Koneen valmistelu

Mitään osia ei tarvita

Ohjeet

1. Pysäköi kone tasaiselle alustalle.
2. Kytke seisontajarru.
3. Nosta leikkuupöytä KULJETUSASENTOON. Lisätietoja on *käyttöoppaassa*.
4. Sammuta moottori ja irrota virta-avain.
5. Käännä akun virrankatkaisin OFF-asentoon. Lisätietoja on ajoyksikön *käyttöoppaassa*.
6. Käännä leikkuupöytä HUOLTOASENTOON. Lisätietoja on *käyttöoppaassa*.

2

Vakioterien irrotus

Mitään osia ei tarvita

Ohjeet

1. Aseta kiintoavain terän kiinnikkeen tasaiseen osaan tai pidä kiinni terän päästä liinalla tai paksulla käsineellä.
2. Irrota teräpultti, aluslaatta ja terä kara-akselista.

Tärkeää: Säilytä osat myöhempää asennusta varten.

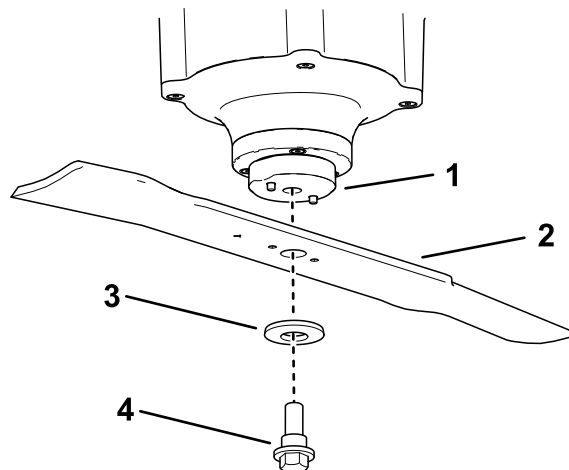

Kuva 1

- | | |
|-------------------|---------------|
| 1. Terän kiinnike | 3. Aluslaatta |
| 2. Vakioterä | 4. Teräpultti |

g376322



3

Nykyisten levittimien irrotus

Mitään osia ei tarvita

Ohjeet

Huomaa: Seuraavissa vaiheissa pultit asennetaan leikkuupöytään. Irrota mutterit ennen pulttien irrottamista.

1. Irrota kaksi laippamutteria, joilla levittimet on kiinnitetty (Kuva 2).
2. Irrota kaksi pulttia ja kaksi mutteria säädettävästä virtauslevittimestä (Kuva 2).
3. Irrota kolme pulttia ja kolme mutteria, joilla levittimet on kiinnitetty (Kuva 2).

Huomaa: Säilytä levittimet ja kiinnikkeet takaisin sivulle poiston tilaan muuntamista varten.

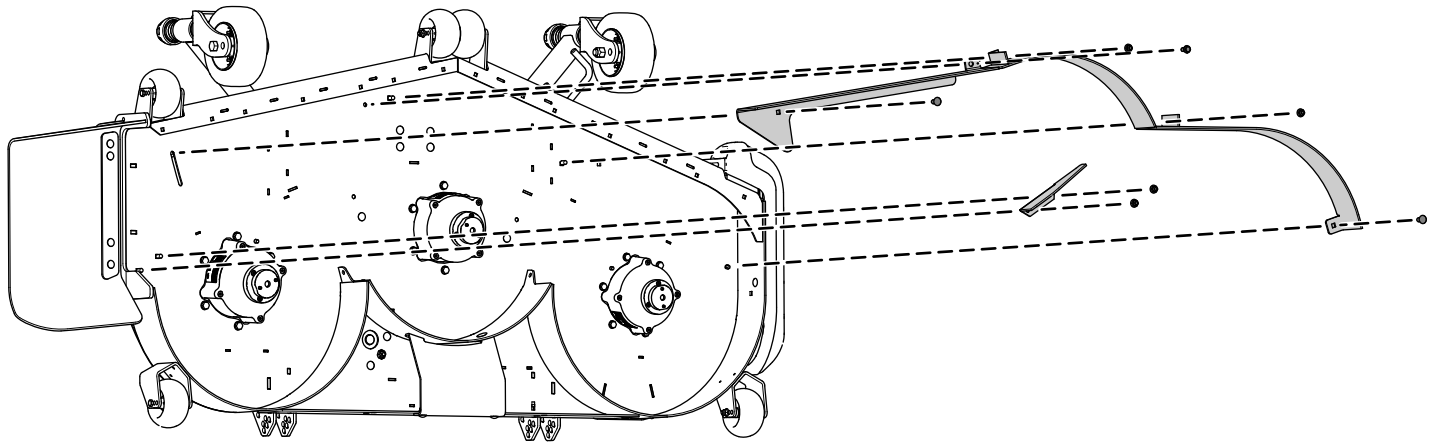

Kuva 2

g455051

4

Poiston suojalevyn asennus

Vaiheeseen tarvittavat osat:

1	Poiston suojalevy
1	Lukkopultti (5/16 × 7/8 tuumaa)
1	Laippamutteri (5/16 tuumaa)
2	Lukkopultti (3/8 × 1¼ tuumaa)
2	Lukkomutteri (3/8 tuumaa)

Ohjeet

1. Asenna poiston suojalevy asennuskannattimen ulkopuolelle kahdella lukkopultilla (3/8 × 1¼ tuumaa) ja kahdella lukkomutterilla (3/8 tuumaa) kuvan mukaisesti (Kuva 3).
2. Asenna kieleke leikkuupöydän sisäpuolelle yhdellä lukkopultilla (5/16 × 7/8 tuumaa) ja yhdellä laippamutterilla (5/16 tuumaa) kuvan mukaisesti (Kuva 3).

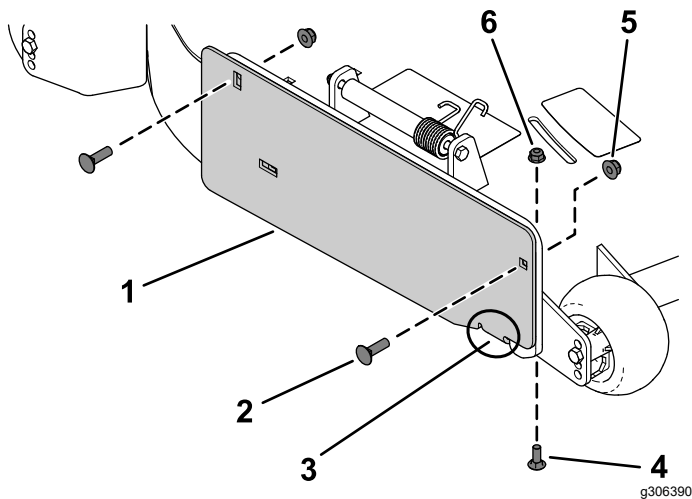

Kuva 3

- | | |
|----------------------------------|------------------------------------|
| 1. Poiston suojalevy | 4. Lukkopultti (5/16 × 7/8 tuumaa) |
| 2. Lukkopultti (3/8 × 1¼ tuumaa) | 5. Lukkomutteri (3/8 tuumaa) |
| 3. Poiston suojalevyn kieleke | 6. Laippamutteri (5/16 tuumaa) |

5

Kierrätyslevittimien asennus

Vaiheeseen tarvittavat osat:

1	Vasen levitin
1	Keskimmäinen levitin
1	Oikea levitin
8	Lukkopultti (3/8 × 1 tuumaa)
8	Lukkomutteri (3/8 tuumaa)

Ohjeet

Huomaa: Asenna levittimet löysästi ja kohdista ne kaikkiin leikkuupöydässä oleviin reikiin (Kuva 4).

1. Aseta oikeanpuoleinen levitin leikkuupöytään.
2. Asenna oikeanpuoleinen levitin löysästi poiston suojalevyyn yhdellä lukkopultilla (3/8 × 1 tuumaa) ja yhdellä lukkomutterilla (3/8 tuumaa) kuvan mukaisesti (Kuva 4).
3. Asenna oikeanpuoleinen levitin löysästi leikkuupöytään kahdella lukkopultilla (3/8 × 1 tuumaa) ja kahdella lukkomutterilla (3/8 tuumaa) kuvan mukaisesti (Kuva 4).
4. Aseta vasen levitin leikkuupöytään.
5. Asenna vasemmanpuoleinen levitin löysästi leikkuupöytään kahdella lukkopultilla (3/8 × 1 tuumaa) ja kahdella lukkomutterilla (3/8 tuumaa) kuvan mukaisesti (Kuva 4).
6. Aseta keskimmäinen levitin leikkuupöytään.
7. Asenna keskimmäinen levitin löysästi oikeanpuoleiseen levittimeen ja vasemmanpuoleiseen levittimeen kahdella lukkopultilla (3/8 × 1 tuumaa) ja kahdella lukkomutterilla (3/8 tuumaa) kuvan mukaisesti (Kuva 4).
8. Asenna keskimmäinen levitin löysästi leikkuupöytään yhdellä lukkopultilla (3/8 × 1 tuumaa) ja yhdellä lukkomutterilla (3/8 tuumaa) kuvan mukaisesti (Kuva 4).

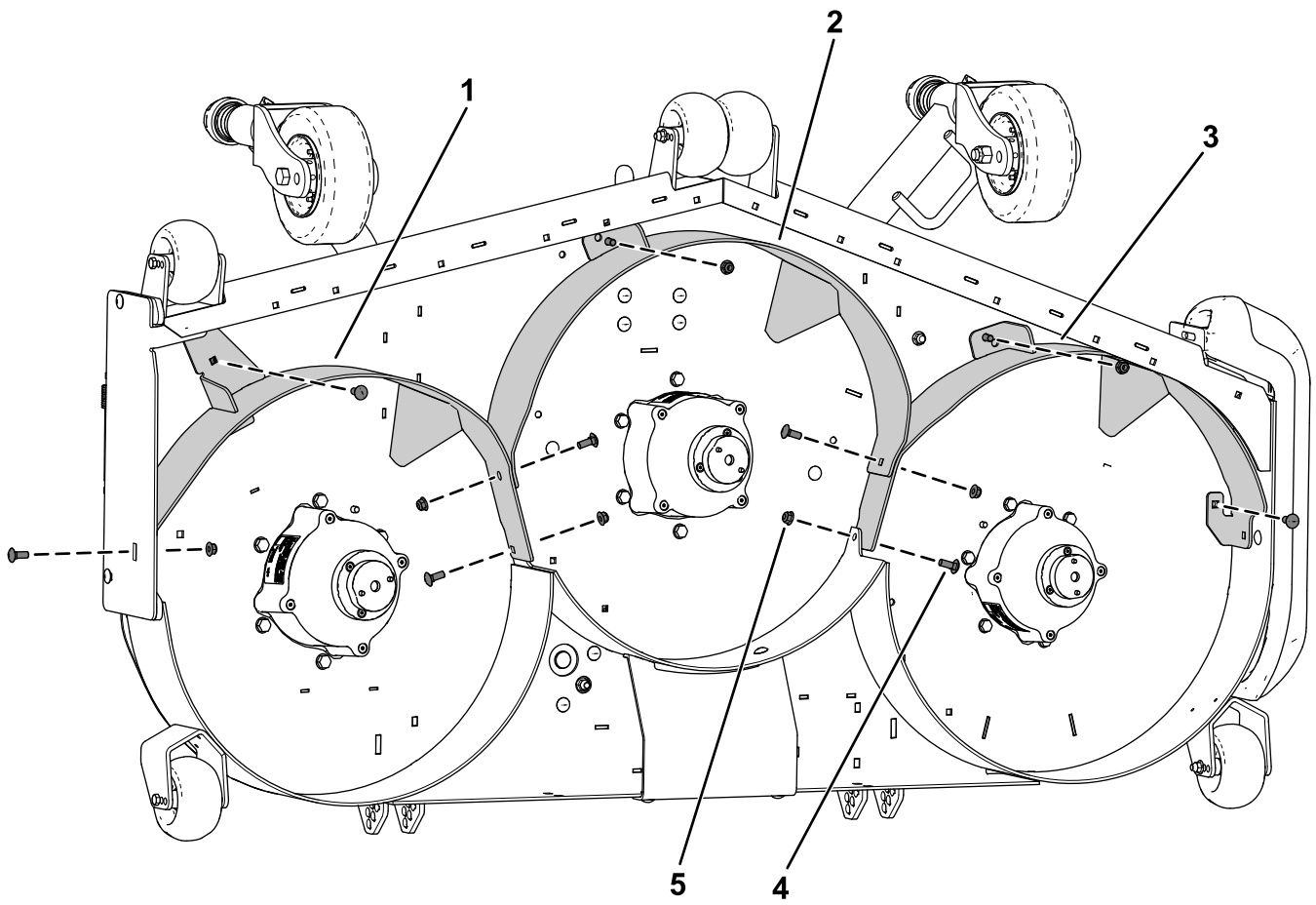

g455052

Kuva 4

1. Oikeanpuoleinen levitin
2. Keskimmäinen levitin
3. Vasen levitin
4. Lukkopultti ($\frac{3}{8} \times 1$ tuumaa)
5. Lukkomutteri ($\frac{3}{8}$ tuumaa)

6

Kierrätysterien asennus

Mitään osia ei tarvita

Ohjeet

Asenna kierrätysterä, aluslaatta ja teräpultti ja kiristä teräpultti momenttiin 68–81 N·m kuvan mukaisesti (Kuva 5).

Tärkeää: Varmista, että aluslaatta on suunnattu kuvan osoittamalla tavalla, jotta leikkuu tapahtuu oikein.

Tärkeää: Terän kaarevan siiven on osoitettava ylöspäin, jotta leikkuujäljestä tulee moitteeton.

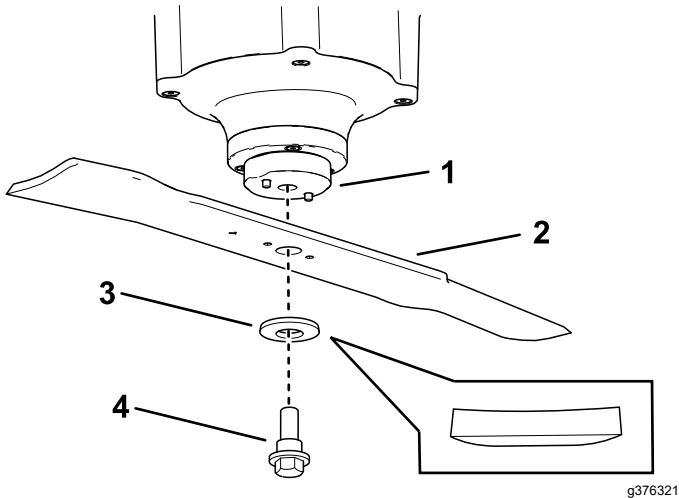

Kuva 5

- | | |
|-------------------|---------------|
| 1. Terän kiinnike | 3. Aluslaatta |
| 2. Kierrätysterä | 4. Teräpultti |

7

Kiinnikkeiden kiristys

Mitään osia ei tarvita

Ohjeet

⚠ VAARA

Huomaa terää huollettaessa, että terä voi liikkua, vaikka virransyöttö on kytketty pois päältä. Terä on terävä, ja sen koskettaminen voi aiheuttaa vakavia henkilövahinkoja.

- Pidä kädet ja jalat etäällä liikkuvasta terästä.
 - Käytä käsineitä huoltaessasi terää.
1. Kiristä kaikki levittimien mutterit ja pultit.
 2. Käännä teriä ja varmista, että terien ja levittimien välillä on riittävästi tilaa. Jos ei ole, löysää levitintä/levittämiä, kunnes väli on riittävä, ja kiinnitä sitten levitin/levittimet.

8

Asennuksen päättäminen

Mitään osia ei tarvita

Ohjeet

Käännä leikkuupöytä LEIKKUUASENTOON. Lisätietoja on käyttöoppaassa.

9

Muuntaminen takaisin sivulle poistamiseen

Mitään osia ei tarvita

Ohjeet

1. Pysäköi kone tasaiselle alustalle.
2. Kytke seisontajarru.
3. Nosta leikkuupöytä KULJETUSASENTOON.
Lisätietoja on *käyttöoppaassa*.
4. Sammuta moottori ja irrota virta-avain.
5. Käännä leikkuupöytä HUOLTOASENTOON.
Lisätietoja on *käyttöoppaassa*.
6. Irrota kierrätyslevittimet ja -terät.

Huomaa: Säilytä kiinnikkeet, levittimet ja terät takaisin kierrätystilaan muuntamista varten.

7. Vaihda kierrätysterät vakioteriin ja kiristä teräpultti momenttiin 68–81 N·m.
8. Asenna sivupoistolevittimet ja kiinnikkeet.

Huomaa: Kaikki avoimet aukot on tukittava, jotta hiekkaa ja/tai muita pieniä esineitä ei pääse sinkoutumaan leikkuupöydän läpi.

Huomautuksia:



Count on it.