



Kit Recycler

Unidad de tracción Groundsmaster® e3200 con segadora rotativa de descarga trasera de 152 cm

Nº de modelo 32319

Instrucciones de instalación

1

Preparación de la máquina

No se necesitan piezas

Procedimiento

1. Aparque la máquina en una superficie nivelada.
2. Accione el freno de estacionamiento.
3. Eleve la carcasa de corte a la posición de TRANSPORTE; consulte el *Manual del operador*.
4. Apague el motor y retire la llave.
5. Gire el interruptor de desconexión de la batería a la posición de DESCONECTADO; consulte el *Manual del operador* de la unidad de tracción.
6. Gire la carcasa de corte a la posición de MANTENIMIENTO; consulte el *Manual del operador*.

2

Retirada de las cuchillas estándar

No se necesitan piezas

Procedimiento

1. Coloque una llave inglesa en la zona plana del retenedor de la cuchilla, o agarre el extremo de la cuchilla usando un trapo o un guante grueso.
2. Retire el perno de la cuchilla, la arandela y la cuchilla del eje.

Importante: Guarde las piezas para su instalación posterior.



Figura 1

- | | |
|-----------------------------|-------------------------|
| 1. Retenedor de la cuchilla | 3. Arandela |
| 2. Cuchilla estándar | 4. Perno de la cuchilla |

g376322

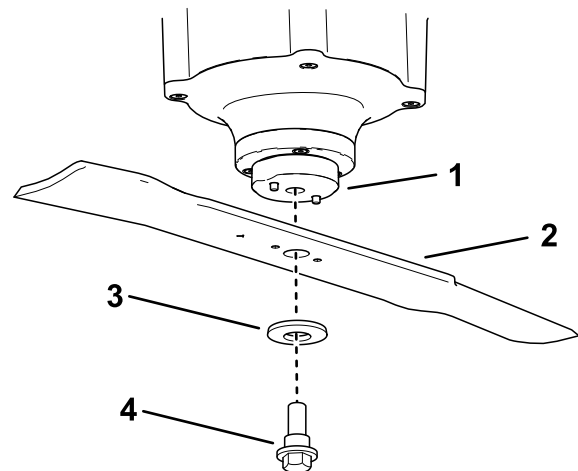

3

Retirada de los deflectores existentes

No se necesitan piezas

Procedimiento

Nota: En los pasos siguientes, los pernos están enroscados en la carcasa de corte. Retire las tuercas antes de retirar los pernos.

1. Retire las 2 tuercas con arandela prensada que sujetan los deflectores (Figura 2).
2. Retire los 2 pernos y las 2 tuercas del deflector de flujo ajustable (Figura 2).
3. Retire los 3 pernos y las 3 tuercas que sujetan los deflectores (Figura 2).

Nota: Guarde los deflectores y las fijaciones para usarlos cuando cambie al modo de descarga lateral.



Figura 2

g455051

4

Instalación de la tapa/placa de descarga

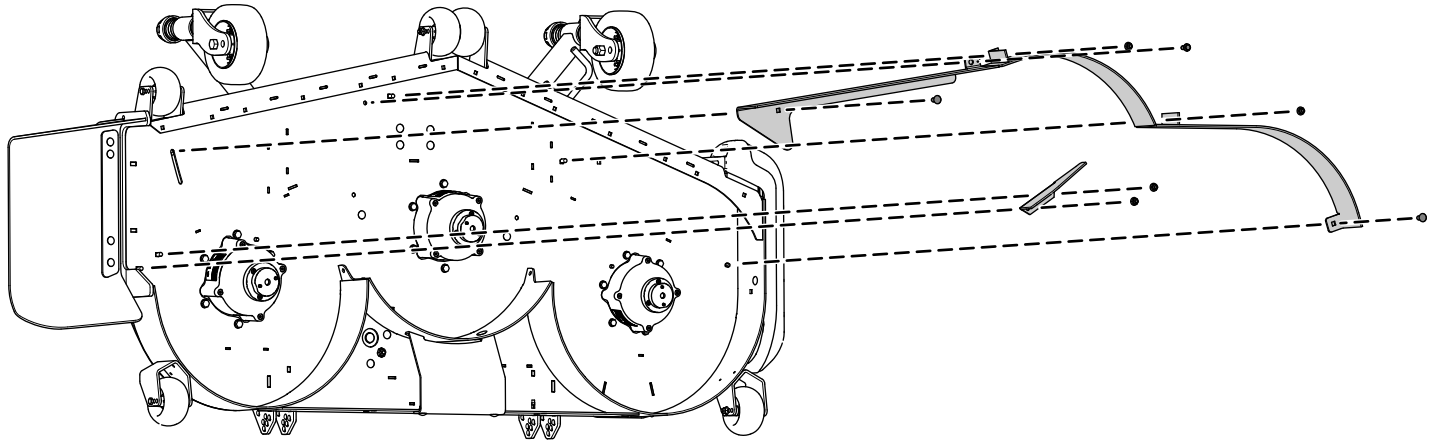
Piezas necesarias en este paso:

1	Tapa/placa de descarga
1	Perno de cuello cuadrado (5/16" x 7/8")
1	Tuerca con arandela prensada (5/16")
2	Perno de cuello cuadrado (3/8" x 1 1/4")
2	Contratuerca (3/8")

Procedimiento

1. Sujete la tapa/placa de descarga al exterior del soporte de montaje usando 2 pernos de cuello cuadrado (3/8" x 1 1/4") y 2 contratuercas (3/8"), como se muestra en la [Figura 3](#).
2. Fije la pestaña al interior de la carcasa de corte con 1 perno de cuello cuadrado (5/16" x 7/8") y 1 tuerca con arandela prensada (5/16"), como se muestra en la [Figura 3](#).



Figura 3

- | | |
|---|--|
| 1. Tapa/placa de descarga | 4. Perno de cuello cuadrado (5/16" x 7/8") |
| 2. Perno de cuello cuadrado (3/8" x 1 1/4") | 5. Contratuerca (3/8") |
| 3. Pestaña de la tapa/placa de descarga | 6. Tuerca con arandela prensada (5/16") |

5

Instalación de los deflectores Recycler

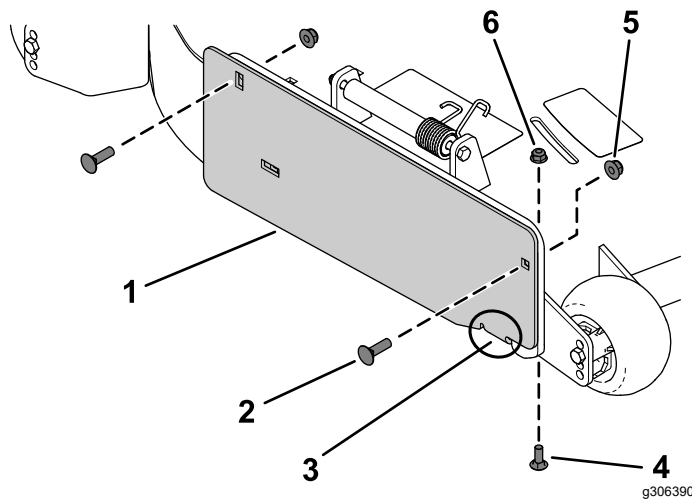
Piezas necesarias en este paso:

1	Deflector izquierdo
1	Deflector central
1	Deflector derecho
8	Perno de cuello cuadrado (3/8" x 1")
8	Contratuerca (3/8")

Procedimiento

Nota: Instale provisionalmente los deflectores alineándolos con todos los orificios de la carcasa de corte ([Figura 4](#)).

1. Coloque el deflector derecho en la carcasa de corte.
2. Instale provisionalmente el deflector derecho en la placa de descarga usando 1 perno de cuello cuadrado (3/8" x 1") y una contratuerca (3/8"), como se muestra en la [Figura 4](#).
3. Instale provisionalmente el deflector derecho en la carcasa de corte usando 2 pernos de cuello cuadrado (3/8" x 1") y 2 contratuercas (3/8"), como se muestra en la [Figura 4](#).
4. Coloque el deflector izquierdo en la carcasa de corte.
5. Instale provisionalmente el deflector izquierdo en la carcasa de corte usando 2 pernos de cuello cuadrado (3/8" x 1") y 2 contratuercas (3/8"), como se muestra en la [Figura 4](#).
6. Coloque el deflector central en la carcasa de corte.
7. Conecte provisionalmente el deflector central al deflector derecho y al deflector izquierdo usando 2 pernos de cuello cuadrado (3/8" x 1") y 2 contratuercas (3/8"), como se muestra en la [Figura 4](#).
8. Instale provisionalmente el deflector central en la carcasa de corte usando 1 perno de cuello cuadrado (3/8" x 1") y una contratuerca (3/8"), como se muestra en la [Figura 4](#).

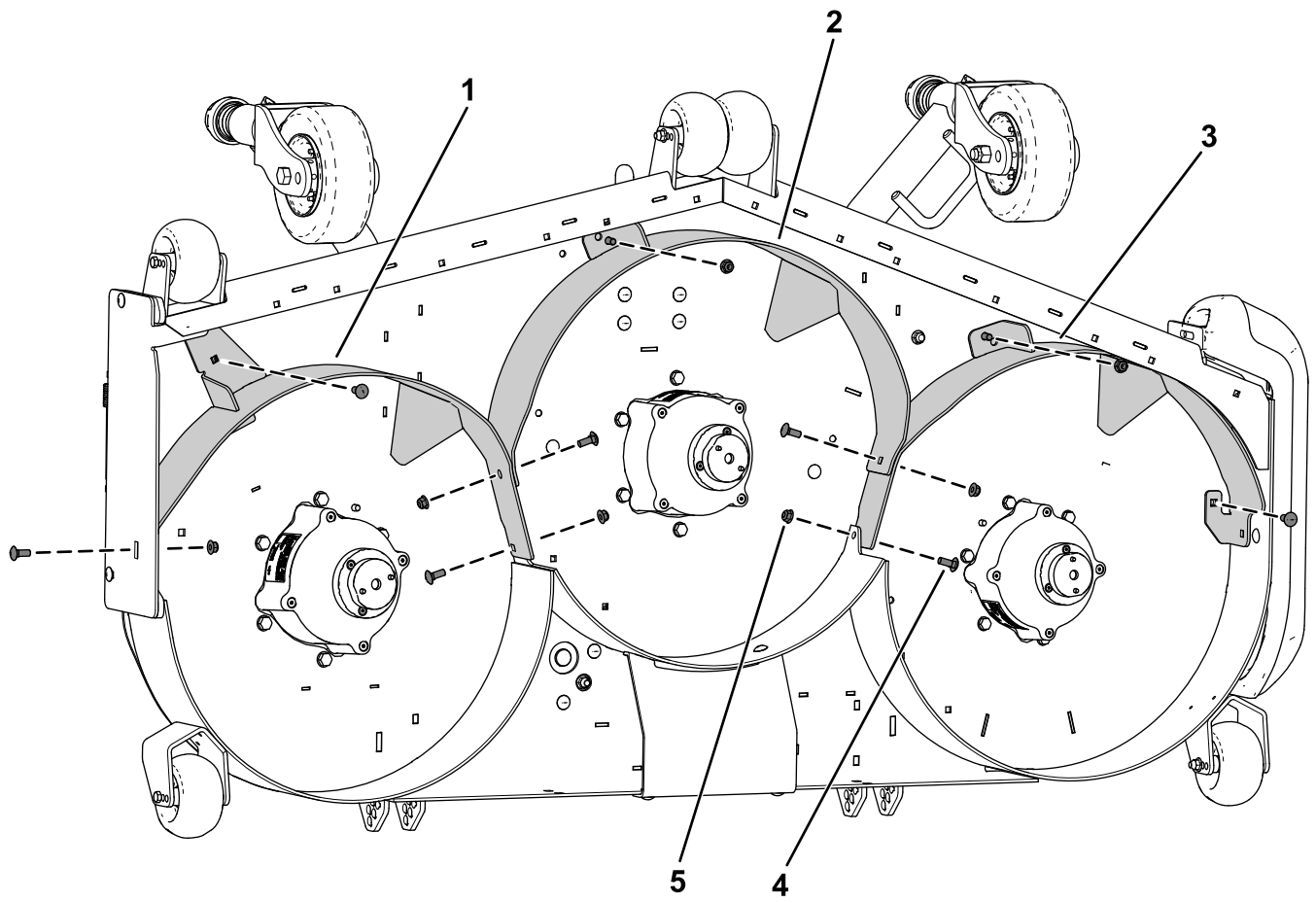

g455052

Figura 4

- 1. Deflector derecho
- 2. Deflector central
- 3. Deflector izquierdo
- 4. Perno de cuello cuadrado ($\frac{3}{8}$ " x 1")
- 5. Contratuerca ($\frac{3}{8}$ "

6

Instalación de las cuchillas Recycler

No se necesitan piezas

Procedimiento

Instale la cuchilla Recycler, la arandela y el perno de la cuchilla, y apriete el perno de la cuchilla a 68-81 N·m, como se muestra en la [Figura 5](#).

Importante: Asegúrese de que la arandela está orientada como se muestra en la figura para asegurar un corte correcto.

Importante: La parte curva de la cuchilla debe apuntar hacia arriba para asegurar un corte correcto.



Figura 5

- | | |
|-----------------------------|-------------------------|
| 1. Retenedor de la cuchilla | 3. Arandela |
| 2. Cuchilla Recycler | 4. Perno de la cuchilla |

7

Apriete de las fijaciones

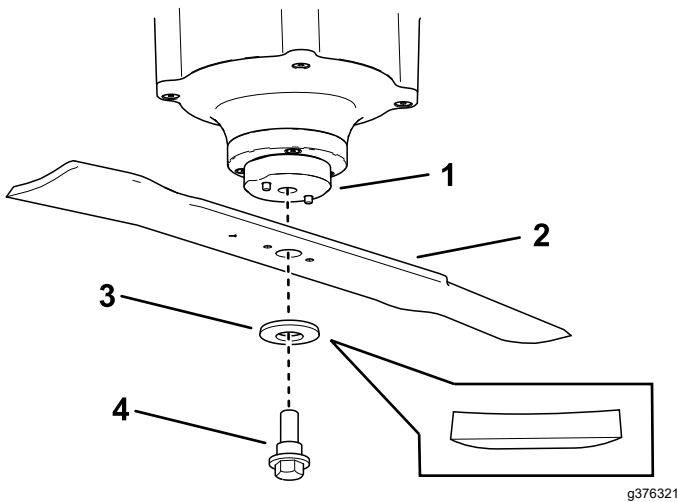
No se necesitan piezas

Procedimiento

⚠ ADVERTENCIA

Durante el mantenimiento de la cuchilla, la cuchilla puede moverse incluso si la fuente de alimentación está apagada. La cuchilla está muy afilada; cualquier contacto con la cuchilla puede causar lesiones personales graves.

- Mantenga las manos y los pies alejados de una cuchilla en movimiento.
- Lleve guantes al realizar el mantenimiento de la cuchilla.

1. Apriete todos los pernos y tuercas de los deflectores.
2. Gire las cuchillas y compruebe que hay espacio suficiente entre las cuchillas y los deflectores. Si no hay, afloje los deflectores hasta que quede espacio, y luego fije los deflectores.

8

Finalización de la instalación

No se necesitan piezas

Procedimiento

Gire la carcasa de corte a la posición de SIEGA; consulte el *Manual del operador*.

9

Reconversión a descarga lateral

No se necesitan piezas

Procedimiento

1. Aparque la máquina en una superficie nivelada.
2. Accione el freno de estacionamiento.
3. Eleve la carcasa de corte a la posición de TRANSPORTE; consulte el *Manual del operador*.
4. Apague el motor y retire la llave.
5. Gire la carcasa de corte a la posición de MANTENIMIENTO; consulte el *Manual del operador*.
6. Retire los deflectores y las cuchillas Recycler.

Nota: Guarde las fijaciones, los deflectores y las cuchillas para usarlos al volver al modo Recycler.

7. Cambie las cuchillas Recycler por cuchillas estándar; apriete el perno de la cuchilla a 68-81 N·m (50-60 pies-libra).
8. Instale los deflectores de descarga lateral y las fijaciones.

Nota: Es imprescindible taponar todos los orificios abiertos para evitar que se lance arena y/u otros objetos pequeños a través de la carcasa.

Notas:



Count on it.