



Recycler-sæt

Groundsmaster® e3200-traktionsenhed med 152 cm plæneklipper med roterende skæreknive og sideudblæsning

Modelnr. 32319

Monteringsvejledning

1

Klargøring af maskinen

Kræver ingen dele

Fremgangsmåde

1. Parker maskinen på en plan overflade.
2. Aktiver parkeringsbremsen.
3. Hæv plæneklipperskjoldet til positionen TRANSPORT. Se *betjeningsvejledningen*.
4. Sluk motoren, og tag nøglen ud.
5. Drej batteriets afbryderkontakt til positionen OFF (fra). Se traktionsenhedens *betjeningsvejledning*.
6. Drej plæneklipperskjoldet til positionen SERVICE. Se *betjeningsvejledningen*.

2

Afmontering af standardskæreknivene

Kræver ingen dele

Fremgangsmåde

1. Anbring en skruenøgle på skæreknivholderens flade, eller hold skæreknivens ende med en klud eller en tyk polstret handske.
2. Fjern skæreknivsbolten, spændeskiven og skærekniven fra spindelakslen.

Vigtigt: Gem delene til senere montering.

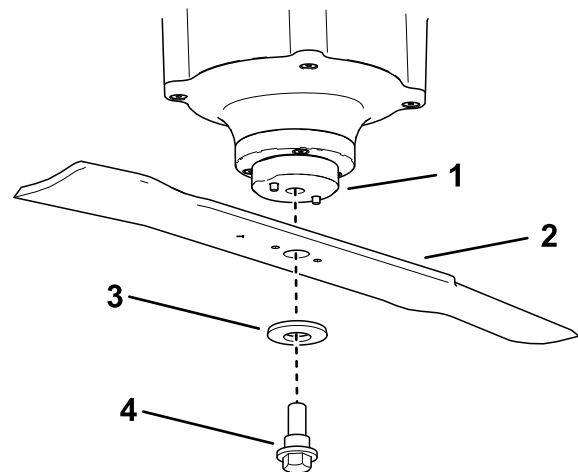

Figur 1

- | | |
|----------------------|-------------------|
| 1. Skæreknivs-holder | 3. Spændeskive |
| 2. Standardskærekniv | 4. Skæreknivsbolt |

g376322



3

Afmontering af de eksisterende afskærmninger

Kræver ingen dele

Fremgangsmåde

Bemærk: I trinene nedenfor skrues boltene ind i plæneklipperskjoldet. Fjern møtrikkerne, inden du fjerner boltene.

1. Fjern de to flangemøtrikkerne, der fastgør skærmene (Figur 2).
2. Fjern de 2 bolte og 2 møtrikker fra den justerbare udblæsningsskærm (Figur 2).
3. Fjern de 3 bolte og 3 møtrikker, der fastgør skærmene (Figur 2).

Bemærk: Gem skærmene og fastgørelsesanordningerne, da de skal bruges, når der skiftes til sideudblæsningstilstand.

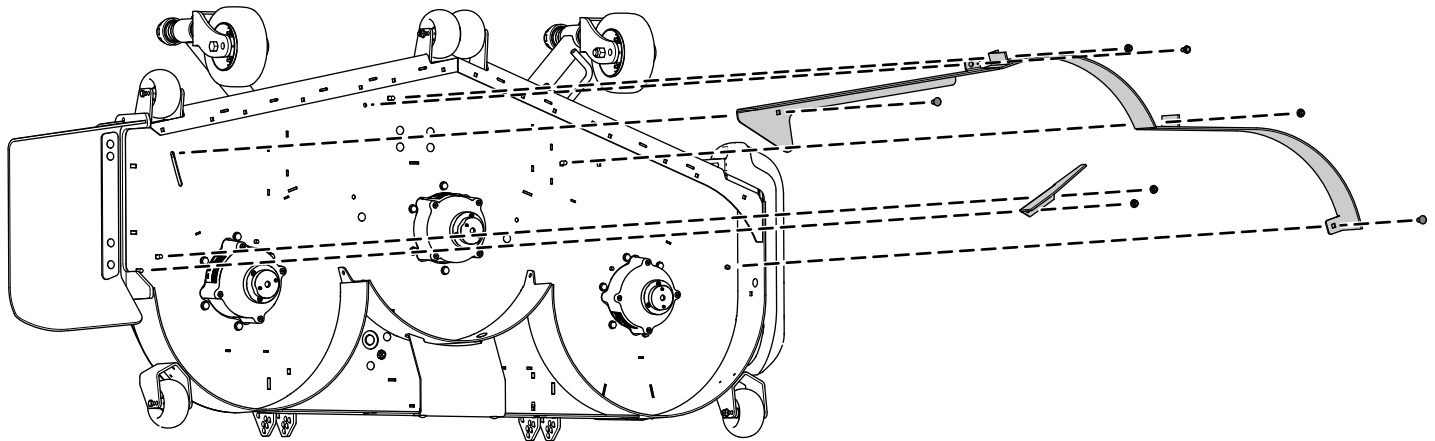

Figur 2

g455051

4

Montering af udblæsningsdækpladen

Dele, der skal bruges til dette trin:

1	Udblæsningsdækplade
1	Bræddebolt (5/16" x 7/8")
1	Flangemøtrik (5/16")
2	Bræddebolt (3/8" x 1 1/4")
2	Låsemøtrik (3/8")

Fremgangsmåde

1. Fastgør udblæsningsdækpladen på ydersiden af monteringsbeslaget med 2 bræddebolte (5/16" x 1 1/4") og 2 låsemøtrikker (3/8") som vist i [Figur 3](#).
2. Fastgør tappen på indersiden af plæneklipperskjoldet med 1 bræddebolt (5/16" x 7/8") og 1 flangemøtrik (5/16") som vist i [Figur 3](#).

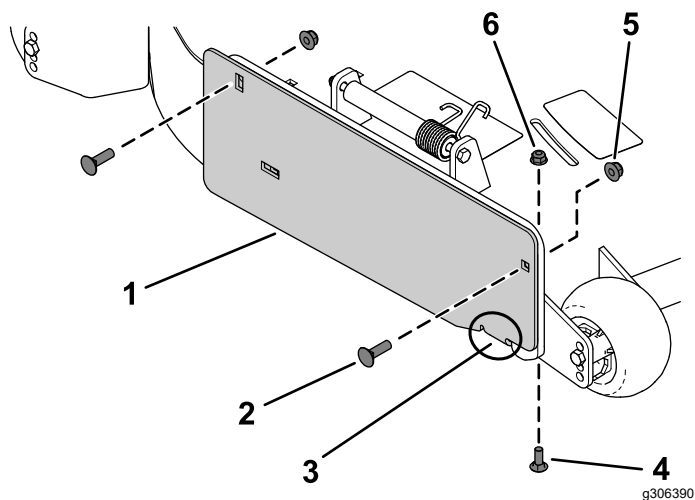

Figur 3

- | | |
|--------------------------------|------------------------------|
| 1. Udblæsningsdækplade | 4. Bræddebolt (5/16" x 7/8") |
| 2. Bræddebolt (3/8" x 1 1/4") | 5. Låsemøtrik (3/8") |
| 3. Tap på udblæsningsdækpladen | 6. Flangemøtrik (5/16") |

5

Montering af Recycler-afskærmningerne

Dele, der skal bruges til dette trin:

1	Venstre skærm
1	Midterste skærm
1	Højre skærm
8	Bræddebolt (3/8" x 1")
8	Låsemøtrik (3/8")

Fremgangsmåde

Bemærk: Monter skærmene løst, så de rettes ind efter alle hullerne i plæneklipperskjoldet ([Figur 4](#)).

1. Placer højre skærm på plæneklipperskjoldet.
2. Monter den højre skærm løst på udblæsningspladen med 1 bræddebolt (3/8" x 1") og 1 låsemøtrik (3/8") som vist i [Figur 4](#).
3. Monter den højre skærm løst på plæneklipperskjoldet med 2 bræddebolte (3/8" x 1") og 2 låsemøtrikker (3/8") som vist i [Figur 4](#).
4. Monter den venstre skærm på plæneklipperskjoldet.
5. Monter den venstre skærm løst på plæneklipperskjoldet med 2 bræddebolte (3/8" x 1") og 2 låsemøtrikker (3/8") som vist i [Figur 4](#).
6. Placer den midterste skærm på plæneklipperskjoldet.
7. Monter den midterste skærm løst på den højre skærm og den venstre skærm med 2 bræddebolte (3/8" x 1") og 2 låsemøtrikker (3/8") som vist i [Figur 4](#).
8. Monter den midterste skærm løst på plæneklipperskjoldet med 1 bræddebolt (3/8" x 1") og 1 låsemøtrik (3/8") som vist i [Figur 4](#).

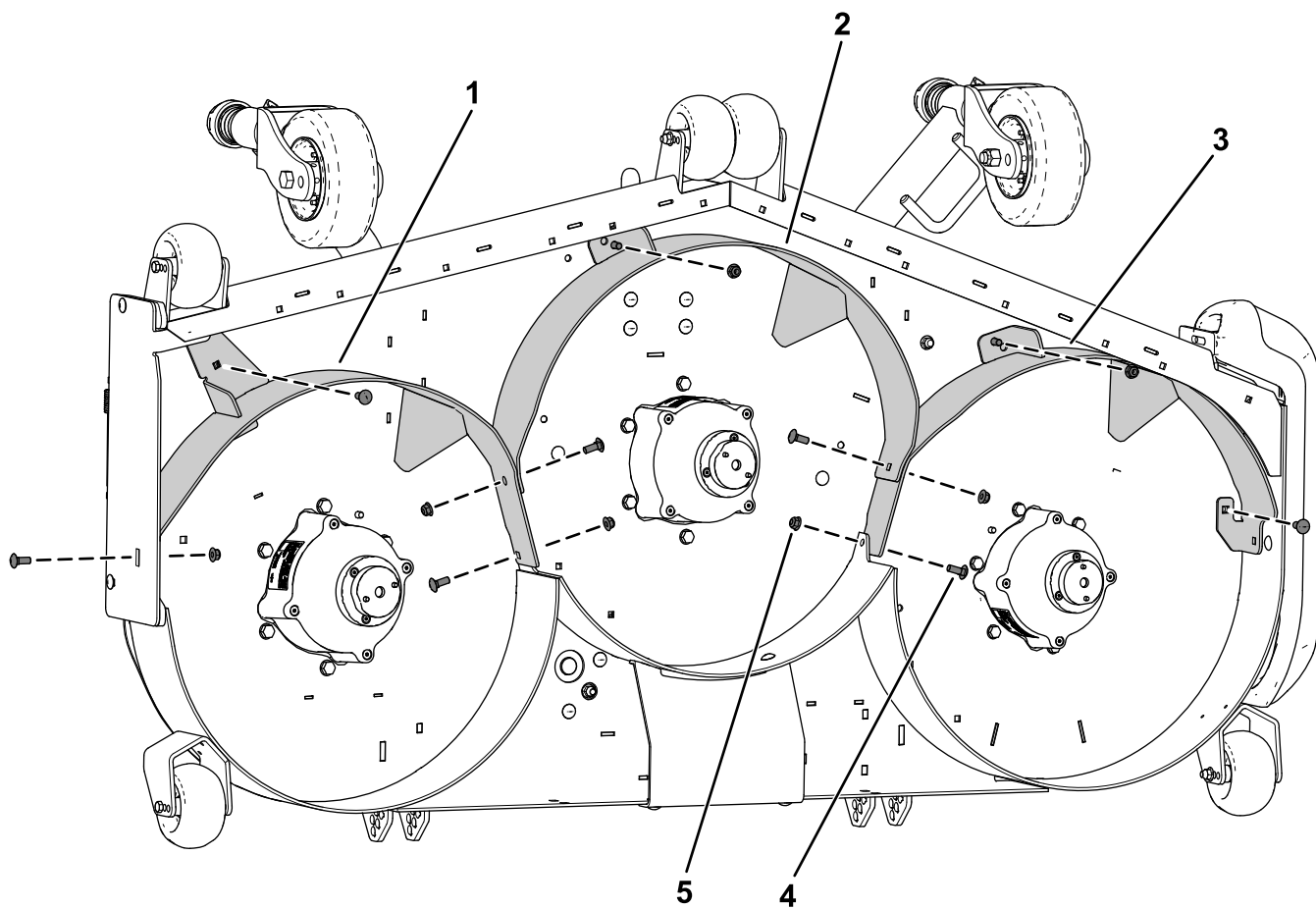

g455052

Figur 4

- 1. Højre skærm
- 2. Midterste afskærmning
- 3. Venstre skærm
- 4. Brædebolt ($\frac{3}{8}$ " x 1")
- 5. Låsemøtrik ($\frac{3}{8}$ ")

6

Montering af kværnskærek-nivene

Kræver ingen dele

Fremgangsmåde

Monter skærek-niven, spændeskiven og skærek-nivsbolten, og spænd skærek-nivsbolten med et moment på 68 til 81 Nm som vist i [Figur 5](#).

Vigtigt: Sørg for, at spændeskiven vender som vist for at sikre korrekt klipning.

Vigtigt: Skærek-nivens buede segl skal pege opad for at sikre korrekt klipning.

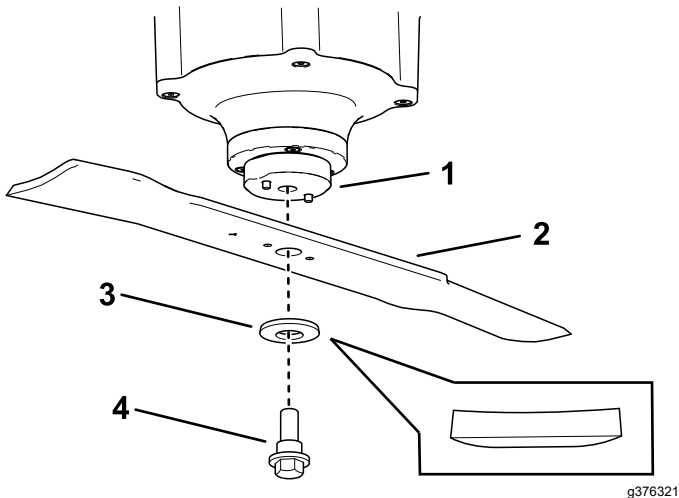

Figur 5

- | | |
|------------------------|--------------------|
| 1. Skærek-nivs-holder | 3. Spændeskive |
| 2. Recycler-skærek-niv | 4. Skærek-nivsbolt |

7

Tilspænding af fastgørelsesanordningerne

Kræver ingen dele

Fremgangsmåde

⚠ ADVARSEL

Ved serviceeftersyn af skærek-niven kan skærek-niven stadig bevæge sig, selvom strømkilden er slået fra. Skærek-niven er skarp. Berøring af skærek-niven kan medføre alvorlig personskade.

- Hold hænder og fødder væk fra en skærek-niv i bevægelse.
 - Bær handsker ved serviceeftersyn af skærek-niven.
1. Tilspænd alle møtrikker og bolte til afskærmningerne.
 2. Drej skærek-nivene, og sørg for, at der er en afstand mellem skærek-nivene og afskærmningerne. Hvis der ikke er afstand, skal du løsne afskærmningen/-erne, indtil der er afstand, og derefter fastgøre afskærmningen/-erne.

8

Afslutning af monteringen

Kræver ingen dele

Fremgangsmåde

Drej plæneklipperskjoldet til positionen MOWING (klipning). Se *betjeningsvejledningen*.

9

Omstilling tilbage til sideudblæsning

Kræver ingen dele

Fremgangsmåde

1. Parker maskinen på en plan overflade.
2. Aktiver parkeringsbremsen.
3. Hæv plæneklipperskjoldet til positionen TRANSPORT. Se *betjeningsvejledningen*.
4. Sluk motoren, og tag nøglen ud.
5. Drej plæneklipperskjoldet til positionen SERVICE. Se *betjeningsvejledningen*.
6. Fjern Recycler-skærmene og -skæreknivene.

Bemærk: Gem fastgørelsesanordningerne, skærmene og skæreknivene til brug, når du skifter tilbage til recycler-tilstand.

7. Udskift Recycler-skæreknivene med standardknive. Tilspænd skæreknivsbolten til et moment på 68 til 81 Nm.
8. Monter sideudblæsningens skærme og fastgørelsesanordninger.

Bemærk: Du skal stoppe alle åbne huller for at forhindre, at sand og/eller andre små genstande bliver slynget op gennem skjoldet.

Bemærkninger:



Count on it.