



Ryggealarmsett

Groundsmaster®-trekkenhet i e3200-serien

Modellnr. 32310

Installasjonsveiledning

Montering

Løse deler

Bruk diagrammet nedenfor som en sjekklister for å kontrollere at alle delene er sendt.

Prosedyre	Beskrivelse	Ant.	Bruk
1	Ingen deler er nødvendige	–	Klargjøre maskinen.
2	Ryggealarm Monteringsbrakett Seks-kantskrue (¼ x ¾ tomme) Flensmutter (¼ tomme) Ledningssats	1 1 2 2 1	Monter ryggealarmen.
3	Ingen deler er nødvendige	–	Kontroller ryggealarmen.

1

Klargjøre maskinen

Ingen deler er nødvendige

Prosedyre

1. Parker maskinen på en jevn flate.
2. Kontroller at parkeringsbremsen er aktivert.
3. Slå av maskinen og ta ut nøkkelen.
4. Vri batterifrakoblingsbryteren til Av-posisjonen.

2

Montere ryggealarm

Deler som er nødvendige for dette trinnet:

1	Ryggealarm
1	Monteringsbrakett
2	Seks-kantskrue (¼ x ¾ tomme)
2	Flensmutter (¼ tomme)
1	Ledningssats

Prosedyre

1. Bruk boltene og mutterne til å feste alarmer til festebraketten ([Figur 1](#)).



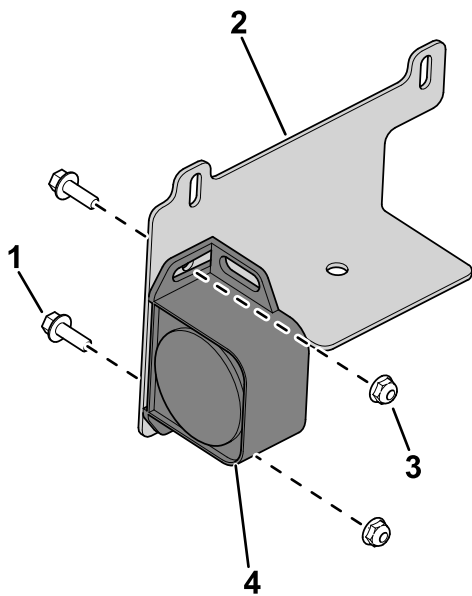

Figur 1

g453275

- | | |
|----------------------|-----------|
| 1. Bolt | 3. Mutter |
| 2. Monteringsbrakett | 4. Alarm |

2. Bruk de eksisterende mutterne på alarmen til å feste ledningssatsens ringklemmer til alarmen (Figur 2).

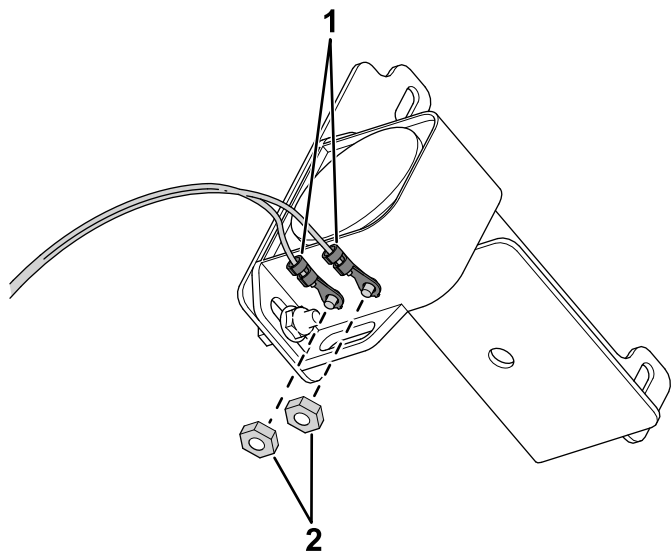

Figur 2

g453276

- | | |
|----------------|------------|
| 1. Ringklemmer | 2. Muttere |
|----------------|------------|

3. Åpne panseret.
 4. Bruk de eksisterende boltene og mutterne fra panserstøttebraketten for å feste monteringsbraketten til rammen for trekkenheten (Figur 3).

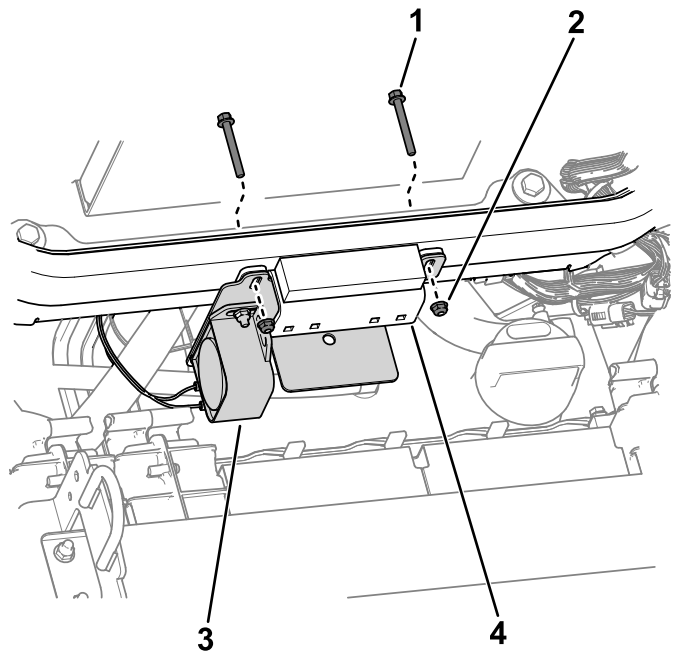

Figur 3

g454016

- | | |
|-----------|-------------------------------|
| 1. Bolt | 3. Alarm på monteringsbrakett |
| 2. Mutter | 4. Panserstøttebrakett |

5. Før ledningssatsenheten (Figur 4) mot kontaktene over hydraulikk tankklokken og koble den til maskinens ledningssatskontakt merket DRIVING LIGHT KIT POWER (strøm til fjernlysett).

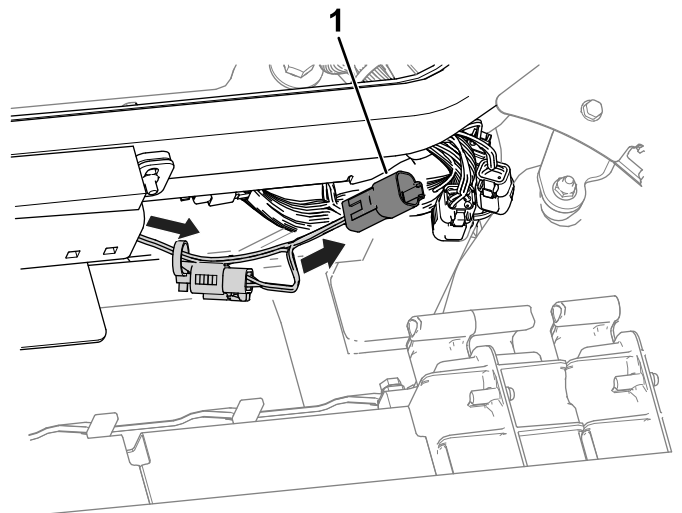

Figur 4

g455355

1. Sett med ledningssatsenhet

3

Kontrollere ryggealarmen

Ingen deler er nødvendige

Prosedyre

Utfør følgende trinn for å sikre at ryggealarmen fungerer.

1. Vri batterifrakoblingsbryteren til PÅ-stillingen.
2. Sitt i førersetet, fest sikkerhetsbeltet, slå på maskinen og trykk på bunnen av trekraftspedalen for å rygge trekkenheten.
3. Lytt etter alarmlyden.



Count on it.