



Kit allarme di retromarcia

Trattorino Groundsmaster® serie e3200

N° del modello 32310

Istruzioni di installazione

Installazione

Parti sciolte

Verificate che sia stata spedita tutta la componentistica, facendo riferimento alla seguente tabella.

Procedura	Descrizione	Qté	Uso
1	Non occorrono parti	–	Preparazione della macchina.
2	Allarme allarme di retromarcia Staffa di montaggio Bullone a testa esagonale (1/4" x 3/4") Dado flangiato (1/4") Cablaggio preassemblato	1 1 2 2 1	Montaggio dell'allarme di retromarcia.
3	Non occorrono parti	–	Controllo dell'allarme di retromarcia.

1

Preparazione della macchina

Non occorrono parti

Procedura

1. Parcheggiate la macchina su un terreno pianeggiante.
2. Verificate che il freno di stazionamento sia inserito.
3. Spegnete la macchina e togliete la chiave.
4. Girate l'interruttore di scollegamento della batteria in posizione OFF.

2

Montaggio dell'allarme di retromarcia

Parti necessarie per questa operazione:

1	Allarme allarme di retromarcia
1	Staffa di montaggio
2	Bullone a testa esagonale (1/4" x 3/4")
2	Dado flangiato (1/4")
1	Cablaggio preassemblato

Procedura

1. Utilizzate i bulloni e i dadi per fissare l'allarme alla staffa di montaggio (Figura 1).





Figura 1

g453275

- | | |
|------------------------|------------|
| 1. Bullone | 3. Dado |
| 2. Staffa di montaggio | 4. Allarme |

2. Utilizzate i dadi presenti sull'allarme per fissare i terminali ad anello del cablaggio preassemblato all'allarme (Figura 2).

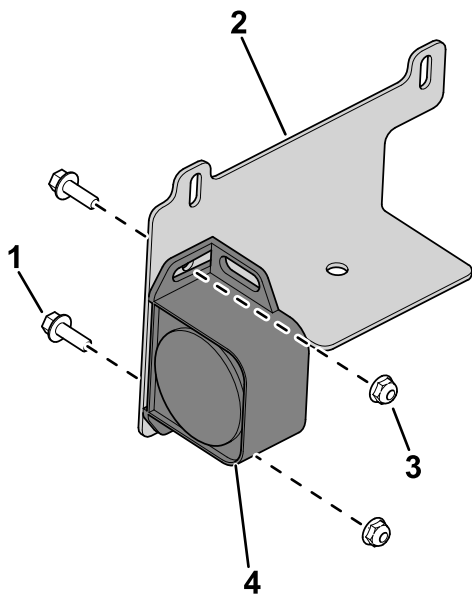

Figura 2

g453276

- | | |
|------------------------|---------|
| 1. Terminali ad anello | 2. Dadi |
|------------------------|---------|

3. Sollevate il cofano.
 4. Utilizzate i bulloni e i dadi presenti sulla staffa di supporto del cofano per fissare la staffa di montaggio al telaio del trattorino (Figura 3).

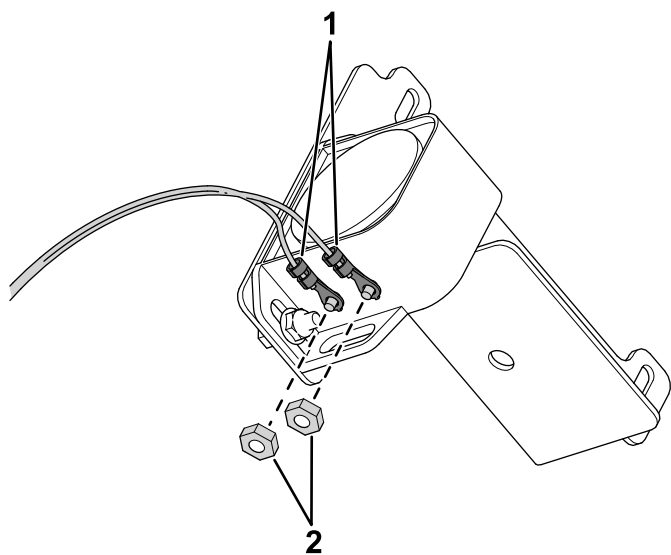

Figura 3

g454016

- | | |
|------------|---|
| 1. Bullone | 3. Allarme installato sulla staffa di montaggio |
| 2. Dado | 4. Staffa di supporto del cofano |

5. Instradate il terminale del cablaggio preassemblato (Figura 4) in direzione dei connettori che si trovano sopra al tappo del serbatoio idraulico e collegate il terminale al connettore del cablaggio preassemblato della macchina contrassegnato come ALIMENTAZIONE KIT LUCI GUIDA.

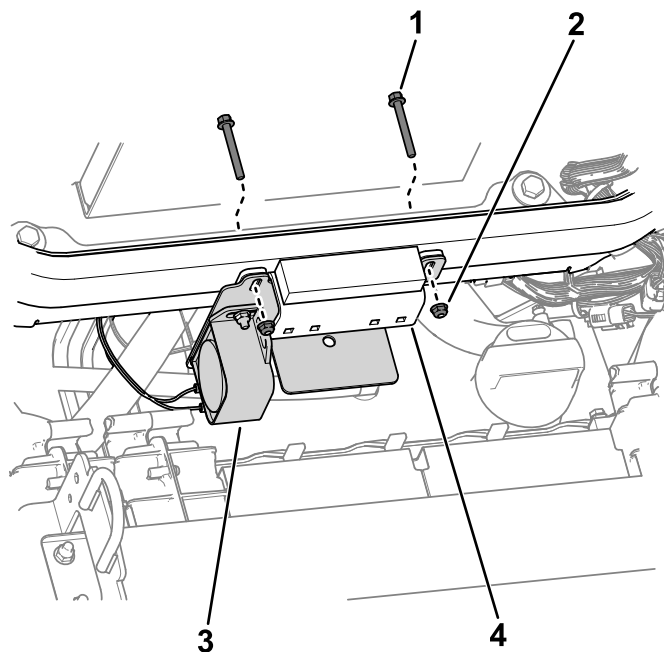

Figura 4

g455355

1. Terminale del cablaggio preassemblato del kit

3

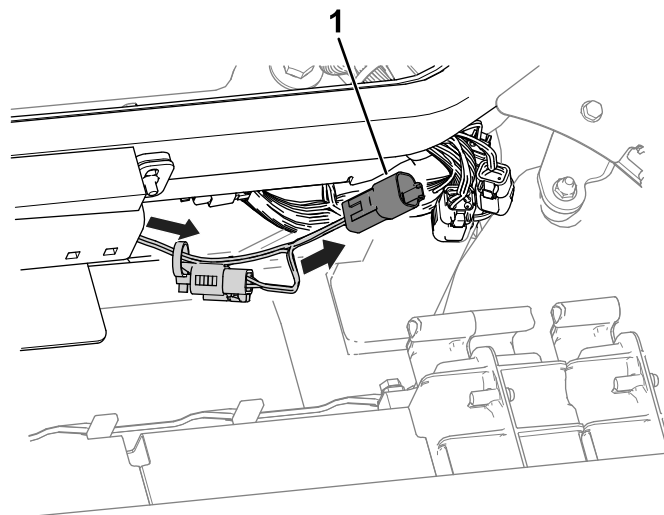
Controllo dell'allarme di retromarcia

Non occorrono parti

Procedura

Effettuate i seguenti passaggi per assicurarvi che l'allarme di retromarcia funzioni.

1. Girate l'interruttore di scollegamento della batteria in posizione di ACCENSIONE.
2. Sedetevi al posto di guida, allacciate la cintura di sicurezza, accendete la macchina e premete la base del pedale della trazione per far muovere il trattorino in retromarcia.
3. Ascoltate per sentire il suono dell'allarme.



Count on it.