



Kit alarme de recul

Groupe de déplacement Groundsmaster® série e3200

N° de modèle 32310

Instructions de montage

Montage

Pièces détachées

Reportez-vous au tableau ci-dessous pour vérifier si toutes les pièces ont été expédiées.

Procédure	Description	Qté	Utilisation
1	Aucune pièce requise	–	Préparation de la machine.
2	Alarme de recul Support de fixation Boulon à tête hexagonale (1/4" x 3/4") Écrou à embase (1/4") Faisceau de câblage	1 1 2 2 1	Montage de l'alarme de recul.
3	Aucune pièce requise	–	Contrôle de l'alarme de recul.

1

Préparation de la machine

Aucune pièce requise

Procédure

1. Garez la machine sur une surface plane et horizontale.
2. Vérifiez que le frein de stationnement est serré.
3. Coupez le moteur et enlevez la clé de contact.
4. Tournez le coupe-batterie en position HORS TENSION.

2

Montage de l'alarme de recul

Pièces nécessaires pour cette opération:

1	Alarme de recul
1	Support de fixation
2	Boulon à tête hexagonale (1/4" x 3/4")
2	Écrou à embase (1/4")
1	Faisceau de câblage

Procédure

1. Fixez l'alarme sur le support à l'aide des boulons et des écrous (Figure 1).



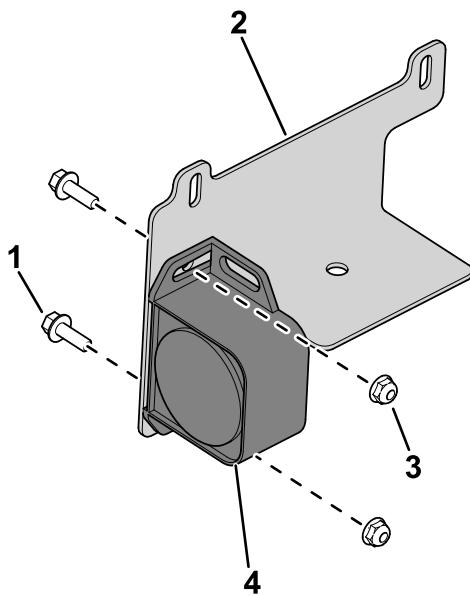

Figure 1

g453275

- | | |
|------------------------|-----------|
| 1. Boulon | 3. Écrou |
| 2. Support de fixation | 4. Alarme |

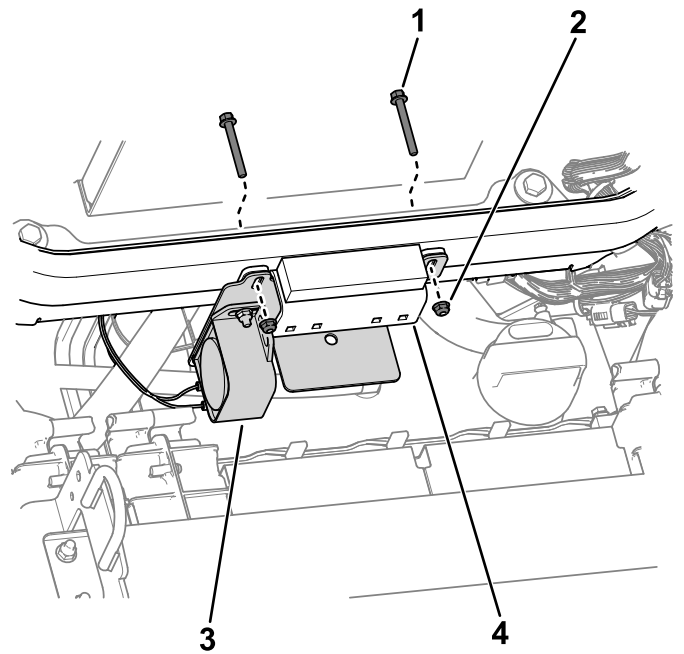

Figure 3

g454016

- | | |
|-----------|-----------------------|
| 1. Boulon | 3. Alarme sur support |
| 2. Écrou | 4. Support de capot |

2. Avec les écrous existants sur l'alarme, fixez les cosses à anneau sur l'alarme (Figure 2).

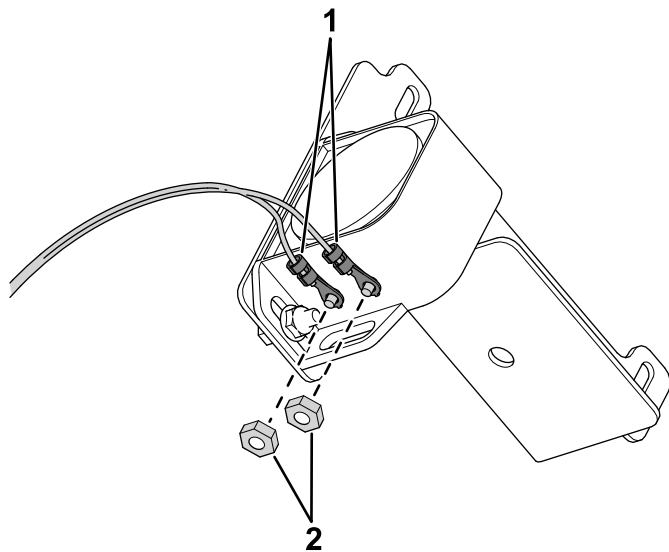

Figure 2

g453276

- | | |
|---------------------|-----------|
| 1. Cosses en anneau | 2. Écrous |
|---------------------|-----------|

3. Ouvrez le capot.
 4. Avec les boulons et écrous existants du support du capot, fixez le support sur le cadre du groupe de déplacement (Figure 3).

5. Acheminez la branche du faisceau (Figure 4) vers les connecteurs au-dessus du bouchon du réservoir hydraulique, et reliez-la au connecteur du faisceau de la machine étiqueté DRIVING LIGHT KIT POWER.

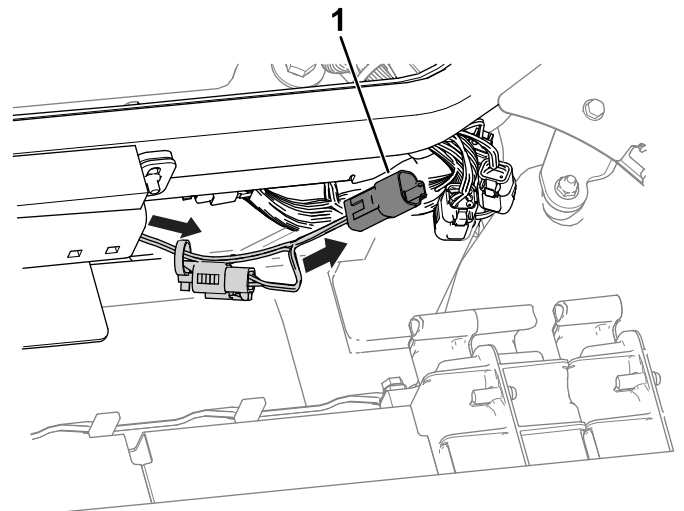

Figure 4

g455355

- | |
|--|
| 1. Branche du faisceau de câblage du kit |
|--|

3

Contrôle de l'alarme de recul

Aucune pièce requise

Procédure

Effectuez les opérations suivantes pour vérifier que l'alarme de recul fonctionne.

1. Tournez le coupe-batterie en position SOUS TENSION.
2. Asseyez-vous sur le siège du conducteur, bouclez la ceinture de sécurité, démarrez le moteur et appuyez sur le bas de la pédale de déplacement pour faire marche arrière avec la machine.
3. Vérifiez que vous entendez l'alarme.



Count on it.