



Count on it.

Form No. 3464-570 Rev A

Упутство за оператера

ProPass 200 rasipač sa dva diska

Број модела 44701—Серијски број 412900000 и више

Број модела 44751—Серијски број 412900000 и више



Ovaj proizvod je u skladu sa svim relevantnim evropskim direktivama – detalje potražite u zasebnoj listi Deklaracije o usklađenosti (DOC) za određeni proizvod.

Elektromagnetna kompatibilnost

Domaći: Ovaj uređaj je u skladu sa FCC pravilima, deo 15. Rad podleže sledećim dvama uslovima: (1) Ovaj uređaj ne sme izazivati štetne smetnje i (2) ovaj uređaj mora sa prihvat sve smetnje koje mogu biti primljene, uključujući smetnju koja može izazvati neželjeni rad.

Ova oprema stvara i koristi radiofrekventnu energiju i, ako se ne instalira i ne koristi pravilno, strogo u skladu sa uputstvima proizvođača, može dovesti do smetnji u prijemu radio i televizijskog signala. Tipski je testirana i utvrđeno je da je u skladu sa ograničenjima računarskog uređaja FCC klase B prema specifikacijama iz odeljka J dela 15 FCC pravila, kao što je navedeno. Međutim, ne postoji garancija da neće doći do smetnje na određenoj instalaciji. Ako ova oprema izazove smetnje u prijemu radio i televizijskog signala, što se može utvrditi isključivanjem i uključivanjem opreme, preporučuje se da korisnik pokuša da otkloni smetnje pomoću jedne ili više sledećih mera: preusmeravanje prijemne antene, premeštanje prijemnika za daljinsko upravljanje u odnosu na radio/televizijsku antenu, ili uključivanje kontrolera u drugu utičnicu kako bi se kontroler i radio/televizor napajali preko različitih grana strujnih kola. Po potrebi, korisnik treba da se konsultuje sa prodavcem ili iskusnim radio/televizijskim tehničarom i zatraži dodatne predloge. Korisniku može biti korisna sledeća brošura, koju je pripremila Savezna komisija za komunikacije: „Kako prepoznati i otkloniti probleme sa radio/televizijskim smetnjama“. Ova brošura je dostupna u štampariji vlade SAD, Vašington, DC 20402. Inventarski br. 004-000-00345-4.

FCC ID: W7OMRF24J40MDME-Baza, OA3MRF24J40MA-Ručni uređaj

IC: 7693A-24J40MDME-Baza, 7693A-24J40MA-Ručni uređaj

Rad podleže sledećim uslovima: (1) ovaj uređaj ne sme izazivati smetnje i (2) ovaj uređaj mora prihvatiti sve smetnje, uključujući smetnju koja može izazvati neželjeni rad uređaja.

Sertifikacija za elektromagnetnu kompatibilnost za Japan

Ručni uređaj:  R 204-520022

RF2CAN:  R 204-520297

Sertifikacija za elektromagnetnu kompatibilnost za Meksiko

Ručni uređaj: IFETEL : RCPMIMR15-2209

RF2CAN: IFETEL : RCPMIMR15-0142

Sertifikacija za elektromagnetnu kompatibilnost za Koreju (Nalepnica se isporučuje u zasebnoj kompletu)

Ručni uređaj:  MSIP-CRM-TZQ-LGHH
해당 무선설비는 전파통신 가능성이 있으므로 인명안전과 관련된 서비스는 할 수 없음

RF2CAN:  MSIP-CRM-TZQ-MRF-E
MSIP-CRM-TZQ-RF2CAN
해당 무선설비는 전파통신 가능성이 있으므로 인명안전과 관련된 서비스는 할 수 없음

Sertifikacija za elektromagnetnu kompatibilnost za Singapur

Ručni uređaj: TWM240008_IDA_N4023-15

RF2CAN: TWM-240005_IDA_N4024-15

Sertifikacija za elektromagnetnu kompatibilnost za Maroko

ODOBRIANO ANRT MAROKO

BROJ odobrenja: MR 14078 ANRT 2017

Odobrenje dato: 29.05.2017.

DOT informacije za pneumatik nalaze se sa strane na svakom pneumatiku. Ove informacije sadrže nominalne vrednosti opterećenja i brzine. Zamenski pneumatici bi trebalo da imaju iste ili bolje nominalne vrednosti. Pogledajte [Спецификације \(страна 18\)](#) kako biste bili sigurni da pneumatici ispunjavaju ili premašuju zahteve u vezi sa težinom za vašu mašinu.

⚠ УПОЗОРЕЊЕ

КАЛИФОРНИЈА

Предлог 65 Упозорење

У савезној држави Калифорнија познато је да употреба овог производа може довести до излагања хемикалијама које изазивају карцином, оштећења плода и друге репродуктивне проблеме.

Увод

Predviđeno je da ovu mašinu koriste profesionalni zaposleni operateri u komercijalnim primenama. Ona je prvenstveno projektovana za doziranje i raspršivanje materijala, pod različitim uslovima vlage, bez začepljenja ili znatnijih uticaja na raspršivanje.

Важно: Паžljivo прочитајте ове информације да бисте научили како да правилно користите и одржавате свој уређај и како да избегнете повреду и оштећење производа. Правилно и безбедно руковање производом вања је одговорност.

Kad god su vam potrebni servis, originalni Toro delovi ili dodatne informacije, obratite se ovlašćenom serviseru ili Toro korisničkoj službi i pripremite broj modela i serijski broj svog proizvoda. [Слика 1](#) pokazuje lokaciju broja modela i serijskog broja na proizvodu. Zapišite brojeve u za to predviđenom prostoru.

Важно: Mobilnim uređajem možete da skenirate QR kôd (ako postoji) na pločici sa serijskim brojem kako biste pristupili informacijama o garanciji, delovima i drugim informacijama o proizvodu.

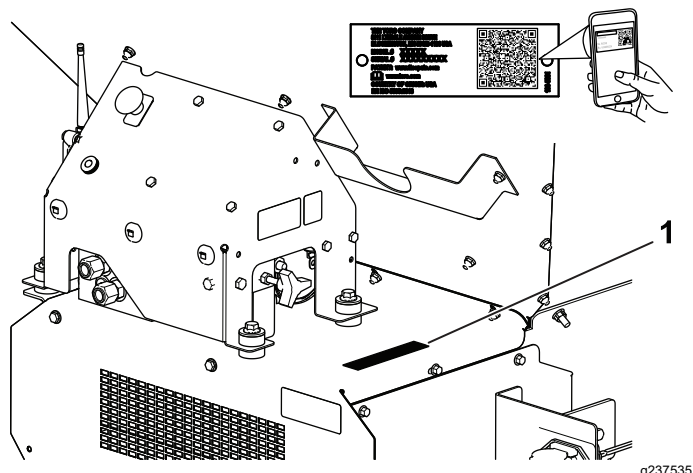

Слика 1

1. Lokacija broja modela i serijskog broja

Број модела _____
Серијски број _____

U ovom priručniku se prikazuju potencijalne opasnosti i bezbednosne poruke označene simbolom za bezbednosno upozorenje (Слика 2), koji ukazuje na opasnost koja može dovesti do teške povrede ili smrtnog ishoda ako se ne pridržavate preporučenih mera predostrožnosti.



Слика 2

1. Simbol za bezbednosno upozorenje

U ovom priručniku se koriste 2 reči za isticanje informacija. Rečju **Važno** skreće se pažnja na posebne mehaničke informacije, a rečju **Napomena** naglašavaju se opšte informacije koje zaslužuju posebnu pažnju.

Садржај

Безбедност	4
Opšta bezbednost	4
Безбедносне налепнице и налепнице са инструкцијама	5
Подешавање	8
1 Podešavanje osnovnog modela mašine	9
2 Montaža snopa kablova za napajanje	11
3 Montaža kompleta nastavaka levka	11
4 Montiranje levka na šasiju za vuču	12
5 Povezivanje srednjeg snopa kablova	13
6 Povezivanje visećeg prekidača za uključivanje/isključivanje	13
7 Sklapanje ručnog daljinskog upravljača	14
8 Montiranje bežičnog daljinskog upravljača	15
Преглед производа	16
Контроле	16
Спецификације	18
Dodatna oprema/priključci	18
Пре рада	19
Bezbednost pre korišćenja	19
Svakodnevne provere	19
Odabir vučnog vozila	19
Povezivanje mašine sa vučnim vozilom	20
Priprema za rad	21
Током рада	24
Bezbednost tokom korišćenja	24
Radne karakteristike	25
Regulisanje snage mašine	26
Korišćenje mašine	26
Bezbednost za bežični kontroler	27
Korišćenje hidrauličkih kontrola i opcija	27
Korišćenje ručnog daljinskog upravljača	29
Upravljanje podom i opcijom pomoću ručnog daljinskog upravljača	31
Režimi unapred zadatih postavki ručnog daljinskog upravljača	34
Utovar levka	34
Istovar levka	35
Kretanje	35
Након рада	35
Bezbednost nakon korišćenja	35
Odvajanje mašine od vučnog vozila	35
Parkiranje mašine	36
Korišćenje postolja za skladištenje	36
Transportovanje mašine	37
Одржавање	39
Bezbednost pri održavanju	39
Podmazivanje	39
Provera pneumatika i točkova	40
Bezbednost hidrauličnog sistema	40
Hidrauličke specifikacije	40
Provera hidrauličnog sistema	41
Održavanje osnove i levka	41

Podizanje i spuštanje zadnjih pristupnih vratanaca	41
Održavanje sistema transportne trake	42
Pranje mašine	43
Складиштење	44
Решавање проблема	45
Provera kodova grešaka	45
Poruke ručnog daljinskog upravljača	46

Безбедност

Opšta bezbednost

Ovaj proizvod može da dovede do telesne povrede. Uvek poštujte sva bezbednosna uputstva kako biste izbegli tešku telesnu povredu.

Korišćenje ovog proizvoda za namene za koje nije predviđen može biti opasno po vas i posmatrača.

- Pre korišćenja ove mašine, pročitajte sa razumevanjem sadržaj ovog *priručnika za operatera*, kao i priručnika za operatera vučnog vozila. Omogućite da sve osobe koje koriste ovaj proizvod znaju kako da koriste ovu mašinu i vučno vozilo, kao i da razumeju upozorenja.
- Nemojte približavati šake ili stopala pokretnim komponentama mašine.
- Nemojte koristiti mašinu ako nisu sve zaštite i drugi sigurnosni uređaji na mestu i ako ne rade na mašini.
- Držite mašinu dalje od posmatrača dok je u pokretu.
- Držite decu van radnog područja. Nemojte nikada dozvoliti deci da koriste mašinu.
- Zaustavite mašinu, aktivirajte parkirnu kočnicu, isključite motor, izvadite ključ i sačekajte da se zaustave svi pokretni delovi pre servisiranja, dopune goriva ili otčepeljivanja mašine.

Nepravilno korišćenje ili održavanje ove mašine može dovesti do povrede. Da biste smanjili mogućnost povrede, poštujte ova bezbednosna uputstva i uvek vodite računa o simbolu za bezbednosno upozorenje , koji označava oprez, upozorenje ili opasnost – uputstva za ličnu bezbednost. Nepoštovanje ovih uputstava može dovesti do telesne povrede ili smrtnog ishoda.

Безбедносне налепнице и налепнице са инструкцијама



Bezbednosne nalepnice i uputstva su lako vidljivi operateru i nalaze se u blizini svake oblasti sa potencijalnom opasnošću. Zamenite svaku nalepnicu koja je oštećena ili nedostaje.

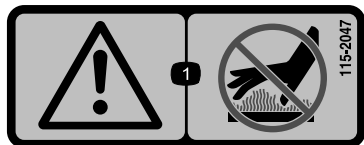

115-2047

decal115-2047

1. Upozorenje – ne dodirujte vrelu površinu.



119-6804

decal119-6804

1. Opasnost od bacanja predmeta – vodite računa da posmatrači budu na odstojanju od mašine.



119-0217

decal119-0217

1. Upozorenje – isključite motor, udaljite se od pokretnih delova, a sve štitnike i zaštitne elemente držite na mestu.

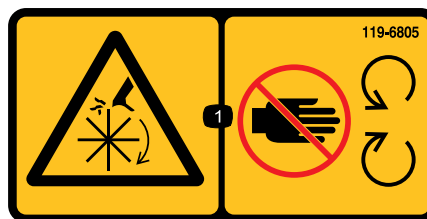

119-6805

decal119-6805

1. Opasnost od posekotina/amputiranja ruke ili noge, propeler – udaljite se od pokretnih delova, a sve štitnike i zaštitne elemente držite na mestu.



119-6806

decal119-6806

1. Upozorenje – pročitajte *priručnik za operatera*.
2. Upozorenje – svi operateri bi trebalo da prođu obuku pre rukovanja mašinom.
3. Opasnost od bacanja predmeta – vodite računa da posmatrači budu na odstojanju.
4. Upozorenje – isključite motor, izvadite ključ i pročitajte *priručnik za operatera* pre održavanja.
5. Upozorenje – nemojte prevoziti putnike.
6. Upozorenje – udaljite se od pokretnih delova, a sve štitnike i zaštitne elemente držite na mestu.



119-6808

1. Indikator visine zadnjih vrata

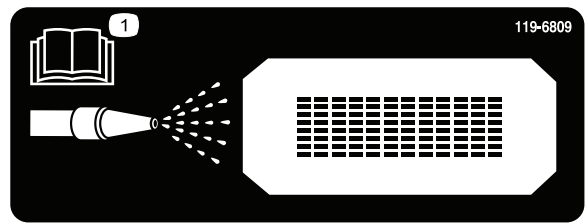

119-6809

1. Uputstva za čišćenje mašine potražite u *priručniku za operatera*.

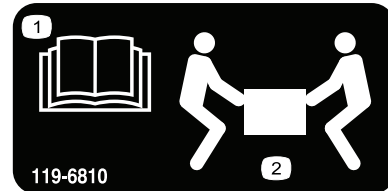

119-6810

1. Pročitajte *priručnik za operatera*.
2. Potrebne su 2 osobe za podizanje

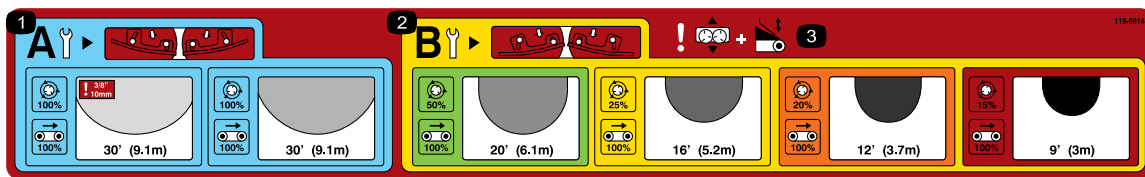

119-6814

1. Postavke podešavanja diska za slabo rasipanje (više informacija potražite u odeljku Rad).
2. Postavke podešavanja diska za intenzivno rasipanje (više informacija potražite u odeljku Rad).
3. Upozorenje – podešavanje klizača i podešavanje zadnjih vrata.

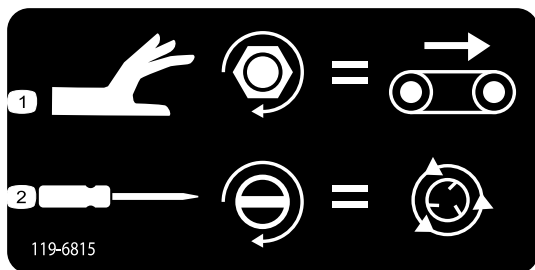

119-6815

1. Podešavanje brzine poda
2. Podešavanje brzine diska

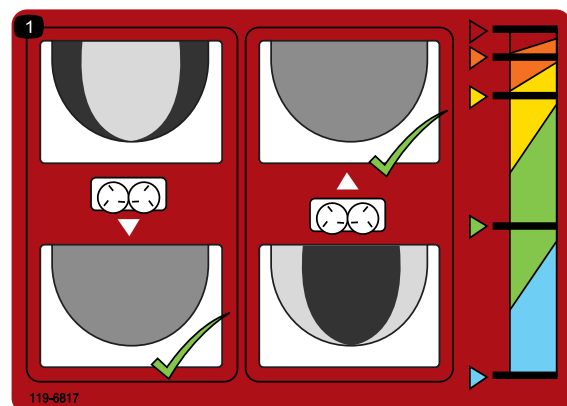

119-6817

1. Fino podešavanje diska

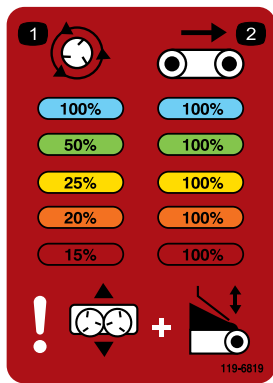

119-6819

decal119-6819

1. Procenat brzine diska
2. Procenat brzine trake



119-6855

decal119-6855

1. Brzina diska

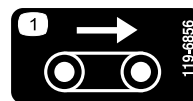

119-6856

decal119-6856

1. Brzina poda

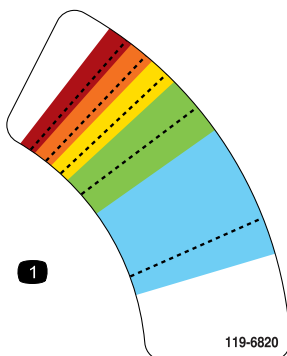

119-6820

decal119-6820

1. Podešavanje brzine diska

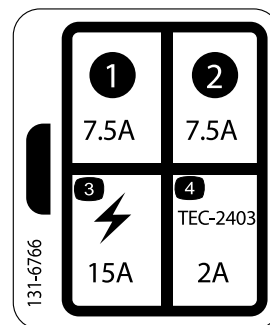

131-6766

decal131-6766

1. 7,5 A
2. 7,5 A
3. Električna dodatna oprema (15 A)
4. TEC-2403 (2 A)

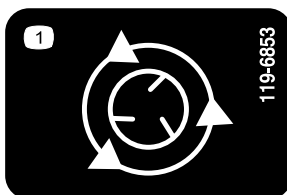

119-6853

decal119-6853

1. Brzina diska



133-8061

decal133-8061

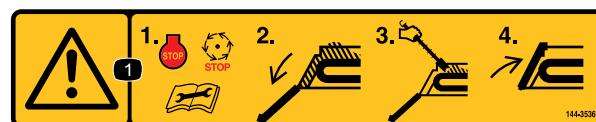

144-3536

decal144-3536

1. Upozorenje – 1) isključite motor, sačekajte da se zaustave svi pokretni delovi i pročitajte *priručnik za operatera* pre održavanja; 2) spustite zadnja pristupna vratanca; 3) pomoću alata uklonite ostatke otpada; 4) podignite i pričvrstite zadnja vratanca.

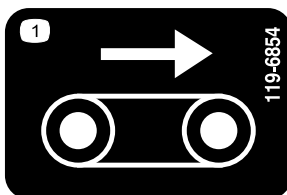

119-6854

decal119-6854

1. Brzina poda

Подешавање

Непричвршћени делови

Употребите доњи дијаграм како бисте проверили да ли су испоручени сви делови.

Поступак	Опис	Кол.	Употреба
1	Делови нису потребни	–	Пodešavanje osnovnog modela mašine.
2	Snop kablova za napajanje Nasadni nosač Nasadni nosač, teški Kolski zavrtnj Navrtka sa prirubnicom Vijak Navrtka sa prirubnicom	1 1 1 2 2 2 2	Montaža snopa kablova za napajanje.
3	Nastavak levka (prednji) Nastavak levka (zadnji) Zavrtnj Navrtka sa prirubnicom	1 1 9 9	Montaža kompleta nastavaka levka.
4	Zavrtnj (5/16 × 1") Navrtka sa prirubnicom (5/16")	6 6	Montiranje levka na šasiju za vuču.
5	Srednji snop kablova	1	Povežite srednji snop kablova.
6	Viseći prekidač za uključivanje/isključivanje	1	Povezivanje visećeg prekidača za uključivanje/isključivanje (samo za model 44701).
7	Ručni daljinski upravljač AA baterije Magnetni nosač Vijci, mali	1 4 1 6	Sklapanje ručnog daljinskog upravljača (samo za model 44751).
8	Sklop nosača kontrolera Sklop bežičnog daljinskog upravljača	1 1	Montiranje bežičnog daljinskog upravljača (samo za model 44751).

Медији и додатни делови

Опис	Кол.	Употреба
Priručnik za rad	1	Pročitajte pre korišćenja mašine.
Deklaracija o usaglašenosti	1	Obezbeđuje usaglašenost sa propisima.

Напомена: Utvrdite levu i desnu stranu mašine sa uobičajenog položaja operatera.

1

Podešavanje osnovnog modela mašine

Делови нису потребни

Поступак

1. Uklonite osnovni model mašine sa sanduka za transport.
2. Sa zadnje strane dva diska, uklonite zavrtanj i navrtku koji pričvršćuju nosač za transport uređaja za podizanje mašine za dva diska (Слика 3).

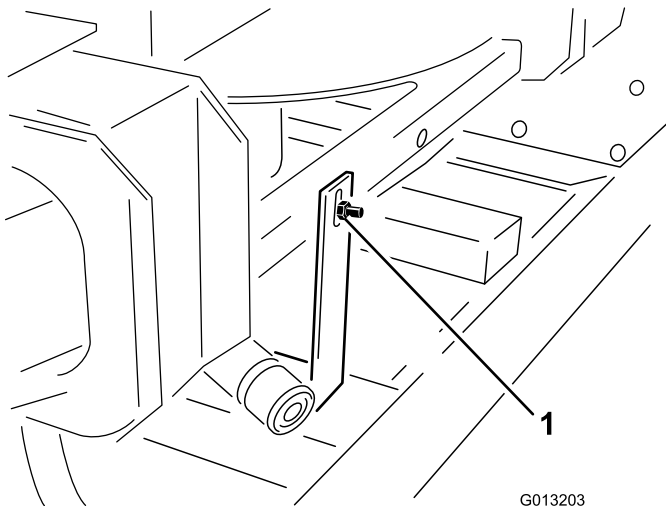

Слика 3

1. Nosač za transport

3. Sa prednje strane dva diska uklonite 2 zavrtnja i navrtke koji pričvršćuju nosač za transport uređaja za podizanje mašine za dva diska (Слика 4).

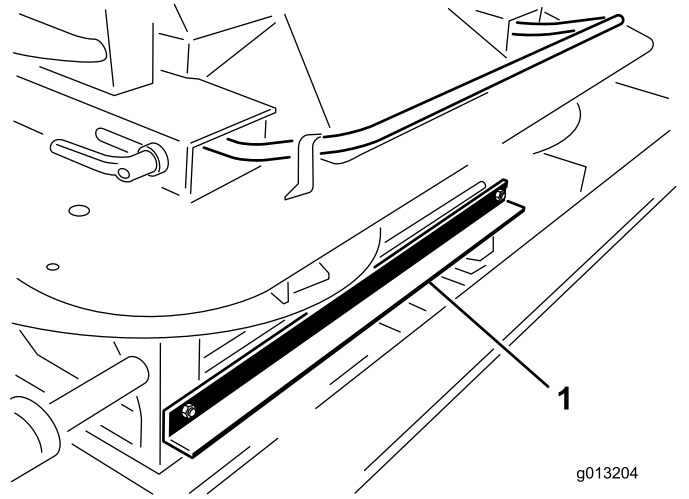

Слика 4

1. Nosač za transport

4. Izvadite dva diska iz levka pomoću spoljašnjih ručica dva diska i postavite jedinicu dva diska na zemlju (Слика 5).

▲ ПАЗЊА

Težina dva diska iznosi 68 kg i ako ih ne podignete pravilno može doći do telesnih povreda.

Radi bezbednosti, neka 2 osobe podižu dva diska.

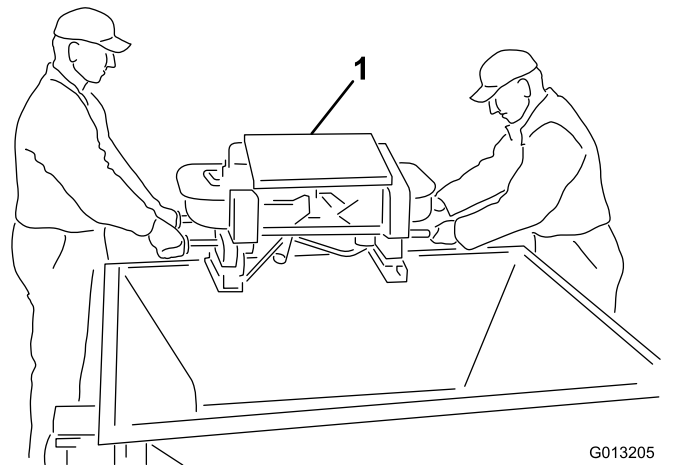

Слика 5

1. Dva diska

5. Uklonite 4 vijka sa krakova dva diska. Uz pomoć partnera, podignite dva diska i uklonite usadne zavrtnje i materijal za pakovanje (Слика 6).

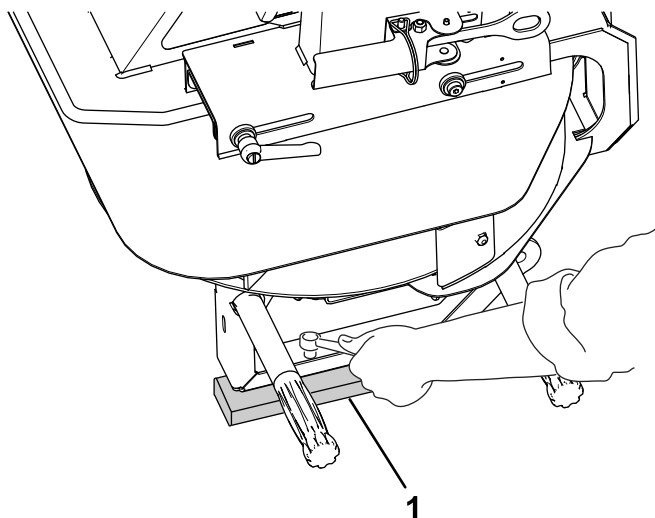

Слика 6

g391101

1. Usadni zavrtnji i materijal za pakovanje

6. Labavo montirajte šarke na vrata levka pomoću isporučених zavrtnjeva sa okruglom glavom ($\frac{1}{4} \times \frac{5}{8}$ ") i sigurnosnih navrtki (Слика 7). Poravnajte šarke na vratima sa šarkama na mašini i zatim dotegnite pričvršćivače.

Напомена:

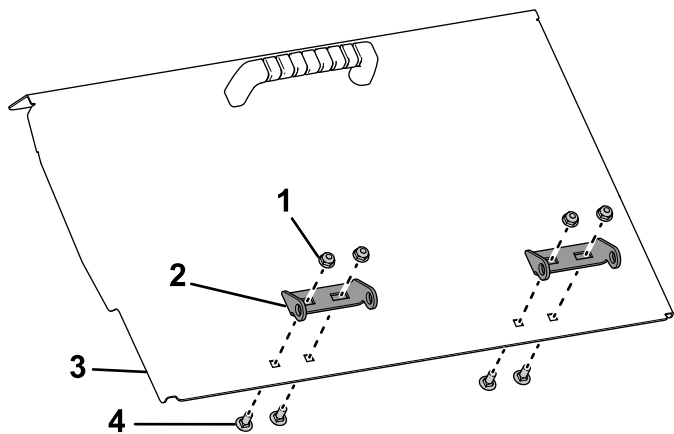

Слика 7

g391690

- | | |
|------------------|--|
| 1. Kontranavrtka | 3. Vrata levka |
| 2. Šarka vrata | 4. Zavrtnaj sa poluokruglom kapom ($\frac{1}{4} \times \frac{5}{8}$ ") |

7. Montirajte vrata levka na mašinu spajanjem 2 strane šarki pomoću osovina šarki kao što je prikazano na Слика 8 i Слика 9.

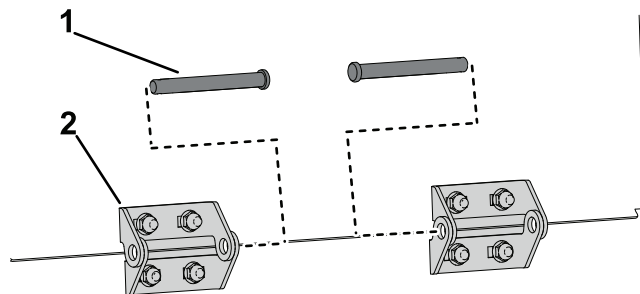

Слика 8

g432224

1. Osovica šarke 2. Šarka vrata

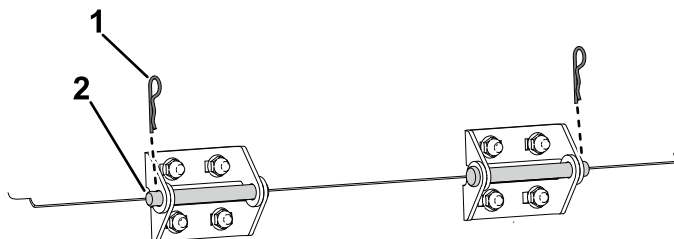

Слика 9

g432225

1. Rascepka 2. Montirana osovica šarke

8. Podesite razmak između senzora i vrata levka na 3 mm kao što je prikazano na Слика 10 pomoću navrtki za podešavanje. Razmak ne treba da bude širi od 6 mm.

Напомена: Senzor ne sme da dodiruje vrata levka.

Напомена: Ako vrata levka nisu poravnata sa senzorom, uklonite zavrtnje sa okruglom glavom i sigurnosne navrtke u koraku 6 i podesite horizontalni položaj vrata levka. Kada vrata budu u odgovarajućem položaju, pričvrstite ih pomoću uklonjenih sigurnosnih navrtki i zavrtnjeva sa okruglom glavom.

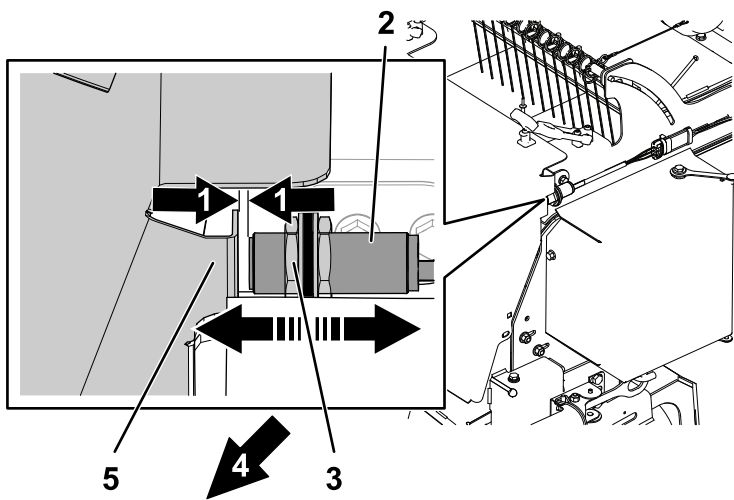

Слика 10

g432232

1. Podesite zazor na 3 mm.
2. Senzor
3. Navrtka za podešavanje
4. Zadnji deo mašine
5. Vrata levka

9. Pritegnite navrtke za podešavanje u koraku 8 na 20 N·m.

2

Montaža snopa kablova za napajanje

Делови потребни за овај поступак:

1	Snop kablova za napajanje
1	Nasadni nosač
1	Nasadni nosač, teški
2	Kolski zavrtanj
2	Navrtka sa prirubnicom
2	Vijak
2	Navrtka sa prirubnicom

Поступак

Snop kablova za napajanje vučnog vozila omogućava napajanje upravljačkih sistema mašine električnom energijom. Postavite ovaj snop kablova na vozilo koje planirate da koristite za rad sa mašinom. Ako sa mašinom koristite više od 1 vozila, kupite dodatni snop kablova za napajanje od ovlašćenog distributera kompanije Toro.

1. Montirajte nasadni nosač na fiksno mesto na zadnjem delu vučnog vozila pomoću jednog od isporučenih montažnih nosača (Слика 11).

Напомена: Ако је вучно возило опремљено кутијом за истовар, постарайте се да насадни носач чисти све делове вучног возила.

Важно: Постарайте се да каблови не буду лабави и да не сметају механичким компонентама.

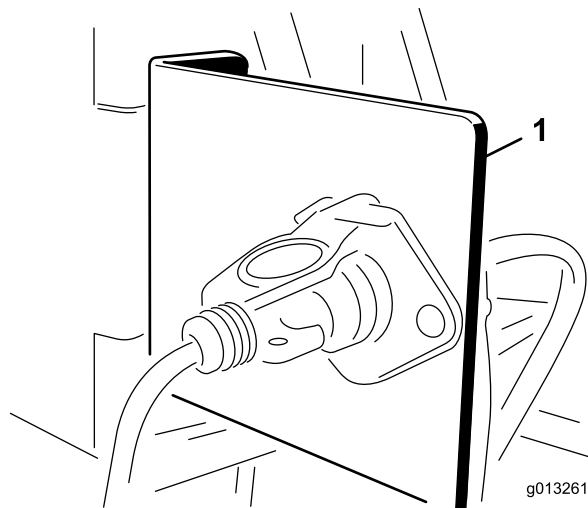

Слика 11

g013261

g013261

1. Nasadni nosač

2. Provucite i pričvrstite električne kablove od akumulatora do nosača električnog utikača (Слика 12).

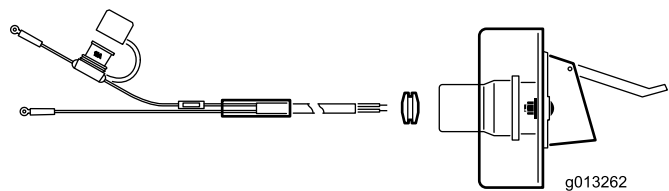
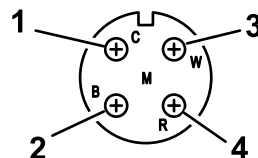

g013262

g013262

Слика 12

1. Bela žica (mesing)
2. Bez žice srebrno (srebrno)
3. Bez žice (mesing)
4. Crna žica (mesing)

3. Provucite kablove kroz nasadni nosač i postavite crni gumeni zaštitni prsten preko kablova (Слика 12).
4. Spojite naglavak sa nasadnim nosačem pomoću zavrtanja (1/4").
5. Povežite crvenu žicu (napajanje) sa pozitivnim polom na akumulatoru, a zatim povežite crnu žicu (uzemljenje) sa negativnim polom na akumulatoru.

3

Montaža kompleta nastavaka levka

Делови потребни за овај поступак:

1	Nastavak levka (prednji)
1	Nastavak levka (zadnji)
9	Zavrtnaj
9	Navrtka sa prirubnicom

Поступак

1. Uklonite nastavke levka sa kutije i odredite prednji i zadnji (Слика 13 i Слика 14).

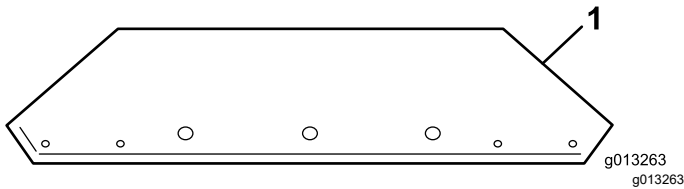

Слика 13

1. Prednji nastavak levka (prikazuje orijentaciju otvora)

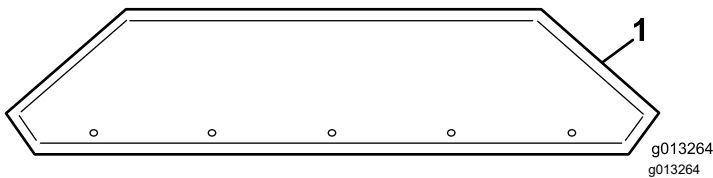

Слика 14

1. Zadnji nastavak levka (prikazuje orijentaciju otvora)
-
2. Pomoću priloženih zavrtnja, prikačite nastavke levka na levak. Postavite navrtke sa spoljašnje strane levka.

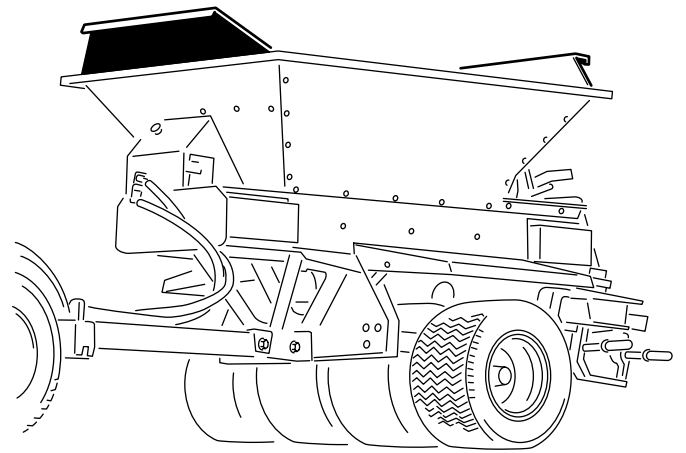

Слика 15

Komplet nastavaka levka je montiran

4

Montiranje levka na šasiју za vuču

Samo konfiguracija šasiје za vuču

Делови потребни за овај поступак:

6	Zavrtnaj (5/16 × 1")
6	Navrtka sa prirubnicom (5/16")

Поступак

⚠ УПОЗОРЕЊЕ

Podizanje osnove i levka mašine dok je sastavljena sa šasijom za vuču iza, ProGator, Workman ili TDC šasijom može da ošteti nosač za podizanje i ozbiljno povredi vas ili druge posmatrače.

Rastavite osnovu od šasiје za vuču iza, ProGator, Workman ili TDC šasiје i podignite samu osnovu i levak.

Напомена: Ako montirate ProPass rasipač na nešto što nije šasiја za vuču, pogledajte uputstva za instalaciju za vašu primenu.

1. Prikačite uređaj za podizanje za nosač za podizanje koji je pričvršćen zavrtnjima unutar sklopa levka (Слика 16).

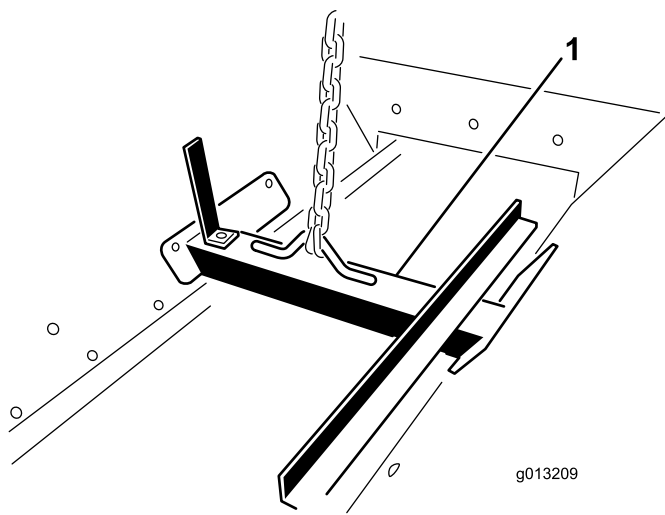

Слика 16

1. Nosač za podizanje

2. Pomoću mehanizma za podizanje, postavite levak preko šasije za vuču.
3. Poravnajte 6 otvora za montažu (3 po strani) i postavite zavrtnje (5/16 × 1") i navrtke sa prirubnicom (5/16").

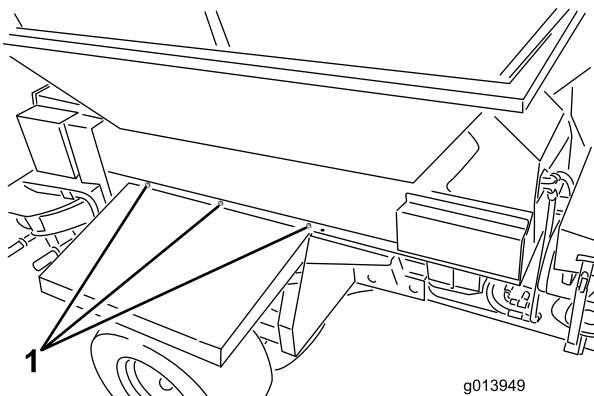

Слика 17

1. Lokacije za montažu (3 sa svake strane)

4. Uklonite nosač za podizanje sa strana levka i postavite zavrtnje na strane levka.

Напомена: Sačuvajte nosač za podizanje za buduću upotrebu i ne odlažite ga u otpad.

5

Povezivanje srednjeg snopa kablova

Делови потребни за овај поступак:

1	Srednji snop kablova
---	----------------------

Поступак

Priključite srednji snop kablova u konektor snopa kablova za napajanje na mašini (Слика 18 ili Слика 19).

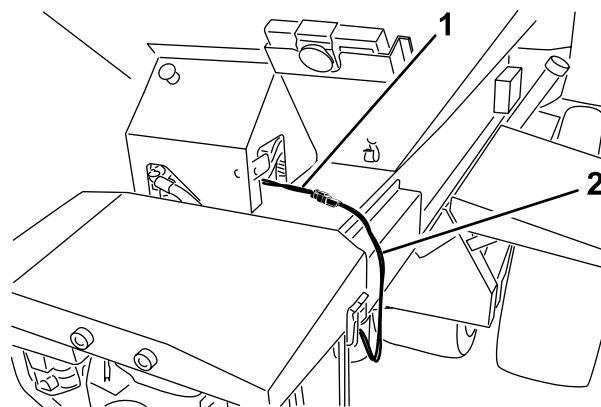

Слика 18
Model 44751

1. Snop kablova za napajanje 2. Srednji snop kablova

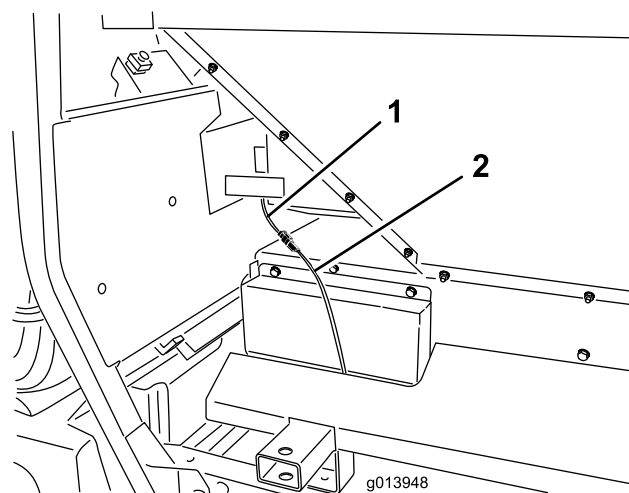

Слика 19
Model 44701

1. Snop kablova za napajanje 2. Srednji snop kablova

6

Povezivanje visećeg prekidača za uključivanje/isključivanje

Model 44701

Делови потребни за овај поступак:

1	Viseći prekidač za uključivanje/isključivanje
---	---

Поступак

Priključite konektor visećeg prekidača za uključivanje/isključivanje u konektor na mašini (Слика 20).

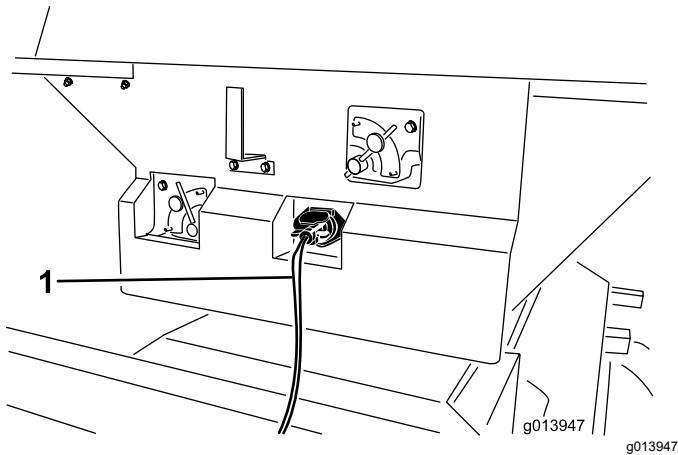

Слика 20

1. Viseći prekidač za uključivanje/isključivanje

7

Sklapanje ručnog daljinskog upravljača

Model 44751

Делови потребни за овај поступак:

1	Ručni daljinski upravljač
4	AA baterije
1	Magnetni nosač
6	Vijci, mali

Поступак

1. Uklonite gumene trake koje drže spojene polovine daljinskog upravljača i skinite zadnji poklopac.
2. Postavite baterije u ležište terminala, vodeći računa o odgovarajućem polaritetu. U ležištu su utisnute oznake polariteta za svaki terminal (Слика 21).

Напомена: Ако неправилно postavite baterije, ručni daljinski upravljač neće raditi.

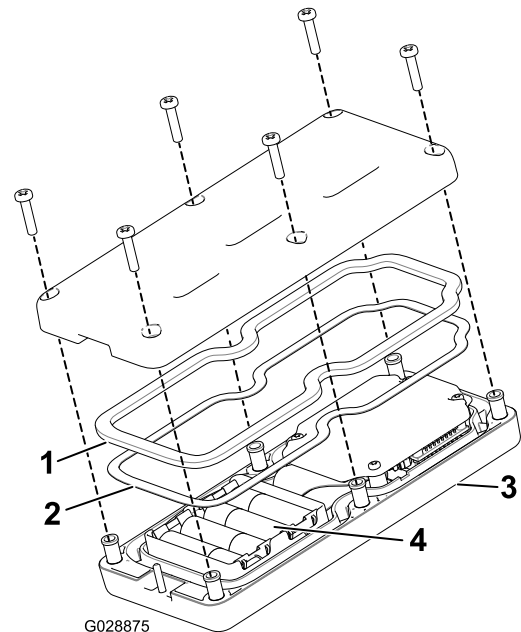

Слика 21

1. Gumena zaptivka
2. Čelična zaptivka
3. Ručni daljinski upravljač
4. 4 AA baterije

3. Proverite da li su čelična i gumena zaptivka nalegle u kanal u ručnom daljinskom upravljaču i vratite zadnji poklopac na mesto (Слика 21).
4. Pričvrstite poklopac pomoću 6 vijaka (Слика 21) i pritegnite ih na 1,5 do 1,7 N·m.
5. Ubacite ručni daljinski upravljač u magnetni nosač daljinskog upravljača, spojite polovine nosača i pritegnite zavrtnaj u magnetu (Слика 22).

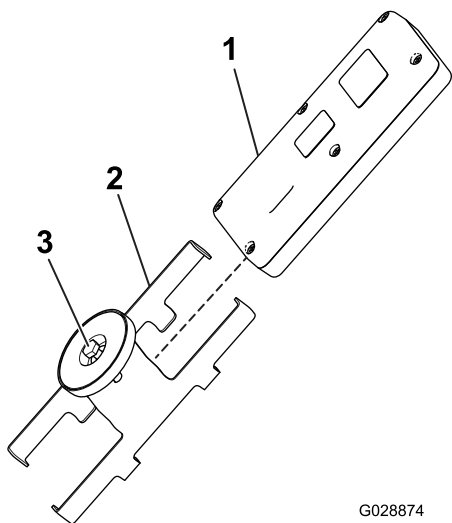

Слика 22

1. Ručni daljinski upravljač
2. Magnetni nosač daljinskog upravljača
3. Zavrtnaj u magnetu

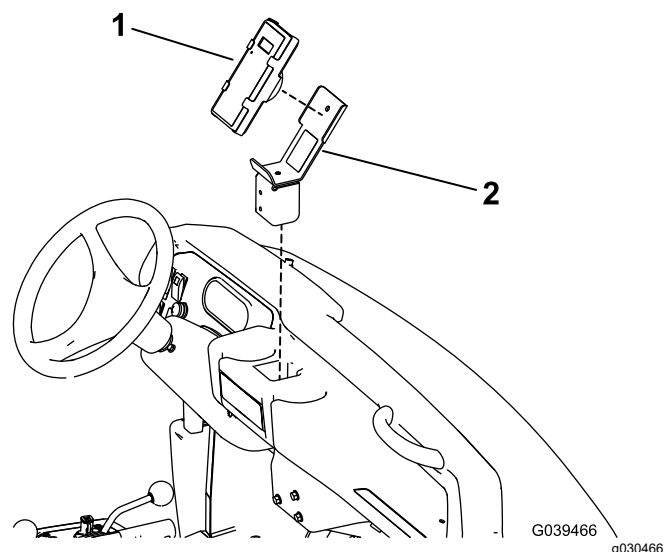

Слика 23

Приказано Workman возило за теške примене

1. Ručni daljinski upravljač
2. Sklop nosača kontrolera

8

Montiranje bežičnog daljinskog upravljača

Model 44751

Делови потребни за овај поступак:

1	Sklop nosača kontrolera
1	Sklop bežičnog daljinskog upravljača

Поступак

Umetnite sklop nosača kontrolera u držač za čaše ili sličan otvor na vučnom vozilu i iskoristite ga za čuvanje bežičnog ručnog daljinskog upravljača. Pored toga, magnet bežičnog daljinskog upravljača hvata se za bilo koju čeličnu površinu.

Преглед производа

Контроле

Вентил за регулацију протока за под

Model 44701

Хидраулични вентил за регулацију протока регулише брзину транспортне траке.

Највећа поставка брзине је 10 и уобичајена је за већину примена које се налазе на налепницама система за рад обележеног бојамa. Користите ниже поставке за веома lake примене.

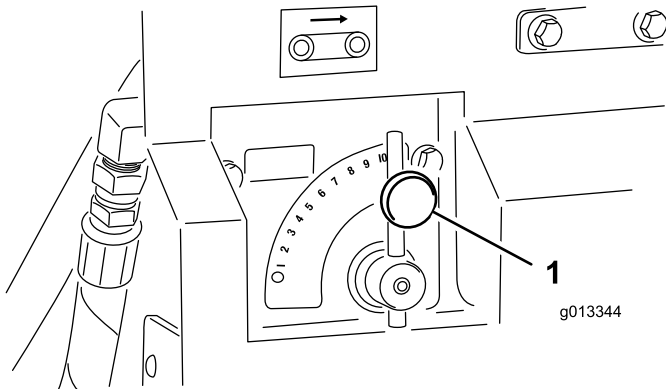

Слика 24

1. Регулациони вентил за под

Вентил за регулацију протока за опције

Model 44701

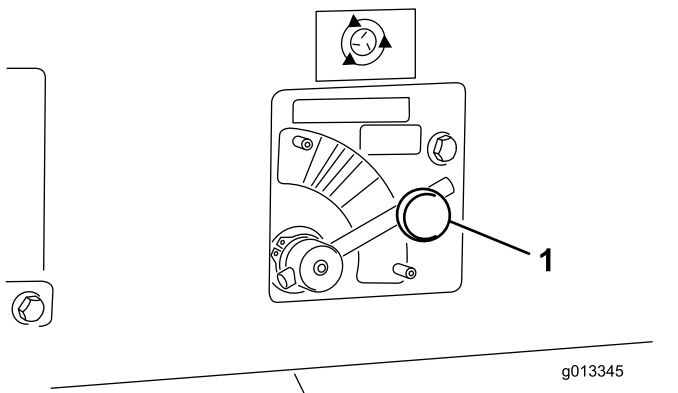

Слика 25

1. Регулациони вентил за опцију

Хидраулични вентил за регулацију протока регулише брзину опције (два диска). Икона диска означава проценат брзине само за бежићни контролер – за standardну

hidrauliku, postavite komandu u oblast odgovarajuće boje, počevši od isprekidane linije, i podesite brzine u okviru zone boje po potrebi.

Висећи прекидач за укључивање/искључивање

Model 44701

Користите 2 прекидача на висећем прекидачу за укључивање/искључивање за покретање транспортне траке или опције (Слика 26). Држите висећи прекидач за укључивање/искључивање на дохват руке оператора.

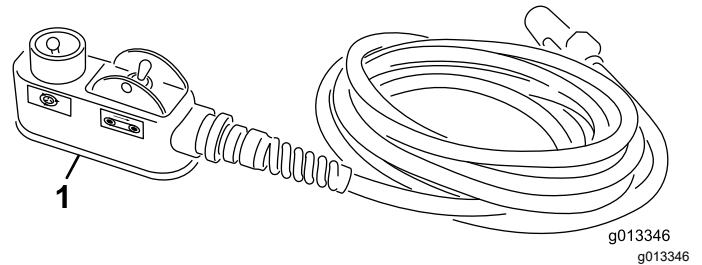

Слика 26

1. Висећи прекидач за укључивање/искључивање

Дугме Е-заустављање

Model 44751

Када завршите рад са машином, увек притисните дугме Е-ЗАУСТАВЉАЊЕ (Слика 27) да бисте онемогућили електрични систем. Када започинјете рад са машином, морате поново да извучете дугме Е-ЗАУСТАВЉАЊЕ пре укључивања ручног далјинског управљача.

Напомена: Када завршите рад са машином, притисните дугме Е-заустављање да бисте спречили прањњење акумулатора вућног возила.

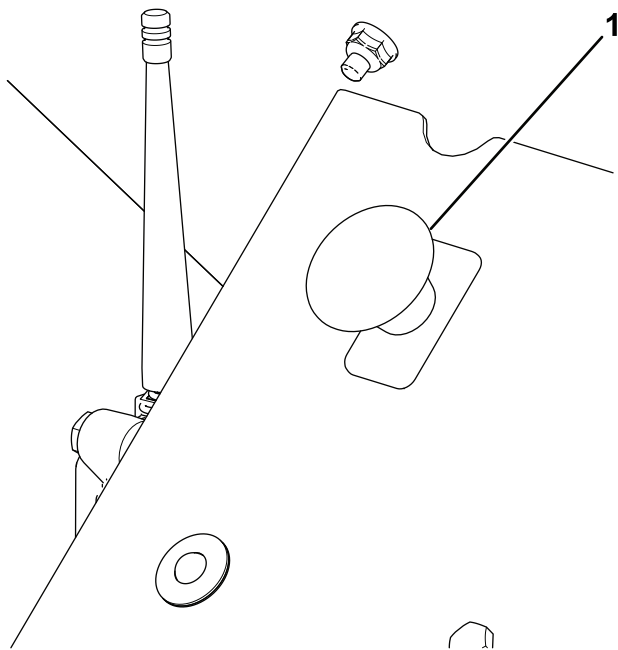

Слика 27

g237530

1. Dugme E-ZAUSTAVLJANJE

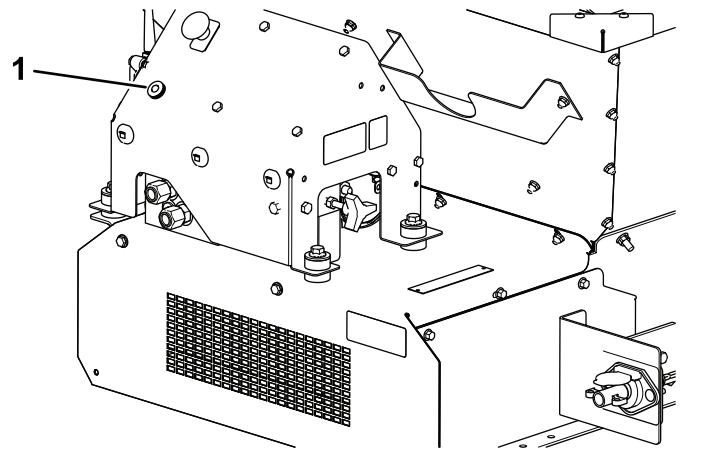

Слика 28

g237532

1. LED lampica za dijagnostiku

Funkcija LED lampice za dijagnostiku

Nakon izvlačenja dugmeta E-ZAUSTAVLJANJE, uključiće se LED lampica za dijagnostiku (Слика 28) nastaviće da svetli 5 sekundi, isključiće se na 5 sekundi, a zatim će početi da treperi učestalošću od 3 Hz (3 treperenja u sekundi) dok ne uključite ručni daljinski upravljač. Ako se svetlo uključi na 5 sekundi, a zatim počne da treperi učestalošću od 10 Hz (sa ili bez 5 sekundi pauze), došlo je do greške mašine; pogledajte [Provera kodova grešaka \(страна 45\)](#).

Напомена: Ако је ручни далјински управљач укључен када извучете дугме E-ZAUSTAVLJANJE, светло неће треперити учесталошћу од 3 Hz (3 треперенја у секунди) након искључивања на 5 секунди.

Ručni daljinski upravljač

Model 44751

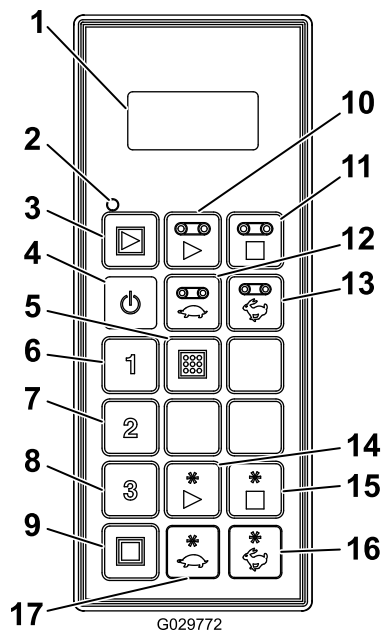

Слика 29

- | | |
|--|---------------------------|
| 1. LCD displej | 10. Pokreni pod |
| 2. LED lampica za status daljinskog upravljača | 11. Zaustavi pod |
| 3. Pokreni sve: Pokreće pod i opciju | 12. Smanji brzinu poda |
| 4. Uključi/isključi | 13. Povećaj brzinu poda |
| 5. Sačuvaj: Čuva unapred zadate postavke | 14. Pokreni opciju |
| 6. Unapred zadata postavka 1 | 15. Zaustavi opciju |
| 7. Unapred zadata postavka 2 | 16. Povećaj brzinu opcije |
| 8. Unapred zadata postavka 3 | 17. Smanji brzinu opcije |
| 9. Zaustavi sve: Zaustavlja sve funkcije | |

Спецификације

Težine	
Osnovni model	248 kg
Dva diska	68 kg

Radio (model 44751)	
Frekvencija	2,4 GHz
Maks. izlazna snaga	19,59 dBm

Dodatna oprema/priključci

Radi poboljšanja i proširenja mogućnosti mašine, dostupan je izbor dodatne opreme i priključaka koje je odobrila kompanija Toro i koji se mogu koristiti sa mašinom. Listu odobrene dodatne opreme i priključaka zatražite od ovlašćenog servisera ili distributera kompanije Toro, odnosno posetite www.Toro.com.

Da biste obezbedili optimalne performanse i produžetak bezbednosne sertifikacije mašine, koristite samo originalne zamenske delove i dodatnu opremu kompanije Toro. Zamenski delovi i dodatna oprema drugih proizvođača mogu biti opasni i, ako se koriste, može doći do poništavanja garancije za proizvod.

Рад

Пре рада

Bezbednost pre korišćenja

- Mašina ima različite karakteristike balansa, težine i rukovanja u poređenju sa nekim drugim tipovima opreme koja se vuče. Pročitajte sa razumevanjem sadržaj ovog *priručnika za operatera* pre korišćenja mašine. Upoznajte se sa svim komandama i saznajte kako da se brzo zaustavite.
- Nemojte nikada dozvoliti deci i neobučanim osobama da koriste ili servisiraju mašinu. Lokalnim propisima se može ograničiti starost operatera. Vlasnik je odgovoran za obuku svih operatera i mehaničara.
- Upoznajte se sa bezbednim korišćenjem opreme, komandama operatera i bezbednosnim znakovima.
- Saznajte kako da brzo zaustavite mašinu i isključite motor.
- Proverite da li su kontrole za prisustvo operatera, bezbednosni prekidači i štitnici pričvršćeni i da li pravilno rade. Nemojte koristiti mašinu ako ne funkcioniše pravilno.
- Sve štitnike i bezbednosne uređaje držite na mestu. Ako štitnik, bezbednosni uređaj ili nalepnica nisu čitljivi ili nedostaju, popravite ih ili zamenite pre korišćenja mašine.
- Pritegnite sve olabavljene navrtke, zavrtnje i vijke, kako biste bili sigurni da je mašina u bezbednom radnom stanju. Proverite da li su komponente mašine na svom mestu i da li su dobro pričvršćene.
- Proverite kod dobavljača ili proizvođača da li je vaše vučno pogodno za korišćenje sa priključnim uređajem ove težine.
- Parkirajte mašinu na ravnoj površini, aktivirajte parkirnu kočnicu, isključite motor, izvadite ključ, a pre nego što napustite mašinu, sačekajte da se sve zaustavi.

Svakodnevne provere

Na početku svakog dana, obavite ove bezbednosne provere pre korišćenja mašine. Prijavite sve bezbednosne probleme svom poslovođi. Detalje potražite u bezbednosnim uputstvima u ovom priručniku.

- [Provera pneumatika i točkova \(strana 40\)](#)
- [Provera hidrauličnog sistema \(strana 41\)](#)
- [Provera zadnje kapije \(strana 41\)](#)
- [Skladištenje i provera dizalica \(strana 41\)](#)
- [Provera drugih komponenti \(strana 41\)](#)
- [Provera zaptivki trake i zadnje kapije \(strana 42\)](#)

Odabir vučnog vozila

⚠ УПОЗОРЕЊЕ

Za pokretanje mašine uvek koristite odgovarajuće vučno vozilo, čak i na kratkim rastojanjima. Neodgovarajuće vučno vozilo može da ošteti mašinu, odnosno dovede do povrede ili smrtnog ishoda.

Pristup za ručnu izmenu nalazi se na vozačevoj strani hidrauličnog sistema; pogledajte [Слика 46](#) u [Ručna izmena \(strana 29\)](#).

Odgovarajuće vučno vozilo mora imati kapacitet vuče od najmanje 1405 kg.

Na šasiji za vuču iza, maksimalno noseće opterećenje za mašinu iznosi 907 kg, sa posledičnom težinom na kuki od 113 kg. Težina praznog vozila (bez tereta) iznosi 499 kg, sa posledičnom težinom na kuki od 23 kg.

Posledična težina na kuki mašine opremljene hidrauličnim uređajem za napajanje od 11 KS (8 KW) pri radu sa punim opterećenjem iznosi 145 kg. Posledična težina na kuki bez tereta iznosi 48 kg. Težina praznog vozila (bez tereta) iznosi 599 kg.

Na Truckster šasiji sa direktnim povezivanjem maksimalno noseće opterećenje za mašinu iznosi 907 kg, sa posledičnim prenosom težine od 272 kg na vučno vozilo. Težina vozila (bez tereta) iznosi 544 kg, sa posledičnim prenosom težine od 52 kg na vučno vozilo.

Povezivanje mašine sa vučnim vozilom

⚠ УПОЗОРЕЊЕ

Stajanje između mašine i vučnog vozila tokom spajanja može dovesti do teške povrede.

Nemojte stajati između mašine i vučnog vozila tokom spajanja.

1. Podesite visinu kuke okretanjem ručica dizalice kako bi mašina bila nivelisana.
2. Povežite kuku sa viljuškastom sponom mašine sa vučnim vozilom pomoću odobrenog sigurnosnog klina kuke prečnika 18 mm i osigurača (ne isporučuje se). Postavite klin kuke kroz kuku mašine i šipku za vuču vučnog vozila na šasiji za vuču iza, ili kroz isporučeni okvir kuke na Truckster šasiji sa direktnim povezivanjem.
3. Spustite kuku pomoću dizalica.
4. Kada se čitava težina mašine prebaci sa dizalica na šipku za vuču vučnog vozila, povucite klin koji drži dizalice na mestu.
5. Skladištite dizalice na sledeći način:
 - Na šasiji za vuču iza, okrenite dizalicu za 90 stepeni suprotno od smera kretanja kazaljki na satu, dok se dno dizalice ne usmeri ka zadnjoj strani mašine. To je položaj za vožnju.
 - Na Truckster šasiji sa direktnim povezivanjem pomerite dizalice ka zadnjoj strani mašine i okrenite ih za 90 stepeni, dok se dno obe dizalice ne usmeri ka centru mašine. To je položaj za vožnju
6. Prikačite crevo pod pritiskom i povratno crevo na odgovarajuće hidraulične izlaze na vučnom vozilu. Povratno crevo ima ugrađeni ventil za proveru. Ako obrnete creva, neke funkcije mašine možda će raditi unazad ili neće uopšte raditi. Testirajte hidrauliku pre prvog korišćenja mašine.
Важно: Nemojte dopustiti da se hidraulični vodovi, kabl za napajanje i kablovi visećeg prekidača vuku po tlu. Izbegavajte lokacije na kojima bi se mogli priklještit ili preseći.
7. Utaknite srednji snop kablova u konektor za napajanje vučnog vozila.
8. Proverite nivo hidraulične tečnosti u rezervoaru i po potrebi je dopunite – pogledajte priručnik za vlasnike vučnih vozila.

Priprema za rad

Mašina sadrži jedinstveni sistem za rad obeležen bojama, zahvaljujući kome nema nagađanja prilikom podešavanja mašine. Jednostavno odaberite rasipanje, odredite boju, a zatim podesite svaku postavku tako da odgovara toj boji, kako biste svaki put postigli savršeno rasipanje.

Glavna nalepnica za rukovanje

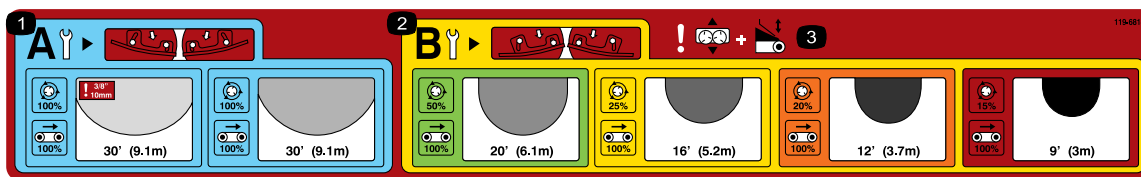

Слика 30

decal119-6814

1. Postavke podešavanja diska za slabo rasipanje
2. Postavke podešavanja diska za intenzivno rasipanje
3. Upozorenje – podešavanje klizača i podešavanje zadnjih vrata

Odabir rasipanja

Odaberite rasipanje tako što ćete pročitati glavnu nalepnicu za rukovanje koja se nalazi na zadnjim vratima mašine (Слика 30).

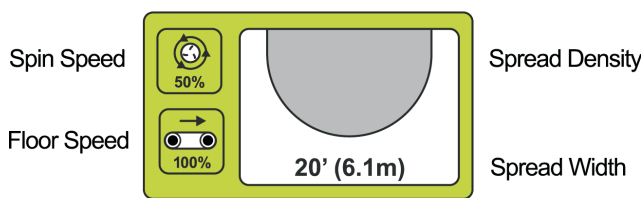

Слика 31

g013715

Na ovoj nalepnici se prikazuje dostupni raspon rasipanja koja se klasifikuju po boji (Слика 31). Svaka boja predstavlja različitu stopu primene, od veoma slabe do veoma intenzivne. Gustina rasipanja je označena zasenčenim ovalnim oblicima (od slabog do intenzivnog). Označena je i približna širina.

Provera sečiva

Напомена: Машина се испоручује са сеčивима диска у ПОЛОЖАЈУ В.

Slabija rasipanja (plavi panel) podsećaju vas da proverite da li su sečiva diska u POLOŽAJU A (Слика 32).



Слика 32

g013716

Dok su sečiva u POLOŽAJU A, unutrašnji zavrtnji (najbliži centru diska) nalaze se odmah pored zida

sečiva, a spoljašnji zavrtnji (najbliži ivici diska) udaljeni su od zida diska.

To je kritično, jer je ovaj položaj projektovan tako da pruži optimalno rasipanje i raspodelu pri velikim brzinama i maloj zapremini peska.

Za intenzivnije postavke (zlatni panel) sečiva bi trebalo da budu u POLOŽAJU B, kako bi se obezbedila najbolja raspodela pri većim zapreminama i manjim brzinama diska (Слика 33).



Слика 33

g013717

Dok su sečiva u POLOŽAJU B, unutrašnji zavrtnji (najbliži centru diska) udaljeni su od zida sečiva, a spoljašnji zavrtnji (najbliži ivici diska) nalaze se odmah pored zida diska.

Важно: Nepravilan položaj sečiva predstavlja uobičajeni razlog za neuspešne šablone rasipanja.

Podešavanje zadnjih vrata, brzine diska, klizača i brzine poda

Kada izaberete željeno rasipanje i proverite da li su sečiva pravilno podešena, obavite preostala podešavanja mašine.

Svaka postavka je označena na mašini nalepticama u odgovarajućoj boji (Слика 34).

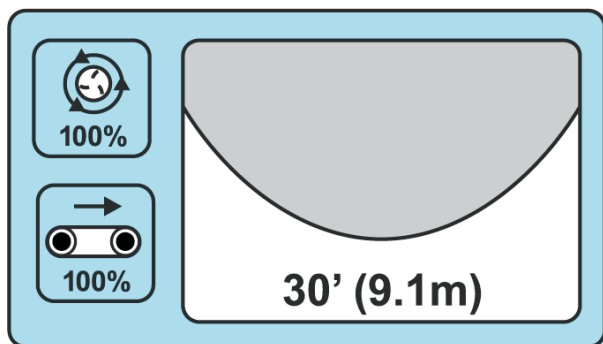

Слика 34

g013718

Ako želite slabo prašenje, plava oblast označava da vaša zadnja vrata, brzina poda, brzina diska i podešavanje osnovnog klizača treba svi da budu u plavim položajima (Слика 34).

SLABO

Približna širina: 9,1 m

Položaj sečiva: A

Brzina poda: 100%

Brzina diska: plavo/100%

Zadnja vrata: plavo

Podešavanje klizača: plavo

Da biste popunili otvore za aerifikaciju, podesite sve postavke na CRVENO.

VEOMA INTENZIVNO

Približna širina: 2,7 m

Položaj sečiva: B

Brzina poda: 100%

Brzina diska: crveno/15%

Zadnja vrata: crveno

Podešavanje klizača: crveno

Podešavanje zadnjih vrata

Zadnja vrata kontrolišu zapreminu materijala koji teče iz ProPass rasipača (Слика 35).



Слика 35

Симбол на налепници задњих врата

g013699

Zadnja vrata od 13 cm podeljena su na boje, sa ciljnom početnom linijom u svakom odeljku boje

(Слика 36). Можете да повећате или да smanjite količinu materijala sa zadnjih vrata sve dok ostanete u okviru odeljka odgovarajuće boje.



Слика 36

g013705

Напомена: Боје на налепници приказане на Слика 36 одговарају бојама на главној налепници за руковање (Слика 30).

Podešavanje brzine diska

Напомена: Боје на налепницама приказане на Слика 38 i Слика 39 одговарају бојама на главној налепници за руковање (Слика 30).



Слика 37

Симбол на налепници диска

g013706

Standardna hidraulika (model 44701): Podesite hidrauličnu kontrolu na isprekidanu početnu liniju u oblasti odgovarajuće boje (Слика 38). По потреби можете да menjate brzine u okviru odeljka odgovarajuće boje.

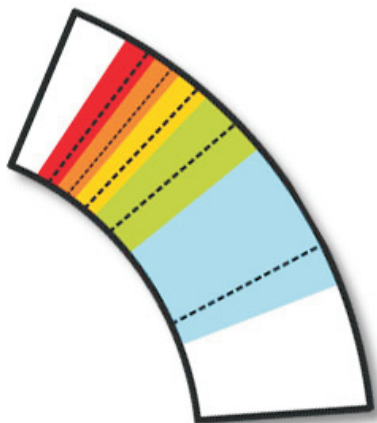

Слика 38

g013707

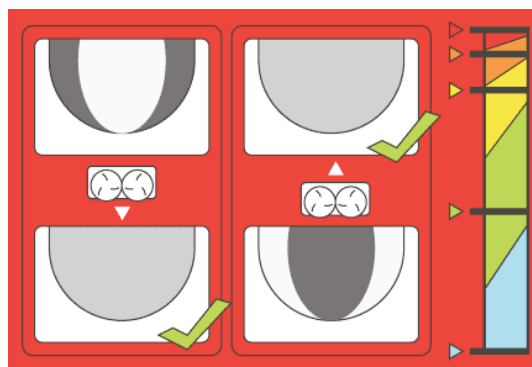

Слика 41

g013710

Вежићна контрола (Model 44751): Podesite u skladu sa procentom naznačenim u odeljku sa bojom na nalepnici i na grafikonu na poleđini вежићног контролера (Слика 39).

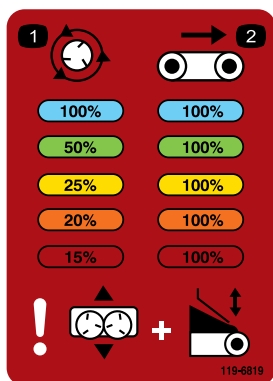

Слика 39

decal119-6819

Podešavanje klizača

Podešavanje klizača određuje položaje peska dok pada na diskove. Nalepnica ne samo da označava početni položaj obeležen bojama za svaku primenu, nego ilustruje i potrebno podešavanje za fino prilagođavanje rasipanja; pogledajte [Fino prilagođavanje podešavanja](#) (strana 23).



Слика 40

g013709

Simbol na nalepnici klizača

Напомена: Boje na nalepnici prikazane na Слика 41 odgovaraju bojama na glavnoj nalepnici za rukovanje (Слика 30).

Podešavanje brzine poda

Brzina poda za svaku postavku uobičajeno je 100%; to je razvijeno i testirano kako bi postojao jedan faktor manje za podešavanje u sistemu za rad obeleženom bojama. Najčešće bi trebalo da koristite zadnja vrata za smanjivanje zapremine materijala, a ne brzinu poda; međutim, ako je minimalna visina zadnjih vrata nedovoljna za smanjivanje protoka materijala, smanjite brzinu poda.

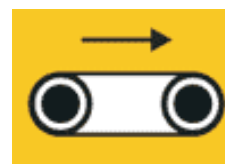

Слика 42

g013711

Simbol na nalepnici brzine poda

Fino prilagođavanje podešavanja

Zahvaljujući sistemu za rad obeleženom bojama, nije potrebno nagađanje za postizanje savršenog rasipanja. Međutim, uz toliko mnogo promenljivih (poput težine peska, veličine zrnaca, sadržaja vlage itd.), vaše rasipanje može i dalje biti neravnomerno.

Da biste to ispravili, **podešavanje postavke baze** sadrži ilustraciju na kojoj se označava pravilno ponovno pozicioniranje osnove (Слика 43).

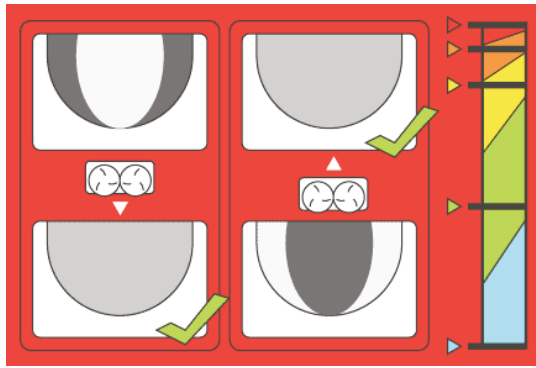

Слика 43

g013710

Kada je šablon rasipanja intenzivan u unutrašnjosti rasipanja, samo pomerite bazu ka unutra – prema levku. Ako je vaše rasipanje intenzivno sa spoljašnje strane, pomerite bazu ka spolja – dalje od levka.

Напомена: Воје на налепници приказане на [Слика 43](#) одговарају бојам на главној налепници за руковање ([Слика 30](#)).

Током рада

Bezbednost tokom korišćenja

- Vlasnik/operator mogu da spreče i snose odgovornost za nezgode koje mogu dovesti do telesne povrede ili oštećenja imovine.
- Nosite odgovarajuću odeću, uključujući zaštitu za oči, duge pantalone, izdržljivu neklizajuću obuću i zaštitu za uši. Vežite i podignite dugu kosu, pričvrstite široku odeću i nemojte nositi nakit koji visi.
- Budite u potpunoj pripravnosti dok rukujete mašinom. Nemojte raditi ništa što odvlači pažnju; u suprotnom, moglo bi doći do povrede ili oštećenja imovine.
- Nemojte rukovati mašinom ako ste umorni, bolesni, odnosno pod uticajem alkohola ili opijata.
- Nemojte nikada prevoziti putnike na mašini i održavajte rastojanje od posmatrača i kućnih ljubimaca tokom rada.
- Držite šake i stopala van levka.
- Ostanite u sedištu kad god se vučno vozilo kreće.
- Za korišćenje mašine je neophodna pažnja. Rukovanje vučnim vozilom na način koji nije bezbedan može dovesti do nezgode, prevrtanja vučnog vozila i ozbiljne povrede ili smrtnog ishoda. Vozite pažljivo i, da biste sprečili prevrtanje ili gubitak kontrole, uradite sledeće:
 - Budite naročito pažljivi, smanjite brzinu i održavajte rastojanje od peščanih zamki, šančeva, vode, rampi, nepoznatih područja ili drugih opasnih mesta.
 - Smanjite brzinu natovarene mašine dok savladujete neravnine terena, kako ne bi postala nestabilna.
 - Pazite na rupe i druge skrivene opasnosti.
 - Budite pažljivi prilikom upravljanja na strmom nagibu. Vozite pravo uz i niz nagibe. Smanjite brzinu kada oštro skrećete. Izbegavajte okretanje na padinama kad god je moguće.
 - Budite dodatno pažljivi tokom upravljanja na vlažnim površinama, pri većim brzinama ili pod punim opterećenjem. Vreme zaustavljanja se produžava pri punom opterećenju. Prebacite mašinu u niži stepen prenosa pre pokretanja uzbrdo ili nizbrdo.
 - Izbegavajte nagla zaustavljanja i pokretanja. Nemojte prelaziti iz kretanja unapred u kretanje unazad i obrnuto dok se mašina u potpunosti ne zaustavi.
 - Tokom vožnje ne pokušavajte nagla skretanja, manevrisanja ili druge radnje koje nisu bezbedne i koje mogu da dovedu do gubitka kontrole.
 - Prilikom okretanja mašine ili tokom vožnje unazad, imajte u vidu svoje okruženje. Proverite da li je prostor prazan i vodite računa da svi posmatrači budu na odstojanju. Nastavite polako.
 - Uvek pazite na niske ispuste poput grana drveća, dovratnika, nadzemnih prelaza i izbegavajte ih. Uverite se da imate dovoljno prostora iznad glave i vučnog vozila.
 - Ne upravljajte mašinom ako postoji opasnost od grmljavine.
 - Ako niste sigurni da je upravljanje bezbedno, prestanite sa radom i posavetujte se sa poslovođom.
 - Ne ostavljajte mašinu bez nadzora dok radi.
- Proverite da li je mašina povezana sa vučnim vozilom pre utovara ili istovara.
- Nemojte prevoziti terete veće od ograničenja za teret mašine ili vučnog vozila.
- Stabilnost tereta može da varira – na primer, visoki tereti imaju više težište. Po potrebi smanjite maksimalna ograničenja tereta radi veće stabilnosti.
- Da ne bi došlo do prevrtanja mašine, postupite na sledeći način:
 - Pažljivo pratite visinu i težinu tereta. Višim i težim teretima povećava se rizik od prevrtanja.

- Ravnomerno rasporedite opterećenje, od prednjeg do zadnjeg dela i od jedne strane do druge.
- Budite pažljivi pri skretanju i izbegavajte manevre koji nisu bezbedni.
- Uvek proverite da li je mašina povezana sa vučnim vozilom pre utovara.
- Ne stavljajte velike ili teške predmete u levak. Tako bi mogli da se oštete traka i valjci. Postarajte se i za to da teret ima ujednačenu teksturu. Mašina može na nepredvidiv način da ubaci sitno kamenje u pesak.
- Nemojte stajati iza mašine tokom istovara ili rasipanja. Dva diska, poprečni transporter i prerađivač mogu da izbacuju čestice i prašinu velikom brzinom.
- Istovarite teret iz mašine ili je odvojite od vučnog vozila dok je na ravnoj površini.
- Nemojte se kretati dok je mašina u potpuno podignutom položaju. Time se povećava mogućnost prevrtanja mašine.
- Nemojte se kretati ako je mašina u opsegu za oprez (žuto/crno). Ako na mašini nema dodatne opreme, krećite se dok je mašina u spuštenom položaju.
- Isključite dodatnu opremu dok prilazite osobama, vozilima, prelazima za vozila ili pešačkim prelazima.
- Budite naročito pažljivi tokom kretanja po brdima, naročito pri skretanju.
 - Poprečno kretanje po strmim padinama dok je mašina potpuno natovarena može dovesti do prevrtanja ili gubitka prijanjanja mašine ili vučnog vozila.
 - Smanjite težinu tereta dok se krećete strmim padinama i izbegavajte visoko nagomilavanje tereta.
- Operater mora da pregleda uputstva za upravljanje mašinom na nagibima koja su navedena u nastavku. Razmotrite radne uslove tog dana, kako biste odlučili da li da koristite mašinu na datoj lokaciji. Promene u terenu mogu dovesti do promene u radu mašine na nagibu.
- Izbegavajte pokretanje, zaustavljanje ili okretanje mašine na nagibima. Izbegavajte nagle promene brzine ili smera. Skrećite polako i postepeno.
- Ni u kom slučaju ne koristite mašinu ako postoji problem sa prijanjanjem, upravljanjem ili stabilnošću.
- Uklonite ili obeležite prepreke poput rovova, rupa, brazdi, izbočina, kamenja ili drugih skrivenih opasnosti. Visoka trava može da sakrije prepreke. Na neravnom terenu mašina može da se prevrne.
- Imajte u vidu da korišćenje mašine na mokroj travi, poprečno po nagibima ili nizbrdo može dovesti do gubitka prijanjanja mašine. Gubitak prijanjanja pogonskih točkova može dovesti do klizanja i gubitka mogućnosti kočenja i upravljanja.
- Budite naročito pažljivi dok upravljate mašinom blizu strmina, rovova, nasipa, vode ili drugih opasnih mesta. Mašina bi mogla iznenada da se prevrne ako točak pređe preko ivice ili ako ivica popusti. Uspostavite bezbednosnu oblast između mašine i opasnosti.

Radne karakteristike

Mašina ima karakteristike balansa, težine i rukovanja koje mogu da se razlikuju od nekih drugih tipova vučne opreme. Pažljivo pročitajte *priručnik za operatera*.

Ako je montirana opcija, vodite računa o rastojanju od tla dok se krećete po brdima. Za mašinu montiranu na šasiju za vuču iza, rastojanje od tla je 33 cm bez opterećenja. Za mašinu montiranu na Truckster šasiju sa direktnim povezivanjem, rastojanje od tla je 43 cm bez opterećenja.

Bezbednost na nagibu

- Pregledajte specifikacije vučnog vozila kako se ne bi prekoračile njegove mogućnosti u vezi sa nagibom.
- Nagibi su glavni faktor povezan sa gubitkom kontrole i nezgodama sa prevrtanjem, što može dovesti do teške povrede ili smrtnog ishoda. Operater je odgovoran za bezbedno upravljanje na nagibu. Za korišćenje mašine na nagibima neophodna je dodatna pažnja.
- Operater mora da proceni uslove na lokaciji kako bi utvrdio da li je nagib bezbedan za korišćenje mašine, što obuhvata i ispitivanje lokacije. To ispitivanje uvek obavljajte koristeći zdrav razum i jasno rasuđivanje.

Regulisanje snage mašine

Isključivanje ili uključivanje mašine

Model 44701

Kada završite sa korišćenjem mašine, zaustavite mašinu pomoću visećeg prekidača. Kada započinjete rad sa mašinom, pokrenite vozilo ili uređaj za napajanje kako bi hidraulični sistem bio pod pritiskom i pokrenite mašinu pomoću visećeg prekidača.

Isključivanje ili uključivanje mašine

Model 44571

Kada završite rad sa mašinom, uvek pritisnite dugme E-ZAUSTAVLJANJE (Слика 44) da biste onemogućili električni sistem. Kada započinjete rad sa mašinom, morate ponovo da izvučete dugme E-ZAUSTAVLJANJE pre uključivanja ručnog daljinskog upravljača.

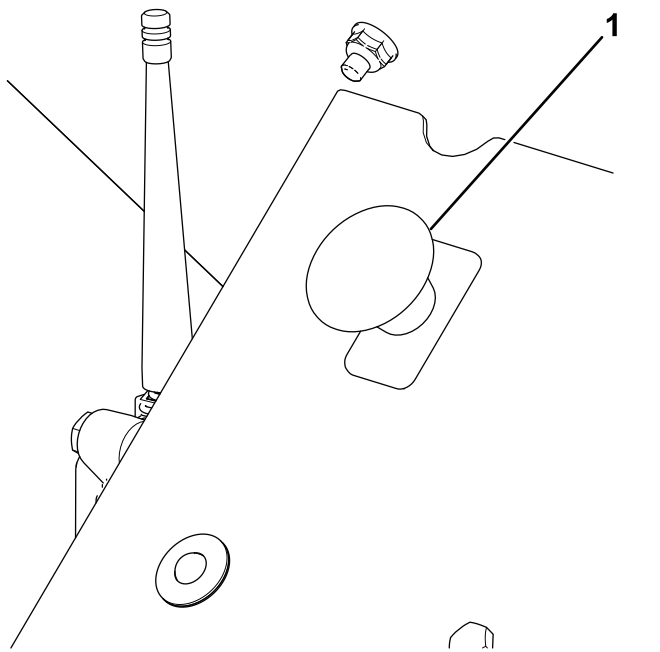

Слика 44

1. Dugme E-ZAUSTAVLJANJE

Важно: Kada završite sa korišćenjem mašine, pritisnite dugme E-ZAUSTAVLJANJE da biste sprečili pražnjenje akumulatora vozila.

Korišćenje mašine

1. Napunite levak mašine materijalom koji ćete koristiti za rasipanje.
 2. Proverite da li je montirana opcija dva diska.
 3. Podesite visinu kapije na željenu postavku.
 4. Podesite oba ventila za regulaciju protoka na željenu postavku. Podesite brzine trake i opcije na željenu postavku (brzina trake najčešće bi trebalo da bude sledeća: bežični model – 100%, standardna hidraulika – #10).
 5. Parkirajte vučno vozilo 3 m ispred površine predviđene za rasipanje.
 6. Proverite da li su oba viseća prekidača za uključivanje/isključivanje isključena. Na bežičnim modelima, proverite da li su funkcije ručnog daljinskog upravljača zaustavljene.
 7. Proverite da li su zadnja pristupna vratanca potpuno zatvorena i sigurno zabravljena; pogledajte [Podizanje i spuštanje zadnjih pristupnih vratanaca \(strana 41\)](#).
 8. Aktivirajte hidrauliku (na vučnom vozilu ili na pomoćnom uređaju za napajanje hidraulike).
 9. Povećajte broj o/min vučnog vozila. Uključite opciju, pomoću visećeg prekidača za uključivanje/isključivanje ili ručnog daljinskog upravljača na bežičnim modelima.
 10. Vozite unapred do površine predviđene za rasipanje, povećavajući o/min vučnog vozila do optimalnog radnog opsega.
 11. Kada se opcija mašine postavi direktno iznad početka površine za rasipanje, uključite transportnu traku pomoću visećeg prekidača za uključivanje/isključivanje ili visećeg upravljačkog prekidača na bežičnim modelima.
- Напомена:** Za bežične modele koristite funkciju POKRENI SVE umesto funkcija POKRENI OPCIJU i POKRENI POD kao funkciju za pokretanje jednom operacijom. Opcija se pokreće praćena trakom.
12. Krećite se pravom linijom i rasipajte materijal stalnom brzinom dok ne stigne do ivice površine za rasipanje.
 13. Isključite transportnu traku, okrenite mašinu i pozicionirajte je za sledeći prolazak.
 14. Pre sledećeg prolaska, proverite šablon rasipanja na zemlji. Podesite postavke mašine po potrebi.
 15. Nastavite sa koracima 11 do 14 dok se ne prekrije cela površina predviđena za rasipanje ili dok se levak ne isprazni.
 16. Isključite transportnu traku i opciju, smanjite broj o/min vučnog vozila i deaktivirajte hidrauliku.

Важно: Uvek prvo isključite transporter.

Руčni daljinski upravljač

Bezbednost za bežični kontroler

Model 44751

Bežični kontroler aktivira delove koji brzo rotiraju i one koji predstavljaju opasnost od priklještenja. Vodite računa da ProPass bude u vašem vidnom polju dok koristite, podešavate ili programirate bežični kontroler.

Da bi se aktiviranje diskova i poda uvek izvodilo sa namerom, dugmad za pokretanje morate pritisnuti dvaput: jednom za izbor i jednom za aktiviranje. Time se smanjuje mogućnost slučajnog pokretanja prilikom ručnih podešavanja na mašini

Ako 10 sekundi ne pritisnete nijedno dugme dok programirate bežični kontroler ili se pripremate da ga koristite, on ulazi u režim mirovanja i vraća se na poslednji sačuvani program ili postavku.

▲ ПАЗЊА

Hidraulična tečnost koja izlazi pod pritiskom može da prodre kroz kožu i dovede do povrede.

Isključite bežični kontroler i radno vozilo (kako biste bili sigurni da nema hidrauličnog protoka) pre bilo kakvog fizičkog podešavanja sečiva ili poda.

Korišćenje hidrauličkih kontrola i opcija

Model 44751

Sistem za daljinsko upravljanje

Sistem za daljinsko upravljanje sastoji se od ručnog daljinskog upravljača, bazne jedinice od +12 do +14,4 VDC i snopa kablova.

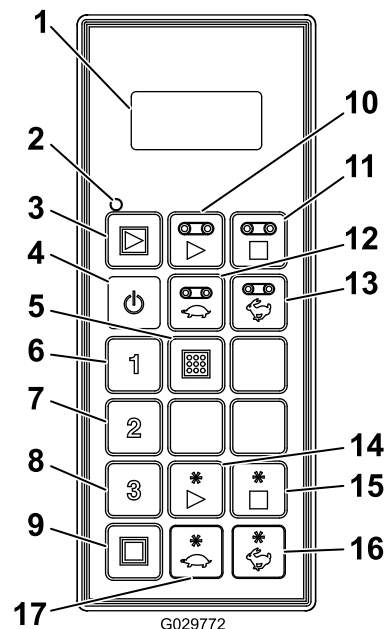











Слика 45

- | | |
|--|---------------------------|
| 1. LCD displej | 10. Pokreni pod |
| 2. LED lampica za status daljinskog upravljača | 11. Zaustavi pod |
| 3. Pokreni sve: pokreće pod i opciju | 12. Smanji brzinu poda |
| 4. Uključi/isključi | 13. Povećaj brzinu poda |
| 5. Sačuvaj: čuva unapred zadate postavke | 14. Pokreni opciju |
| 6. Unapred zadata postavka 1 | 15. Zaustavi opciju |
| 7. Unapred zadata postavka 2 | 16. Povećaj brzinu opcije |
| 8. Unapred zadata postavka 3 | 17. Smanji brzinu opcije |
| 9. Zaustavi sve: zaustavlja sve funkcije | |

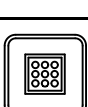
Funkcije dugmadi

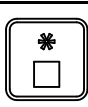
Dugme	Naziv	Funkcija
	UKLJUČI/ISKLJUČI	Uključuje ili isključuje ručni daljinski upravljač.
	POKRENI SVE	Obezbeđuje funkcionalnu kontrolu i poda i opcije, uključujući uključivanje/isključivanje i prikazivanje brzine.
	POKRENI POD	Obezbeđuje funkcionalnu kontrolu transportne trake poda levka, uključujući uključivanje/isključivanje i prikazivanje brzine poda.
	ZAUSTAVI POD	Zaustavlja pod.

Dugme	Naziv	Funkcija
	SMANJ. BRZ. PODA	Smanjuje brzinu poda.
	POVEĆ. BRZ. PODA	Povećava brzinu poda.
	UNAPRED ZADATA POSTAVKA 1	Unapred podešene vrednosti koje možete da sačuvate za brzine i poda i opcije.
	UNAPRED ZADATA POSTAVKA 2	
	UNAPRED ZADATA POSTAVKA 3	
	SAČUVAJ	Koristi se zajedno sa dugmetom UNAPRED ZADATA POSTAVKA za čuvanje ili uspostavljanje memorije unapred zadatih postavki.
	POKRENI OPCIJU	Obezbeđuje funkcionalnu kontrolu zadnje opcije, uključujući uključivanje/isključivanje i prikazivanje brzine opcije.
	ZAUSTAVI OPCIJU	Zaustavlja opciju.
	SMANJ. BRZ. OPCIJE	Smanjuje brzinu opcije.
	POVEĆ. BRZ. OPCIJE	Povećava brzinu opcije.
	ZAUSTAVI SVE	Zaustavlja i pod i opciju.

Uključivanje ručnog daljinskog upravljača

Pritisnite dugme UKLJUČI/ISKLJUČI na daljinskom upravljaču i sačekajte da pronađe bazu. Pazite da ne pritisnete nijedno dugme na ručnom daljinskom upravljaču tokom rutine pokretanja.

Razumevanje LED lampica za status daljinskog upravljača

Model 44751

LED lampica za status daljinskog upravljača sporo treperi učestalošću od 2 Hz (dvaput u sekundi) tokom prenosa na ručnom daljinskom upravljaču, ali nije pritisnuto nijedno dugme, dok su aktivna dugmad za pod i opciju. Kada pritisnete dugme, svetlo treperi učestalošću od 10 Hz.

Ključni elementi za funkcionalnost

- Kada uključite ručni daljinski upravljač, na displeju bi trebalo da piše **FLR OFF (POD ISKLJUČEN)** i **OPT OFF (OPCIJA ISKLJUČENA)** u trajanju od oko 5 sekundi. Ako su na displeju prikazane reči „waiting for base“ (čeka se baza), proverite da li postoji električno napajanje bazne jedinice i da li je dugme E-ZAUSTAVLJANJE na baznoj jedinici izvučeno.
- Uvek postoji **trenutna radna memorija**. Trenutna radna memorija nije unapred podešena. Kada uključite ručni daljinski upravljač, on koristi poslednje sačuvane radne postavke iz trenutne radne memorije.
- Radna sekvenca dugmadi za pokretanje ručnog daljinskog upravljača:
 1. Jednim pritiskom na dugme za pokretanje (POKRENI SVE, POKRENI POD ili POKRENI OPCIJU) poziva se postavka trenutne radne memorije sačuvana u ručnom daljinskom upravljaču.
 2. Pritisnite drugi put isto dugme za pokretanje kako biste uključili komponentu ako je hidraulika aktivirana (na displeju se prikazuju brojevi koji se povećavaju).
 3. Pritisnite treći put isto dugme za pokretanje kako biste sačuvali novu postavku u radnoj memoriji daljinskog upravljača.
- Kada jednom pritisnete dugme za pokretanje da biste prikazali postavku trenutne radne memorije u režimu bez rada, imate oko 10 sekundi da započnete podešavanje postavke ili elementa pre nego što se daljinski upravljač ponovo isključi. U radnom režimu ne važi pravilo od 10 sekundi.
- Da biste programirali unapred zadatu postavku, morate prvo **aktivirati** elemente.
- Da biste upravljali iz unapred zadate postavke, pogledajte procenat brzine elementa na displeju da biste ih aktivirali. Ako na displeju vidite reč **OFF (ISKLJUČENO)**, morate opozvati unapred zadatu postavku.

Ručna izmena

Ako ručni daljinski upravljač nedostaje, odnosno ako je oštećen ili neispravan, možete i dalje da upravljate mašinom kako biste završili zadatke ili nastavili proces rasipanja.

Pristup za ručnu izmenu nalazi se na vozačevoj strani hidrauličnog sistema (Слика 46).

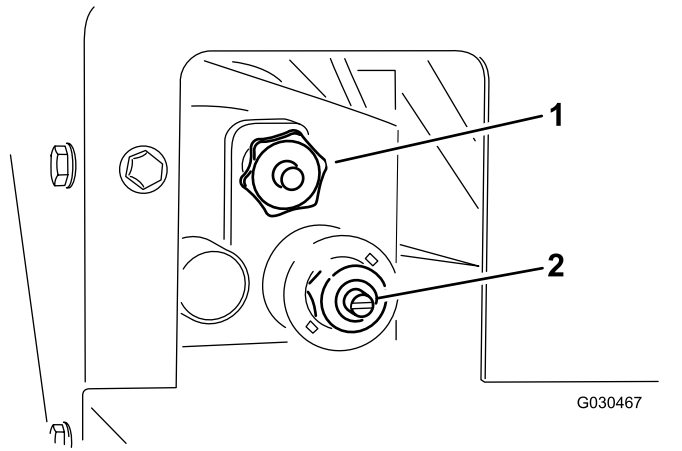

Слика 46

1. Brzina poda
2. Brzina diska

- Za podešavanje brzine poda (Слика 47), okrenite dugme u smeru kretanja kazaljki na satu. Koristite maksimalnu brzinu poda sistema za rad obeleženog bojama ako nemate hidraulični protok. Ova postavka je korisna ako je levak pun peska.

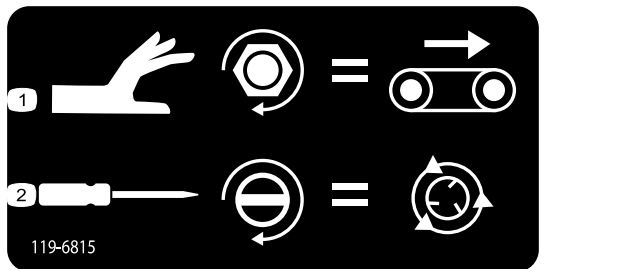

Слика 47

Nalepnica za ručnu izmenu

1. Podešavanje brzine poda
2. Podešavanje brzine diska

- Za podešavanje brzine diska (Слика 47) koristite odvijač sa pljosnatom glavom da biste povećali brzinu diska okretanjem vijka u smeru kretanja kazaljki na satu ili da biste smanjili brzinu diska okretanjem vijka u suprotnom smeru.

Напомена: Ako podešavate mašinu dok je hidraulični protok aktivan i ne želite da rasipanje peska započne tokom podešavanja, postarajte se da pod bude isključen.

Kada vam postavke budu prihvatljive, iskoristite kontrolu hidrauličnog protoka na svom vučnom vozilu da uključite i isključite sistem tokom rada.

Korišćenje ručnog daljinskog upravljača

Model 44751

Displej sa tečnim kristalima (LCD)

LCD (displej sa tečnim kristalima), koji ima 2 linije i 8 znakova po liniji, prikazuje status i aktivnost dok pritiskate dugmad ručnog daljinskog upravljača. Sadrži pozadinsko osvetljenje i kontrast koje korisnici mogu da podešavaju. Izmene se čuvaju u trenutnoj radnoj memoriji daljinskog upravljača. Kada jedinicu uključite nakon isključivanja, displej koristi poslednje postavke za kontrast i pozadinsko osvetljenje.

Podešavanje pozadinskog osvetljenja

Istovremeno držite dugmad ZAUSTAVI SVE i SMANJI BRZINU PODA posmatrajući displej, dok pozadinsko osvetljenje ne bude onakvo kako želite.



Напомена: Postoje 3 postavke: ISKLJUČENO, SLABO i JAKO.

Pozadinsko osvetljenje troši najviše energije od svih funkcija ručnog daljinskog upravljača. Pojačavanjem pozadinskog osvetljenja povećava se potrošnja energija i skraćuje trajanje baterija; što je pozadinsko osvetljenje slabije, trajanje baterija je duže.

Povećavanje kontrasta

Istovremeno držite dugmad ZAUSTAVI SVE i POVEĆAJ BRZINU OPCIJE posmatrajući displej, dok kontrast ne bude onakav kakav želite.

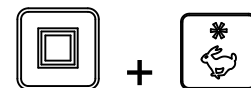

Напомена: Postoje 3 postavke: ISKLJUČENO, SLABO i JAKO.

Smanjivanje kontrasta

Istovremeno držite dugmad ZAUSTAVI SVE i SMANJI BRZINU OPCIJE posmatrajući displej, dok kontrast ne bude onakav kakav želite.

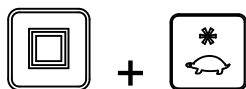

Напомена: Postoje 3 postavke: ISKLJUČENO, SLABO i JAKO.

Provera trajanja baterija, radna frekvencija, baza i prikaz ID-a daljinskog upravljača

Držite istovremeno dugmad ZAUSTAVI SVE i ZAUSTAVI OPCIJU da biste prikazali više stavki sa informacijama.



Dok držite pritisnutu dugmad, na displeju se približno na svake 2 sekunde u ciklusima prvo prikazuje očekivano trajanje baterija u preostalim procentima ili trenutni napon baterije, zatim radna frekvencija (kanal) na kojoj jedinice komuniciraju, ID broj daljinskog upravljača i na kraju ID povezane BAZNE jedinice.

Briga o ručnom daljinskom upravljaču

Iako je ručni daljinski upravljač izdržljiv, nemojte ga ispuštati na tvrde površine. Obrišite ručni daljinski upravljač čistom krpom nakvašenom vodom ili blagim sredstvom za čišćenje. Izbegavajte grebanje LCD ekrana.

Zamena baterija u ručnom daljinskom upravljaču

Ručni daljinski upravljač napajaju 4 baterije (veličine AA, alkalne, svaka od 1,5 V), a on radi na naponu od 2,4 do 3,2 V. Trajanje baterije je oko 300 sati (neprekidni rad sa isključenim pozadinskim osvetljenjem), ali na dužinu radnog veka baterija utiču faktori korišćenja, naročito postavka za intenzitet pozadinskog osvetljenja – što je veća vrednost ove postavke, to je veća potrošnja energije i kraće trajanje baterija.

Важно: Kada koristite ručni daljinski upravljač, uvek imajte pri ruci nove rezervne baterije.

1. Popustite zavrtanj u magnetu na magnetnom nosaču daljinskog upravljača (Слика 48).

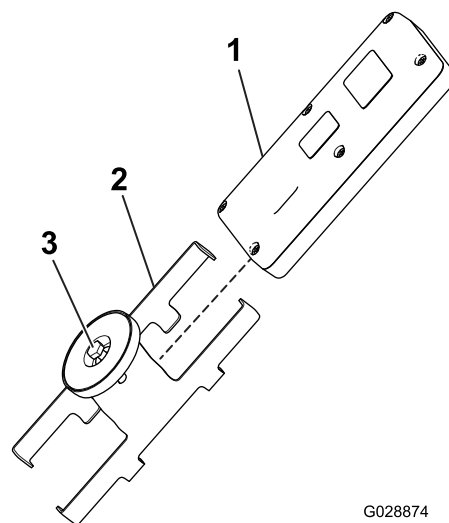

G028874

g028874

Слика 48

1. Ručni daljinski upravljač
2. Magnetni nosač daljinskog upravljača
3. Zavrtanj u magnetu

2. Razdvojite strane nosača i uklonite daljinski upravljač (Слика 48).
3. Uklonite 6 zavrtanja sa zadnje strana daljinskog upravljača i skinite poklopac (Слика 49).

Напомена: Ako je moguće, ostavite gumenu i čeličnu zaptivku u kanalu kada uklanjate poklopac i baterije.

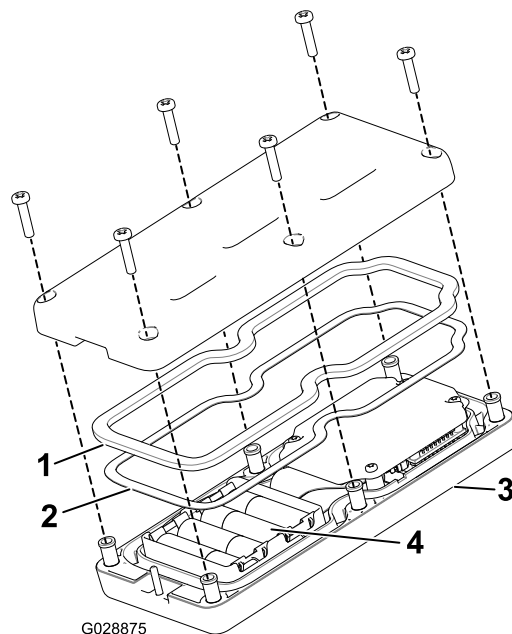

G028875

g028875

Слика 49

1. Gumena zaptivka
2. Čelična zaptivka
3. Ručni daljinski upravljač
4. 4 AA baterije

4. Uklonite ispražnjene baterije i pravilno ih odložite u otpad u skladu sa lokalnim propisima.

- Postavite baterije u ležište terminala, vodeći računa o odgovarajućem polaritetu. U ležištu su utisnute oznake polariteta za svaki terminal (Слика 49).

Напомена: Ako nepravilno postavite baterije, ručni daljinski upravljač neće raditi.

- Ako ste slučajno uklonili gumenu i čeličnu zaptivku, pažljivo ih vratite u kanal ručnog daljinskog upravljača (Слика 49).
- Vratite poklopac i pričvrstite ga pomoću 6 vijaka koje ste prethodno uklonili (Слика 49), a zatim ih pritegnite na 1,5 do 1,7 N·m.
- Postavite ručni daljinski upravljač u magnetni nosač daljinskog upravljača, spojite polovine nosača da biste pričvrstili ručni daljinski upravljač i pritegnite zavrtnj u magnetu (Слика 48).

Povezivanje ručnog daljinskog upravljača sa bazom

U fabrici se ručni daljinski upravljač povezuje sa bazom, čime im se omogućava komunikacija; međutim, u polju može doći do situacija kada ćete morati ponovo da povežete daljinski upravljač i baznu jedinicu.

- Pritisnite dugme E-zaustavljanje da biste uklonili napajanje bazne jedinice i omogućili isključivanje ručnog uređaja.
- Ostanite u blizini bazne jedinice bez prepreka u vidnom polju.
- Istovremeno pritisnite i zadržite dugmad UKLJUČI/ISKLJUČI i ZAUSTAVI SVE.

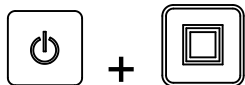

Ručni daljinski upravljač prolazi kroz svoje ekrane za pokretanje i zaustavlja se na ekranu **ASSOC PENDING (POVEZIVANJE NA ČEKANJU)**.

- Nastavite da držite oba dugmeta, a zatim ih brzo otpustite kada se prikaže **ASSOC ACTIVE (POVEZIVANJE JE AKTIVNO)** (oko 4 sekunde).

Na displeju se prikazuje **PRESS STORE (PRITISNITE SAČUVAJ)**.

- Pritisnite i zadržite dugme SAČUVAJ.



Na daljinskom upravljaču se prikazuje **POW UP BASE (UKLJUČITE BAZU)**.

- Dok i dalje držite dugme SAČUVAJ, izvucite dugme E-ZAUSTAVLJANJE da biste omogućili napajanje bazne jedinice.

Ručni daljinski upravljač se povezuje (spaja) sa baznom jedinicom. Po uspešnom povezivanju, na displeju se prikazuje **ASSOC PASS (USPEŠNO POVEZIVANJE)**.

- Otpustite dugme SAČUVAJ.

Важно: Ako se na displeju prikaže **ASSOC EXIT (IZADITE IZ POVEZIVANJA)**, povezivanje nije uspelo.

Напомена: Prikažite vezu ručnog daljinskog upravljača i bazne jedinice uz istovremeno pritisnutu dugmad ZAUSTAVI SVE i ZAUSTAVI OPCIJU.

Displej u ciklusima prikazuje i označava izabrani kanal i ID bazne jedinice.

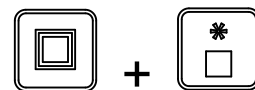

Upravljanje podom i opcijom pomoću ručnog daljinskog upravljača

Model 44751

Pomoću sledećih procedura podešavajte i upravljajte podom i opcijom mašine (poput dva diska ili druge dodatne opreme) na sledeći način:

- Podešavanje i upravljanje samo za pod
- Podešavanje i upravljanje samo za opciju
- Podešavanje i upravljanje i za pod i za opciju

Podešavanje i upravljanje samo za pod

Nakon početnog pritiskanja dugmeta FLOOR START



(Pokreni pod) (kada pod nije pokrenut), na displeju daljinskog upravljača prikazuje se sačuvana postavka, kao i S nakon FLR (tj. **FLRS**), što znači da je ručni daljinski upravljač u režimu samo za podešavanje. U ovom režimu samo za podešavanje, možete da povećavate ili smanjujete postavku, ali pod se neće aktivirati nego će ostati isključen. To vam omogućava da podesite željenu brzinu poda ili da koristite sačuvanu postavku bez izazivanja neželjenog pomeranja. Pošto podesite brzinu, pritisnite dugme FLOOR START (Pokreni pod) da biste aktivirali pod na izabranoj postavci (ako aktivirate hidrauliku, pod će

se pokrenuti). Pritisnite po treći put FLOOR START (Pokreni pod) da biste sačuvali trenutnu vrednost u memoriji.

Напомена: Izmene postavki poda dok je pod pokrenut odmah počinju da važe, ali su privremene, osim ako novu postavku ne sačuvate ponovnim pritiskom na POKRENI POD nakon izmene postavke. Na primer, ako vršite podešavanje dok se na displeju prikazuje **FLRS**, pritisnite Pokreni pod pokrećući pod na podešenoj postavci, a zatim isključite ručni daljinski upravljač bez ponovnog pritiskanja dugmeta POKRENI POD, čime bi se izmena sačuvala. Kada sledeći put budete koristili daljinski upravljač, postavka će se vratiti na prethodno sačuvanu vrednost.

Напомена: Kada pritisnete POKRENI POD, pokrenuće se tajmer od 10 sekundi i prikazaće se FLRS (režim samo za podešavanje). Ako ne pritisnete dugme tokom intervala od 10 sekundi, ekran se vraća na FLR i prikazuje se i primenjuje prethodno stanje/vrednost. Ako pritisnete bilo koje dugme dok je ručni daljinski upravljač u režimu samo za podešavanje, tajmer se ponovo podešava na 10 sekundi.

1. Pritisnite dugme POKRENI POD.



Prikazuje se vrednost pregleda i FLRS.

2. Podesite postavku za brzinu pomoću dugmeta POVEĆAJ BRZINU PODA ili SMANJI BRZINU PODA.



3. Pritisnite dugme POKRENI POD da biste pokrenuli pod.



4. Pritisnite dugme POKRENI POD da biste sačuvali vrednost za pod.



Na displeju se prikazuje **FLOOR STORE (PRITISNITE SAČUVAJ)**. Podešena vrednost će se ubuduće koristiti kad god je pod pokrenut, sve dok ponovo ne promenite postavku.

Podešavanje i upravljanje samo za opciju

Nakon početnog pritiskanja dugmeta OPTION START



(Pokreni opciju) (kada opcija nije pokrenuta), na displeju ručnog daljinskog upravljača prikazuje se sačuvana postavka, kao i S nakon OPT (tj. **OPTS**), što znači da je daljinski upravljač u režimu samo za podešavanje. U ovom režimu samo za podešavanje, možete da povećavate ili smanjujete postavku, ali opcija se neće aktivirati nego će ostati isključena. To vam omogućava da podesite željenu brzinu opcije ili da koristite sačuvanu postavku bez izazivanja neželjenog pomeranja. Pošto podesite brzinu, pritisnite dugme OPTION START (Pokreni opciju) da biste aktivirali opciju na izabranoj postavci (ako aktivirate hidrauliku, opcija će se pokrenuti). Pritisnite po treći put OPTION START (Pokreni opciju) da biste sačuvali trenutnu vrednost u memoriji.

Напомена: Izmene postavki opcije dok je opcija pokrenuta odmah počinju da važe, ali su privremene, osim ako novu postavku ne sačuvate ponovnim pritiskom na POKRENI OPCIJU nakon izmene postavke. Na primer, ako vršite podešavanje dok se na displeju prikazuje **OPTS**, pritisnite POKRENI OPCIJU pokrećući opciju na podešenoj postavci, a zatim isključite ručni daljinski upravljač bez ponovnog pritiskanja dugmeta POKRENI OPCIJU, čime bi se izmena sačuvala. Kada sledeći put budete koristili daljinski upravljač, postavka će se vratiti na prethodno sačuvanu vrednost.

Напомена: Kada pritisnete POKRENI OPCIJU i FLRS (režim samo za podešavanje), prikazaće se tajmer od 10 sekundi. Ako ne pritisnete dugme tokom intervala od 10 sekundi, ekran se vraća na FLR i prikazuje se i primenjuje prethodno stanje/vrednost. Ako pritisnete bilo koje dugme dok je ručni daljinski upravljač u režimu samo za podešavanje, tajmer se ponovo podešava na 10 sekundi.

1. Pritisnite dugme POKRENI OPCIJU.



Prikazuje se vrednost pregleda i FLRS.

2. Podesite postavku za brzinu pomoću dugmeta POVEĆAJ BRZINU OPCIJE ili SMANJI BRZINU OPCIJE.



3. Pritisnite dugme POKRENI OPCIJU da biste pokrenuli opciju.



4. Pritisnite dugme POKRENI OPCIJU da biste sačuvali vrednost za opciju.



Na displeju se prikazuje **OPTION STORE (PRITISNITE SAČUVAJ)**. Podešena vrednost će se ubuduće koristiti kad god je opcija pokrenuta, sve dok ponovo ne promenite postavku.

Podešavanje i upravljanje i za pod i za opciju

Nakon početnog pritiskanja dugmeta ALL START



(Pokreni sve) (kada opcija nije pokrenuta), na displeju ručnog daljinskog upravljača prikazuje se sačuvana postavka za pod i opciju, kao i S nakon FLR i OPT (drugim rečima, **FLRS** i **OPTS**), što znači da je ručni daljinski upravljač u režimu samo za podešavanje. U ovom režimu samo za podešavanje, možete da povećavate ili smanjujete bilo koju postavku, ali pod i opcija se neće aktivirati nego će ostati isključeni. To vam omogućava da podesite željene brzine ili da koristite sačuvane postavke bez izazivanja neželjenog pomeranja. Pošto podesite brzine, pritisnite dugme ALL START (Pokreni sve) da biste aktivirali pod i opciju na izabranoj postavci (ako je hidraulika aktivirana, pod i opcija će se pokrenuti). Pritisnite po treći put ALL START (Pokreni sve) da biste sačuvali trenutnu vrednost u memoriji.

Напомена: Izmene postavki dok su pod i opcija pokrenuti odmah počinju da važe, ali su privremene, osim ako novu postavku ne sačuvate ponovnim pritiskom na POKRENI SVE nakon izmene postavke. Na primer, ako vršite podešavanje dok se na displeju prikazuju **FLRS** i **OPTS**, pritisnite POKRENI SVE pokrećući pod i opciju na podešenoj postavci, a zatim isključite ručni daljinski upravljač bez ponovnog pritiskanja dugmeta POKRENI SVE, čime bi se izmena sačuvala. Kada sledeći put budete koristili daljinski upravljač, postavke će se vratiti na prethodno sačuvane vrednosti.

Напомена: Kada pritisnete POKRENI SVE, pokrenuće se tajmer od 10 sekundi i prikazaće se režim samo za podešavanje. Ako ne pritisnete dugme tokom intervala od 10 sekundi, ekran se vraća na FLR i OPT i prikazuje se i koristi prethodno stanje/vrednost. Ako pritisnete bilo koje dugme dok je ručni daljinski

upravljač u režimu samo za podešavanje, tajmer se ponovo podešava na 10 sekundi.

1. Pritisnite dugme POKRENI SVE.



Prikazuju se vrednosti pregleda FLRS i OPTS.

2. Podesite postavke brzine na sledeći način:

- Podesite postavku brzine poda pomoću dugmeta POVEĆAJ BRZINU PODA ili SMANJI BRZINU PODA.



- Podesite postavku brzine opcije pomoću dugmeta POVEĆAJ BRZINU OPCIJE ili SMANJI BRZINU OPCIJE.



3. Pritisnite dugme POKRENI SVE da biste pokrenuli pod i opciju.



4. Pritisnite dugme POKRENI SVE da biste sačuvali vrednosti.



Na displeju se prikazuje **ALL STORE (PRITISNITE SAČUVAJ)**. Podešena vrednost će se ubuduće koristiti kad god je opcija pokrenuta, sve dok ponovo ne promenite postavku.

Напомена: Morate pokrenuti i pod i opciju da biste sačuvali postavke pomoću dugmeta POKRENI SVE. Ako nije pokrenuto nijedno ili je pokrenuto samo jedno, pritiskom na dugme POKRENI SVE pokrenuće se oba ili ono koje nije pokrenuto. Ništa nije sačuvano i prikazuju se prethodno sačuvane postavke za pod i opciju. Važno je imati na umu da se sačuvana komanda za pod i opciju koriste dvaput – jednom u slučaju pojedinačne komande, uz korišćenje dugmadi POKRENI POD ili POKRENI OPCIJU, i jednom u slučaju kombinovane radnje, uz korišćenje dugmeta POKRENI SVE – i da je to u oba slučaja isti broj.

Režimi unapred zadatih postavki ručnog daljinskog upravljača

Model 44751

Podešavanje dugmadi Unapred zadata postavka 1, 2 i 3

Ručni daljinski upravljač ima 3 dugmeta UNAPRED ZADATA POSTAVKA koja možete da programirate sa postavkama za brzinu poda i opcije. Svako dugme UNAPRED ZADATA POSTAVKA ponaša se kao režim za pregled za dugme POKRENI SVE, osim što koriste različite brze referentne vrednosti brzine koje definiše korisnik.

Ako su pod i/ili opcija pokrenuti u vreme pritiskanja dugmeta UNAPRED ZADATA POSTAVKA, prikazuje se vrednost pregleda za postavke i za pod i za opciju; ako nakon toga pritisnete dugme POKRENI SVE, trenutne radne vrednosti se zamenjuju vrednostima unapred zadatih postavki. Ako ne pritisnete dugme UNAPRED ZADATA POSTAVKA u roku od 10 sekundi, sistem će se vratiti na prethodno sačuvane vrednosti.

Podesite vrednosti dugmeta UNAPRED ZADATA POSTAVKA pomoću sledeće procedure:

1. Pokrenite i pod i opciju, pojedinačno ili pomoću dugmeta POKRENI SVE.



2. Podesite željene brzine i za pod i opciju pomoću odgovarajuće dugmadi za brzinu POVEĆAJ i SMANJI za svaki izlaz.
3. Pritisnite i zadržite dugme SAČUVAJ, a zatim pritisnite željeno dugme UNAPRED ZADATA POSTAVKA (1, 2 ili 3).

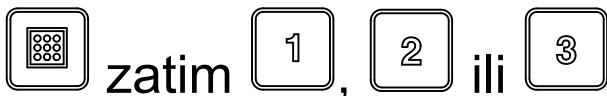

Na ekranu će se prikazati PRESET SAVED (UNAPRED ZADATA POSTAVKA JE SAČUVANA).

Напомена: Ako zadržite dugme SAČUVAJ i pritisnete dugme UNAPRED ZADATA POSTAVKA dok su pod ili opcija isključeni, za pod ili opciju neće biti sačuvana nijedna nova vrednost; unapred zadata postavka zadržava ranije sačuvane vrednosti.

Korišćenje režima unapred zadatih postavki

1. Pritisnite željeno dugme UNAPRED ZADATA POSTAVKA (1, 2 ili 3) da biste prikazali postavke za pod i opciju.
2. Pritisnite dugme POKRENI SVE da biste pokrenuli pod i opciju (ako je hidraulika uključena).
3. Koristite dugmad POKRENI i ZAUSTAVI za upravljanje podom i opcijom po želji.

Utovar levka

⚠ УПОЗОРЕЊЕ

Da biste izbegli opasan rad, levak mora da se koristi kako je namenjen:

- Nemojte prevoziti putnike u levku.
- Nemojte prevoziti terete veće od ograničenja za teret mašine ili vučnog vozila; pogledajte [Спецификације \(страна 18\)](#).
- Stabilnost tereta može da varira – na primer, visoki tereti imaju više težište. Po potrebi smanjite maksimalna ograničenja tereta radi veće stabilnosti.

1. Povežite mašinu sa vučnim vozilom.
2. Napunite levak materijalom.

Важно: Ne stavljajte velike ili teške predmete u levak. Materijal koji je veći od otvora zadnje kapije može da ošteti sklop trake i zadnje kapije. Postarajte se i za to da teret ima ujednačenu teksturu. Mašina može na nepredvidiv način da ubaci sitno kamenje u pesak.

Da ne bi došlo do prevrtanja mašine (pogledajte bezbednosne nalepnice u ovom priručniku):

- Pažljivo pratite visinu i težinu tereta. Višim i težim teretima povećava se rizik od prevrtanja.
- Ravnomerno rasporedite opterećenje, od prednjeg do zadnjeg dela i od jedne strane do druge.
- Budite pažljivi pri skretanju i izbegavajte manevre koji nisu bezbedni.

Istovar levka

⚠ УПОЗОРЕЊЕ

Mašina može da amputira šake i stopala.

Udaljite šake i stopala od štitnika levka na štitniku diska i sklopu diska dok mašina radi ili dok radi motor sa hidrauličnim uređajem za napajanje na vučnom vozilu.

Nemojte stajati iza mašine tokom istovara ili rasipanja. Dva diska izbacuju čestice i prašinu velikom brzinom.

Ne istovarujte teret iz mašine dok je na nagibu.

⚠ УПОЗОРЕЊЕ

Istovar tereta iz mašine dok nije povezana sa vučnim vozilom može izazvati pomeranje tereta i prevrtanje mašine.

Proverite da li je mašina povezana sa vučnim vozilom pre istovara.

Kretanje

Mašina je projektovana samo za korišćenje van puteva. Maksimalna preporučena brzina bez tereta je 24 km/h.

Održavajte bezbednu kontrolu nad mašinom. Ne pokušavajte nagla skretanja, manevrisanja ili druge radnje u vožnji koje nisu bezbedne.

Usporite pre skretanja, naročito na vlažnim, peskovitim i klizavim površinama. Razmaci pri skretanju su ograničeni ako vam je na mašini montirana opcija.

⚠ ПАЖЊА

Korišćenje mašine na način koji nije bezbedan može dovesti do teške telesne povrede ili smrtnog ishoda.

Prilikom okretanja ili tokom vožnje unazad, imajte u vidu svoje okruženje. Proverite da li je prostor prazan i vodite računa da svi posmatrači budu na odstojanju. Nastavite polako.

Isključite opciju dok prilazite osobama, vozilima, prelazima za vozila ili pešačkim prelazima.

Напомена: Teški tereti i vlažne ili neravne površine produžavaju vreme potrebno za zaustavljanje i smanjuju mogućnost brzog i bezbednog skretanja.

Након пада

Bezbednost nakon korišćenja

- Parkirajte mašinu na čvrstoj i ravnoj površini. Izbegavajte meko tlo, jer krak dizalice može da potone i dovede do prevrtanja mašine.
- Ne odvajajte mašinu od vučnog vozila na padinama ili bez aktiviranja kraka prednje i zadnje dizalice.
- Proverite da li su krak zadnje dizalice i levak u spušenom položaju. Ako je razmak do tla veći od 5 cm, postavite odstožnik (poput parčeta drveta) ispod zadnjeg kraka.
- Dok odvajate mašinu, uvek poduprite točkove kako biste sprečili pomeranje.
- Sve delove održavajte u dobrom radnom stanju i vodite računa da zavrtnji budu dobro pritegnuti.
- Zamenite sve pohabane i oštećene nalepnice, kao i one koje nedostaju.

Odvajanje mašine od vučnog vozila

1. Parkirajte vučno vozilo i mašinu na suvom i ravnom terenu.
2. Aktivirajte parkirnu kočnicu na vučnom vozilu, isključite motor i izvadite ključ.
3. Postavite blokove ispod 2 točka mašine (prednjeg i zadnjeg).
4. Ispustite pritisak iz hidrauličnog sistema.
5. Odvojite hidraulična creva, namotajte ih i odložite na prednjoj strani mašine.
6. Odvojite srednji kabl za napajanje od vučnog vozila.
7. Spustite dizalice na sledeći način:
 - Na šasiji za vuču iza, okrenite dizalicu za 90 stepeni (u smeru kretanja kazaljki na satu) do spušenog položaja radi podupiranja mašine
 - Na Truckster šasiji sa direktnim povezivanjem pomerite dizalice ka prednjoj strani mašine i okrenite ih za 90 stepeni dok se dno obeju dizalica ne usmeri ka tlu.
8. Podižite mašinu pomoću dizalica dok se težina ne ukloni sa šipke za vuču.
9. Izvucite klin kuke.
10. Uverite se da više ne postoji veza između mašine i vučnog vozila.

Parkiranje mašine

Mašinu uvek parkirajte na ravnoj površini. Postavite blokove ispod 2 točka mašine (prednjeg i zadnjeg, ako je u konfiguraciji montiranoj na vozilo).

⚠ УПОЗОРЕЊЕ

Odvajanje mašine od vučnog vozila na nagibu može dovesti do neočekivanog pomeranja mašine.

Ne odvajajte mašinu od vučnog vozila na nagibu. Proverite da li je prednja dizalica u položaju za podupiranje.

Da biste rotirali dizalicu iz vertikalnog položaja (podupiranje) u horizontalni položaj (kretanje), izvucite osigurač dizalice i okrećite je. Proverite da li je dizalica pričvršćena za mašinu i da li je u pravilnom položaju tokom rada. Na Toro šasiji za vuču iza, dizalica se nalazi na cevi kuke (Слика 50). Na Truckster šasiji sa direktnim povezivanjem koriste se 2 dizalice (Слика 51). Tokom rada koristite nosače za skladištenje dizalice sa zadnje strane šasije.

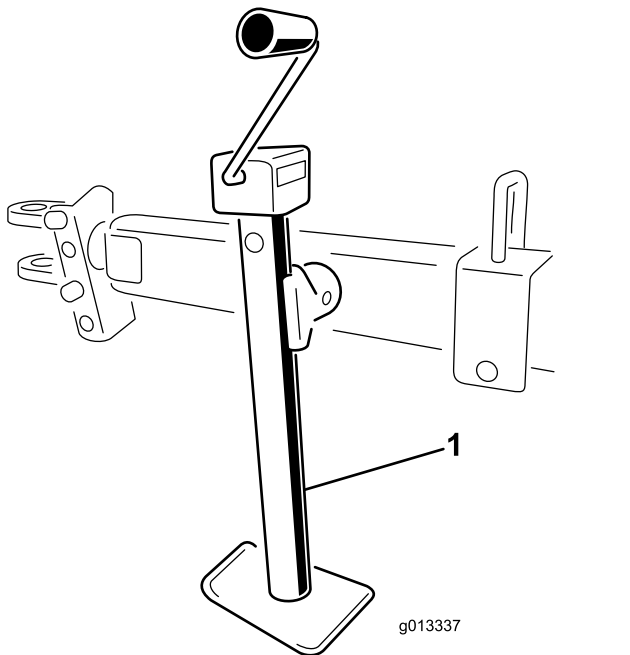

Слика 50

1. Dizalica na šasiji za vuču iza

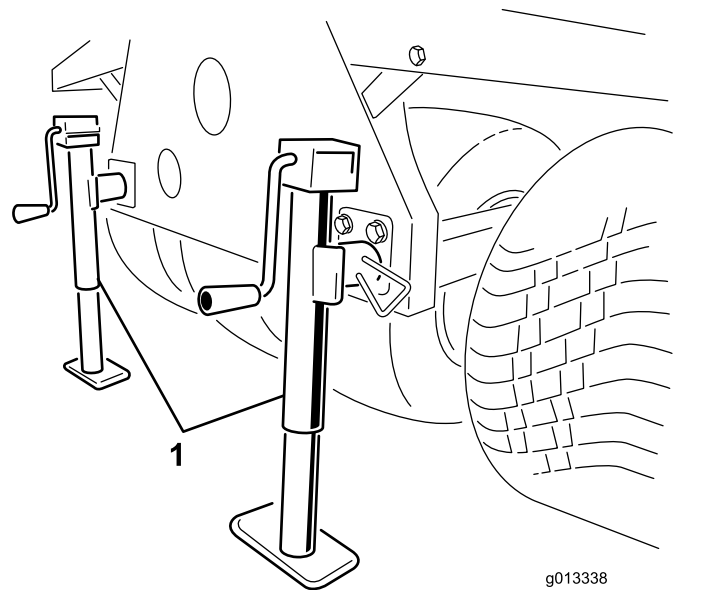

Слика 51

1. Dizalice na Truckster šasiji sa direktnim povezivanjem

Korišćenje postolja za skladištenje

1. Parkirajte radno vozilo na mesto za skladištenje mašine.
Напомена: Mesto za skladištenje mora biti čvrsta i ravna površina.
2. Odvojite električni priključak sa radnog vozila.
3. Odvojite hidraulične vodove mašine sa radnog vozila.
4. Dok je radno vozilo u neutralnom stepenu prenosa, aktivirajte parkirnu kočnicu i pokrenite motor.
5. Pomoću cilindra za podizanje vozila, podignite prednji kraj mašine dovoljno visoko da postavite prednje krakove postolja za skladištenje.
6. Isključite motor.

⚠ УПОЗОРЕЊЕ

Rad na mašini dok se nalazi na postolju za skladištenje može dovesti do teške telesne povrede ili smrtnog ishoda.

Nemojte se podvlačiti ispod ili raditi na mašini dok se nalazi na postolju za skladištenje.

7. Umetnite prednje krakove za skladištenje i zadnje dizalice u cevi mašine i pričvrstite ih osiguračima (Слика 52).

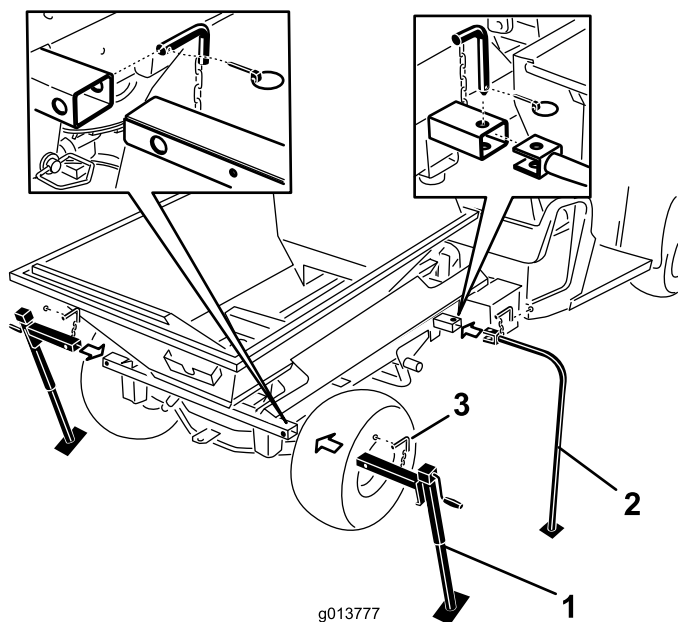

Слика 52

- | | |
|------------------------------------|-------------|
| 1. Zadnje dizalice | 3. Osigurač |
| 2. Prednji krakovi za skladištenje | |

8. Pomoću cilindra za podizanje vozila, spustite prednji kraj mašine dok prednji krakovi za skladištenje ne počnu da dodiruju tlo.
9. Podižite 2 zadnje dizalice za skladištenje dok se ne ukloni pritisak sa nosećih klinova kojima se pričvršćuje poprečna cev mašine za Workman okvir.
10. Uklonite zadnje sigurnosne osovinice, klinove kuke i podloške (Слика 53).

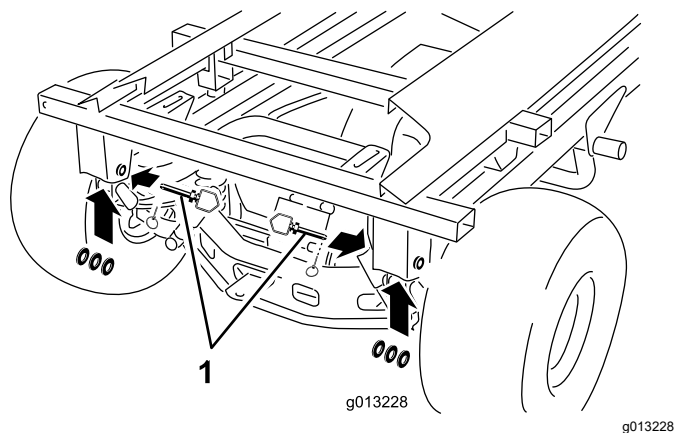

Слика 53

1. Klin kuke, podloške i sigurnosna osovina

11. Jednom rukom držite cilindar za podizanje. Drugom rukom uklonite osigurač cilindra za podizanje (Слика 54).

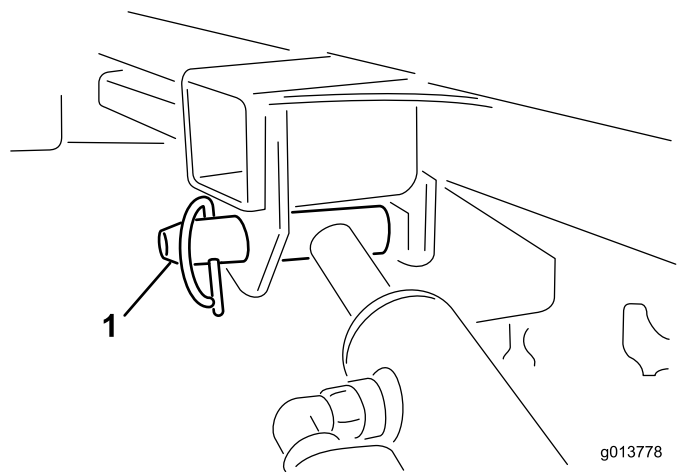

Слика 54

1. Osigurač cilindra za podizanje

12. Odložite cilindre u korpe za skladištenje. Aktivirajte sigurnosnu ručicu hidraulične dizalice na vozilu, kako biste sprečili slučajno izvlačenje cilindara za podizanje.
13. Podižite zadnje dizalice dok ne postignete dovoljan razmak da odvezete vozilo od mašine.
14. Obiđite oko mašine. Uverite se da je odvojena od okvira radnog vozila i da je obezbeđena pomoću sva 4 kraka postolja za skladištenje.
15. Prebacite menjač radnog vozila u neutralni stepen prenosa, aktivirajte parkirnu kočnicu i pokrenite motor.
16. Deaktivirajte parkirnu kočnicu i polako vozite radno vozilo unapred, dalje od nosača mašine za kamion na postolju za skladištenje.

Transportovanje mašine

Важно: Pre utovara mašine na prikolicu ili istovara sa prikolice, uklonite sklop dva diska kako ga ne biste oštetili.

- Budite pažljivi pri utovaru mašine u prikolicu ili kamion i pri istovaru mašine iz njih.
- Za utovar mašine u prikolicu ili kamion koristite rampe pune širine.

U *priručniku za rad* potražite svoju šasiju za vuču i lokacije za privezivanje mašine za vučno vozilo.

Напомена: Ako to nije moguće, pričvrstite trakom haubu mašine za okvir, ili skinite haubu i transportujte je i pričvrstite zasebno; u suprotnom, hauba bi mogla da se otkaçi tokom transporta.

1. Ako je sklop dva diska montiran, uklonite ga.
2. Vozite vučno vozilo uz rampu.
3. Isključite motor, izvadite ključ i aktivirajte parkirnu kočnicu.

4. Privežite mašinu u blizini točkova pomoću traka, lanaca ili sajli.

Напомена: Potražite zahteve za vezivanje u lokalnim propisima.

5. Pričvrstite blokove kod točkova mašine za pod prikolice ili kamiona.

Одржавање

Напомена: Preuzmite besplatnu kopiju električne ili hidraulične šeme na lokaciji www.Toro.com tako što ćete potražiti svoju mašinu na vezi za priručnike na početnoj stranici.

▲ УПОЗОРЕЊЕ

Ako radite na mašini pre isključivanja svih izvora napajanja, može doći do teške telesne povrede ili smrtnog ishoda.

Pre rada na održavanju, isključite sve izvore napajanja mašine.

Bezbednost pri održavanju

- Pre servisiranja ili podešavanja mašine, zaustavite mašinu, isključite motor, aktivirajte parkirnu kočnicu, izvadite ključ i sačekajte da se zaustave svi pokretni delovi.
- Pridržavajte se samo onih uputstava za održavanje koja su opisana u ovom priručniku. Ako vam budu potrebne veće popravke ili pomoć, obratite se ovlašćenom distributeru kompanije Toro.
- Održavajte bezbedno radno stanje mašine dobrim pritezanjem navrtki, zavrtanje i vijaka.
- Ako je moguće, nemojte obavljati radove održavanja dok motor radi. Držite se podalje od pokretnih delova.
- Nemojte proveravati niti podešavati zategnutost lanca dok motor vučnog vozila radi.
- Pažljivo oslobodite pritisak iz komponenti sa uskladištenom energijom.
- Dok radite ispod mašine, poduprite je blokovima ili postoljima za skladištenje. Nikada se ne oslanjajte na hidrauliku vučnog vozila za podupiranje mašine.
- Svakodnevno proveravajte montažne zavrtnje za zupce kako biste bili sigurni da su zategnuti u skladu sa specifikacijom.
- Nakon održavanja ili podešavanja mašine, proverite da li je hauba zatvorena i zaključana i da li su svi štitnici montirani.

Podmazivanje

Podmazivanje mašine

Osnovni model

Интервал сервиса: Након првих 25 сати

Сваких 40 сати Svakodnevno podmazujte mašinu ako radite u uslovima sa mnogo prašine i prljavštine.

- Koristite automobilsko mazivo za sve namene.
- Podmažite sve ležajeve, posteljice i lance.

Na mašini se nalazi nekoliko mazalica (Слика 55 i Слика 56).

1. Очистите mazalice.
2. Upumpajte mazivo u ležajeve i posteljice.
3. Очистите suvišno mazivo.

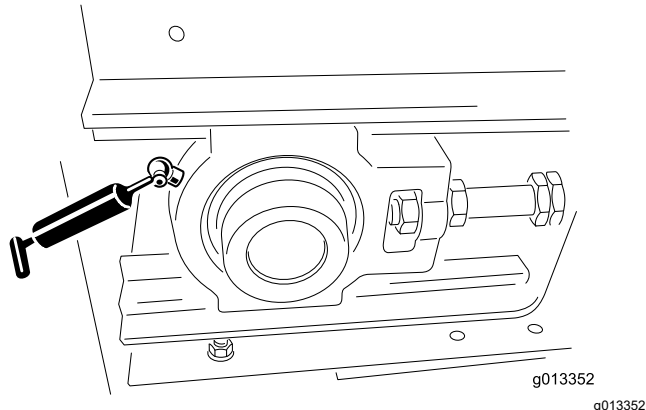

Слика 55

Mazalica (1 napred levo, 1 napred desno)

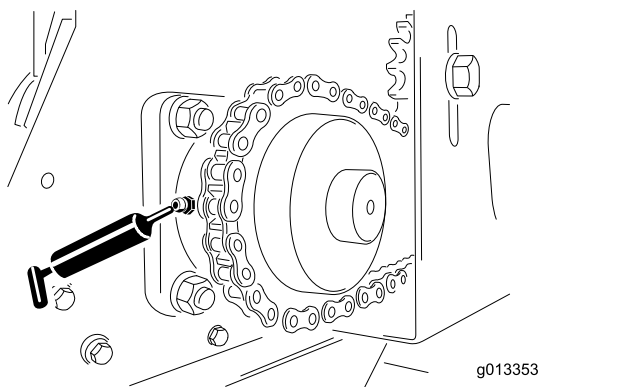

Слика 56

Mazalica (1 nazad levo, 1 nazad desno)

Podmazivanje šasije za vuču iza

Интервал сервиса: Након првих 25 сати

Годишње или пре складиштења

Koristite automobilsko mazivo za sve namene.

1. Очистите mazalice (Слика 57).
2. Upumpajte mazivo u ležajeve i posteljice.
3. Очистите suvišno mazivo.

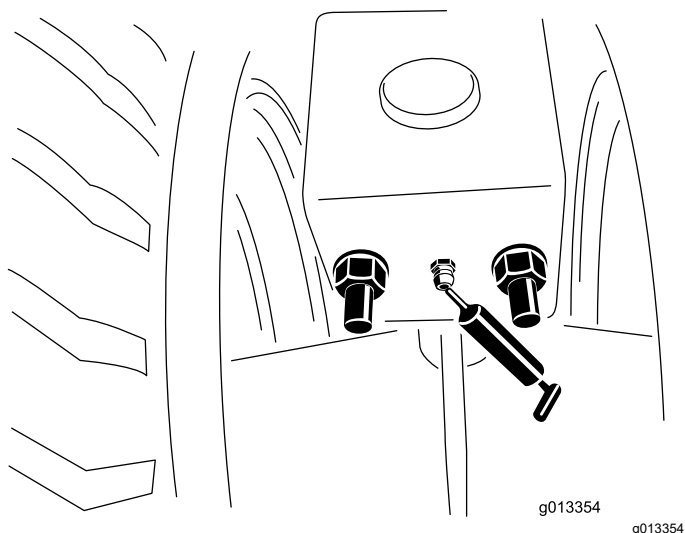

Слика 57

Mazalice (napred i nazad, levo i desno).

Podmazivanje ležajeva točkova

Opciona šasija za vuču

Интервал сервиса: Сваких 300 сати/Годишње
(шта прво наступи)

Očistite i spakujte ležajeve točkova.

Provera pneumatika i točkova

Opciona šasija vučnog tipa

Интервал сервиса: Пре сваке употребе или
свакодневно

- Proverite pritisak u pneumaticima vučnog vozila; pogledajte *priručnik za rad* vučnog vozila.
- Proverite da li pritisak vazduha u pneumaticima za opcionu šasiju za vuču iznosi 0,69 bar (69 kPa) ili onoliko koliko je preporučio proizvođač pneumatika.
- Proverite ima li prekomernih oštećenja ili habanja pneumatika.
- Proverite da li su zavrtnji točka dobro pritegnuti i da li neki nedostaje.

Bezbednost hidrauličnog sistema

- Uverite se da su sva creva i vodovi sa hidrauličnom tečnošću u dobrom stanju i da su sve hidraulične veze i priključci pritegnuti pre primene pritiska na hidraulični sistem.

- Ako vam tečnost dospe u kožu, odmah potražite pomoć lekara. Ubrizganu tečnost doktor mora odstraniti hirurškim putem u roku od nekoliko sati.
- Držite telo i ruke dalje od rupica koje cure ili mlaznica koje izbacuju hidrauličnu tečnost pod visokim pritiskom.
- Potražite mesta curenja hidraulične tečnosti pomoću kartona ili papira.
- Bezbedno otpustite sav pritisak iz hidrauličnog sistema pre obavljanja bilo kakvog rada na njemu.

Hidrauličke specifikacije

Mašina se isporučuje iz fabrike napunjena hidrauličnom tečnošću visokog kvaliteta. Proverite nivo hidraulične tečnosti pre prvog pokretanja mašine, a posle toga svakodnevno. Preporučena zamenska tečnost je sledeća:

Toro Premium tečnost za menjače / hidraulična tečnost za traktore (dostupna u kantama od 19 litara ili buradi od 208 litara. Pogledajte katalog sa delovima ili zatražite brojeve delova od distributera kompanije Toro.)

Alternativne tečnosti: Ako nije dostupna navedena tečnost, mogu se koristiti druge univerzalne hidraulične tečnosti za traktor (UTHF), ali to moraju biti isključivo **konvencionalni proizvodi na bazi nafte**, a ne sintetičke ili biorazgradive tečnosti. Specifikacije moraju biti u okviru navedenog opsega za sva sledeća svojstva materijala, a tečnost mora ispunjavati navedene industrijske standarde. Proverite sa svojim dobavljačem tečnosti da li tečnost ispunjava ove specifikacije.

Напомена: Kompanija Toro ne preuzima nikakvu odgovornost za štetu nastalu usled neodgovarajućih zamena za hidrauličnu tečnost, stoga koristite samo proizvode renomiranih proizvođača koji stoje iza svoje preporuke.

Svojstva materijala:	
Viskoznost, ASTM D445	cSt pri 40 °C 55 do 62
Indeks viskoznosti ASTM D2270	140 do 152
Tačka tečenja, ASTM D97	-37 °C do -43 °C
Industrijske specifikacije: API GL-4, AGCO Powerfluid 821 XL, Ford New Holland FNHA-2-C-201.00, Kubota UDT, John Deere J20C, Vickers 35VQ25 i Volvo WB-101/BM	

Напомена: Mnoge hidraulične tečnosti su skoro bezbojne, što otežava uočavanje curenja. Adiv crvene boje za ulje za hidraulične sisteme dostupan je u flašicama od 20 ml. 1 flašica je dovoljna za 15 do 22 l hidraulične tečnosti. Naručite deo br. 44-2500 od ovlašćenog distributera kompanije Toro.

Provera hidrauličnog sistema

Интервал сервиса: Пре сваке употребе или свакодневно

- Proverite ima li curenja tečnosti u hidrauličnom sistemu. Ako pronađete curenje, pritegnite priključak, odnosno zamenite ili popravite oštećeni deo.
- Proverite ima li habanja ili vidljivog oštećenja hidrauličnih creva.
- Kod mašina na kojima se koristi opcionu uređaj za hidraulično napajanje, proverite nivo hidraulične tečnosti u rezervoaru. Napunite rezervoar tečnošću po potrebi.
- Kod mašina na kojima se koristi hidraulično napajanje sa vučnog vozila, proverite nivo hidraulične tečnosti vučnog vozila; pogledajte *priručnik za rad vučnog vozila*.

Održavanje osnove i levka

Provera zadnje kapije

Интервал сервиса: Пре сваке употребе или свакодневно

Proverite da li se podesivi deo zadnje kapije otvara i zatvara bez zapinjanja.

Skladištenje i provera dizalica

Интервал сервиса: Пре сваке употребе или свакодневно

- Uskladištite dizalice u podignutom položaju pre kretanja. Na Truckster šasiji sa direktnim povezivanjem, uskladištite dizalice na zadnjem kraju mašine.
- Proverite da li su klin kuke i dizalica oštećeni i da li je osigurač na mestu. (Zamenite osigurače ako nedostaju ili su oštećeni).
- Proverite da li su priključci kuke dobro pričvršćeni.

Provera drugih komponenti

Интервал сервиса: Пре сваке употребе или свакодневно

- Proverite da li su sečiva na diskovima dva diska pohabana. Zamenite ih kada se istanje.
- Proverite ima li znakova pucanja ili korozije na kućištu dva diska. Zamenite habajuće ploče po potrebi.
- Proverite da li su bezbednosne nalepnice neoštećene i čitljive; ako nisu, zamenite ih.

Podizanje i spuštanje zadnjih pristupnih vratanaca

⚠ УПОЗОРЕЊЕ

Mašina je opremljena bezbednosnim prekidačem za isključivanje u gornjem desnom uglu zadnjih pristupnih vratanaca; ako su vratanaca spuštena, mašina ne bi trebalo da radi.

- Ne pokušavajte da koristite mašinu sa otvorenim zadnjim pristupnim vratancima.
- Nemojte da koristite mašinu ako ovaj prekidač ne funkcioniše pravilno; obratite se ovlašćenom prodavcu kompanije Toro.

1. Otkaçite brave vratanaca sa kuka i spustite zadnja pristupna vratanaca.

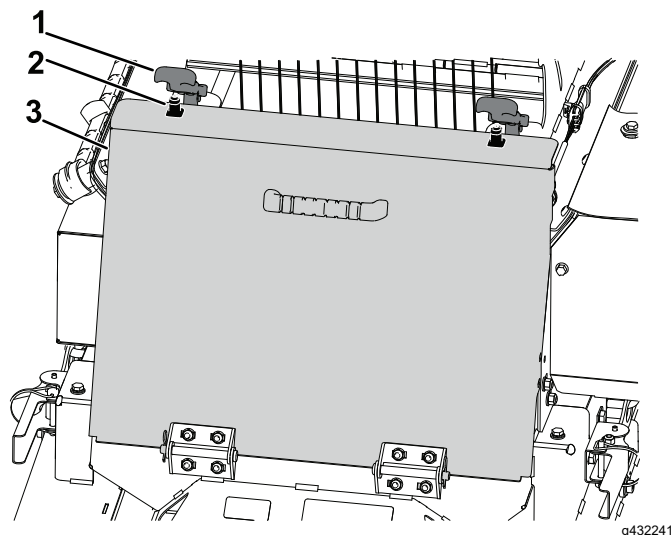

Слика 58

1. Ručice brave
2. Kuka brave
3. Zadnja pristupna vratanaca

Важно: Pre pokretanja mašine, proverite da li su zadnja pristupna vratanaca potpuno podignuta i sigurno završljena.

2. Podignite zadnja pristupna vratanaca i zakačite ručice brave za kuke brave na gornjoj strani zadnjih pristupnih vratanaca.

Održavanje sistema transportne trake

Provera zaptivki trake i zadnje kapije

Интервал сервиса: Пре сваке употребе или свакодневно

- Za sve gumene zaptivke proverite da li su istrošene ili oštećene. Zamenite ili popravite zaptivke ako dođe do curenja.
- Proverite i podesite strugač za čišćenje transportne trake. Postarajte se da strugač potpuno dodiruje traku celom dužinom.

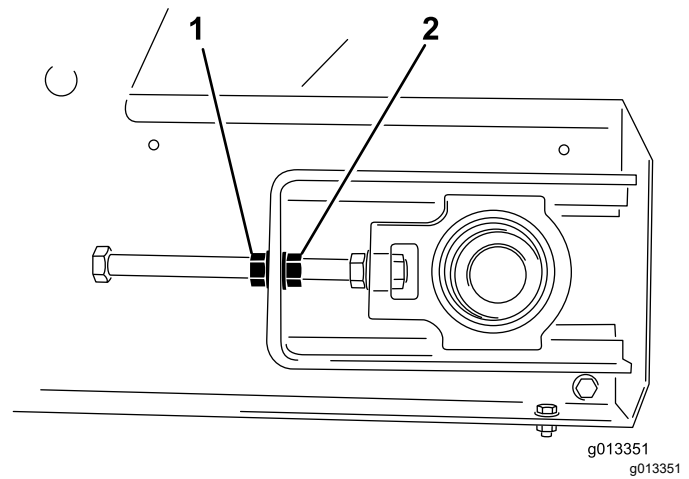

Слика 59

1. Sigurnosna navrtka 2. Navrtka za podešavanje

Provera transportne trake i valjaka

- Proverite da li transportna traka održava odgovarajući pravac po valjcima i ne proklizava – izvršite podešavanja po potrebi; pogledajte [Podešavanje održavanja pravca transportne trake \(strana 42\)](#).
- Na svaka 2 meseca proveravajte ima li habanja ili vidljivog oštećenja ležajeva prednjeg i zadnjeg valjka.
- Proverite stanje i zategnutost pogonskog lanca i lančanika.

Важно: Proverite da li između osnove, trake i valjaka transportera ima zahvaćenog materijala za rasipanje. Pogledajte [Pranje mašine \(strana 43\)](#).

Podešavanje zategnutosti transportne trake

Proceduru zatezanja izvršite samo ako traka proklizava, ako je zamenjena ili ako je popuštena radi zamene drugih delova.

1. Postavite V-vođicu trake u vođice prednjeg i zadnjeg valjka.
2. Ravnomerno pritežite 2 navrtke za podešavanje trake dok traka dobro ne nalegne.

Напомена: По потреби уклоните poklopac prednjeg valjka praznog hoda i spustite zadnja pristupna vratanca.

3. Potpuno natovarite mašinu najtežim materijalom koji ćete koristiti.
4. Pomoću 2 ključa, držite fiksiran kraj zatezne šipke, a zatim otpustite sigurnosnu navrtku, koja predstavlja navrtku najbližu kraju šipke ([Слика 59](#)).

5. Укључите transportnu traku i proverite da li traka proklizava.
6. Ако proklizava, зауставите traku i обе navrtke за podešavanje притегните за пола окрета. Немојте превише притезати.
7. Понављајте кораке 5 и 6 док transportna traka не престане да проклизава.
8. Пriteгните sigurnosne navrtke i postavite žute bezbednosne poklopce

Podešavanje održavanja pravca transportne trake

Sistem transportne trake sam podešava održavanje pravca. Prednji i zadnji valjak imaju žleb na sredini za kretanje V-vođice trake. Ponekad traka može da izađe van žlebova. Da bi se održavao pravac trake, uradite sledeće:

1. Odredite prema kojoj strani traka održava pravac.
2. Уклоните bezbednosne poklopce sa oba prednja ugla.
3. На страни према којој traka održava pravac, држите фиксирани крај затезне шипке, а затим отпустите sigurnosnu navrtku i притегните navrtku за podešavanje према 2 равне стране navrtke ([Слика 59](#)).
4. Пriteгните обе sigurnosne navrtke i укључите transportnu traku.
5. Proverite održavanje pravca trake. Понављајте наведене кораке док се traka не врати у одговарајући положај за одржавање правца.

Важно: Будите стрпљиви! Немојте превише затегнути traku.

6. Postavite oba bezbednosna poklopca.

Otcepljivanje transportne trake

Важно: Nemojte da rukama uklanjate prepreke sa transportne trake.

1. Otvorite zadnja pristupna vratanca; pogledajte [Podizanje i spuštanje zadnjih pristupnih vratanaca \(strana 41\)](#).
2. Da biste razbili i uklonili prepreke sa transportne trake koristite alat za čišćenje.

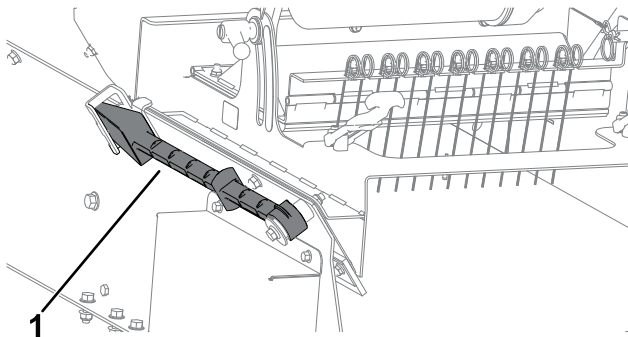

Слика 60

g435545

1. Alat za čišćenje

3. Zatvorite zadnja pristupna vratanca; pogledajte [Podizanje i spuštanje zadnjih pristupnih vratanaca \(strana 41\)](#).

Pranje mašine

Soli, katran sa puta, sokovi drveća, đubriva ili hemikalije mogu da oštete farbu na mašini. Što pre operite ove naslage deterdžentom i vodom. Možda će biti potrebna dodatna sredstva za čišćenje ili rastvarači, ali vodite računa da oni budu bezbedni za ofarbane površine.

▲ УПОЗОРЕЊЕ

Zapaljive tečnosti i sredstva za čišćenje sa toksičnim isparenjima opasni su po zdravlje.

Nemojte koristiti zapaljive tečnosti ili sredstva za čišćenje sa toksičnim isparenjima. Pridržavajte se preporuka proizvođača.

Важно: Nemojte koristiti perač pod visokim pritiskom. Tako možete da uklonite farbu, bezbednosne nalepnice i mazivo, kao i da oštete komponente.

1. Pre čišćenja uklonite opciju i operite je zasebno.
2. Uklonite ručni daljinski upravljač.
3. Karoseriju mašine operite toplom vodom i blagim deterdžentom

4. Ostatke deterdženta u potpunosti isperite čistom vodom pre nego što se osuše.
5. Spustite zadnja pristupna vratanca, pogledajte [Podizanje i spuštanje zadnjih pristupnih vratanaca \(strana 41\)](#).
6. Uklonite sklop strugača za čišćenje trake sa zadnjeg dela mašine (Слика 61).

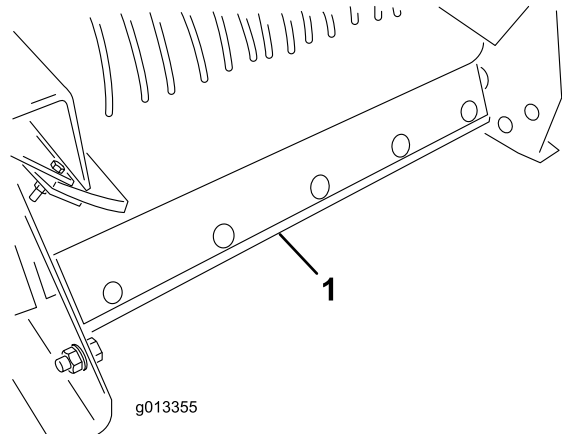

Слика 61

g013355

1. Sklop strugača za čišćenje trake

7. Podignite prednji kraj mašine onoliko koliko je potrebno.
8. Ako imate mašinu montiranu na kamion, koristite cilindar za podizanje na vučnom vozilu; pogledajte priručnik za operatera vučnog vozila.
9. Ako imate šasiju sa vučom iza ili Truckster šasiju sa direktnim povezivanjem, koristite dizalicu na šasiji.
10. Potpuno otvorite zadnju kapiju i poprskajte vodom unutar sklopa levka i oblasti zadnje kapije. Pregledajte bočne zaptivke i po potrebi ih zamenite.
11. Pronađite nalepnicu za čišćenje na prednjem kraju mašine (Слика 62), prskajte kroz prednju zaštitnu rešetku koristeći baštensko crevo, sve dok donje korito ne bude potpuno očišćeno od materijala (Слика 63).

Напомена: Pri skidanju poklopaca radi podmazivanja iskoristite priliku da isperete sav zaostali materijal za rasipanje.

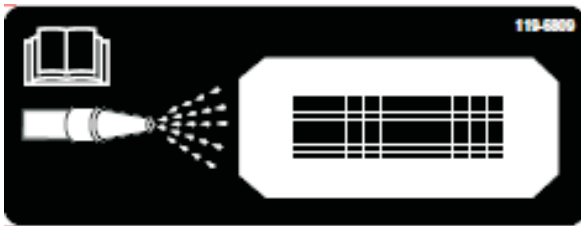

Слика 62

g013714

1. Nalepnica za čišćenje

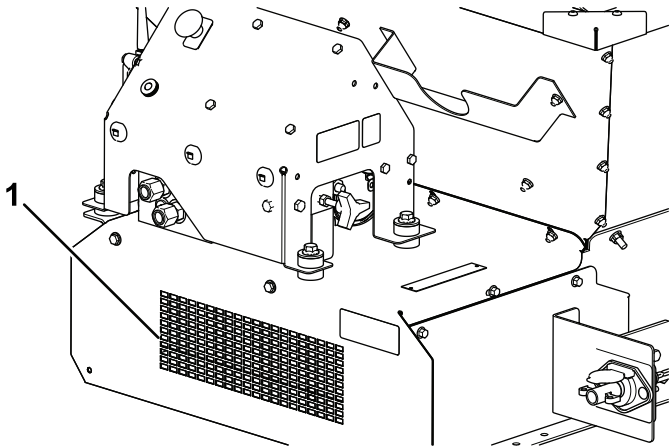

Слика 63

g237531

1. Prednji otvor za čišćenje

Складиштење

Pre skladištenja mašine nakon sezone, uradite sledeće:

1. Parkirajte mašinu na ravnoj površini, aktivirajte parkirnu kočnicu, isključite motor, izvadite ključ, a pre nego što napustite mašinu, sačekajte da se sve zaustavi.
2. Detaljno očistite mašinu. Uklonite delove po potrebi.
3. Uklonite ručni daljinski upravljač.
4. Proverite da li je pritisnuto dugme za zaustavljanje u slučaju nužde.
5. Proverite sve zavrtnje za pričvršćivanje i pritegnite ih po potrebi.
6. Podmažite sve priključke i okretno tačke. Obrišite eventualni višak maziva.
7. Blago išmirglajte sva ofarbana mesta koja su ogrebana, iskrzana ili zarđala i popravite farbom.
8. Čuvajte mašinu u zatvorenom prostoru, ako je moguće.

12. Pregledajte levak, donji štitnik, transportnu traku, osnovu i valjke da biste se uverili da je sav zaostali materijal uklonjen.
13. Spustite mašinu nazad u normalan radni položaj
14. Montirajte sklop strugača za čišćenje trake. Gurnite montažnu šipku strugača na traku. Vodite računa da strugač bude što je više moguće vertikalno, ali i dalje u dodiru sa trakom.
15. Podignite i sigurno zabravite zadnja pristupna vratanica, pogledajte [Podizanje i spuštanje zadnjih pristupnih vratanaca \(strana 41\)](#).

Решавање проблема

Provera kodova grešaka

Model 44751

Ako LED lampica za dijagnostiku pokaže da postoji sistemska greška, proverite kodove grešaka da biste utvrdili šta nije u redu sa mašinom; pogledajte [Funkcija LED lampice za dijagnostiku \(strana 17\)](#).

Tabela sa kodovima grešaka

Kôd	Šablon treperenja LED lampice	Ponašanje	Detalji
Greške specifične za mašinu			
11	Jedno treperenje, pauza, jedno treperenje, duga pauza, a zatim ponavljanje ciklusa	Izgubljena komunikacija sa BAZOM.	Konektor nije priključen; pronađite i priključite labavi ili odvojeni konektor snopa kablova. Nešto nije u redu sa snopom kablova; obratite se distributeru kompanije Toro. BAZA je neispravna; obratite se ovlašćenom distributeru kompanije Toro.
12	Jedno treperenje, pauza, dva treperenja, duga pauza, a zatim ponavljanje ciklusa	Nekompatibilnost verzije BAZE i/ili ručnog uređaja	Instaliran je pogrešan softver (instalirajte odgovarajući softver sa Toro DIAG); obratite se ovlašćenom distributeru kompanije Toro.
13	Jedno treperenje, pauza, 3 treperenja, duga pauza, a zatim ponavljanje ciklusa	Pogrešan ručni uređaj – nije implementiran na RevA	Pogrešan proizvod je povezan sa ručnim daljinskim upravljačem (tj. pokušaj upravljanja ProPass jedinicom pomoću MH-400 ručnog uređaja)

Ulazak u režim za dijagnostiku i provera kodova

1. Pritisnite dugme E-ZAUSTAVLJANJE da biste isključili napajanje.
2. Skinite kapicu sa vezom sa 2 paralelna konektora za dijagnostiku ([Слика 64, A](#)).
3. Povežite zajedno paralelne konektore za dijagnostiku ([Слика 64, B](#)).

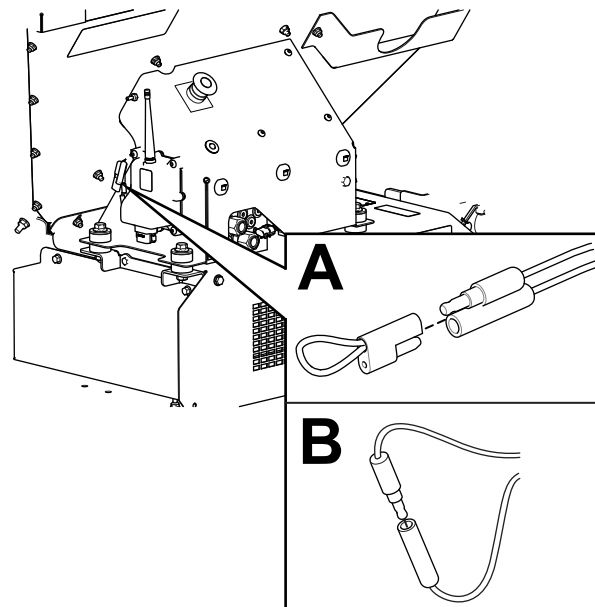

Слика 64

g238424

4. Povucite nagore dugme E-ZAUSTAVLJANJE da biste uključili napajanje.
5. Prebrojte broj treperenja da biste odredili kôd greške, a zatim utvrdite izvor greške pomoću tabele sa kodovima grešaka.

Напомена: Ако постоји више грешака, обе грешке ће треperити, затим ће наступити дуга пауза и поновиће се низови треperenja.

Poništavanje koda greške

Pošto otklonite problem, poništite kodove grešaka odvajanjem i ponovnim povezivanjem konektora za dijagnostiku. Lampica za dijagnostiku treperi neprestano učestalošću od 1 Hz (1 treperenje u sekundi).

Izlazak iz režima za dijagnostiku

1. Pritisnite dugme E-ZAUSTAVLJANJE da biste isključili napajanje; pogledajte [Dugme E-zaustavljanje \(strana 16\)](#).
2. Odvojite paralelne konektore za dijagnostiku ([Слика 64, B](#)).
3. Gurnite kapicu sa vezom na 2 paralelna konektora za dijagnostiku ([Слика 64, A](#)).
4. Povucite nagore dugme E-ZAUSTAVLJANJE da biste uključili napajanje.

Poruke ručnog daljinskog upravljača Model 44751

Tabela sa porukama

Prikazana poruka	Opis
ASSOC PENDING (POVEZIVANJE NA ČEKANJU)	Povezivanje tek treba da se ostvari.
ASSOC ACTIVE (POVEZIVANJE JE AKTIVNO)	Pokušaj povezivanja je u toku.
POWER UP BASE (UKLJUČITE BAZU)	Uključite baznu jedinicu.
ASSOC PASS (USPEŠNO POVEZIVANJE)	Pokušaj povezivanja je bio uspešan.

Tabela sa porukama (cont'd.)

Prikazana poruka	Opis
ASSOC EXIT (IZADITE IZ POVEZIVANJA)	Izlazak iz režima povezivanja.
ASSOC FAIL (NEUSPEŠNO POVEZIVANJE)	Pokušaj povezivanja nije uspeo.
PRESS STORE (PRITISNITE SAČUVAJ)	Pritisnite dugme SAČUVAJ.
ALL STORE (SAČUVAJ SVE)	Sve aktuelne podešene vrednosti sačuvane su u trenutnoj radnoj memoriji.
OPTION STORE (SAČUVAJ OPCIJU)	Aktuelne postavke opcije su sačuvane u trenutnoj radnoj memoriji.
BELT STORE (SAČUVAJ TRAKU)	Aktuelne vrednosti poda su sačuvane u trenutnoj radnoj memoriji.
PRESET 1 STORE (SAČUVANA UNAPRED ZADATA POSTAVKA 1)	Aktuelno podešavanje za unapred zadatu postavku 1 sačuvano je u trenutnoj radnoj memoriji.
PRESET 2 STORE (SAČUVANA UNAPRED ZADATA POSTAVKA 2)	Aktuelno podešavanje za unapred zadatu postavku 2 sačuvano je u trenutnoj radnoj memoriji.
PRESET 3 STORE (SAČUVANA UNAPRED ZADATA POSTAVKA 3)	Aktuelno podešavanje za unapred zadatu postavku 3 sačuvano je u trenutnoj radnoj memoriji.
WAITING FOR BASE (ČEKA SE BAZA)	Ručni daljinski upravljač čeka na odgovor bazne jedinice.
HOPPER UP (PODIZANJE LEVKA)	Ručni daljinski upravljač šalje komandu za podizanje levka.
HOPPER DOWN (SPUŠTANJE LEVKA)	Ručni daljinski upravljač šalje komandu za spuštanje levka.
PROPASS REV XX	Proizvod za koji je sistem podešen da ga kontroliše.
MH400 REV XX	Proizvod za koji je sistem podešen da ga kontroliše.
BAT XX% (AKU. XX%) Battery X.X V (Akumulator X.X V)	Preostalo trajanje akumulatora u procentima. Preostalo trajanje akumulatora u voltima.
CHANNEL X (KANAL X)	Trenutni kanal koji sistem koristi.
HH ID XXXXXX (ID RUČNOG UREĐAJA XXXXXX)	Identitet ručnog daljinskog upravljača.
BASE ID XXXXXX (ID BAZE XXXXXX)	Identitet bazne jedinice
FLR XX% (POD XX%) OPT XX% (OPC. XX%)	Trenutna brzina poda u procentima. Trenutna brzina opcije u procentima.
FLRS XX% OPTS XX%	Prikaz sačuvane redovne brzine poda i brzine opcije sa 0% komandom za izlaz; omogućava operateru da odluči hoće li da koristi trenutnu postavku ili da je promeni.
FLR OFF (POD ISKLJUČEN) OPT OFF (OPCIJA ISKLJUČENA)	Prikazuje status poda i opcije dok su isključeni.
SERVICE ACTIVE (USLUGA AKTIVNA)	Servisna alatka je aktivna.
SERVICE NO APP (USLUGA NEMA APLIKACIJE)	Usluga nema važeću aplikaciju za pokretanje.

Напомене:

Напомене:

Informacije o upozorenju za Kalifornijski predlog 65

Šta predstavlja ovo upozorenje?

Možda ćete videti proizvod koji se prodaje i sadrži nalepnicu sa upozorenjem poput sledećeg:



UPOZORENJE: Rak i oštećenja povezana sa reprodukcijom –
www.p65Warnings.ca.gov.

Šta je Predlog 65?

Predlog 65 se primenjuje na sve kompanije koje posluju u Kaliforniji, prodaju proizvode u Kaliforniji, odnosno, izrađuju proizvode koji se mogu prodavati ili unositi u Kaliforniju. U njemu se nalaže da guverner Kalifornije održava i objavljuje listu hemikalija za koje je poznato da izazivaju rak, urođene mane i/ili druga oštećenja u vezi sa reprodukcijom. Lista, koja se ažurira na godišnjem nivou, obuhvata više stotina hemikalija koje se nalaze u mnogim svakodnevnim predmetima. Cilj Predloga 65 je da obavesti javnost o izloženosti tim hemikalijama.

Predlogom 65 ne zabranjuje se prodaja proizvoda koji sadrže ove hemikalije, nego se zahtevaju upozorenja na svakom proizvodu, pakovanju proizvoda ili dokumentaciji uz proizvod. Pored toga, upozorenje prema Predlogu 65 ne znači da proizvod krši bilo kakve standarde ili zahteve po pitanju bezbednosti proizvoda. Zapravo, vlada Kalifornije je razjasnila da upozorenje prema Predlogu 65 „nije isto kao regulatorna odluka da je proizvod 'bezbedan' ili 'nebezbedan'". Mnoge ove hemikalije se godinama koriste u svakodnevnim proizvodima bez dokumentovane škodljivosti. Više informacija potražite na adresi <https://oag.ca.gov/prop65/faqs-view-all>.

Upozorenje prema Predlogu 65 znači da je kompanija ili (1) procenila izloženost i zaključila da ona premašuje „nivo bez značajnog rizika“; ili (2) odabrala da obezbedi upozorenje na osnovu svog razumevanja prisustva navedene hemikalije, bez pokušaja da proceni izloženost.

Da li ovaj zakon važi svuda?

Upozorenja prema Predlogu 65 zahtevaju se samo zakonom Kalifornije. Ova upozorenja se mogu videti širom Kalifornije u mnoštvu različitih okruženja, uključujući, između ostalog, restorane, prodavnice, hotele, škole i bolnice, kao i na velikom broju proizvoda. Pored toga, neki prodavci na mreži i putem pošte obezbeđuju upozorenja prema Predlogu 65 na svojim veb lokacijama ili u katalozima.

Kakva su kalifornijska upozorenja u poređenju sa saveznim ograničenjima?

Standardi Predloga 65 su često stroži od saveznih i međunarodnih standarda. Postoje različite supstance za koje je neophodno upozorenje prema Predlogu 65 na nivoima koji su daleko niži od ograničenja na saveznom nivou. Na primer, standard za upozorenja prema Predlogu 65 na olovo iznosi 0,5 µg/dan, što je značajno ispod saveznih i međunarodnih standarda.

Zašto svi slični proizvodi ne sadrže upozorenje?

- Za proizvode koji se prodaju u Kaliforniji zahteva se označavanje prema Predlogu 65, dok za slične proizvode koji se prodaju na drugim mestima to nije potrebno.
- Kompanija koja je uključena u tužbu u vezi sa Predlogom 65 možda će za postizanje nagodbe morati da koristi upozorenja prema Predlogu 65 za svoje proizvode, ali druge kompanije koje prave slične proizvode možda neće imati tu obavezu.
- Sprovođenje Predloga 65 je nedosledno.
- Kompanije mogu odlučiti da ne navedu upozorenja, jer su zaključile da se to od njih ne traži prema Predlogu 65; izostavljanje upozorenja za proizvod ne znači da u proizvod ne sadrži navedene hemikalije na sličnim nivoima.

Zašto kompanija Toro uključuje ovo upozorenje?

Kompanija Toro je odlučila da potrošačima pruži što više informacija, kako bi oni mogli da donose informisane odluke o proizvodima koje kupuju i koriste. Kompanija Toro u određenim slučajevima navodi upozorenja na osnovu svog znanja o prisustvu jedne ili više navedenih hemikalija bez procenjivanja nivoa izloženosti, jer se zahtevi u pogledu ograničenja izloženosti ne obezbeđuju za sve navedene hemikalije. Iako izloženost Toro proizvodima može biti zanemarljiva ili u granicama opsega „bez značajnog rizika“, kompanija Toro je zbog opreza, koji nikada nije suviše, odlučila da navede upozorenja prema Predlogu 65. Pored toga, ako kompanija Toro ne navede ova upozorenja, država Kalifornija ili privatna lica koja zahtevaju sprovođenje Predloga 65 mogli bi da je tuže, zbog čega bi kompanija Toro mogla da podlegne znatnim kaznama.



Toro garancija

Ograničena garancija na dve godine ili 1.500 radnih sati

Uslovi i proizvodi pokriveni garancijom

Kompanija Toro garantuje da komercijalni proizvod („proizvod“) ne sadrži nedostatke u materijalu ili izradi u trajanju od 2 godine ili 1.500 radnih sati*, koje god nastupi prvo. Garancija važi za sve proizvode osim za aeratore (pogledajte posebne izjave o garanciji za te proizvode). Tamo gde postoji stanje koje podleže garanciji, popravićemo Proizvod bez ikakvih troškova po vas, uključujući dijagnostiku, rad, delove i transport. Ova garancija počinje na dan kada se proizvod isporuči originalnom maloprodajnom kupcu.

* Proizvod opremljen brojačem radnih sati.

Uputstva za dobijanje usluge garancije

Vaša je odgovornost da obavestite distributera komercijalnih proizvoda ili ovlašćenog prodavca komercijalnih proizvoda od koga ste kupili Proizvod čim posumnjate da postoji stanje koje podleže garanciji. Ako vam je potrebna pomoć da pronađete distributera ili ovlašćenog prodavca komercijalnih proizvoda, odnosno, ako imate pitanja u vezi sa svojim pravima ili odgovornostima u pogledu garancije, možete nam se obratiti na sledeće načine:

Toro Commercial Products Service Department (Odeljenje za podršku oko komercijalnih proizvoda)

8111 Lyndale Avenue South

Bloomington, MN 55420-1196

952-888-8801 ili 800-952-2740

E-pošta: commercial.warranty@toro.com

Odgovornosti vlasnika

Kao vlasnik proizvoda odgovorni ste za potrebno održavanje i prilagođavanja koji su navedeni u vašem *priručniku za operatera*. Popravke zbog problema izazvanih neobavljanjem potrebnog održavanja i prilagođavanja nisu pokrivena ovom garancijom.

Predmeti i uslovi koji nisu pokriveni garancijom

Ne spadaju sve greške ili kvarovi proizvoda koji se pojave tokom garantnog perioda u nedostatke materijala ili izrade. Ova garancija ne pokriva sledeće:

- Kvar proizvoda koji je posledica upotrebe zamenskih delova koji nisu od kompanije Toro, ili instalacije i upotrebe dodatka, dodatne opreme ili proizvoda koji nisu od kompanije Toro.
- Kvar proizvoda koji je posledica neobavljanja preporučenog održavanja i/ili prilagođavanja.
- Kvar proizvoda koji je posledica korišćenja proizvoda na zloupotrebljiv, nemaran ili bezobziran način.
- Delovi potrošeni korišćenjem, a koji nisu neispravni. Primeri delova koji su potrošeni ili istrošeni tokom normalnog korišćenja proizvoda uključuju, ali nisu ograničeni na kočione pločice i obloge, obloge kvačila, lopatice, kolutove, valjke i ležajeve (zaptiveni ili koji se podmazuju), donje noževe, svećice, točkice i ležajeve, gume, filtere, kaiševe i određene komponente raspršivača kao što su membrane, mlaznice, merači protoka i nepovratni ventili.
- Neispravnosti izazvane spoljnim uticajima, uključujući, ali ne ograničeno na vremenske uslove, način skladištenja, kontaminaciju, upotrebu neodobrenih goriva, rashladnih tečnosti, aditiva, đubriva, vode ili hemikalija.
- Kvar ili problemi sa učinkom zbog upotrebe goriva (npr. benzin, dizel ili biodizel) koje ne ispunjavaju odgovarajuće industrijske standarde.
- Normalan zvuk, vibracija, habanje i trošenje i propadanje. Normalno „habanje i trošenje“ uključuje, ali nije ograničeno na štete na sedištima zbog habanja ili abrazije, pohabane lakirane površine, ogrebane nalepnice i prozore.

Druge zemlje osim SAD i Kanade

Kupci koji su kupili Toro proizvode izvezene iz SAD-a ili Kanade treba da kontaktiraju svog Toro distributera (prodavca) da bi dobili politike garancije za svoju zemlju, oblast ili državu. Ako ste iz bilo kog razloga nezadovoljni uslugom vašeg distributera ili imate poteškoća da pribavite informacije o garanciji, kontaktirajte svoj ovlašćeni Toro servisni centar.

Delovi

Za delove planirane za zamenu u okviru obaveznog održavanja važi garancija u periodu do predviđenog vremena za zamenu tog dela. Delovi zamenjeni u okviru ove garancije pokriveni su garancijom u trajanju garancije za prvobitni proizvod i postaju vlasništvo kompanije Toro. Kompanija Toro će doneti konačnu odluku da li da popravi neki postojeći deo ili sklop ili da ga zameni. Toro može koristiti remontovane delove za popravke pod garancijom.

Garancija za akumulatore dubokog ciklusa i litijum-jonske akumulatore

Akumulatori dubokog ciklusa i litijum-jonski akumulatori imaju određeni broj kilovat-sati koje mogu isporučiti tokom svog životnog veka. Tehnikama korišćenja, punjenja i održavanja može da se produži ili skрати ukupni radni vek akumulatora. Kako se akumulatori u ovom proizvodu troše, vreme korisnog rada između intervala punjenja polako će opadati sve dok akumulator ne bude potpuno istrošen. Za zamenu istrošenih akumulatora usled normalne potrošnje odgovoran je vlasnik proizvoda. Napomena: (samo litijum-jonski akumulatori): Za dodatne informacije pogledajte garanciju za akumulator.

Doživotna garancija za radilicu (ProStripe, samo model 02657)

Na radilicu ProStripe, koja je opremljena originalnim Toro frikcionim diskom i kvačilom kočnice sa nožem sa zaštitom radilice (integrisano kvačilo kočnice sa nožem (BBC) + sklop frikcionog diska) kao originalnom opremom i koju koristi originalni kupac u skladu sa preporučenim procedurama za rad i održavanje, daje se doživotna garancija za iskrivljenje radilice motora. Mašine opremljene frikcionim podloškama, jedinicama kvačila kočnice sa nožem (BBC) i drugim takvim uređajima nemaju doživotnu garanciju na radilicu.

Održavanje o trošak vlasnika

Podešavanje motora, podmazivanje, čišćenje ili poliranje, zamena filtera ili rashladne tečnosti i preporučeno održavanje neki su od uobičajenih načina servisiranja koji su potrebni Toro proizvodima, a vrše se o trošku vlasnika.

Opšti uslovi

Pod ovom garancijom dozvoljena je isključivo popravka kod ovlašćenog Toro distributera ili prodavca.

Kompanija Toro ne odgovara za indirektnu, slučajnu ili posledičnu štetu u vezi sa korišćenjem Toro proizvoda pokrivenih ovom garancijom, uključujući sve troškove ili izdatke za obezbeđivanje zamenske opreme ili usluge tokom razumnog perioda kvara ili nekorišćenja za vreme do završetka popravke pod ovom garancijom. Ako je primenljivo, ne postoji druga izričita garancija osim garancije za emisije navedene u nastavku. Sve podrazumevane garancije u pogledu mogućnosti prodaje i prikladnosti za upotrebu ograničene su na trajanje ove izričite garancije.

Neke države ne dozvoljavaju izuzimanje slučajne ili posledične štete, odnosno ograničavanje trajanja podrazumevane garancije, tako da prethodno navedena izuzeća i ograničenja možda ne važe za vas. Ova garancija vam daje određena zakonska prava, a možda imate i druga prava koja se razlikuju od države do države.

Napomena u vezi sa garancijom za emisije

Sistem za kontrolu emisija na vašem proizvodu možda je pokriven posebnom garancijom kojom se ispunjavaju zahtevi Agencije za zaštitu životne sredine SAD-a (EPA) i/ili Kalifornijskog Odbora za vazdušne resurse (CARB). Gore navedena ograničenja radnih sati ne primenjuju se na garanciju na sistem za kontrolu emisija. Pogledajte izjavu o garanciji za sistem za kontrolu emisija koja je isporučena sa vašim proizvodom i nalazi se u dokumentaciji proizvođača motora.



Count on it.