



Count on it.

Manual do Operador

Top Dresser ProPass 200 com duplo rotor

Modelo nº 44701—Nº de série 412900000 e superiores

Modelo nº 44751—Nº de série 412900000 e superiores



Este produto cumpre todas as diretivas europeias relevantes, para mais informações consulte a folha de Declaração de conformidade (DOC) em separado, específica do produto.

Compatibilidade eletromagnética

Doméstica: este dispositivo está em conformidade com as regras FCC parte 15. O funcionamento está sujeito às duas condições seguintes: (1) Este dispositivo não deve causar interferência prejudicial e (2) este dispositivo tem de aceitar qualquer interferência que possa ser recebida, incluindo interferência que possa causar um funcionamento indesejável.

Este equipamento gera e utiliza energia de radiofrequência e, se não for instalado e utilizado convenientemente, de acordo com as instruções do fabricante, poderá causar interferências na receção de rádio e televisão. Foi testado e verificou-se que está dentro dos limites de um dispositivo de Classe B da FCC, de acordo com as especificações da sub-parte J da Parte 15 das regras da FCC, que foram estabelecidas para fornecer uma proteção razoável contra tais interferências numa instalação residencial, como indicado acima. No entanto, não há garantia de que não ocorram interferências numa determinada instalação. Se este equipamento causar interferências à receção de rádio ou televisão, que podem ser confirmadas pelo desligar e ligar do equipamento, aconselhamos o utilizador a tentar corrigir as interferências, seguindo uma ou mais das seguintes medidas: Reorientar a antena de receção, reposicionar o recetor de controlo remoto relativamente à antena de rádio/TV ou ligar o controlador numa tomada diferente para que o controlador e o rádio/TV fiquem ligados a circuitos diferentes. Se necessário, o utilizador deverá consultar o revendedor ou um técnico qualificado de rádio/televisão para mais sugestões. O utilizador pode considerar útil o folheto preparado pela Federal Communication Commission (FCC – Comissão Federal de Comunicações): "How to Identify and Resolve Radio-TV Interference Problems" ("Como identificar e resolver problemas de interferências em rádio-TV"). Este folheto está disponível no U.S. Government Printing Office, Washington, DC 20402. Stock No. 004-000-00345-4.

ID da FCC: W7OMRF24J40MDME-Base, OA3MRF24J40MA-Hand Held

IC: 7693A-24J40MDME-Base, 7693A-24J40MA-Hand Held

O funcionamento está sujeito às duas condições seguintes: (1) este dispositivo não deve causar interferência e (2) este dispositivo tem de aceitar qualquer interferência, incluindo interferência que possa causar um funcionamento indesejável do dispositivo.

Certificação da compatibilidade eletromagnética para o Japão

Comando:  R 204-520022

RF2CAN:  R 204-520297

Certificação da compatibilidade eletromagnética para o México

Comando: IFETEL : RCPMIMR15-2209

RF2CAN: IFETEL : RCPMIMR15-0142

Certificação de compatibilidade eletromagnética da Coreia (Autocolante fornecido num kit separado)

Comando:  MSIP-CRM-TZQ-LGHH
해당 무선설비는 전파혼신 가능성이 있으므로 인명안전과 관련된 서비스는 할 수 없음

RF2CAN:  MSIP-CRM-TZQ-MRF-E
MSIP-CRM-TZQ-RF2CAN
해당 무선설비는 전파혼신 가능성이 있으므로 인명안전과 관련된 서비스는 할 수 없음

Certificação da compatibilidade eletromagnética para Singapura

Comando: TWM240008_IDA_N4023-15

RF2CAN: TWM-240005_IDA_N4024-15

Certificação da compatibilidade eletromagnética para Marrocos

AGREE PAR L'ANRT MAROC

NUMERO d'agrement: MR 14078 ANRT 2017

Delivre d'agrement:: 29/05/2017

As informações DOT dos pneus encontram-se na lateral de cada pneu. Estas informações indicam as classificações de carga e velocidade. Os pneus de substituição devem ter classificações iguais ou superiores. Consulte [Especificações \(página 18\)](#) para se certificar de que os pneus cumprem ou excedem os requisitos de peso da máquina.

⚠ AVISO

CALIFÓRNIA Proposição 65 Aviso

É do conhecimento do Estado da Califórnia que a utilização deste produto pode causar exposição a químicos que podem provocar cancro, defeitos congénitos ou outros problemas reprodutivos.

Introdução

Esta máquina destina-se a ser utilizada por operadores profissionais contratados em aplicações comerciais. Foi principalmente concebida para recolha e dispersão de materiais, numa variedade de condições de humidade, sem entupir ou afetar drasticamente a dispersão.

Importante: Leia estas informações com atenção para saber como operar e realizar a manutenção adequada do produto, além de evitar lesões e danos ao produto. A utilização correta e segura do produto é da exclusiva responsabilidade do utilizador.

Sempre que necessitar de assistência, peças genuínas Toro ou informações adicionais, entre em contacto com um representante de assistência autorizado ou com o serviço de assistência Toro, indicando os números de modelo e de série do produto. **Figura 1** identifica a localização dos números de série e de modelo do produto. Escreva os números no espaço fornecido.

Importante: Com o seu dispositivo móvel, pode ler o código QR (se equipado) no autocolante com o número de série para aceder a informações sobre garantia, peças e outros produtos.



Figura 1

1. Localização dos números de modelo e de série

Modelo nº _____
Nº de série _____

Este manual identifica potenciais perigos e tem mensagens de segurança identificadas pelo símbolo de alerta de segurança (**Figura 2**), que identifica perigos que podem provocar ferimentos graves ou mesmo a morte, se não respeitar as precauções recomendadas.

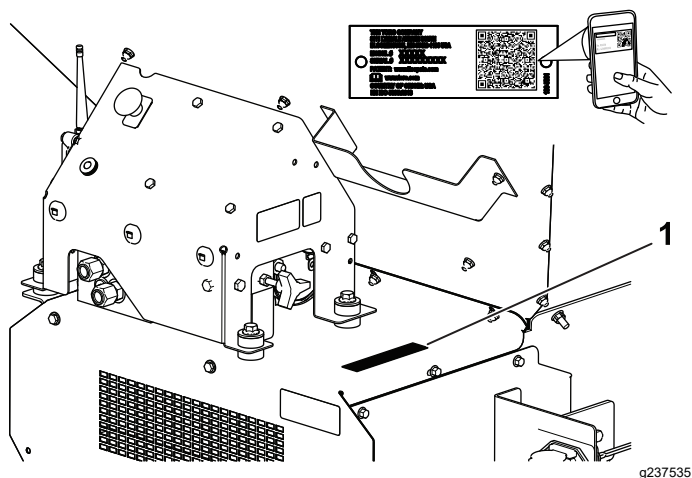

Figura 2

1. Símbolo de alerta de segurança

Neste manual são utilizadas duas palavras para destacar informações. A palavra **Importante** chama a atenção para informações mecânicas específicas e a palavra **Observação** destaca informações gerais que merecem atenção especial.

Índice

Segurança	4
Segurança geral	4
Autocolantes de segurança e de instruções	5
Instalação	8
1 Configurar o modelo base da máquina	9
2 Instalação da cablagem de alimentação	11
3 Instalar o kit de extensão da tremonha	12
4 Montar a vassoura no veículo de reboque.....	12
5 Ligar a cablagem intermédia	13
6 Ligar o pendente ligar/desligar	13
7 Montagem do comando remoto	14
8 Montar o controlo remoto sem fios.....	15
Descrição geral do produto	16
Comandos	16
Especificações	18
Engates/acessórios	18
Antes da operação	18
Segurança antes da operação	18
Verificações diárias.....	19
Escolher um veículo de reboque.....	19
Ligar a máquina a um veículo de reboque.....	19
Preparação para a operação	21
Durante a operação	24
Segurança durante o funcionamento	24
Caraterísticas de funcionamento	25
Controlar a potência da máquina	26
Utilizar a máquina	26
Segurança do controlador sem fios.....	27
Operação dos controlos hidráulicos e dos acessórios.....	27
Utilização do comando remoto.....	29
Operar a passadeira e acessório utilizando o comando remoto	31
Modos predefinidos do comando remoto.....	34
Carregamento da tremonha.....	34
Descarregar a tremonha.....	35
Deslocação.....	35
Depois da operação	35
Segurança após o funcionamento	35
Desligar a máquina de um veículo de reboque.....	35
Estacionamento da máquina	36
Utilizar os pinos de armazenamento	36
Transporte da máquina.....	38

Segurança

Segurança geral

Este produto pode causar ferimentos pessoais. Respeite sempre todas as instruções de segurança, de modo a evitar ferimentos pessoais graves.

Se a máquina for utilizada com qualquer outro propósito, poderá pôr em perigo o utilizador ou outras pessoas.

- Leia e compreenda o conteúdo deste *Manual do Utilizador* e do manual do utilizador do veículo de reboque antes de trabalhar com a máquina. Certifique-se de que todos os que utilizam este produto sabem como utilizar esta máquina e o veículo de reboque e que compreendem os avisos.
- Não coloque as mãos ou os pés perto de componentes em movimento da máquina.
- Não opere a máquina sem que todos os resguardos e outros dispositivos protetores de segurança estejam instalados e a funcionar.
- Mantenha a máquina a uma distância segura de pessoas quando estiver em movimento.
- Mantenha as crianças afastadas da área de operação. Nunca permita que crianças utilizem a máquina.
- Pare a máquina, engate o travão de estacionamento, desligue o motor, retire a chave e espere que todas as peças em movimento parem antes da manutenção, abastecimento ou da desobstrução da máquina.

O uso e manutenção impróprios desta máquina podem resultar em ferimentos. Para reduzir o risco de lesões, respeite estas instruções de segurança e preste sempre atenção ao símbolo de alerta de segurança , que indica: Cuidado, Aviso ou Perigo – instruções de segurança pessoal. O não cumprimento destas instruções pode resultar em ferimentos pessoais ou mesmo em morte.

Manutenção	39
Segurança de manutenção.....	39
Lubrificação	39
Verificar as rodas e os pneus	40
Segurança do sistema hidráulico	40
Especificação hidráulica	40
Verificação do sistema hidráulico.....	41
Manutenção da plataforma e da tremonha.....	41
Elevação e descida da porta de acesso traseiro.....	41
Manutenção do sistema da correia transportadora	42
Lavagem da máquina	43
Armazenamento	45
Resolução de problemas	46
Verificação dos códigos de falha	46
Mensagens do comando remoto.....	47

Autocolantes de segurança e de instruções



Os autocolantes de segurança e de instruções são facilmente visíveis e situam-se próximo das zonas de potencial perigo. Substitua todos os autocolantes danificados ou em falta.

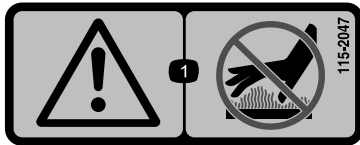

115-2047

decal115-2047

1. Aviso – não toque na superfície quente.



119-6804

decal119-6804

1. Perigo de projeção de objetos – mantenha as pessoas afastadas da máquina.



119-0217

decal119-0217

1. Aviso – desligue o motor; mantenha-se afastado de peças móveis; mantenha todas as proteções e resguardos no lugar.

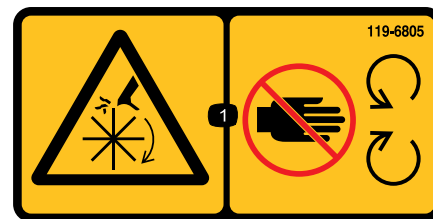

119-6805

decal119-6805

1. Perigo de corte/desmembramento; hélice – mantenha-se longe de peças em movimento, mantenha todos os resguardos e proteções devidamente montados.



119-6806

decal119-6806

1. Aviso – leia o *Manual do utilizador*.
2. Aviso – todos os utilizadores devem ter formação antes de utilizarem a máquina.
3. Perigo de projeção de objetos – mantenha as pessoas afastadas.
4. Aviso – desligue o motor, retire chave e leia o *Manual do utilizador* antes de realizar a manutenção.
5. Aviso – não transporte passageiros.
6. Aviso – mantenha-se afastado de peças móveis; mantenha todos os resguardos no lugar.

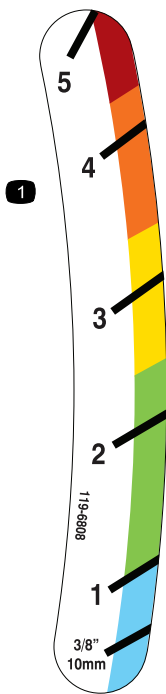

119-6808

1. Indicador de altura da porta traseira

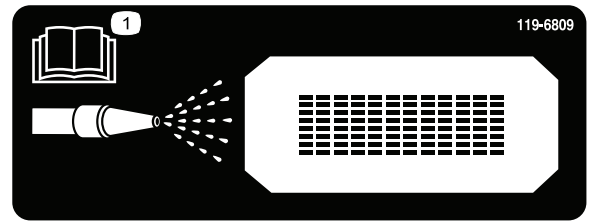

119-6809

1. Leia o *Manual do utilizador* para obter instruções sobre a limpeza da máquina.

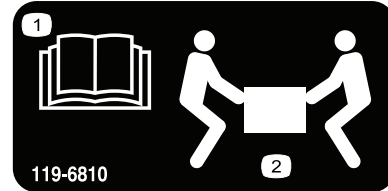

119-6810

1. Leia o *Manual do utilizador*.
2. São necessárias duas pessoas para elevar

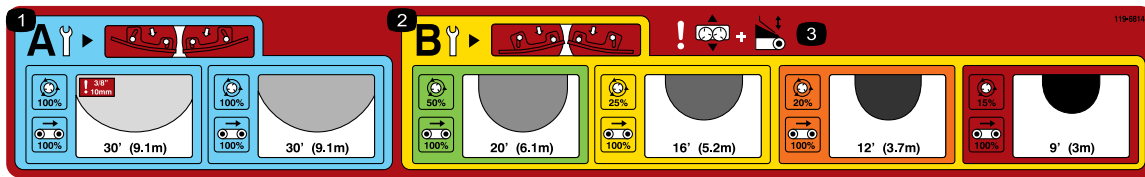

119-6814

1. Configurações de ajuste de espalhamento mais leve do rotor (consulte a secção "Funcionamento" para mais informações).
2. Definições de ajuste de espalhamento mais intenso do rotor (consulte a secção "Funcionamento" para mais informações).
3. Aviso – ajuste de deslizamento e ajuste da porta traseira

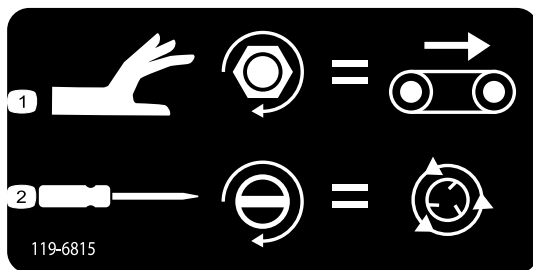

119-6815

1. Ajuste da velocidade da passadeira
2. Ajuste da velocidade do rotor

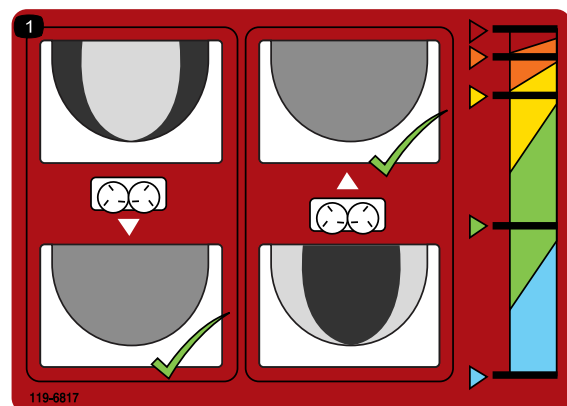

119-6817

1. Ajuste dos rotores

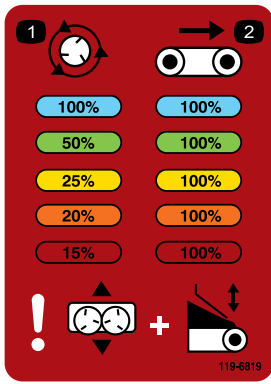

119-6819

decal119-6819

1. Percentagem de velocidade do rotor
2. Percentagem da velocidade da correia

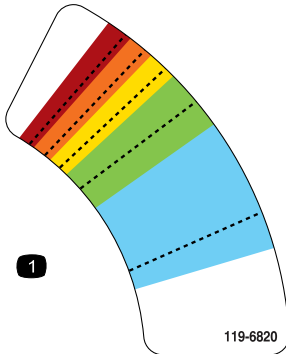

119-6820

decal119-6820

1. Ajuste da velocidade do rotor

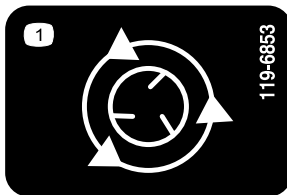

119-6853

decal119-6853

1. Velocidade do rotor

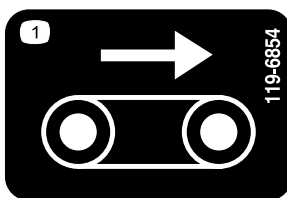

119-6854

decal119-6854

1. Velocidade no solo



119-6855

decal119-6855

1. Velocidade do rotor

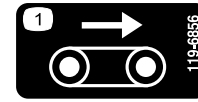

119-6856

decal119-6856

1. Velocidade no solo

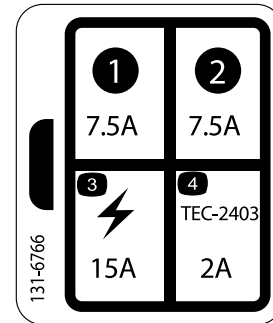

131-6766

decal131-6766

1. 7,5 A
2. 7,5 A
3. Acessório elétrico (15 A)
4. TEC-2403 (2 A)

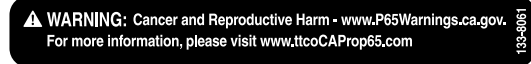

133-8061

decal133-8061

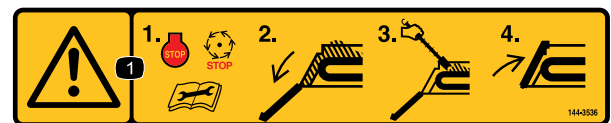

144-3536

decal144-3536

1. Aviso—1) Desligue o motor, aguarde que todas as peças em movimento parem e leia o *Manual do utilizador* antes de realizar uma operação de manutenção; 2) desça a porta de acesso traseiro; 3) Utilize a ferramenta para remover os detritos; 4) eleve e fixe a porta traseira.

Instalação

Peças soltas

Utilize a tabela abaixo para verificar se todas as peças foram enviadas.

Procedimento	Descrição	Quantidade	Utilização
1	Nenhuma peça necessária	–	Configurar o modelo base da máquina.
2	Cablagem de alimentação Suporte da tomada Suporte da tomada, pesado Parafuso de carroçaria Porca flangeada Parafuso Porca flangeada	1 1 1 2 2 2 2	Instalar a cablagem elétrica.
3	Extensão da tremonha (frontal) Extensão da tremonha (traseira) Parafuso Porca flangeada	1 1 9 9	Instalar o kit de extensão da tremonha.
4	Parafuso (5/16 pol. x 1 pol.) Porca flangeada (5/16 pol.)	6 6	Montar a vassoura no veículo de reboque.
5	Cablagem intermédia	1	Ligar a cablagem intermédia.
6	Pendente ligar/desligar	1	Ligue o pendente ligar/desligar (apenas modelo 44701).
7	Comando remoto Pilhas AA Suporte magnético Parafusos, pequenos	1 4 1 6	Montar o comando remoto (apenas modelo 44751).
8	Colocação da montagem do controlador Montagem do controlo remoto sem fios	1 1	Montar o controlo remoto sem fios (apenas modelo 44751).

Componentes e peças adicionais

Descrição	Quantidade	Utilização
Manual do Utilizador	1	Leia antes de utilizar a máquina.
Declaração de conformidade	1	Assegura a conformidade regulamentar.

Nota: Determine os lados direito e esquerdo da máquina a partir da posição normal de utilização.

1

Configurar o modelo base da máquina

Nenhuma peça necessária

Procedimento

1. Retire a máquina modelo base da grade de transporte.
2. Na traseira do rotor duplo, retire o parafuso e porca que ligam o suporte de envio do dispositivo de elevação da máquina ao rotor duplo (Figura 3).



Figura 3

1. Suporte de envio

3. Na dianteira do rotor duplo, retire os 2 parafusos e porcas que ligam o suporte de envio do dispositivo de elevação da máquina ao rotor duplo (Figura 4).

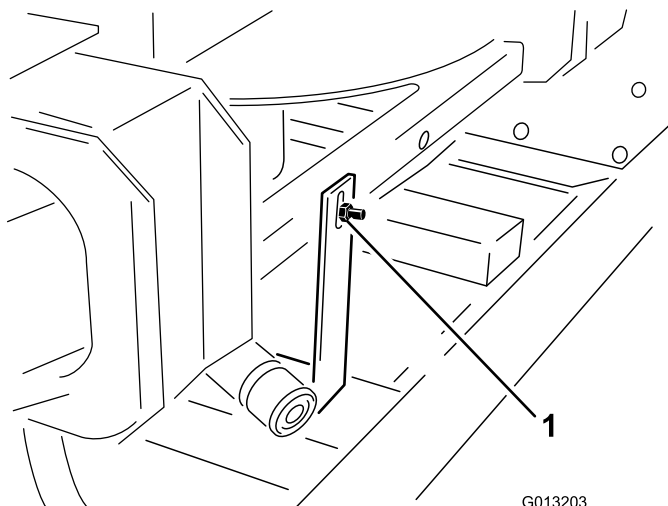

Figura 4

1. Suporte de envio

4. Eleve o rotor duplo para fora da tremonha utilizando as pegas exteriores do rotor duplo e coloque-o no chão (Figura 5).

⚠ CUIDADO

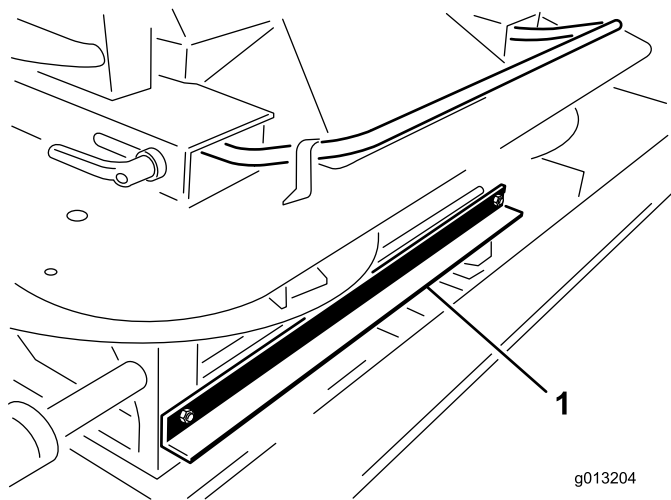
O rotor duplo pesa 68 kg e pode causar ferimentos pessoais se não o içar de forma adequada.

Por segurança, utilize duas pessoas para içar o rotor duplo.



Figura 5

1. Rotor duplo

5. Remova os quatro parafusos das pernas do rotor duplo. Com a ajuda de um colega, eleve o rotor duplo e retire os pernos e a espuma da embalagem (Figura 6).

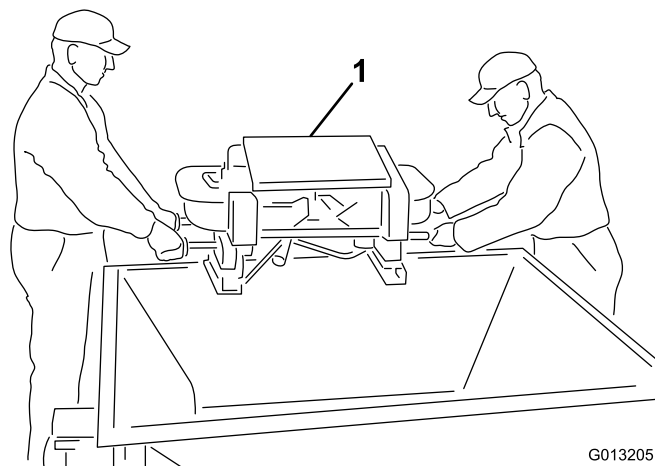

Figura 6

g391101

1. Pernos e espuma da embalagem

6. Sem apertar demasiado, instale a dobradiça da porta da tremonha utilizando os parafusos de carroçaria ($\frac{1}{4}$ pol. x $\frac{5}{8}$ pol.) e porcas de bloqueio fornecidos (Figura 7). Alinhe a dobradiça da porta com a dobradiça da máquina e depois aperte os fixadores.

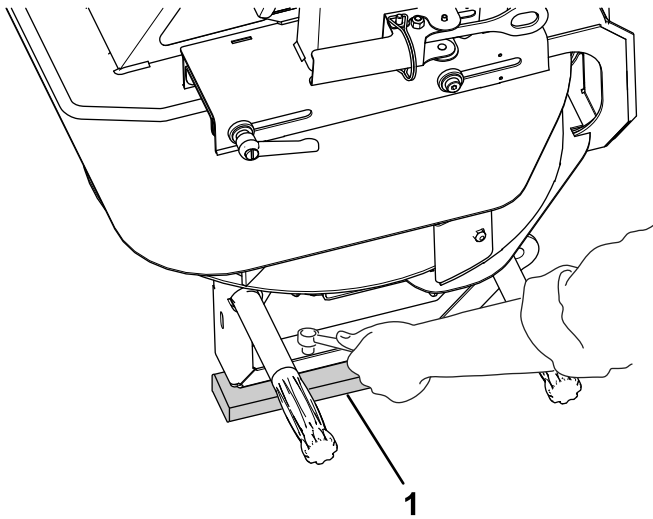
Nota:



Figura 7

g391690

1. Porca de bloqueio
2. Dobradiça da porta
3. Porta da tremonha
4. Parafuso de carroçaria ($\frac{1}{4}$ pol. x $\frac{5}{8}$ pol.)

7. Instale a porta da tremonha na máquina ligando os 2 lados da dobradiça com o pino da dobradiça, como se mostra na Figura 8 e na Figura 9.

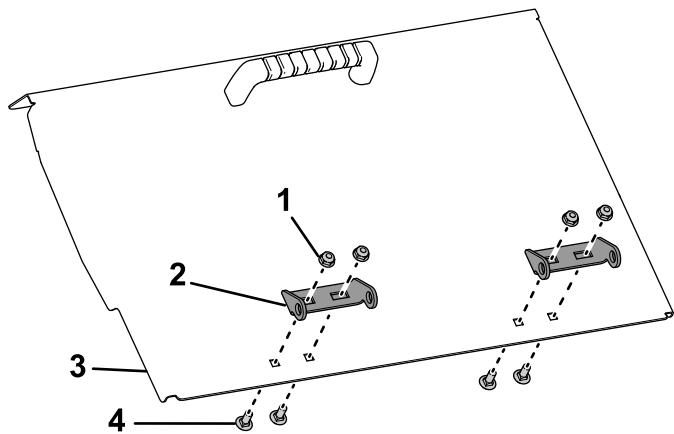

Figura 8

g432224

1. Pino da dobradiça
2. Dobradiça da porta

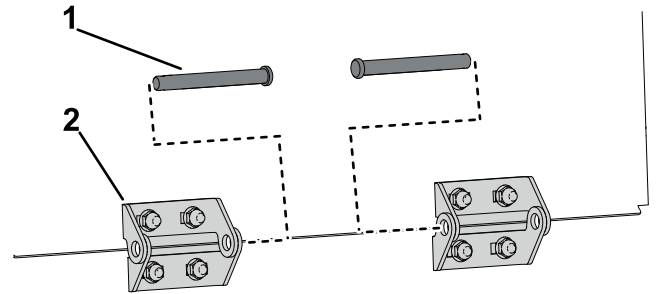

Figura 9

g432225

1. Contrapino
2. Pino da dobradiça instalada

8. Ajustar a folga entre o sensor e a porta da tremonha para 3 mm como se mostra na Figura 10 utilizando as porcas de ajuste. A folga não deve ser superior a 6 mm.

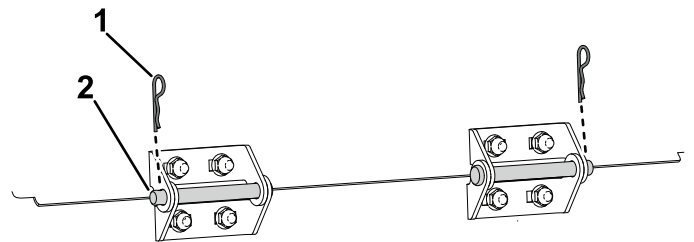
Nota: O sensor não deve tocar na porta da tremonha.

Nota: Se a porta da tremonha não estiver alinhada com o sensor, remova os parafusos de carroçaria e as porcas de bloqueio no passo 6 e ajuste a posição horizontal da porta da tremonha. Depois de a porta estar na posição correta, fixe-a utilizando as porcas de bloqueio e parafusos de carroçaria removidos.



Figura 10

g432232

1. Ajuste esta folga para 3 mm
2. Sensor
3. Porca de ajuste
4. Traseira da máquina
5. Porta da tremonha

9. Aperte as porcas de ajuste no passo 8 com 20 N•m

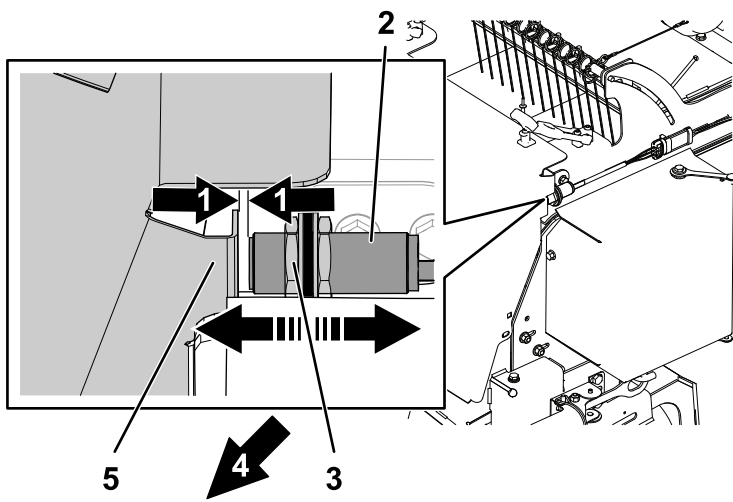
2

Instalação da cablagem de alimentação

Peças necessárias para este passo:

1	Cablagem de alimentação
1	Suporte da tomada
1	Suporte da tomada, pesado
2	Parafuso de carroçaria
2	Porca flangeada
2	Parafuso
2	Porca flangeada

Procedimento

A cablagem do veículo de reboque oferece a potência elétrica necessária para os sistemas de controlo da máquina. Instale a cablagem no veículo que tenciona utilizar para operar a máquina. Se vai utilizar mais do que um veículo com a máquina, adquira cablagens com potência adicional junto do seu distribuidor autorizado Toro.

1. Monte o suporte da tomada num ponto fixo na traseira do veículo de reboque utilizando um dos suportes de montagem fornecidos (Figura 11).

Nota: Se o veículo de reboque estiver equipado com uma caixa de despejo, certifique-se de que o suporte da tomada está afastado de todas as peças do veículo de reboque.

Importante: Certifique-se de que nenhum dos fios está solto ou no caminho de qualquer componente mecânico.



Figura 11

g013261

g013261

1. Suporte da tomada

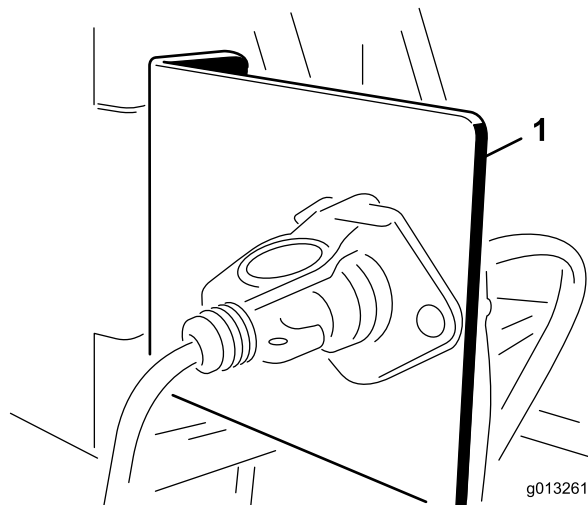
2. Encaminhe e prenda a cablagem elétrica da bateria ao suporte da ficha elétrica (Figura 12).



Figura 12

g013262

g013262

1. Fio branco (bronze)
2. Sem fio branco (prata)
3. Sem fio (bronze)
4. Fio preto (bronze)

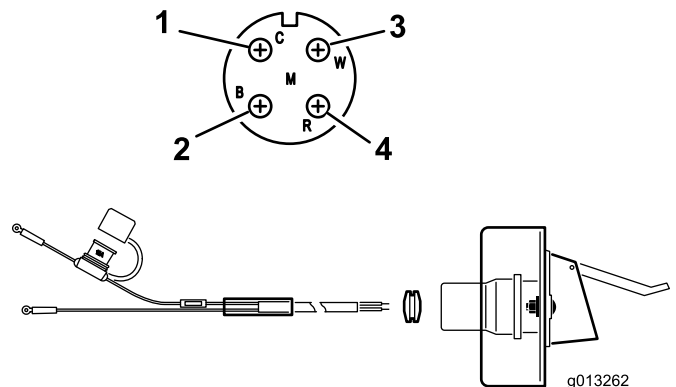
3. Encaminhe cablagem através do suporte da tomada e instale o olhal de borracha preta sobre a cablagem (Figura 12).
4. Aparafuse a tomada ao suporte da tomada utilizando os parafusos (1/4 pol.).

- Ligue o fio vermelho (alimentação) ao pólo positivo da bateria e, em seguida, ligue o fio preto (terra) ao pólo negativo da bateria.

3

Instalar o kit de extensão da tremonha

Peças necessárias para este passo:

1	Extensão da tremonha (frontal)
1	Extensão da tremonha (traseira)
9	Parafuso
9	Porca flangeada

Procedimento

- Retire as extensões da tremonha da caixa e identifique a parte da frente e de trás (Figura 13 e Figura 14).



Figura 13

- Extensão da tremonha dianteira (a mostrar orientação do orifício)

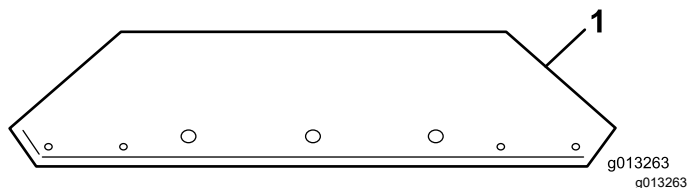

Figura 14

- Extensão da tremonha traseira (a mostrar orientação do orifício)
- Utilizando o hardware fornecido, ligue as extensões da tremonha à tremonha. Coloque as porcas no exterior da tremonha.

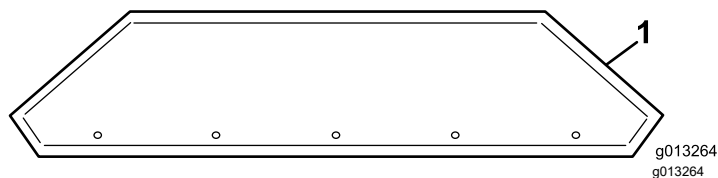

Figura 15

Kit de extensão da tremonha instalado

4

Montar a vassoura no veículo de reboque

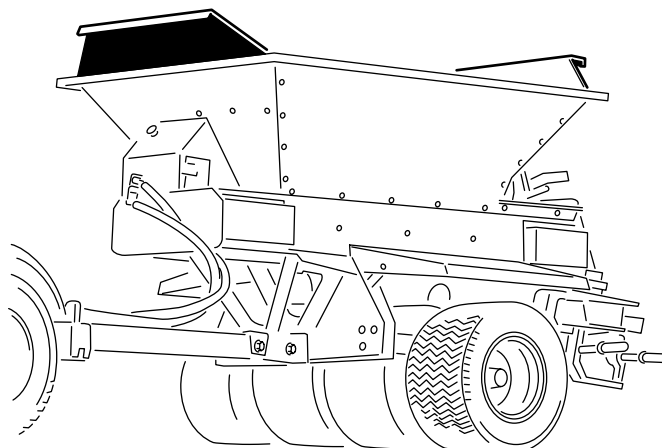
Apenas configuração de veículo de reboque

Peças necessárias para este passo:

6	Parafuso (5/16 pol. x 1 pol.)
6	Porca flangeada (5/16 pol.)

Procedimento

⚠ AVISO

Elevar a plataforma e tremonha da máquina enquanto montadas a um chassis de reboque traseiro, ProGator, Workman ou chassis TDC pode danificar o suporte de elevação e feri-lo gravemente a si ou a outras pessoas.

Desmonte a plataforma do chassis de reboque traseiro, ProGator, Workman ou chassis TDC e eleve apenas a plataforma e tremonha.

Nota: Se vai montar o top dresser ProPass numa máquina que não seja um veículo de reboque, consulte as instruções de instalação da sua aplicação.

- Ligue um dispositivo de elevação ao suporte de elevação aparafusado no interior do conjunto da tremonha (Figura 16).

5

Ligar a cablagem intermédia

Peças necessárias para este passo:

1	Cablagem intermédia
---	---------------------

Procedimento

Ligue a cablagem intermédia no conector de alimentação na máquina (Figura 18 ou Figura 19).



Figura 16

g013209

g013209

1. Suporte de elevação

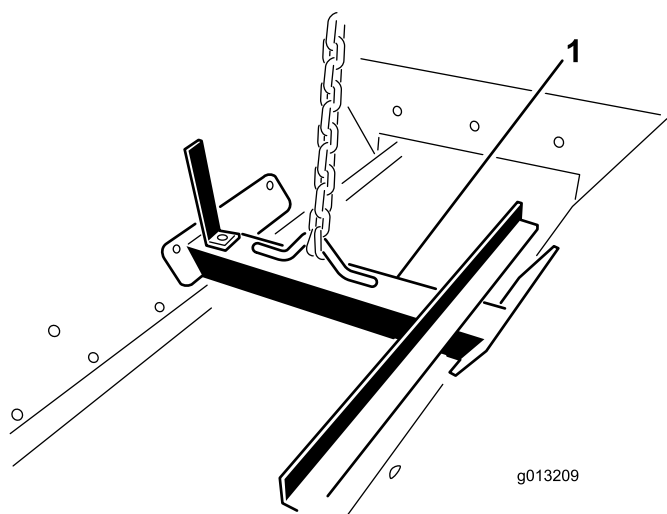
- Utilizando um mecanismo de elevação, posicione a tremonha sobre o chassi de reboque.
- Alinhe os 6 furos de montagem (3 de cada lado) e instale os parafusos (5/16 x 1 pol.) e porcas flangeadas (5/16 pol.).



Figura 17

g013949

g013949

1. Locais de montagem (3 de cada lado)

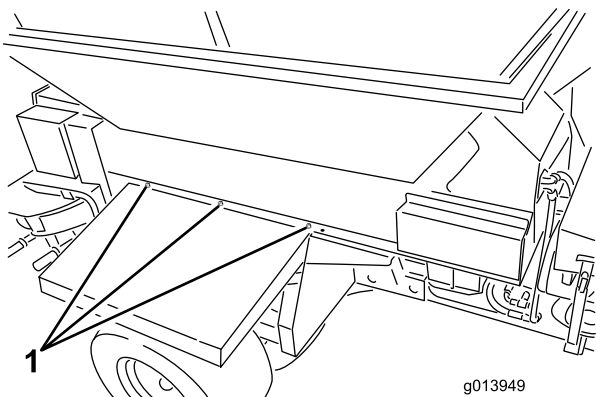
- Remova o suporte de elevação das laterais da tremonha e instale os parafusos nas laterais.

Nota: Guarde o suporte de elevação para utilizar depois; não o elimine.



Figura 18

Modelo 44751

g237534

1. Cablagem de alimentação 2. Cablagem intermédia

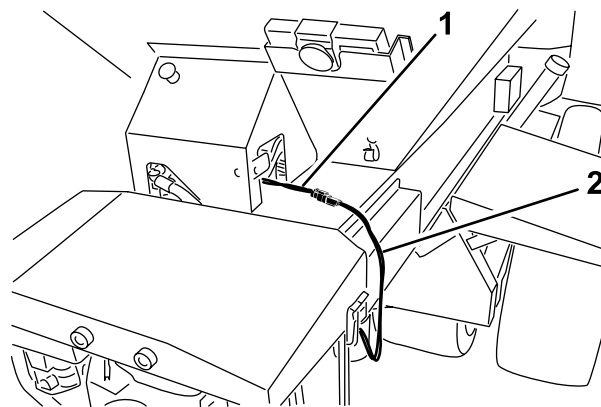

Figura 19

Modelo 44701

g013948

g013948

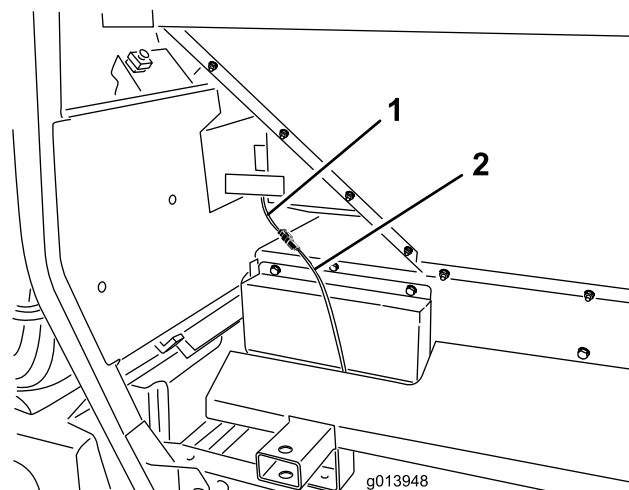
1. Cablagem de alimentação 2. Cablagem intermédia

6

Ligar o pendente ligar/desligar

Modelo 44701

Peças necessárias para este passo:

1	Pendente ligar/desligar
---	-------------------------

Procedimento

Ligue o conector do pendente ligar/desligar no conector da máquina (Figura 20).



Figura 20

1. Pendente ligar/desligar

7

Montagem do comando remoto

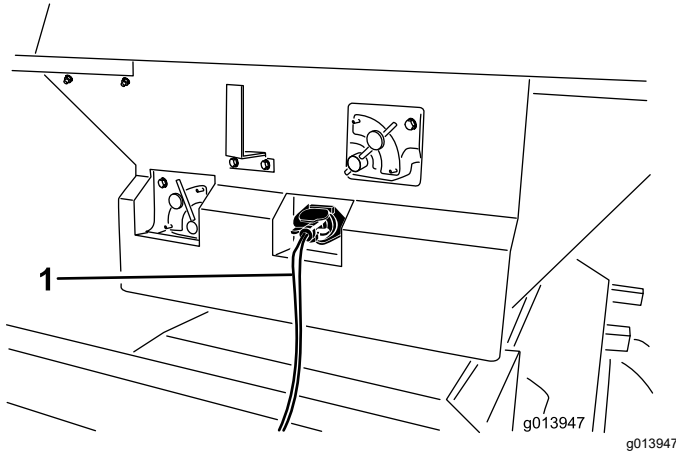
Modelo 44751

Peças necessárias para este passo:

1	Comando remoto
4	Pilhas AA
1	Suporte magnético
6	Parafusos, pequenos

Procedimento

1. Retire as fitas de borracha que prendem as metades do comando e retire a tampa traseira.
2. Instale as pilhas no encaixe terminal observando a devida polaridade. O encaixe tem gravadas marcas de polaridade em cada terminal (Figura 21).

Nota: Se instalar corretamente as baterias, o comando remoto não vai funcionar.



Figura 21

1. Vedante de borracha
2. Junta de aço
3. Comando remoto
4. 4 pilhas AA

3. Certifique-se de que a junta de aço e o vedante de borracha estão encaixados no canal no

comando remoto e volte a colocar a tampa traseira (Figura 21).

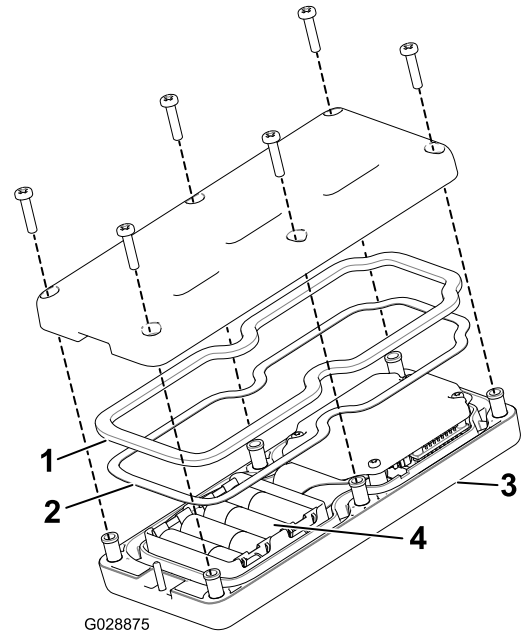
4. Prenda a tampa com seis parafusos (Figura 21) e aperte-os com uma força de 1,5 a 1,7 N·m.
5. Monte o comando remoto no suporte magnético remoto, una as metades do suporte em conjunto para prender o comando e aperte o parafuso no íman (Figura 22).

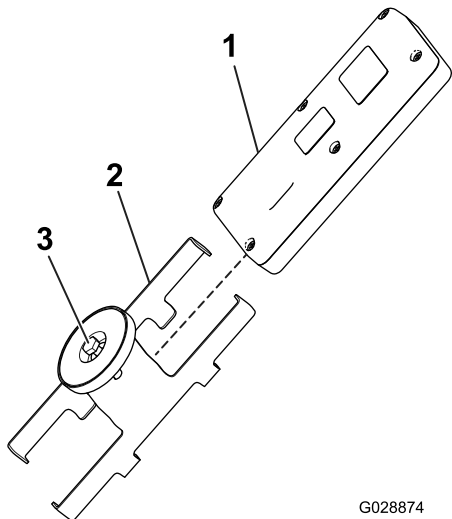

G028874

g028874

Figura 22

1. Comando remoto
2. Suporte magnético remoto
3. Parafuso no íman

8

Montar o controlo remoto sem fios

Modelo 44751

Peças necessárias para este passo:

1	Colocação da montagem do controlador
1	Montagem do controlo remoto sem fios

Procedimento

Insira o conjunto da montagem do controlador num suporte do recipiente ou abertura semelhante no veículo de reboque e utilize-o para guardar o comando remoto sem fios. Adicionalmente, o íman do comando remoto sem fios adere a qualquer superfície de aço.

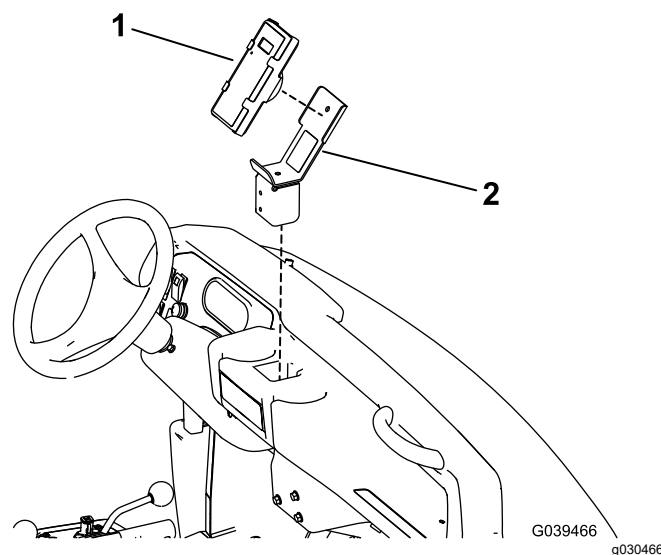

G039466

g030466

Figura 23

Mostrado o veículo Workman Heavy Duty

1. Comando remoto
2. Colocação da montagem do controlador



Figura 27

g237530

1. BOTÃO E-STOP

Comando de mão remoto

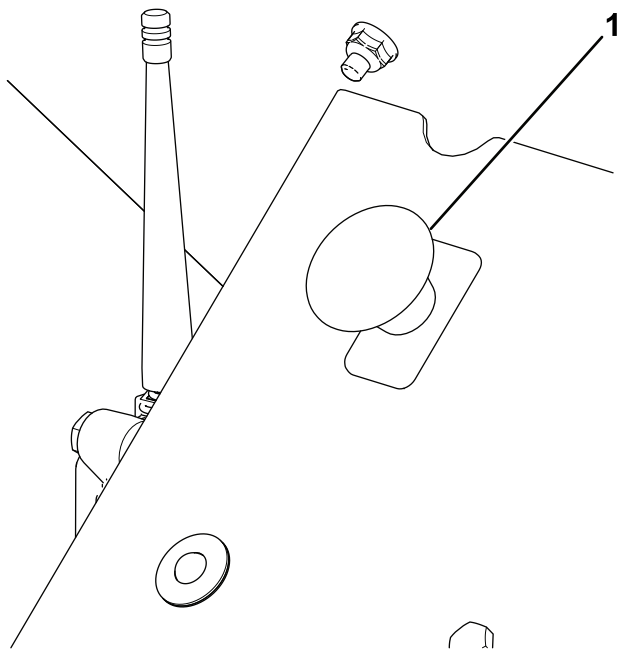
Modelo 44751



Figura 29

g029772

Função do LED de diagnóstico

Depois de empurrar o botão E-STOP, o LED de diagnóstico (**Figura 28**) acende e permanece aceso durante 5 segundos, apaga durante 5 segundos e, em seguida, começa a piscar a 3 Hz (3 piscadelas por segundo) até que ligue o comando remoto. Se a luz acender durante 5 segundos e, em seguida, começar a piscar a 10 Hz (com ou sem pausa de 5 segundos) existe uma falha na máquina; consulte [Verificação dos códigos de falha \(página 46\)](#).

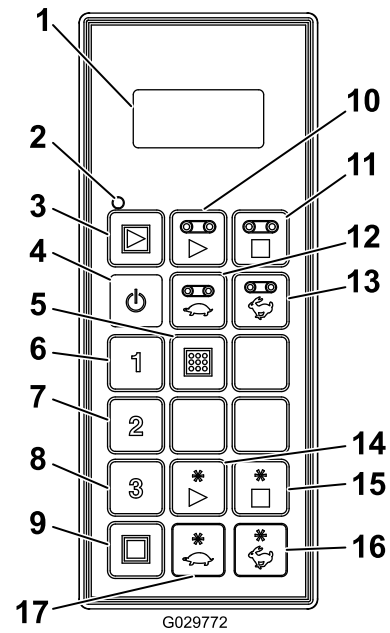
Nota: Se tiver o comando remoto ligado quando empurrar o botão E-STOP, a luz não pisca a 3 Hz (3 piscadelas por segundo) depois de apagar durante 5 segundos.



Figura 28

g237532

1. LED de diagnóstico

- | | |
|---|---|
| 1. Ecrã LCD | 10. Arrancar passadeira |
| 2. LED de estado remoto | 11. Parar passadeira |
| 3. Arrancar tudo: Arrancar passadeira e acessório | 12. Diminuir a velocidade da passadeira |
| 4. On/Off | 13. Aumentar a velocidade da passadeira |
| 5. GUARDAR: Guardar configurações predefinidas | 14. Arrancar acessório |
| 6. Predefinição 1 | 15. Parar acessório |
| 7. Predefinição 2 | 16. Aumentar a velocidade do acessório |
| 8. Predefinição 3 | 17. Diminuir a velocidade do acessório |
| 9. Para tudo: Parar todas as funções | |

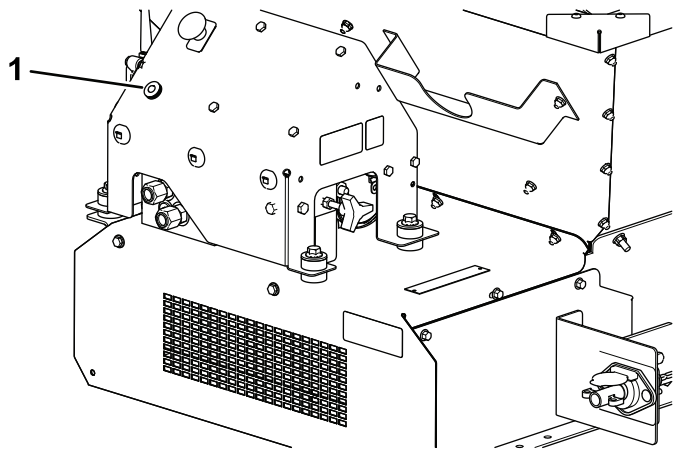
Especificações

Pesos	
Modelo base	248 kg
Rotor duplo	68 kg

Rádio (Modelo 44751)	
Frequência	2,4 GHz
Potência máxima de saída	19,59 dBm

Engates/acessórios

Está disponível uma seleção de engates e acessórios aprovados pela Toro para utilização com a máquina, para melhorar e expandir as suas capacidades. Contacte o seu representante ou distribuidor de assistência autorizado ou vá a www.Toro.com para obter uma lista de todos os engates e acessórios aprovados.

Para garantir o máximo desempenho e segurança contínua certificada da máquina, adquira sempre peças sobressalentes e acessórios genuínos da Toro. A utilização de peças sobressalentes e acessórios produzidos por outros fabricantes pode ser perigosa e pode utilizar um espaço vazio na garantia do produto.

Funcionamento

Antes da operação

Segurança antes da operação

- A máquina possui diferentes equilíbrios, pesos e características de manuseamento comparada com outros tipos de equipamento puxado. Leia e compreenda o conteúdo deste *Manual do utilizador* antes de trabalhar com a máquina. Familiarize-se com os comandos e descubra como parar a máquina rapidamente.
- Nunca permita que crianças ou pessoal não qualificado utilizem ou procedam à assistência técnica da máquina. Os regulamentos locais podem determinar restrições relativamente à idade do utilizador. A formação de todos os operadores e mecânicos é da responsabilidade do proprietário.
- Familiarize-se com o funcionamento seguro do equipamento, com os controlos do utilizador e com os sinais de segurança.
- Saiba como parar a máquina e desligar o motor rapidamente.
- Verifique se os comandos de presença do utilizador, os interruptores de segurança e os resguardos estão corretamente montados e a funcionar corretamente. Não utilize a máquina se estes componentes não estiverem a funcionar corretamente.
- Mantenha todos os resguardos e dispositivos de segurança devidamente montados. Se um resguardo, dispositivo de segurança ou autocolante se encontrar ilegível ou em falta, repare-o ou substitua-o antes de utilizar a máquina.
- Proceda ao aperto de porcas e parafusos soltos ou aliviados, para garantir que a máquina se encontra em condições de operação seguras. Certifique-se de que os componentes da máquina estão instalados e seguros.
- Assegure-se de que o veículo de reboque é adequado para utilização com um acessório deste peso consultando o fornecedor ou fabricante do veículo de reboque.
- Estacione a máquina numa superfície nivelada, engate o travão de estacionamento, desligue o motor, retire a chave e espere até todas as partes em movimento parem antes de sair da máquina.

Verificações diárias

No início de cada dia, realize estas verificações de segurança antes de utilizar a máquina. Informe o seu supervisor de quaisquer problemas de segurança. Veja as Instruções de segurança neste manual para obter mais informações.

- Verificar as rodas e os pneus (página 40)
- Verificação do sistema hidráulico (página 41)
- Verificar a porta traseira (página 41)
- Armazenar e verificar os macacos (página 41)
- Verificação de outros componentes (página 41)
- Verificar a correia e os vedantes da porta traseira (página 42)

Escolher um veículo de reboque

⚠ AVISO

Utilize sempre um veículo de reboque adequado para mover a máquina, mesmo em curtas distâncias. Um veículo de reboque inadequado pode danificar a máquina ou causar ferimentos ou morte.

O acesso à reinicialização encontra-se no lado do condutor do sistema hidráulico; consulte a **Figura 46** em **Reinicialização manual (página 29)**.

Um veículo de reboque adequado tem de ter uma capacidade de reboque mínima de 1405 kg.

No chassis de reboque traseiro, a carga máxima de transporte da máquina é de 907 kg, com um peso de garfo resultante de 113 kg. O peso da tara (sem carga) é de 499 kg, com um peso de garfo resultante de 23 kg.

O peso de garfo resultante da máquina equipada com um pacote de potência hidráulica de 8,2 kW (11 cv) ao operar em carga total é de 145 kg. O peso de garfo resultante sem carga é de 48 kg. O peso da tara (sem carga) é de 599 kg.

No chassis de ligação direta Truckster, a carga máxima de transporte da máquina é de 907 kg, com uma transferência de peso resultante de 272 kg para o veículo de reboque. O peso da tara (sem carga) é de 544 kg, com uma transferência de peso resultante de 52 kg para o veículo de reboque.

Ligar a máquina a um veículo de reboque

⚠ AVISO

Colocar-se entre a máquina e o veículo de reboque durante o acoplamento pode causar ferimentos graves.

Não se coloque entre a máquina e o veículo de reboque durante o acoplamento.

1. Ajuste a altura do engate rodando a(s) pega(s) da base de suporte para manter o nível da máquina.
2. Ligue o reboque do tipo forquilha da máquina ao veículo de reboque utilizando um pino de engate de segurança aprovado com 18 mm de diâmetro e grampo de segurança (não fornecido). Instale o pino de engate através do atrelado da máquina e a barra de tração do veículo de reboque no chassis de reboque traseiro e através da montagem de reboque fornecida na ligação direta Truckster.
3. Baixe o atrelado utilizando a(s) base(s) de suporte.
4. Quando o peso total da máquina tiver sido transferido da(s) base(s) de suporte para a barra de tração do veículo de reboque, puxe o pino que prende a(s) base(s) de suporte no sítio.
5. Guarde a(s) base(s) de suporte da seguinte forma:
 - No chassis de reboque traseiro, rode a base de suporte 90 graus no sentido contrário ao dos ponteiros do relógio até que a parte inferior da base aponte para a traseira da máquina. Esta é a posição de deslocação.
 - No chassis de ligação direta Truckster, mova as bases de suporte para a traseira da máquina e rode-as 90 graus até que a parte inferior de ambas as bases aponte para o centro da máquina. Esta é a posição de deslocação.
6. Ligue o tubo de pressão e o tubo de retorno às saídas hidráulicas corretas no veículo de reboque. O tubo de retorno possui uma válvula de verificação. Se inverter os tubos, algumas funções da máquina podem funcionar ao contrário ou nem sequer funcionar. Teste o sistema hidráulico antes de utilizar a máquina pela primeira vez.

Importante: Não permita que os tubos hidráulicos, o cabo de alimentação e os cabos pendentes arrastem no chão. Evite

locais em que possam ficar dobrados ou serem cortados.

7. Ligue a cablagem intermédia no conector de alimentação do veículo de reboque.
8. Verifique o nível do fluido hidráulico no depósito e, se necessário, adicione mais para atestar; consulte o manual do proprietário do veículo de reboque.

Preparação para a operação

As funções da máquina possuem um sistema operativo único de codificação por cores que elimina a incerteza ao configurar a máquina. Basta escolher o espalhamento, identificar a cor e ajustar cada configuração para corresponder a essa cor e, assim, obter sempre uma distribuição perfeita.

Autocolante principal de funcionamento

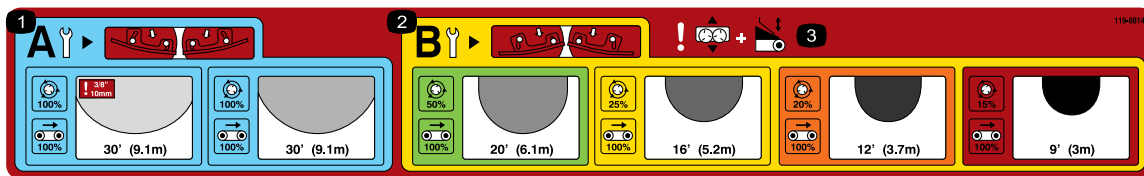

decal119-6814

Figura 30

1. Configurações de ajuste de espalhamento mais leve
2. Configurações de ajuste de espalhamento mais intenso
3. Aviso – ajuste de deslizamento e ajuste da porta traseira

Escolher o espalhamento

Escolha o espalhamento ao ler o autocolante de funcionamento principal na porta traseira da máquina (Figura 30).

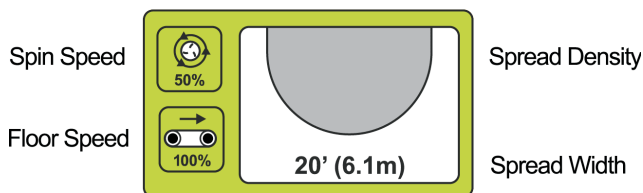

g013715

Figura 31

Este autocolante mostra a gama de espalhamento disponível e classifica-a por cores (Figura 31). Cada cor representa uma taxa de aplicação diferente de aplicação, de ultraligeira a ultraintensa. A densidade de espalhamento é indicada por formas ovais sombreadas (leve a intensa). Também é indicada a largura aproximada..

Verificação das lâminas

Nota: A máquina é enviada com as lâminas do rotor na POSIÇÃO B.

Os espalhamentos mais leves (painel azul) lembram ao operador para se certificar de que as lâminas do rotor estão na POSIÇÃO A (Figura 32).



g013716

Figura 32

Quando as lâminas estão na POSIÇÃO A, os parafusos internos (mais próximos do centro do disco) estão perto da parede da lâmina e os parafusos externos (mais próximos da extremidade do disco) estão afastados da parede da lâmina.

Isto é essencial uma vez que esta posição foi concebida para dar o melhor espalhamento e distribuição a elevadas velocidades e baixo volume de areia.

Para definições mais intensas (painel dourado), as lâminas devem estar na POSIÇÃO B para darem a melhor distribuição em volumes mais elevados e velocidades de disco mais reduzidas (Figura 33).



g013717

Figura 33

Quando as lâminas estão na POSIÇÃO B, os parafusos internos (mais próximos do centro do disco) estão afastados da parede da lâmina e os parafusos externos (mais próximos da extremidade do disco) estão próximos da parede da lâmina.

Importante: A posição incorreta das lâminas é um dos principais motivos de falha dos padrões de espalhamento.

Configurar a porta traseira, a velocidade do rotor, o deslizamento e a velocidade da passadeira

Quando tiver selecionado o espalhamento desejado e assegurado que as lâminas se encontram devidamente ajustadas, configure os restantes ajustes da máquina.

Cada configuração está indicada na máquina pelos autocolantes de cor correspondente (Figura 34).



Figura 34

g013718

Se desejar um espalhamento leve, a área azul indica que a porta traseira, a velocidade da passadeira, a velocidade do rotor e o ajuste de deslizamento da base devem estar todos nas suas áreas azuis (Figura 34).

LEVE

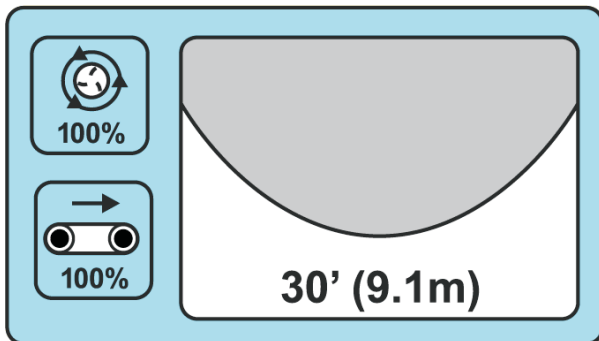
Largura aproximada: 9,1 m

Posição da lâmina: A

Velocidade no solo 100%

Velocidade do rotor: Azul/100%

Porta traseira: Azul

Ajuste de deslizamento: Azul

Para o enchimento dos furos de arejamento, ajuste todas as configurações para VERMELHO.

ULTRA-INTENSO

Largura aproximada: 2,7 m

Posição da lâmina: B

Velocidade no solo 100%

Velocidade do rotor: Vermelho/15%

Porta traseira: Vermelho

Ajuste de deslizamento: Vermelho

Ajustar a porta traseira

A porta traseira controla o volume de material que flui do ProPass (Figura 35).



Figura 35

Símbolo autocolante da porta traseira

g013699

A porta traseira de 5 pol. está dividida em cores com uma linha inicial alvo em cada secção de cor (Figura 36). Pode aumentar ou reduzir a quantidade de material com a porta traseira desde que se mantenha dentro da secção de cor correspondente.



Figura 36

g013705

Nota: As cores no autocolante mostrado na Figura 36 correspondem às cores no autocolante de funcionamento principal (Figura 30).

Ajustar a velocidade do rotor

Nota: As cores nos autocolantes mostrados na Figura 38 e Figura 39 correspondem às cores no autocolante de funcionamento principal (Figura 30).



Figura 37

Símbolo autocolante do rotor

g013706

Hidráulica padrão (modelo 44701): Configure o controlo hidráulico para a linha inicial tracejada na área de cor correspondente (Figura 38). Pode variar as velocidades se necessário dentro da secção de cor correspondente.



Figura 38

g013707

Controlador sem fios (modelo 44701): Configurar de acordo com a percentagem indicada na secção colorida do autocolante e na tabela no verso do controlador sem fios (Figura 39).

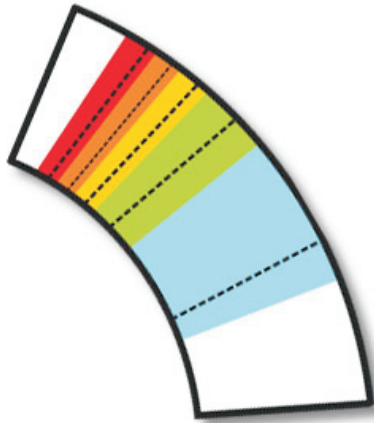

Figura 39

decal119-6819

Ajustar o deslizamento

O ajuste de deslizamento posiciona a areia à medida que cai nos discos. O autocolante não só indica a posição inicial codificada por cor para cada aplicação,

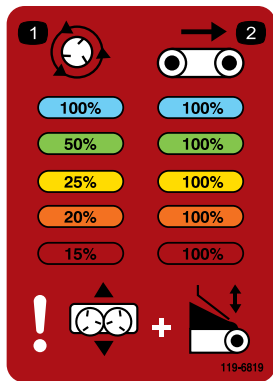
como ilustra a configuração necessária para regular o espalhamento; consulte [Afinação dos ajustes \(página 23\)](#).



Figura 40

Símbolo autocolante do deslizamento

g013709



Figura 41

g013710

Nota: As cores no autocolante mostrado na [Figura 41](#) correspondem às cores no autocolante de funcionamento principal ([Figura 30](#)).

Ajustar a velocidade da passadeira

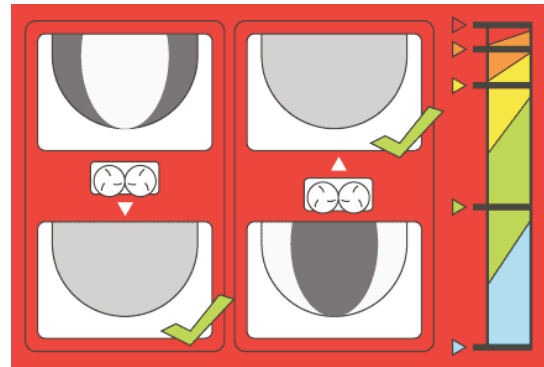
A velocidade da passadeira para cada configuração é normalmente de 100%; isto desenvolvido e testado de forma a ter menos um fator de ajuste no Sistema operativo com codificação de cores. Geralmente, deve utilizar a porta traseira para reduzir o volume de material, não a velocidade da passadeira; no entanto, se a altura mínima da porta traseira for insuficiente para reduzir o fluxo de material, diminua a velocidade da passadeira.



Figura 42

Símbolo autocolante da velocidade da passadeira

g013711

Afinação dos ajustes

O sistema operativo com codificação de cores foi desenvolvido para eliminar a incerteza de obter

um espalhamento perfeito. No entanto, com tantas variáveis como o peso da areia, dimensão dos grãos, conteúdo de humidade, etc., o espalhamento pode não ser uniforme.

Para corrigir este facto, o **ajuste de configuração da base** tem uma ilustração que indica o correto reposicionamento da base (Figura 43).



Figura 43

g013710

Quando o padrão de espalhamento for intenso no interior do espalhamento, basta deslizar a base para dentro - em direção ao dispositivo de recolha. Se o espalhamento for intenso no exterior, deslize a base para fora - afastando-a do dispositivo de recolha.

Nota: As cores no autocolante mostrado na Figura 43 correspondem às cores no autocolante de funcionamento principal (Figura 30).

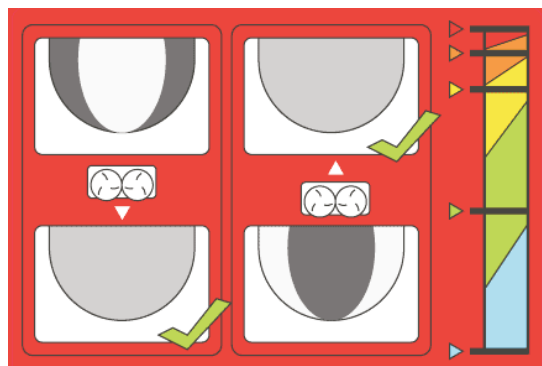
Durante a operação

Segurança durante o funcionamento

- O proprietário/utilizador pode evitar e é responsável por acidentes que possam causar ferimentos a pessoas ou danos a propriedades.
- Utilize vestuário adequado, incluindo proteção ocular, calças compridas, calçado resistente anti-derrapante e proteção para os ouvidos. Prenda cabelo comprido, prenda vestuário solto e não utilize joias pendentes.
- Esteja totalmente atento quando utilizar a máquina. Não se envolva em nenhuma atividade que dê azo a distrações, caso contrário poderão ocorrer ferimentos ou danos materiais.
- Não utilize a máquina se estiver cansado, doente ou sob o efeito de álcool ou drogas.
- Nunca transporte passageiros na máquina e mantenha as pessoas e animais afastados da máquina durante o funcionamento.
- Mantenha as mãos e os pés afastados da tremonha.
- O utilizador deve permanecer sentado sempre que o veículo de reboque se encontrar em movimento.
- A utilização da máquina requer atenção. A condução perigosa do veículo de reboque pode provocar um acidente, o capotamento do veículo e lesões graves ou morte. Para evitar o capotamento ou a perda de controlo, faça o seguinte:
 - Tome muito cuidado, reduza a velocidade e mantenha distância de terreno arenoso, valas, áreas de perigo com água, rampas, zonas com as quais não esteja familiarizado ou quaisquer outros perigos.
 - Reduza a velocidade de uma máquina carregada ao lidar com ondulações do terreno para evitar a instabilidade da máquina.
 - Preste atenção a buracos ou outros perigos não visíveis.
 - Tome cuidado ao conduzir o veículo em declives pronunciados. Aborde a descida e a subida de declives em linha reta. Reduza a velocidade ao efetuar curvas pronunciadas. Evite, sempre que possível, inverter a marcha em declives.
 - Tenha muito cuidado ao conduzir o veículo em piso molhado, a velocidades elevadas ou com a carga máxima. A duração e a distância necessária para parar o veículo aumentam, se este se encontrar com a carga completa. Engrene uma velocidade mais baixa antes de abordar um declive.
 - Evite paragens e arranques bruscos. Não inverta a direção sem que o veículo se encontre completamente parado.
 - Não tente efetuar mudanças bruscas de direção, manobras bruscas ou quaisquer outras manobras inseguras que possam provocar a perda de controlo.
 - Tenha atenção ao meio envolvente ao virar ou fazer marcha-atrás. Certifique-se de que a área está livre e mantenha as pessoas afastadas. Proceda lentamente.
 - Preste sempre atenção e evite obstáculos salientes (por exemplo, ramos de árvores, aduelas de portas, passagens superiores). Certifique-se de que há espaço livre suficiente para passar com o veículo de reboque.
 - Nunca opere a máquina quando existir a possibilidade de trovoadas.
 - Sempre que se sentir inseguro sobre uma operação, interrompa o trabalho e peça conselhos ao seu supervisor.

- Não deixe a máquina sem vigilância enquanto estiver ligada.
- Certifique-se de que a máquina está ligada ao veículo de reboque antes de carregar ou descarregar.
- Não transporte cargas que excedam os limites de carga da máquina nem do veículo de reboque.
- A estabilidade das cargas pode variar – por exemplo, cargas elevadas podem ter um elevado centro de gravidade. Reduza os limites máximos de carga para assegurar uma melhor estabilidade, se necessário.
- Para evitar causar o capotamento da máquina, faça o seguinte:
 - Monitorize cuidadosamente a altura e peso da carga. Cargas mais elevadas e mais pesadas podem aumentar o risco de capotamento.
 - Distribua a carga uniformemente, da frente para trás e lateralmente.
 - Tenha cuidado ao virar e evite manobras perigosas.
 - Certifique-se sempre que a máquina está ligada ao veículo de reboque antes da carga.
 - Não coloque objetos grandes ou pesados no dispositivo de recolha. Isto pode danificar a correia e os rolos. Certifique-se também de que a carga tem uma textura uniforme. A máquina pode, de forma imprevisível, projetar pequenas pedras na areia.
- Não se coloque por detrás da máquina ao descarregar ou espalhar. O rotor duplo, correia transversal e processador ejetam partículas e pó a alta velocidade.
- Descarregue a máquina e desligue-a do veículo de reboque num terreno nivelado.
- Não movimente a máquina com esta na posição totalmente elevada. Isto aumenta o risco de capotamento.
- Não desloque a máquina quando esta estiver na gama de cuidado (amarelo/negro). Quando não existirem acessórios ligados na máquina, desloque-se com a máquina na posição baixa.
- Desligue o acessório quando se aproximar de pessoas, veículos, cruzamentos ou passadeiras.
- Tenha cuidado extremo ao deslocar-se em declives, especialmente ao virar.
 - O deslocamento através de declives com a máquina totalmente carregada pode resultar em capotamento, ou a perda de tração da máquina ou do veículo de reboque.
 - Reduza o peso da carga quando se deslocar em declives e evite empilhar a carga em altura.

Segurança em declives

- Reveja as especificações do veículo de reboque para assegurar que não excede as capacidades em declives.
- Os declives são um dos principais fatores que contribuem para a perda de controlo e acidentes de capotamento que podem resultar em ferimentos graves ou morte. O operador é responsável pela operação segura em declives. Operar a máquina em qualquer declive requer cuidado adicional.
- O operador tem de avaliar as condições do local para determinar se o declive é seguro para a operação da máquina, incluindo a análise do sítio. Utilize sempre o bom senso e o seu julgamento ao realizar esta inspeção.
- O operador deve rever as instruções de declives, indicadas abaixo, para operar a máquina em declives. Avalie as condições de operação desse dia para determinar a utilização da máquina no local. As alterações no terreno podem originar uma alteração na operação em declive para a máquina.
- Evite arrancar, parar ou virar a máquina em declives. Não faça alterações súbitas na velocidade ou direção. Faça as curvas lenta e gradualmente.
- Não opere a máquina em qualquer condição em que a tração, direção ou estabilidade estiver em causa.
- Remova ou assinale obstruções como valas, depressões, raízes, elevações, pedras ou outros perigos escondidos. A relva alta pode ocultar obstáculos. O terreno desnivelado poderia fazer tombar a máquina.
- Esteja atento a que operar a máquina em relva molhada, em declives ou em descidas pode causar a perda de tração da máquina. A perda de tração das rodas pode causar deslizamento e uma perda dos travões e direção.
- Tenha muito cuidado ao conduzir a máquina perto de depressões, valas, aterros, zonas perigosas com água ou outros perigos. A máquina poderá capotar repentinamente se uma roda resvalar ou se o piso ceder. Estabeleça uma área de segurança entre a máquina e qualquer perigo.

Caraterísticas de funcionamento

A máquina possui equilíbrio, peso e características de manuseamento que podem ser diferentes de outros tipos de equipamento puxado. Leia atentamente este *Manual do utilizador*.

Com um acessório montado, tenha atenção à distância ao solo ao deslocar-se em declives. Para uma máquina montada num chassis de reboque traseiro, a distância ao solo é de 33 cm sem carga. Para uma máquina montada num chassis de ligação direta Truckster, a distância ao solo é de 43 cm sem carga.

Controlar a potência da máquina

Ligar e desligar a alimentação da máquina

Modelo 44701

Quando acabar de trabalhar com a máquina, utilize o pendente para parar a máquina. Quando começar a trabalhar com a máquina, ligue o veículo ou pacote de potência para pressurizar o sistema hidráulico e utilize o pendente para ligar a máquina.

Ligar e desligar a alimentação da máquina

modelo 44571

Quando acabar de trabalhar com a máquina, pressione sempre o botão de E-STOP (Figura 44) para desativar o sistema elétrico. Ao começar a trabalhar com a máquina, tem de empurrar o botão E-STOP novamente para fora antes de ligar o comando remoto.



Figura 44

g237530

1. BOTÃO E-STOP

Importante: Ao trabalhar com a máquina, pressione o botão E-STOP para evitar que a bateria do veículo de reboque fique descarregada.

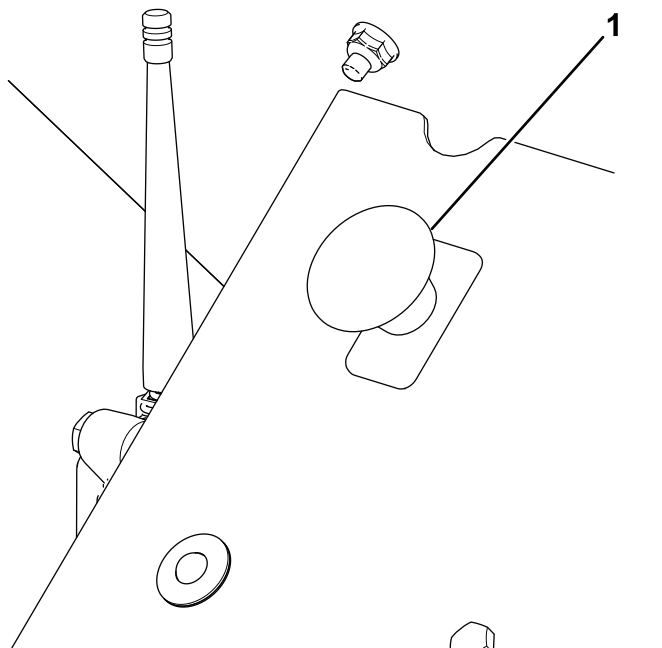
Utilizar a máquina

1. Encha o dispositivo de recolha da máquina com o material a ser espalhado.
2. Certifique-se de que o acessório do rotor duplo está instalado.
3. Ajuste a altura da porta na configuração preferida.
4. Ajuste ambas as válvulas de regulador de caudal na configuração preferida. Configure as velocidades da correia e acessório na configuração preferida (geralmente, a melhor velocidade do correia é: sem fios — 100 %, hidráulica padrão — #10).
5. Estacione o veículo de reboque 3 m em frente da área requerida para o tratamento da superfície.
6. Certifique-se de que ambos os interruptores do pendente ligar/desligar estão desligados. Nos modelos sem fios, certifique-se de que as funções do comando remoto são interrompidas.
7. Certifique-se de que a porta de acesso traseiro está completamente fechada e bem trancada; consulte [Elevação e descida da porta de acesso traseiro \(página 41\)](#).
8. Engate a hidráulica (seja no veículo de reboque ou no pacote de potência hidráulica auxiliar).
9. Aumente as rpm do veículo de reboque. Ligue o acessório, utilizando o pendente ligar/desligar ou o comando remoto nos modelos sem fios.
10. Conduza para a frente para a área que requer tratamento de superfície, elevando as rpm do veículo de reboque para o intervalo de funcionamento ideal.
11. Quando o acessório da máquina está diretamente sobre o início da área de tratamento, utilize o pendente ligar/desligar ou o pendente de controlo nos modelos sem fios para ligar a correia transportadora.
Nota: Para os modelos sem fios, utilize a função ARRANCAR TUDO em vez das funções INICIAR ACESSÓRIO e ARRANCAR PASSADEIRA como uma função de arranque de funcionamento único. O acessório arranca seguido da correia.
12. Desloque-se numa linha reta e espalhe o material a uma velocidade constante até que o espalhamento atinja a extremidade da área de tratamento de superfície.
13. Desligue a correia transportadora, volte a máquina e posicione-a para a passagem seguinte.

14. Antes de realizar a passagem seguinte, verifique o padrão de espalhamento no terreno. Ajuste as configurações da máquina, se necessário.
15. Continue com os passos 11 a 14 até que toda a área que necessita de tratamento da superfície esteja tratada ou até que o dispositivo de recolha esteja vazio.
16. Desligue a correia transportadora e o acessório, baixe as rpm do veículo de reboque e desengate a hidráulica.

Importante: Desligue sempre primeiro a correia.

Segurança do controlador sem fios

Modelo 44751

O CONTROLADOR SEM FIOS ativa rapidamente as partes rotativas e há risco de ficar entalado. Certifique-se de que, durante a operação, ajuste ou programação do controlador sem fios, o ProPass está na sua linha de visão.

Para assegurar que a ativação dos rotores e da passadeira é intencional, tem de pressionar duas vezes o botão arrancar: uma vez para seleccionar e uma para ativar. O mesmo ajuda a evitar ARRANQUES acidentais ao realizar ajustes manuais na máquina.

Se não pressionar botões durante 10 segundos durante a programação ou preparação para operação do controlador sem fios, ele entra no modo de inatividade e regressa ao programa ou definição gravado pela última vez.

▲ CUIDADO

O fluido hidráulico que sai sob pressão pode penetrar na pele e provocar lesões.

Desligue o controlador sem fios e o veículo de trabalho (para assegurar que não há fluxo hidráulico) antes de realizar ajustes físicos nas lâminas ou passadeira.

Operação dos controlos hidráulicos e dos acessórios

Modelo 44751

Sistema do comando remoto

O sistema de controlo remoto consiste num comando remoto, uma unidade base +de 12 a +14,4 V CC e cablagem.

Comando remoto











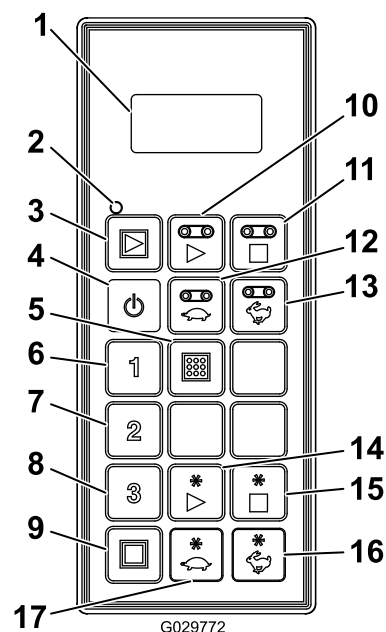







Figura 45

- | | |
|---|---|
| 1. Ecrã LCD | 10. Arrancar passadeira |
| 2. LED de estado remoto | 11. Parar passadeira |
| 3. Arrancar tudo: arrancar passadeira e acessório | 12. Diminuir a velocidade da passadeira |
| 4. On/Off | 13. Aumentar a velocidade da passadeira |
| 5. Store: guarda configurações predefinidas | 14. Iniciar funcionamento do acessório |
| 6. Predefinição 1 | 15. Parar funcionamento do acessório |
| 7. Predefinição 2 | 16. Aumentar a velocidade do acessório |
| 8. Predefinição 3 | 17. Diminuir a velocidade do acessório |
| 9. Para tudo: Parar todas as funções | |

Funções do botão

Botão	Nome	Função
	ON/ OFF	Liga ou desliga o comando remoto.
	ALL START	Oferece controlo funcional sobre a passadeira e acessório incluindo ligar/desligar e indicação da velocidade.
	FLOOR START	Oferece controlo funcional sobre a correia transportadora da tremonha incluindo ligar/desligar e indicação da velocidade da passadeira.
	FLOOR STOP	Para a passadeira.
	FLOOR DEC	Diminui a velocidade da passadeira.
	FLOOR INC	Aumenta a velocidade da passadeira.
	PRE- SET 1	Valores predefinidos que pode guardar para as velocidades de deslocação e do acessório.
	PRED- EFINI- ÇÃO 2	
	PRED- EFINI- ÇÃO 3	
	GUAR- DAR	Utilizado em conjunto com o botão PRESET para guardar ou estabelecer uma memória Predefinida.
	OPTION START	Oferece controlo funcional sobre o acessório traseiro incluindo ligar/desligar e indicação da velocidade do acessório.
	OPTION STOP	Para o acessório.
	OPTION DEC	Diminui a velocidade do acessório.
	OPTION INC	Aumenta a velocidade do acessório.
	ALL STOP	Pára a passadeira e o acessório.

Ligação do comando remoto

Pressione o botão ON/OFF do comando remoto e aguarde que o comando encontre a base. Certifique-se de que não há botões pressionados no comando remoto enquanto executa a rotina de arranque.

Compreensão do LED de estado remoto

Modelo 44751

O LED de estado remoto pisca lentamente a 2 Hz (duas vezes por segundo) quando o comando remoto está a transmitir, mas não são pressionados botões quando os botões de passadeira e acessório estão ativos. Quando pressiona um botão, a luz pisca a 10 Hz.

Elementos de funcionalidade chave

- Quando liga o comando remoto, deve surgir no ecrã **FLR OFF** e **OPT OFF** durante cerca de 5 segundos. Se as palavras “waiting for base” (a aguardar a base) surgirem no ecrã, verifique para se assegurar que há energia elétrica na unidade base e que o botão E-STOP na unidade base está puxado para fora.
- Existe sempre uma **memória de funcionamento atual**. A memória de funcionamento atual não é uma predefinição. Quando liga o comando remoto, este utiliza as últimas definições gravadas como memória de funcionamento atual.
- Sequência operacional dos botões de arranque do comando remoto:
 1. Premir o botão de funcionamento uma vez (ARRANCAR TUDO, ARRANCAR PASSADEIRA ou ARRANCAR ACESSÓRIO) chama a memória de trabalho atual guardada no comando.
 2. Pressione o mesmo botão de início uma segunda vez, para ligar o componente se a hidráulica estiver ligada (mostra os números no ecrã).
 3. Pressione o mesmo botão inicial uma terceira vez para guardar a nova definição estabelecida na memória de trabalho do comando remoto.
- Depois de pressionar um botão de início uma vez para visualizar as definições da memória atual num modo que não seja o de trabalho, tem cerca de 10 segundos para iniciar o ajuste antes de o elemento regressar a Desligar. Num modo de trabalho, a regra dos 10 segundos não se aplica.
- Para programar uma predefinição, tem de ter os elementos **ativados ou ligados**.
- Para operar a partir de uma predefinição, tem de ter percentagens de velocidade do elemento no

ecrã para as ativar ou ligar. Se a palavra **OFF** estiver no ecrã, tem de recuperar a predefinição.

Reinicialização manual

Se o comando remoto estiver em falta, danificado ou falhar, ainda pode operar a máquina para concluir tarefas ou continuar o trabalho de pulverização.

O acesso à reinicialização encontra-se no lado do condutor do sistema hidráulico (Figura 46).



Figura 46

1. Velocidade no solo
2. Velocidade do rotor

- Para ajustar a velocidade da passadeira (Figura 47), rode o manípulo no sentido dos ponteiros do relógio. Utilize a velocidade máxima de deslocação do sistema de operação de codificação por cores quando não tiver fluxo hidráulico. Esta definição é útil quando a tremonha estiver cheia de areia.

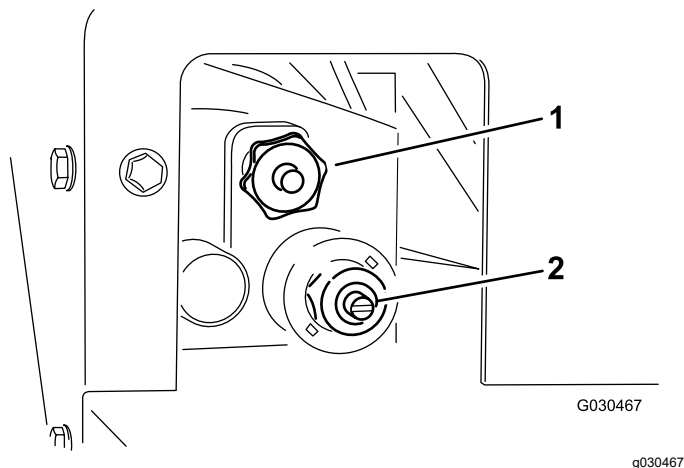

Figura 47

Autocolante de reinicialização manual

1. Ajuste da velocidade da passadeira
2. Ajuste da velocidade do rotor

- Para ajustar a velocidade do rotor (Figura 47), utilize uma chave de fendas de cabeça chata para aumentar a velocidade do rotor rodando o parafuso no sentido dos ponteiros do relógio ou diminua a velocidade do rotor rodando o parafuso no sentido contrário ao dos ponteiros do relógio.

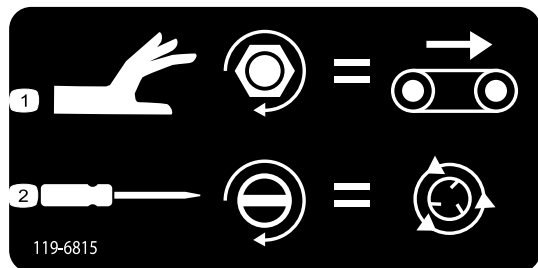
Nota: Se está a ajustar a máquina com o fluxo hidráulico ativo e não deseja que a areia seja pulverizada à medida que ajusta, certifique-se de que a passadeira está desligada.

Assim que as configurações estiverem aceitáveis, utilize o controlo do fluxo hidráulico no veículo de reboque para ligar ou desligar o sistema durante o funcionamento.

Utilização do comando remoto

Modelo 44751

Liquid Crystal Display (LCD)

O LCD (Liquid Crystal Display) de duas linhas, 8 caracteres por linha mostra o estado e atividade quando pressiona os botões do comando remoto. A retro-iluminação e o contraste podem ser ajustados pelo utilizador. As alterações são guardadas na memória de funcionamento atual do comando remoto. Depois de a unidade ser desligada, o ecrã utiliza as últimas definições de contraste e retroiluminação quando liga a unidade.

Ajustar a retroiluminação

Pressione simultaneamente os botões PARAR TUDO e DIMINUIR PASSADEIRA observando o ecrã até que a retroiluminação esteja como desejado.



Nota: DESLIGAR, BAIXO e ALTO.

A retroiluminação consome a maior parte da energia das funções do comando remoto. Aumentar a retroiluminação aumenta o consumo energético e diminui a duração da bateria; quanto menor for a retroiluminação, maior a duração da bateria.

Aumento do contraste

Pressione o botão PARAR TUDO e o botão AUMENTAR ACESSÓRIO em simultâneo observando o ecrã até que o contraste esteja como desejado.



Nota: DESLIGAR, BAIXO e ALTO.

Diminuição do contraste

Pressione o botão PARAR TUDO e o botão DIMINUIR ACESSÓRIO em simultâneo observando o ecrã até que o contraste esteja como desejado.



Nota: DESLIGAR, BAIXO e ALTO.

Duração da bateria, frequência de funcionamento, visualização de ID da base e do comando remoto

Pressione o botão PARAR TUDO e o botão PARAR ACESSÓRIO em simultâneo para mostrar vários pontos de informação.



Enquanto mantém os botões pressionados, o ecrã entra num ciclo de indicação a cada dois segundos, mostrando primeiro a duração esperada das pilhas em percentagem ou tensão da pilha atual, a frequência de funcionamento (canal) em que as unidades comunicam e, em seguida, o número de ID do comando remoto e, finalmente, a ID da unidade BASE.

Cuidados com o comando remoto

Embora o comando remoto seja resistente, não o deixe cair em superfícies rígidas. Limpe o comando remoto utilizando um pano macio humedecido com água ou uma solução detergente suave. Evite riscar o ecrã LCD.

Substituição das pilhas no comando remoto

O comando remoto é alimentado por quatro pilhas (alcalinas AA, 1,5 V cada) e opera entre os 2,4 e os 3,2 V. A duração esperada das pilhas é de aproximadamente 300 horas (operação contínua, retroiluminação desligada), mas a longevidade é afetada por fatores de utilização, especialmente a definição de intensidade de retroiluminação. Quanto maior for a retroiluminação, mais energia consumida, resultando em menor duração das pilhas.

Importante: Ao utilizar o comando remoto, mantenha sempre pilhas novas de substituição à mão.

1. Desaperte o parafuso no íman no suporte magnético do comando remoto (Figura 48).

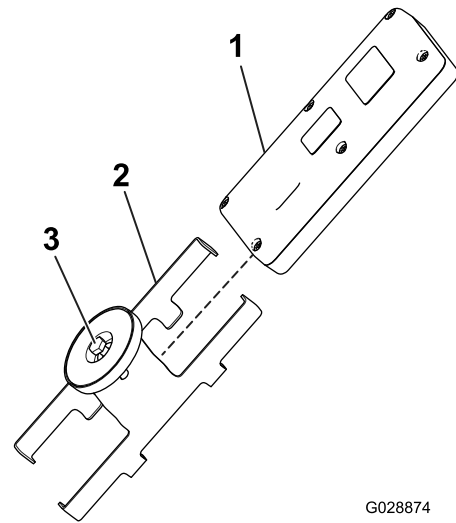

G028874

g028874

Figura 48

1. Comando remoto
2. Suporte magnético remoto
3. Parafuso no íman

2. Deslize as laterais do suporte e retire o comando remoto (Figura 48).
3. Retire os seis parafusos da parte posterior do comando remoto e retire a tampa (Figura 49).

Nota: Se possível, deixe o vedante de borracha e junta de aço no canal quando remover a tampa e pilhas.

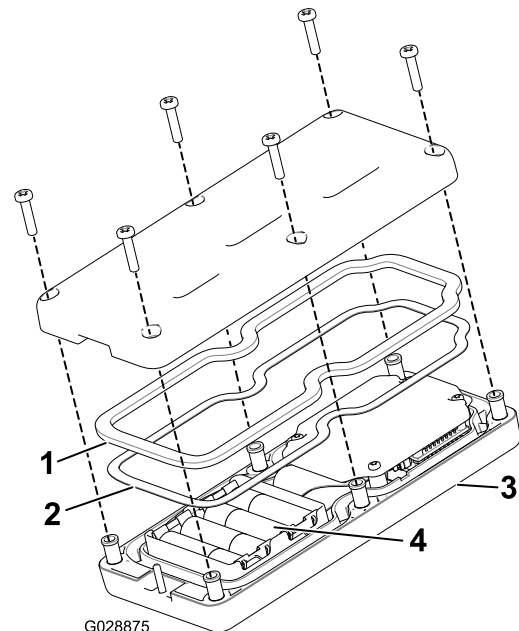

G028875

g028875

Figura 49

1. Vedante de borracha
2. Junta de aço
3. Comando remoto
4. 4 pilhas AA

4. Remova as pilhas descarregadas e elimine-as em segurança de acordo com os regulamentos locais.

5. Instale as pilhas no encaixe terminal observando a devida polaridade. O encaixe tem gravadas marcas de polaridade em cada terminal (Figura 49).
Nota: Se instalar incorretamente as pilhas, o comando remoto não vai funcionar.
6. Se remover acidentalmente o vedante de borracha e junta de aço, volte a colocá-los, cuidadosamente, no canal no comando remoto (Figura 49).
7. Coloque a tampa e prenda-a com os seis parafusos previamente removidos (Figura 49) e aperte-os com uma força de 1,5 a 1,7 N·m.
8. Instale o comando remoto no suporte magnético remoto, una as metades para prender o comando e aperte o parafuso no íman (Figura 48).

Associação do comando remoto à unidade base

O comando remoto é associado, de fábrica, à base permitindo-lhe comunicar. No entanto, pode haver situações no campo em que tenha de reassociar um comando remoto e a base novamente.

1. Pressione o botão E-Stop para retirar a energia da unidade base e certifique-se de que o comando remoto está desligado.
2. Fique perto da unidade base numa linha de visão clara.
3. Mantenha pressionados em simultâneo os botões ON/OFF e ALL STOP.



O comando remoto passa pelos ecrãs de inicialização e fica em **ASSOC PENDING**.

4. Continue a pressionar ambos os botões e depois liberte-os rapidamente quando apareça **ASSOC ACTIVE** (aproximadamente quatro segundos).

O ecrã mostra **PRESS STORE**.

5. Mantenha pressionado o botão STORE.



O comando remoto mostra **POW UP BASE**.

6. Continuando a pressionar o botão STORE, liberte o botão E-STOP para alimentar a unidade base.

O comando remoto associa (liga) à unidade base. Quando concluir com êxito, o ecrã mostra **ASSOC PASS**.

7. Liberte o botão STORE.

Importante: Se o ecrã mostrar **ASSOC EXIT**, a associação falhou.

Nota: Veja a ligação do comando remoto e unidade base mantendo pressionado o botão PARAR TUDO e o botão PARAR ACESSÓRIO ao mesmo tempo.

O ecrã reinicia e indica o canal selecionado e a ID da unidade base.

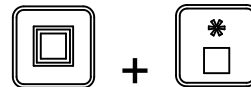

Operar a passadeira e acessório utilizando o comando remoto

Modelo 44751

Utilize os procedimentos seguintes para configurar e operar a passadeira e acessório da máquina (por exemplo, o rotor duplo ou outro acessório) da seguinte forma:

- Configuração e operação apenas da passadeira
- Configuração e operação apenas do acessório
- Configuração e operação da passadeira e do acessório em conjunto

Configuração e operação apenas da passadeira

Quando pressionar inicialmente o botão INICIAR



PASSADEIRA (quando a passadeira não estiver a trabalhar), o comando remoto indica a configuração guardada e é mostrado um S depois de FLR (ou seja, **FLRS**), indicando que o comando remoto se encontra no modo de apenas configuração. Neste modo de apenas configuração, pode ajustar a configuração para cima ou para baixo, mas a passadeira não ativa, permanecendo desligada. Isto é útil uma vez que permite que o operador predefina a velocidade da passadeira ou utilize uma predefinição guardada sem causar movimentos não desejados. Depois de configurar a velocidade, pressione o botão INICIAR PASSADEIRA para ativar a passadeira na configuração desejada (se a hidráulica estiver ativada, a passadeira arranca). Pressione FLOOR START uma terceira vez para guardar o valor atual na memória.

Nota: As alterações às definições da passadeira enquanto a passadeira está a funcionar são imediatamente efetivas, mas são temporárias, exceto se a definição for guardada pressionando INICIAR

PASSADEIRA novamente depois de alterar a definição. Por exemplo, faça um ajuste enquanto o ecrã mostra **FLRS**, pressione para arrancar a passadeira iniciando a passadeira na configuração ajustada e, em seguida, desligue o comando remoto sem pressionar INICIAR PASSADEIRA novamente, guardando a alteração. A próxima vez que utilizar o comando remoto, a configuração vai reverter para o valor previamente guardado.

Nota: Um temporizador de 10 segundos arranca quando pressiona INICIAR PASSADEIRA e surge FLRS (modo de apenas configuração). Se não pressionar um botão durante este intervalo de 10 segundos, o ecrã regressa a FLR e é mostrado e aplicado o estado/valor anterior. O temporizador volta a zero após dez segundos se qualquer botão for pressionado enquanto o comando remoto estiver no modo de apenas configuração.

1. Pressione o botão FLOOR START.



Surge o valor de pré-visualização e FLRS.

2. Ajuste a configuração de velocidade utilizando o botão AUMENTAR VELOCIDADE DA PASSADEIRA ou o botão DIMINUIR VELOCIDADE DA PASSADEIRA.



3. Pressione o botão ARRANCAR PASSADEIRA para iniciar a passadeira.



4. Pressione o botão FLOOR START para guardar o valor da passadeira.



O ecrã mostra **FLOOR STORE**. O valor definido será utilizado sempre que a passadeira arranque no futuro até que altere novamente a configuração.

Configuração e operação apenas do acessório

Quando pressionar inicialmente o botão INICIAR

ACESSÓRIO  (quando o acessório não estiver a

trabalhar), o comando remoto indica a configuração guardada e é mostrado um S depois de OPT (ou seja, **OPTS**), indicando que o comando remoto se encontra no modo de apenas configuração. Neste modo de apenas configuração, pode ajustar a configuração para cima ou para baixo, mas o acessório não ativa, permanecendo desligado. Isto permite que o operador predefina a velocidade do acessório ou utilize uma predefinição guardada sem causar movimentos não desejados. Depois de configurar a velocidade, pressione o botão INICIAR ACESSÓRIO para ativar o acessório na configuração desejada (se a hidráulica estiver ativada, o acessório arranca). Pressione OPTION START uma terceira vez para guardar o valor atual na memória.

Nota: As alterações às definições do acessório enquanto o acessório está a funcionar são imediatamente efetivas, mas são temporárias, exceto se a definição for guardada pressionando OPTION START novamente depois de alterar a definição. Por exemplo, faça um ajuste enquanto o ecrã mostra **OPTS**, pressione INICIAR ACESSÓRIO iniciando o acessório na configuração ajustada e, em seguida, desligue o comando remoto sem pressionar INICIAR ACESSÓRIO novamente, guardando a alteração. A próxima vez que utilizar o comando remoto, a configuração vai reverter para o valor previamente guardado.

Nota: Um temporizador de 10 segundos arranca quando pressiona INICIAR ACESSÓRIO e surge FLRS (modo de apenas configuração). Se não pressionar um botão durante este intervalo de 10 segundos, o ecrã regressa a FLR e é mostrado e aplicado o estado/valor anterior. O temporizador volta a zero após dez segundos se qualquer botão for pressionado enquanto o comando remoto estiver no modo de apenas configuração.

1. Pressione o botão OPTION START.



Surge o valor de pré-visualização e FLRS.

2. Ajuste a configuração de velocidade utilizando o botão AUMENTAR A VELOCIDADE DO ACESSÓRIO ou o botão DIMINUIR A VELOCIDADE DO ACESSÓRIO.



3. Pressione o botão INICIAR ACESSÓRIO para iniciar o acessório.



4. Pressione o botão OPTION START para guardar o valor da opção.



O ecrã mostra **OPTION STORE**. O valor definido será utilizado sempre que o acessório arranque no futuro até que altere novamente a configuração.

Configuração e operação da passadeira e do acessório em conjunto

Quando pressionar inicialmente o botão INICIAR



TUDO (quando o acessório não estiver a trabalhar), o comando remoto indica a configuração guardada de passadeira e acessório e é mostrado um S depois de FLR e OPT (ou seja, **FLRS** e **OPTS**), indicando que o comando remoto se encontra no modo de apenas configuração. Neste modo de apenas configuração, pode ajustar a configuração para cima ou para baixo, mas a passadeira e o acessório não ativam, permanecendo desligados. Isto permite que o operador predefina as velocidades ou utilize uma predefinição guardada sem causar movimentos não desejados. Depois de configurar as velocidades, pressione o botão INICIAR TUDO para ativar a passadeira e o acessório na configuração desejada (se a hidráulica estiver ativada, a passadeira e o acessório arrancam). Pressione INICIAR TUDO uma terceira vez para guardar o valor atual na memória.

Nota: As alterações às definições enquanto a passadeira e o acessório estão a funcionar são imediatamente efetivas, mas são temporárias, exceto se a definição for guardada pressionando ALL START novamente depois de alterar a definição. Por exemplo, faça um ajuste enquanto o ecrã mostra **FLRS** e **OPTS**, pressione INICIAR TUDO iniciando a passadeira e o acessório na configuração ajustada e, em seguida, desligue o comando remoto sem pressionar INICIAR TUDO novamente, guardando a alteração. A próxima vez que utilizar o comando remoto, a configuração vai reverter para os valores previamente guardados.

Nota: Um temporizador de 10 segundos arranca quando pressiona INICIAR TUDO e surge o modo de apenas configuração. Se não pressionar um botão durante este intervalo de 10 segundos, o ecrã regressa a FLR e OPT e é mostrado e aplicado o estado/valor anterior. O temporizador volta a zero após dez segundos se qualquer botão for pressionado

enquanto o comando remoto estiver no modo de apenas configuração.

1. Pressione o botão ALL START.



Surge o valor de pré-visualização e FLRS e OPTS.

2. Ajuste as configurações de velocidade da seguinte forma:

- Ajuste a configuração de velocidade da passadeira utilizando o botão AUMENTAR VELOCIDADE DA PASSADEIRA ou o botão DIMINUIR VELOCIDADE DA PASSADEIRA.



- Ajuste a configuração de velocidade do acessório utilizando o botão AUMENTAR A VELOCIDADE DO ACESSÓRIO ou o botão DIMINUIR A VELOCIDADE DO ACESSÓRIO.



3. Pressione o botão INICIAR TUDO para ativar a passadeira e o acessório.



4. Pressione o botão ALL START para guardar os valores.



O ecrã mostra **ALL STORE**. O valor definido será utilizado sempre que o acessório arranque no futuro até que altere novamente a configuração.

Nota: Tem de fazer funcionar a passadeira e acessório para guardar as definições utilizando o botão ARRANCAR TUDO. Se nenhum ou apenas um funcionar, pressionar o botão ARRANCAR TUDO inicia os dois ou inicia o que não estava a funcionar. Nada é guardado e são mostradas as definições anteriormente guardadas de passadeira e acessório.

É importante estar ciente de que o comando guardado de passadeira e acessório são utilizados duas vezes, uma no caso de um

comando individual utilizando o botão FLOOR START ou o botão OPTION START, e uma vez em caso de ação combinada utilizando ALL START; em qualquer caso, é o mesmo número.

Modos predefinidos do comando remoto

Modelo 44751

Definição dos botões Preset 1, 2 e 3

O controlo remoto tem 3 botões de PREDEFINIÇÃO que pode programar com configurações de velocidade da passadeira e do acessório. Cada botão de PRESET age essencialmente como um modo de previsualização para o botão ALL START, embora utilizem valores de velocidade de referência rápida definidos pelo utilizador.

Se a passadeira e/ou o acessório estiverem a funcionar no momento em que prime um botão de PRESET, é mostrado um valor das definições de passadeira e acessório; se depois premir o botão ALL START, os valores de funcionamento atuais são substituídos pelos valores de predefinição. Se não premir o botão ARRANCAR TUDO no prazo de 10 segundos, o sistema reverte novamente para os valores guardados previamente.

Utilize o procedimento seguinte para configurar os valores de um botão de PRESET:

1. Inicie a passadeira e o acessório quer individualmente, quer utilizando o botão ALL START.



2. Defina as velocidades desejadas para passadeira e acessório utilizando os botões INCREASE SPEED e DECREASE SPEED adequados para cada saída.
3. Pressione e mantenha premido o botão GUARDAR e, em seguida, prima o botão PREDEFINIÇÃO (1, 2 ou 3).



e, em seguida,



O ecrã mostra PRESET SAVED.

Nota: Se mantiver pressionado o botão STORE e pressione um botão PRESET quando a passadeira ou o acessório estão desligados, não é guardado qualquer novo valor para a passadeira ou acessório; a predefinição mantém os valores guardados previamente.

Utilização do modo de predefinição

1. Pressione o botão PRESET desejado (1, 2 ou 3) para mostrar as definições da passadeira ou do acessório.
2. Pressione o botão ALL START para iniciar a passadeira e o acessório (se a hidráulica estiver ligada).
3. Utilize os botões START e STOP para controlar a passadeira e o acessório como desejar.

Carregamento da tremonha

⚠ AVISO

Para evitar operações perigosas, a tremonha deve ser utilizada como previsto:

- **Não transporte passageiros no dispositivo de recolha.**
- **Não transporte cargas que excedam os limites de carga da máquina nem do veículo de reboque; consulte [Especificações \(página 18\)](#).**
- **A estabilidade das cargas pode variar – por exemplo, cargas elevadas podem ter um elevado centro de gravidade. Reduza os limites máximos de carga para assegurar uma melhor estabilidade, se necessário.**

1. Ligue a máquina ao veículo de reboque.
2. Carregue a tremonha com material.

Importante: Não coloque objetos grandes ou pesados no dispositivo de recolha. Material que seja maior que a abertura da porta traseira pode danificar a correia e montagem da porta traseira. Certifique-se também de que a carga tem uma textura uniforme. A máquina pode, de forma imprevisível, projetar pequenas pedras na areia.

Para evitar causar o capotamento da máquina (ver autocolantes de segurança neste manual):

- Monitorize cuidadosamente a altura e peso da carga. Cargas mais elevadas e mais pesadas podem aumentar o risco de capotamento.

- Distribua a carga uniformemente, da frente para trás e lateralmente.
- Tenha cuidado ao virar e evite manobras perigosas.

Descarregar a tremonha

⚠ AVISO

A máquina pode provocar a amputação de mãos e pés.

Mantenha os pés e mãos afastados do resguardo da tremonha no resguardo do rotor e conjunto do rotor quando a máquina está em operação ou quando o motor do pacote de potência hidráulica, no veículo de reboque, está a trabalhar.

Não se coloque por detrás da máquina ao descarregar ou espalhar. O rotor duplo projeta partículas e poeira a alta velocidade.

Não descarregue a máquina se esta estiver numa inclinação.

⚠ AVISO

Descarregar a máquina quando não está ligada ao veículo de reboque pode causar a deslocação da carga e o capotamento da máquina.

Certifique-se de que a máquina está ligada ao veículo de reboque antes da descarga.

Deslocação

A máquina foi concebida apenas para utilização fora de estrada. A velocidade máxima recomendada é de 24 km/h.

Mantenha um controlo de segurança da máquina. Não tente fazer curvas apertadas, manobras súbitas ou outras ações de condução que não sejam seguras.

Abrande antes de virar, especialmente em superfícies molhadas, arenosas ou escorregadias. Os limites de viragem são limitados se tiver um acessório montado na máquina.

⚠ CUIDADO

Utilizar a máquina de forma não segura pode resultar em ferimentos pessoais ou mesmo em morte.

Tenha atenção ao meio envolvente ao virar ou fazer marcha-atrás. Certifique-se de que a área está livre e mantenha as pessoas afastadas. Proceda lentamente.

Desligue o acessório quando se aproximar de pessoas, veículos, cruzamentos ou passadeiras.

Nota: Cargas pesadas e superfícies molhadas ou irregulares aumentam o tempo que demora a parar e reduz a capacidade de virar rapidamente e em segurança.

Depois da operação

Segurança após o funcionamento

- Estacione a máquina numa superfície firme e nivelada. Evite solos moles uma vez que os apoios podem enterrar-se e causar o capotamento da máquina.
- Não desligue a máquina do veículo de reboque em declives, ou sem engatar o suporte frontal e traseiro.
- Assegure-se de que a perna do suporte traseiro e a tremonha estão na posição baixa. Coloque uma cunha (como por exemplo um pedaço de madeira) por baixo da perna traseira quando a folga ao solo exceder 5 cm.
- Quando desligar a máquina, deve bloquear sempre as rodas para prevenir movimento.
- Mantenha todas as peças da máquina em boas condições de trabalho e as partes corretamente apertadas.
- Substitua todos os autocolantes desgastados, danificados ou em falta.

Desligar a máquina de um veículo de reboque

1. Estacione o veículo de reboque e a máquina em solo seco e nivelado.
2. Engate o travão de estacionamento no veículo de reboque, desligue o motor e retire a chave.
3. Coloque blocos sob duas rodas da máquina (frente e trás).
4. Alivie a pressão do sistema hidráulico.

5. Desligue os tubos hidráulicos, enrole-os e guarde-os na frente da máquina.
6. Desligue o cabo elétrico de quatro pinos do veículo de reboque.
7. Baixe a(s) base(s) de suporte da seguinte forma:
 - No chassis de reboque traseiro, rode a base de suporte 90 graus (no sentido dos ponteiros do relógio) para a posição inferior para suportar a máquina.
 - No chassis de ligação direta Truckster mova as bases de suporte para a frente da máquina e rode-as 90 graus até que a parte inferior de ambas as bases de suporte aponte para o chão.
8. Eleve a máquina com a(s) base(s) de suporte até que o peso saia da barra de tração do veículo de reboque.
9. Puxe o pino de engate.
10. Certifique-se de que já não existe qualquer ligação entre a máquina e o veículo de reboque.



Figura 50

1. Base de suporte no reboque traseiro

Estacionamento da máquina

Estacione sempre a máquina numa superfície plana. Coloque blocos sob duas rodas da máquina (frente e trás se se encontrar na configuração montada em veículo).

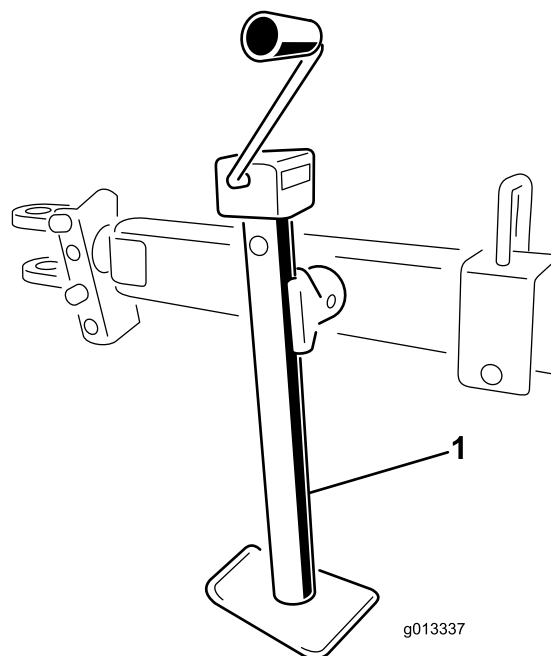
⚠ AVISO

Desligar a máquina do veículo de reboque num declive pode causar um movimento brusco da máquina.

Não desligue a máquina do veículo de reboque num declive. Certifique-se de que a suspensão dianteira está na posição de suporte.

Para rodar a base de suporte de uma posição vertical (suporte) para uma posição horizontal (deslocação), puxe o pino de suporte do macaco e rode a base de suporte. Certifique-se de que a base de suporte está ligada à máquina e na posição correta durante o funcionamento. Nos chassis de reboque traseiro Toro, a base de suporte está localizada no tubo de engate (Figura 50). No chassis de ligação direta Truckster são utilizadas duas bases de suporte (Figura 51). Utilize as montagens de armazenamento na parte traseira do chassis durante o funcionamento.



Figura 51

1. Bases de suporte na ligação direta Truckster

Utilizar os pinos de armazenamento

1. Estacione o veículo de trabalho no ponto de armazenagem da máquina.

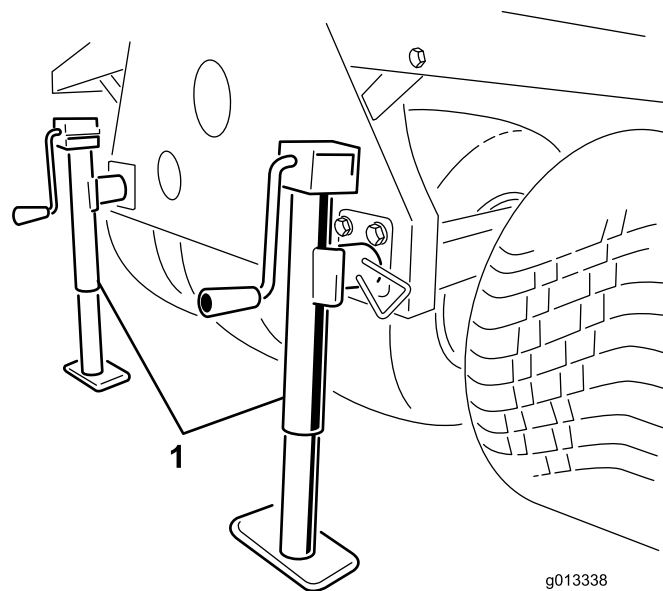
Nota: O local de armazenagem tem de ser uma superfície rígida e nivelada.

2. Desligue as ligações elétricas do veículo de trabalho.
3. Desligue a tubagem hidráulica da máquina do veículo de trabalho.
4. Com o veículo de trabalho em ponto morto, engate o travão de estacionamento e ligue o motor.
5. Utilizando o cilindro de elevação do veículo, eleve a frente da máquina o suficiente para instalar os pés do suporte de armazenamento frontais.
6. Desligue o motor.

⚠ AVISO

Trabalhar na máquina enquanto está na base de armazenamento pode resultar em ferimentos pessoais ou mesmo em morte.

Não se coloque debaixo nem efetue qualquer trabalho na máquina enquanto estiver nos pés da base de armazenamento.

7. Insira os pés de armazenamento frontais e as bases de suporte traseiras nos tubos da máquina e prenda-os com os pinos de bloqueio (Figura 52).



Figura 52

1. Bases do macaco traseiro
2. Pés de armazenamento frontais
3. Pino de bloqueio

8. Utilizando o cilindro de elevação do veículo, baixe a parte da frente da máquina até que

os pés do suporte de armazenamento frontais comecem a tocar no chão.

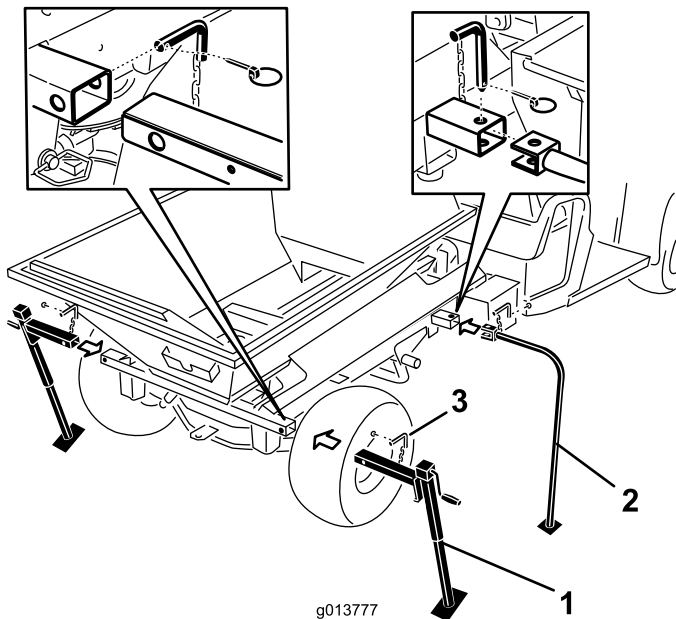
9. Eleve as duas bases de suporte de armazenamento traseiro até que não exista pressão nos pinos de montagem que prendem o tubo transversal da máquina à estrutura do Workman.
10. Remova os pinos de sujeição traseiros, pinos de engate e anilhas (Figura 53).



Figura 53

1. Pino de engate, anilhas e pino de sujeição

11. Com uma mão, segure o cilindro de elevação. Com a outra, remova o pino de bloqueio do cilindro de elevação (Figura 54).

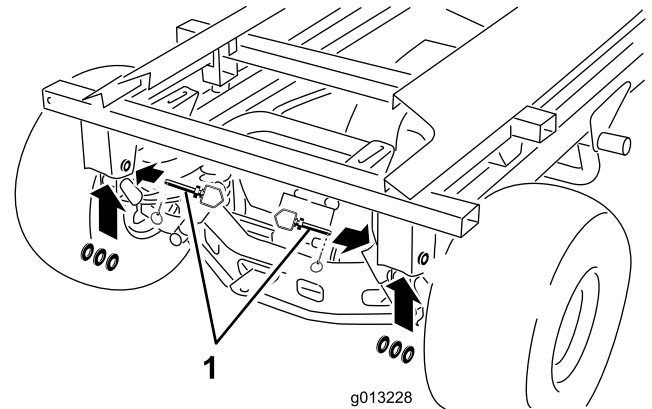

Figura 54

1. Pino de bloqueio do cilindro de elevação

12. Guarde os cilindros nos grampos de armazenamento. Engate a alavanca de bloqueio de elevação hidráulica no veículo para evitar a extensão acidental dos cilindros de elevação.
13. Eleve as bases de suporte traseiro até que haja espaço suficiente para afastar o veículo da máquina.

14. Contorne a máquina. Certifique-se de que está afastado da estrutura do veículo de trabalho e de que a máquina está segura com cada uma das quatro pernas base de armazenamento.
15. Coloque a transmissão do veículo de trabalho em ponto morto, engate o travão de mão e ligue o motor.
16. Desengate o travão de estacionamento e conduza lentamente o veículo de trabalho para a frente, afastando-o da máquina na base de armazenamento.

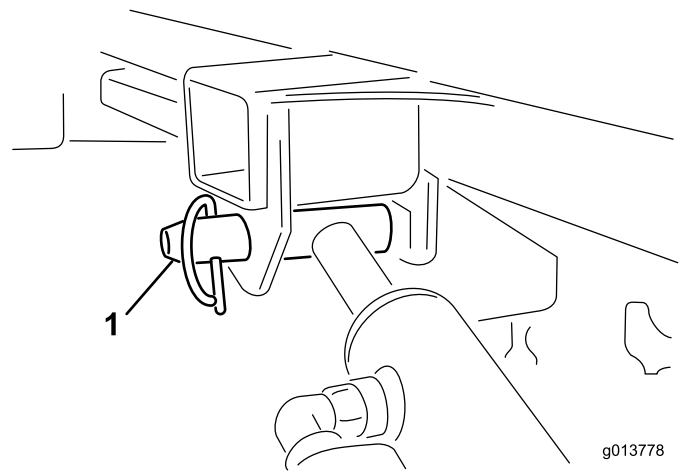
Transporte da máquina

Importante: Antes de carregar a máquina no/tirar a máquina do atrelado, retire o conjunto do rotor duplo para evitar danificá-lo.

- Tome todas as precauções necessárias quando colocar ou retirar a máquina de um atrelado ou camião.
- Utilize rampas de largura total para carregar a máquina num atrelado ou camião.

Consulte o *Manual do utilizador* do chassis de reboque e veículo de reboque para obter os locais de reboque da máquina.

Nota: Se isso não for possível, prenda o capot da máquina ao chassis com uma cinta, ou retire o capot e transporte-o e prenda-o em separado, caso contrário o capot pode ser projetado durante o transporte.

1. Se instalado, remova o conjunto do rotor duplo.
2. Conduza o veículo de reboque subindo a rampa.
3. Desligue o motor, retire a chave e engate o travão de mão.
4. Fixe a máquina perto das rodas com correias, correntes ou cabos.

Nota: Consulte os regulamentos locais para obter os requisitos de fixação.

5. Prenda blocos nas rodas da máquina à plataforma do atrelado ou camião.

Manutenção

Nota: Transfira uma cópia gratuita dos esquemas elétricos ou hidráulicos visitando www.Toro.com e procurando a sua máquina a partir da hiperligação de manuais na página inicial.

⚠ AVISO

Trabalhar na máquina antes de desligar todas as fontes de energia pode resultar em ferimentos pessoais ou mesmo em morte.

Desligue todas as fontes de alimentação da máquina antes de realizar trabalhos de manutenção.

Segurança de manutenção

- Antes de fazer manutenção ou ajustes à máquina, pare a máquina, desligue o motor, engate o travão de mão, retire a chave e aguarde que todas as peças parem.
- Execute apenas as instruções de manutenção constantes deste manual. Se for necessário efetuar reparações de vulto ou se alguma vez necessitar de assistência, entre em contacto com um distribuidor autorizado Toro.
- Certifique-se de que a máquina se encontra em condições seguras de operação, mantendo as porcas e os parafusos apertados.
- Se possível, não faça manutenção com o motor em funcionamento. Mantenha-se longe das peças móveis.
- Não proceda a verificações nem ajuste a tensão da correia quando o motor do veículo de reboque está a funcionar.
- Cuidadosamente, liberte a pressão dos componentes com energia acumulada.
- Apoie a máquina com blocos ou suportes de armazenamento quando trabalhar debaixo dela. Nunca confie na hidráulica do veículo de reboque para suportar a máquina.
- Verifique diariamente os parafusos de fixação dos dentes para assegurar que estes se encontram apertados ao binário especificado.
- Após a manutenção ou ajuste da máquina, certifique-se de que o capot está fechado e trancado e que todos os resguardos estão instalados.

Lubrificação

Lubrificação da máquina

Modelo base

Intervalo de assistência: Após as primeiras 25 horas

A cada 40 horas Lubrifique a máquina diariamente quando o funcionamento se realizar em condições de sujidade e poeira extremas.

- Utilize um lubrificante automóvel, de uso geral.
- Lubrifique todos os rolamentos, buchas e correntes.

Vários bocais de lubrificação estão localizados na máquina ([Figura 55](#) e [Figura 56](#)).

1. Limpe os bocais de lubrificação.
2. Coloque lubrificante nos rolamentos e buchas.
3. Limpe o lubrificante em excesso.



Figura 55

Bocal de lubrificação (um na frente esquerda, um na frente direita)

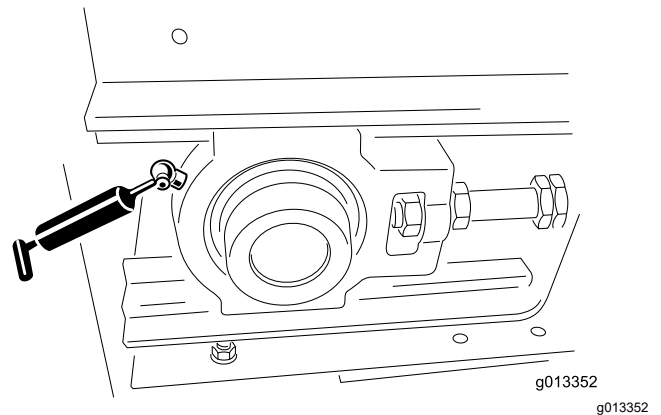

Figura 56

Bocal de lubrificação (um na traseira esquerda, um na traseira direita)

Lubrificar o chassi de reboque traseiro

Intervalo de assistência: Após as primeiras 25 horas
Anualmente ou antes do armazenamento

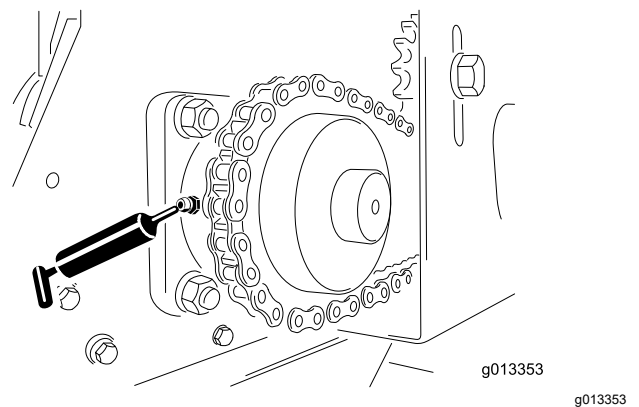
Utilize um lubrificante automóvel, de uso geral.

1. Limpe os bocais de lubrificação (Figura 57).
2. Coloque lubrificante nos rolamentos e buchas.
3. Limpe o lubrificante em excesso.



Figura 57

Lubrifique os bocais (frontal e traseiro, esquerdo e direito).

Lubrificação dos rolamentos das rodas

Chassi de reboque opcional

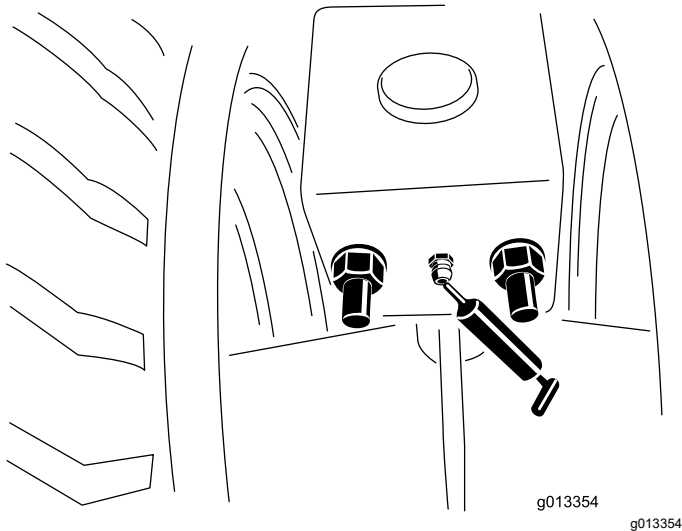
Intervalo de assistência: A cada 300 horas/Anualmente (O que ocorrer primeiro)

Limpe e lubrifique os rolamentos das rodas.

Verificar as rodas e os pneus

Chassi do tipo reboque opcional

Intervalo de assistência: Em todas as utilizações ou diariamente

- Verifique a pressão de ar dos pneus do veículo de reboque; consulte o *Manual do utilizador* do veículo de reboque.
- Verifique se a pressão de ar dos pneus do chassi de reboque opcional é de 0,69 bar ou se está de acordo com a recomendação do fabricante do pneu.

- Verifique os pneus em relação a danos ou desgaste excessivo.
- Verifique se os parafusos das rodas estão bem apertados e se nenhum dos parafusos está em falta.

Segurança do sistema hidráulico

- Certifique-se de que todas as tubagens e mangueiras do óleo hidráulico se encontram bem apertadas e em bom estado de conservação antes de colocar o sistema sob pressão.
- Em caso de penetração do fluido na pele, consulte imediatamente um médico. O fluido injetado tem de ser cirurgicamente retirado por um médico no prazo de algumas horas.
- Mantenha o seu corpo e mãos longe de fugas ou bicos que projetem fluido hidráulico sob pressão.
- Utilize um pedaço de cartão ou papel para encontrar fugas do fluido hidráulico.
- Elimine com segurança toda a pressão do sistema hidráulico antes de executar qualquer procedimento neste sistema.

Especificação hidráulica

A máquina é enviada de fábrica com fluido hidráulico de alta qualidade. Verifique o nível de fluido hidráulico antes de ligar a máquina pela primeira vez e diariamente, a partir daí. O fluido de substituição recomendado é o seguinte:

Toro Premium Transmission/Hydraulic Trator Fluid
(Disponível em recipientes de 19 litros ou tambores de 208 litros. Consulte o catálogo das peças ou o distribuidor Toro para saber quais são os números de referência das peças.)

Fluidos alternativos: Se o fluido especificado não estiver disponível, podem ser utilizados outros fluidos hidráulicos universais para tratores (UTHF), mas têm de ser apenas produtos **convencionais, à base de petróleo**, não podendo ser sintéticos ou biodegradáveis. As especificações têm de se encontrar em conformidade com o intervalo indicado das seguintes propriedades de material e o fluido deve cumprir as normas industriais. Consulte o seu fornecedor de fluido para saber se o fluido satisfaz estas especificações.

Nota: A Toro não assume a responsabilidade por danos causados devido ao uso de substitutos inadequados, pelo que recomendamos a utilização exclusiva de produtos de fabricantes com boa reputação no mercado.

Propriedades do material:	
Viscosidade, ASTM D445	cSt a 40°C 55 a 62
Índice de viscosidade ASTM D2270	140 a 152
Ponto de escoamento, ASTM D97	-37°C a -43°C
Especificações industriais: API GL-4, AGCO Powerfluid 821 XL, Ford New Holland FNHA-2-C-201.00, Kubota UDT, John Deere J20C, Vickers 35VQ25 e Volvo WB-101/BM.	

Nota: A maioria dos fluidos é incolor, o que dificulta a detecção de fugas. Encontra-se à sua disposição um aditivo vermelho para o óleo do sistema hidráulico, em recipientes de 20 ml. Um recipiente é suficiente para 15 a 22 litros de fluido hidráulico. Poderá encomendar a peça N.º 44-2500 ao seu distribuidor Toro.

Verificação do sistema hidráulico

Intervalo de assistência: Em todas as utilizações ou diariamente

- Verifique o sistema hidráulico para ver se há fugas de fluido. Se encontrar uma fuga, aperte a união, substitua ou repare a peça danificada.
- Verifique se as mangueiras hidráulicas possuem desgaste ou danos visíveis.
- Para máquinas com o pacote de potência hidráulico opcional, verifique o nível de fluido hidráulico do reservatório. Encha o reservatório com fluido, se necessário.
- Para máquinas que utilizem potência hidráulica do veículo de reboque, verifique o nível de fluido hidráulico do veículo de reboque; consulte o *Manual do utilizador* do veículo de reboque.

Manutenção da plataforma e da tremonha

Verificar a porta traseira

Intervalo de assistência: Em todas as utilizações ou diariamente

Verifique se a secção ajustável da porta traseira abre e fecha sem ficar presa.

Armazenar e verificar os macacos

Intervalo de assistência: Em todas as utilizações ou diariamente

- Coloque em segurança os macacos na posição vertical antes de se deslocar. No chassis de ligação direta Truckster coloque os macacos na parte de trás da máquina.
- Verifique que o pino de engate e base de suporte não estão danificados e que o pino de segurança está montado. (Substitua os pinos de segurança se estiverem em falta ou danificados).
- Verifique se as ligações de engate estão bem presas.

Verificação de outros componentes

Intervalo de assistência: Em todas as utilizações ou diariamente

- Verifique se existe desgaste nas lâminas nos discos do rotor duplo. Substitua-as quando desgastadas.
- Verifique se a caixa do rotor duplo apresenta sinais de rachas ou corrosão. Substitua as placas desgastadas, como necessário.
- Verifique que os autocolantes de segurança não estão danificados e se encontram legíveis. Caso contrário, substitua-os.

Elevação e descida da porta de acesso traseiro

⚠ AVISO

A máquina está equipada com um interruptor de fecho de segurança no canto superior direito da porta de acesso traseiro; se a porta for descida, a máquina não deve funcionar.

- Não tente operar a máquina com a porta de acesso traseiro aberta.
- Não opere a máquina se este interruptor não estiver a funcionar corretamente; contacte o seu revendedor autorizado Toro.

1. Desengate os fechos da porta dos ganchos e desça a porta de acesso traseiro.



Figura 58

1. Pegas do trinco
2. Gancho do trinco
3. Porta de acesso traseiro

Importante: Certifique-se de que a porta de acesso traseiro está totalmente levantada e travada com segurança antes de ligar a máquina.

2. Levante a porta de acesso traseiro e prenda os puxadores do trinco aos ganchos do trinco na parte superior da porta de acesso traseiro.

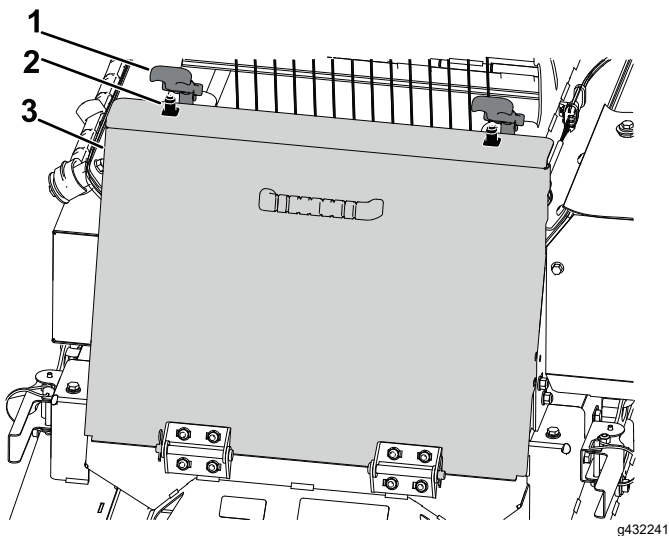
Manutenção do sistema da correia transportadora

Verificar a correia e os vedantes da porta traseira

Intervalo de assistência: Em todas as utilizações ou diariamente

- Verifique se os vedantes de borracha apresentam sinais de desgaste ou dano. Substitua ou repare os vedantes se ocorrer alguma fuga.
- Verifique e ajuste a escova de limpeza da correia transportadora. Certifique-se de que a escova de limpeza está em contacto completo com a correia ao longo do comprimento.

Verificar a correia transportadora e rolos

- Verifique se a correia transportadora está direita nos rolos e se não desliza — faça ajustes se necessário; consulte [Ajuste o movimento da correia transportadora](#) (página 43).

- Verifique os rolamentos dos rolos frontais e traseiros a cada dois meses para ver se existe desgaste ou danos visíveis.
- Verifique o estado e a tensão da correia de transmissão e rodas motoras.

Importante: Verifique se existe material de espalhamento preso entre a plataforma de transporte, correia e rolos. Consulte [Lavagem da máquina](#) (página 43).

Ajuste da tensão da correia transportadora

Realize o procedimento de tensionamento apenas de a correia patinar, se tiver sido substituída ou se se tiver soltado para substituir outras peças.

1. Coloque os guias em V da correia nos rolos frontais e traseiros.
2. Aperte as duas porcas de ajuste da correia de maneira uniforme até que a correia fique justa.

Nota: Se necessário, remova a cobertura do rolo intermédio frontal e desça a porta de acesso traseiro.

3. Carregue completamente a máquina com o material mais pesado que espera utilizar.
4. Com duas chaves, segure uma extremidade da barra tensora estacionária e, em seguida, desaperte a porca de bloqueio, a porca mais próxima da extremidade da barra ([Figura 59](#)).



Figura 59

1. Porca de freio
2. Porca de ajuste

5. Ligue a correia transportadora e verifique se está a patinar.
6. Caso esteja, pare a correia e aperte ambas as porcas de ajuste em meia volta. Não encha demasiado.
7. Repita os passos 5 e 6 até que a correia transportadora deixe de patinar.

8. Aperte as porcas de bloqueio e instale as coberturas de segurança amarelas.

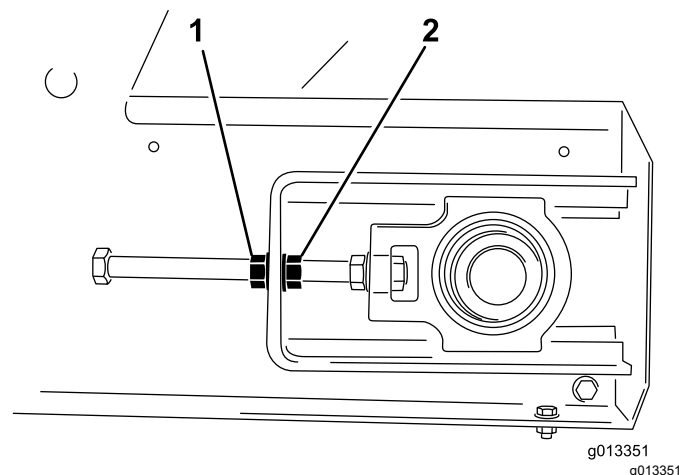
Ajuste o movimento da correia transportadora

O sistema da correia transportadora possui um ajuste automático. Os rolos frontais e traseiros têm um entalhe no meio para acomodar os guias em V da correia. Por vezes, a correia pode sair dos entalhes. Para ajustar o movimento da correia, faça o seguinte:

1. Determine que lado da correia está mal ajustado.
2. Remova as coberturas de segurança de ambos os cantos frontais.
3. No lado em que a correia está desajustada, segure a extremidade da barra tensora estacionária e, em seguida, desaperte a porca de bloqueio e aperte a porca de ajuste em duas faces da porca (Figura 59).
4. Aperte ambas as porcas de freio e ligue a correia transportadora.
5. Verifique o movimento. Repita os passos acima até que a correia fique na posição correta.

Importante: Seja paciente! Não aperte demasiado a correia.

6. Instale ambas as coberturas de segurança.

Desobstrução da correia transportadora

Importante: Não utilize as mãos para retirar uma obstrução da correia transportadora.

1. Abra a porta de acesso traseiro; consulte [Elevação e descida da porta de acesso traseiro \(página 41\)](#).
2. Utilize a ferramenta de limpeza para quebrar e remover obstruções da correia transportadora.



Figura 60

1. Ferramenta de limpeza

3. Feche a porta de acesso traseiro; consulte [Elevação e descida da porta de acesso traseiro \(página 41\)](#).

Lavagem da máquina

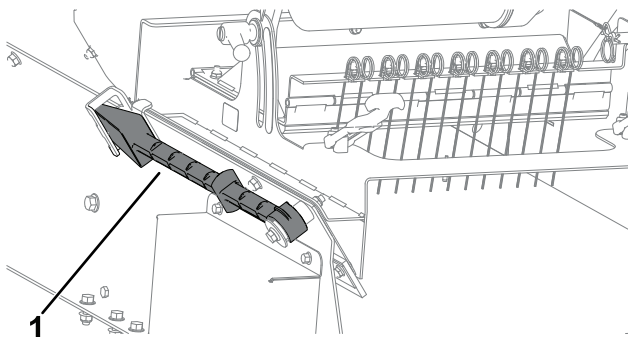
Sais, alcatrão da estrada, seiva das árvores, fertilizantes ou produtos químicos podem danificar o acabamento pintado da máquina. Lave estes depósitos assim que possível com água e detergente. Podem ser necessários produtos de limpeza ou solventes adicionais, mas assegure-se de que são seguros para superfícies pintadas.

⚠ AVISO

Os fluidos inflamáveis e líquidos de limpeza com vapores tóxicos são perigosos para a sua saúde.

Não utilize fluidos inflamáveis nem produtos de limpeza com vapores tóxicos. Siga as recomendações do fabricante.

Importante: Não utilize uma máquina de lavar de alta pressão. Poderia remover tinta, autocolantes de segurança, lubrificante e pode também danificar componentes.

1. Remova o acessório antes de limpar e lave-o em separado.
2. Retire o comando remoto.
3. Lave o corpo da máquina com água quente e um detergente suave
4. Enxagúe completamente os resíduos de detergente com água limpa antes de secar.
5. Desça a porta de acesso traseiro, consulte [Elevação e descida da porta de acesso traseiro \(página 41\)](#).
6. Remova o conjunto de escovas de limpeza da correia da traseira da máquina (Figura 61).



Figura 61

1. Conjunto de escovas de limpeza da correia

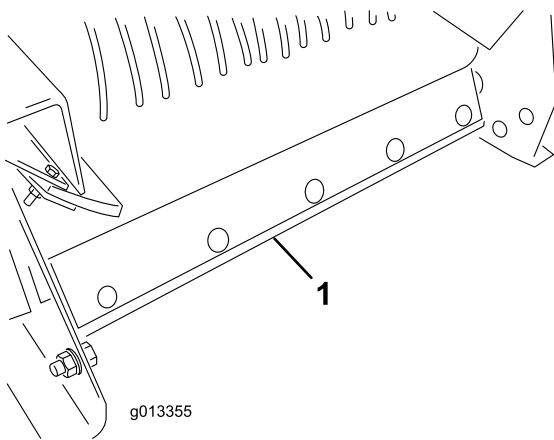

Figura 63

1. Limpeza frontal

7. Eleve a frente da máquina tão alto quanto necessário.
8. Se tiver uma máquina montada em camião, utilize o cilindro de elevação no veículo de reboque; consulte o manual do proprietário do veículo de reboque.
9. Se tiver um chassis de reboque traseiro ou de ligação direta Truckster, utilize a base de suporte no chassis.
10. Abra completamente a porta traseira e pulverize água dentro do dispositivo de recolha e área da porta traseira. Verifique os vedantes laterais e substitua-os sempre que necessário.
11. Localize o autocolante de limpeza na parte da frente da máquina ([Figura 62](#)), utilizando uma mangueira de jardim, pulverize a grelha de proteção frontal até que o painel inferior esteja totalmente livre de material ([Figura 63](#)).

12. Inspeccione o dispositivo de recolha, proteção inferior, correia transportadora, plataforma e rolos para assegurar que todo o material capturado foi eliminado.
13. Desça a máquina para a posição de funcionamento normal
14. Instale o conjunto de escovas de limpeza da correia. Empurre a barra de montagem da escova na correia. Certifique-se de que a escova está o mais vertical possível, mas ainda em contacto com a correia.
15. Suba e tranque com segurança a porta de acesso traseiro, consulte a [Elevação e descida da porta de acesso traseiro \(página 41\)](#).

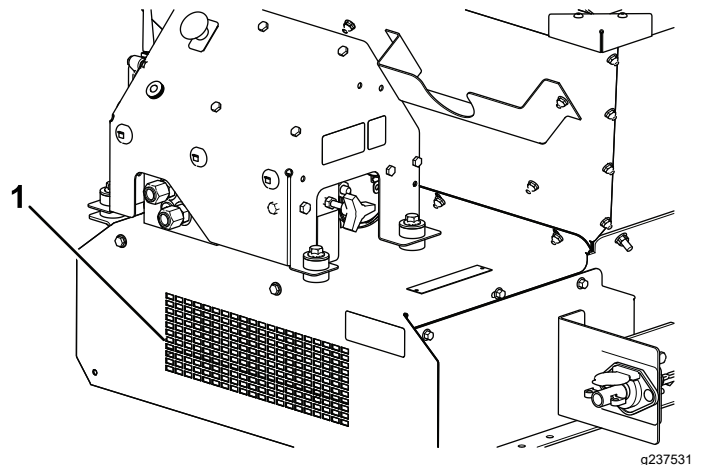
Nota: Quando todas as coberturas estiverem removidas para lubrificação, aproveite para lavar qualquer material de espalhamento agarrado.



Figura 62

1. Autocolante de limpeza

Armazenamento

Antes de armazenar a máquina por uma temporada, faça o seguinte:

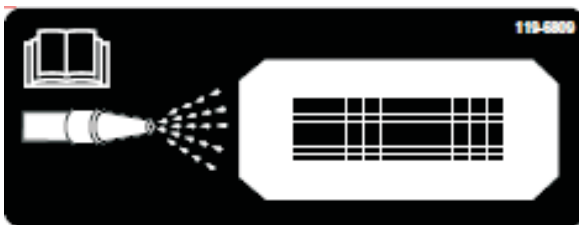
1. Estacione a máquina numa superfície nivelada, engate o travão de estacionamento, desligue o motor, retire a chave e espere até todas as partes em movimento parem antes de sair da máquina.
2. Limpe cuidadosamente a máquina. Remova peças se necessário.
3. Retire o comando remoto.
4. Certifique-se de que o botão de paragem de emergência está premido.
5. Verifique todos os dispositivos de fixação e aperte-os, se necessário.
6. Todos os bocais de lubrificação e pontos de articulação Limpe a massa lubrificante em excesso.
7. Lixe e retoque todas as zonas riscadas, estaladas ou enferrujadas.
8. Guarde a máquina no interior, se possível.

Resolução de problemas

Verificação dos códigos de falha

Modelo 44751

Se o LED de diagnóstico indicar que existe uma falha de sistema, verifique os códigos de falha para determinar o que se passa com a máquina; consulte [Função do LED de diagnóstico \(página 17\)](#).

Tabela de códigos de falha

Código	Padrão do piscar do LED	Comportamento	Detalhes
Falhas específicas da máquina			
11	Pisca uma vez, pausa, pisca uma vez, pausa longa e, em seguida, repete	Comunicação perdida com a BASE.	O conector não está entupido; localize e ligue o conector da cablagem solta ou desligada. Algo está errado com a cablagem; contacte o distribuidor Toro. A BASE está avariada; contacte o seu distribuidor autorizado Toro.
12	Pisca uma vez, pausa, pisca duas vezes, pausa longa e, em seguida, repete	Incompatibilidade da versão da BASE e/ou HH	Está instalado o software errado (instale o software correto da Toro DIAG); contacte o distribuidor autorizado Toro.
13	Pisca uma vez, pausa, pisca três vezes, pausa longa e, em seguida, repete	HH errado – não implementado em RevA	O produto errado associado ao comando remoto (ou seja, tentar operar a unidade ProPass com um comando MH-400)

Entrada no modo de diagnóstico e verificar os códigos

1. Empurre o botão E-STOP para baixo para desligar a alimentação.
2. Retire a tampa dos dois conectores de diagnóstico do shunt ([Figura 64, A](#)).
3. Ligue os conectores de diagnóstico do shunt em conjunto ([Figura 64, B](#)).



Figura 64

g238424

4. Puxe o botão E-STOP para cima para ligar a alimentação.

- Conte o número de piscadelas para determinar o código de falha e, em seguida, utilize a tabela do código de falha para determinar a origem da falha.

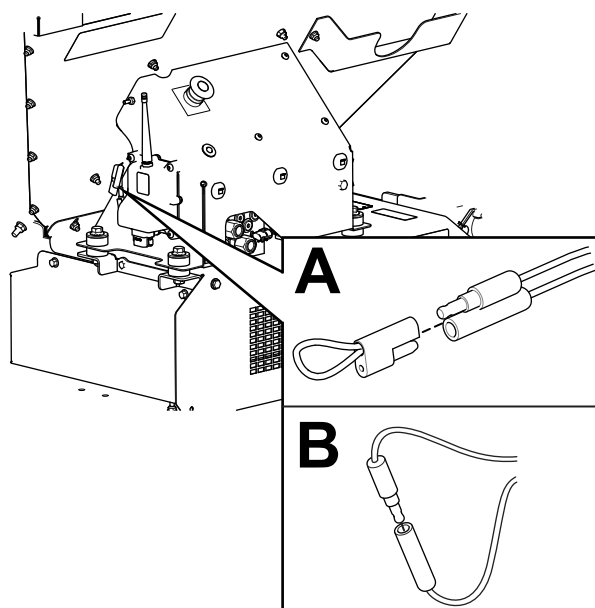
Nota: Se existirem várias falhas, ambas as falhas piscam, em seguida uma pausa longa e, em seguida, repete-se a sequência das falhas.

Repor o código de falha

Após solucionar o problema, reponha os códigos de falha desligando e ligando os conectores de diagnóstico. A luz de diagnóstico pisca a 1 Hz (1 piscadela por segundo).

Sair do modo de diagnóstico

- Empurre o botão E-STOP para baixo para desligar a alimentação; consulte [Botão E-Stop \(página 16\)](#).
- Desligue os conectores de diagnóstico do shunt ([Figura 64, B](#)).
- Empurre a tampa dentada para os 2 conectores de diagnóstico do shunt ([Figura 64, A](#)).
- Puxe o botão E-STOP para cima para ligar a alimentação.

Mensagens do comando remoto

Modelo 44751

Tabela de mensagens

Mensagem indicada	Descrição
ASSOC PENDING	Associação ainda a realizar.
ASSOC ACTIVE	Uma tentativa de associação em curso
POWER UP BASE	Alimente a unidade base.
ASSOC PASS	Tentativa de associação com êxito.
ASSOC EXIT	A sair do modo de associação.
ASSOC FAIL	Tentativa de associação falhou.
PRESS STORE	Pressione o botão STORE.
ALL STORE	Todos os valores definidos atuais são guardados na memória de trabalho atual.
OPTION STORE	As definições do acessório atual são guardadas na memória de trabalho atual.
BELT STORE	As definições da passadeira atual são guardadas na memória de trabalho atual.
PRESET 1 STORE	As definições Predefinição 1 atual são guardadas na memória de trabalho atual.
PRESET 2 STORE	As definições Predefinição 2 atual são guardadas na memória de trabalho atual.
PRESET 3 STORE	As definições Predefinição 3 atual são guardadas na memória de trabalho atual.
WAITING FOR BASE	O comando remoto aguarda uma resposta da unidade base.
HOPPER UP	O comando remoto está a enviar um comando de elevação da tremonha.
HOPPER DOWN	O comando remoto está a enviar um comando de descida da tremonha.
PROPASS REV XX	Produto ao qual o sistema está definido para controlar.
MH400 REV XX	Produto ao qual o sistema está definido para controlar.
BAT XX% Battery X.X V	Duração restante das pilhas em percentagem. Duração restante das pilhas em volts.
CHANNEL X	O canal atual utilizado pelo sistema.
HH ID XXXXXX	A identidade do comando remoto.
BASE ID XXXXXX	Identidade da unidade base
FLR XX% OPT XX%	A velocidade atual da passadeira em percentagem. A velocidade atual do acessório em percentagem.

Tabela de mensagens (cont'd.)

Mensagem indicada	Descrição
FLRS XX% OPTS XX%	Indicação da velocidade regular guardada da passadeira e acessório com comando de 0% para a saída permitindo ao operador decidir utilizar a definição atual ou alterá-la.
FLR OFF OPT OFF	Mostra o estado da passadeira e acessório quando estão desligados.
SERVICE ACTIVE	A ferramenta de assistência está ativa.
SERVICE NO APP	A manutenção não tem uma aplicação válida para funcionar.

Notas:

Informação sobre o aviso da Proposta 65 da Califórnia

Que aviso é este?

Pode ver um produto à venda que tem o seguinte aviso:



AVISO: Cancro e danos reprodutivos – www.p65Warnings.ca.gov.

O que é a Prop 65?

A Prop 65 aplica-se a qualquer empresa a operar na Califórnia, que venda produtos na Califórnia ou que fabrique produtos que possam ser vendidos ou trazidos para a Califórnia. Prevê que o Governador da Califórnia deve manter e publicar uma lista de químicos conhecidos que podem provocar cancro, defeitos de nascença e/ou outros problemas reprodutivos. A lista, atualizada anualmente, inclui centenas de químicos que se encontram em muitos itens do dia a dia. O objetivo da Prop 65 é informar o público sobre a exposição a estes produtos químicos.

A Prop 65 não proíbe a venda dos produtos que contêm estes produtos químicos, mas requer que tenham avisos em qualquer produto, embalagem ou panfleto com o produto. Além disso, um aviso da Prop 65 não significa que um produto está em violação de quaisquer normas ou exigências de segurança do produto. Na verdade, o governo da Califórnia clarificou que um aviso Prop 65 “não é o mesmo que uma decisão regulamentada de que um produto é ‘seguro’ ou ‘inseguro’”. Muitos destes químicos têm sido utilizados em produtos no dia-a-dia durante anos sem lhes serem documentados perigos. Para mais informações, consulte <https://oag.ca.gov/prop65/faqs-view-all>.

Um aviso Prop 65 significa que uma empresa (1) avaliou a exposição e concluiu que excede o “sem nível de risco não significativo” ou (2) que decidiu fornecer um aviso baseado no seu entendimento da presença de um produto químico listado sem tentar avaliar a exposição.

Esta lei aplica-se em todo o lado?

Os avisos Prop 65 são exigidos apenas sob a lei californiana. Estes avisos são vistos por toda a Califórnia nos mais diversos locais, incluindo, mas não limitado a, restaurantes, supermercados, hotéis, escolas e hospitais e numa extensa variedade de produtos. Além disso, alguns revendedores de encomendas online e por correspondência fornecem avisos da Prop 65 nos seus websites ou em catálogos.

Como é que os avisos da Califórnia se comparam aos limites federais?

As normas Prop 65 são geralmente mais rigorosas do que as normas federais e internacionais. Existem várias substâncias que exigem um aviso da Prop 65 em níveis que são muito inferiores aos limites de ação federais. Por exemplo, a norma Prop 65 para avisos para chumbo é de 0,5 g/dia, o que está bem abaixo das normas federais e internacionais.

Por que é que nem todos os produtos similares possuem o aviso?

- Os produtos vendidos na Califórnia exigem rotulagem da Prop 65, enquanto produtos similares vendidos noutros lados não.
- Uma empresa envolvida numa ação judicial Prop 65, para alcançar um acordo, pode ter de utilizar os avisos da Prop 65 nos seus produtos, mas outras empresas que fabricam produtos similares podem não ter tal requisito.
- A aplicação da Prop 65 é inconsistente.
- As empresas podem optar por não fornecer avisos porque concluem que não são obrigadas a fazê-lo de acordo com a Prop 65. A falta de avisos para um produto não significa que o produto esteja livre dos produtos químicos listados em níveis similares.

Por que é que a Toro inclui este aviso?

A Toro decidiu fornecer aos consumidores a maior informação possível para que eles possam tomar decisões informadas sobre os produtos que compram e usam. A Toro fornece avisos em certos casos com base no seu conhecimento da presença de um ou mais produtos químicos listados sem avaliar o nível de exposição, pois nem todos os produtos químicos listados fornecem requisitos de limite de exposição. Embora a exposição dos produtos Toro possa ser insignificante ou dentro do intervalo “risco não significativo”, por cautela, a Toro optou por fornecer os avisos da Prop 65. Além disso, se a Toro não fornecer esses avisos, pode ser processada pelo Estado da Califórnia ou por partes privadas que procuram aplicar a Prop 65, assim como estar sujeita a sanções substanciais.



A garantia Toro

Garantia limitada de dois anos ou 1500 horas

Condições e produtos abrangidos

A The Toro Company garante que o seu Produto Comercial Toro ("Produto") está isento de defeitos de materiais e de fabrico durante 2 anos ou 1500 horas de funcionamento*, o que surgir primeiro. Esta garantia aplica-se a todos os produtos, com a exceção dos arejadores (consultar declaração de garantia separada para estes produtos). Nos casos em que exista uma condição para reclamação de garantia, repararemos o Produto gratuitamente incluindo o diagnóstico, mão-de-obra, peças e transporte. A garantia começa na data em que o produto é entregue ao comprador a retalho original. *Produto equipado com contador de horas.

Instruções para a obtenção de um serviço de garantia

É da responsabilidade do utilizador notificar o Distribuidor de Produtos Comerciais ou o Representante de Produtos Comerciais Autorizado, onde adquiriu o Produto, logo que considere existir uma condição para reclamação da garantia. Se precisar de ajuda para encontrar um Distribuidor de Produtos Comerciais ou Representante Autorizado, ou se tiver dúvidas relativamente aos direitos ou responsabilidades da garantia, pode contactar-nos em:

Toro Commercial Products Service Department
8111 Lyndale Avenue South
Bloomington, MN 55420-1196

+1 952 888 8801 ou +1 800 952 2740
E-mail: commercial.warranty@toro.com

Responsabilidades do proprietário

Como proprietário do produto, é responsável pela manutenção e ajustes necessários indicados no seu *Manual do utilizador*. Reparações de problemas do produto causados por falha nos procedimentos de manutenção e ajustes necessários não são abrangidos por esta garantia.

Itens e condições não abrangidos

Nem todas as falhas ou avarias de produto que ocorrem durante o período da garantia são defeitos nos materiais ou no fabrico. Esta garantia não cobre o seguinte:

- Falhas do produto que resultem da utilização de peças sobressalentes que não sejam da Toro ou da instalação e utilização de acessórios e produtos acrescentados ou modificados que não sejam da marca Toro.
- Falhas do produto que resultem do não cumprimento da manutenção e/ou ajustes recomendados.
- Falhas do produto que resultem da operação do produto de uma forma abusiva, negligente ou descuidada.
- As peças consumidas através do uso não são defeituosas. Exemplos de peças sujeitas a desgaste durante a operação normal do Produto incluem, mas não se limitam a pastilhas e revestimento dos travões, revestimento da embraiagem, lâminas, cilindros, rolos e rolamentos (selados ou lubrificados), lâminas de corte, velas, rodas giratórias e rolamentos, pneus, filtros, correias, e determinados componentes de pulverização como diafragmas, bicos, fluxímetros e válvulas de retenção.
- As avarias causadas por influências externas incluindo, mas não se limitando a, condições climáticas, práticas de armazenamento, contaminação, utilização de combustíveis, líquidos de refrigeração, lubrificantes, aditivos, fertilizantes, água ou químicos não aprovados.
- As questões de falha ou desempenho devido à utilização de combustíveis (por exemplo, gasolina, gasóleo ou biodiesel) que não estejam em conformidade com as normas industriais respetivas.
- Ruído, vibração, desgaste e deteriorações normais. O desgaste normal inclui, mas não se limita a, danos nos bancos devido a desgaste ou abrasão, superfícies com a pintura gasta, autocolantes arranhados ou janelas riscadas.

Países que não são os Estados Unidos nem o Canadá

Os clientes que tenham comprado produtos Toro exportados pelos Estados Unidos ou Canadá devem contactar o seu Distribuidor Toro (Representante) para obter políticas de garantia para o seu país, província ou estado. Se, por qualquer razão, estiver insatisfeito com o serviço do seu distribuidor ou se tiver dificuldades em obter informações sobre a garantia, contacte o Centro de assistência Toro autorizado.

Peças

As peças agendadas para substituição de acordo com a manutenção necessária são garantidas durante o período de tempo até à data da substituição agendada para essa peça. Peças substituídas durante esta garantia são cobertas durante a duração da garantia original do produto e tornam-se propriedade da Toro. Cabe à Toro tomar a decisão final quanto à reparação ou substituição de uma peça ou conjunto. A Toro pode usar peças refabricadas para reparações da garantia.

Garantia das baterias de circuito interno e iões de lítio

As baterias de circuito interno e de iões de lítio estão programadas para um número total específico de kWh de duração. As técnicas de funcionamento, carregamento e manutenção podem aumentar/reduzir essa duração. Como as baterias são um produto consumível, o tempo útil de funcionamento entre os carregamentos vai diminuindo progressivamente até as baterias ficarem gastas. A substituição das baterias, devido ao desgaste normal, é da responsabilidade do proprietário do veículo. Nota: (apenas baterias de iões de lítio): consulte a garantia da bateria para mais informações.

Garantia vitalícia da cambota (apenas modelo ProStripe 02657)

O ProStripe, que está equipado com um disco de fricção genuíno Toro e um sistema de embraiagem do travão da lâmina de arranque seguro (conjunto de embraiagem do travão da lâmina (BBC) + disco de fricção integrado) como equipamento original e utilizado pelo comprador original de acordo com os procedimentos de operação e manutenção, está coberto por uma garantia vitalícia contra torção da cambota do motor. As máquinas equipadas com anilhas de fricção, unidades de embraiagem do travão da lâmina (BBC) e outros dispositivos semelhantes não estão abrangidos pela garantia vitalícia da cambota.

A manutenção é a custo do proprietário

A afinação do motor, limpeza e polimento de lubrificação, substituição de filtros, líquido de arrefecimento e realização da manutenção recomendada são alguns dos serviços normais que os produtos Toro exigem que são a cargo do proprietário.

Condições gerais

A reparação por um distribuidor ou representante Toro autorizado é a sua única solução ao abrigo desta garantia.

A The Toro Company não será responsável por quaisquer danos indiretos, acidentais ou consequenciais relacionados com a utilização de Produtos Toro abrangidos por esta garantia, incluindo quaisquer custos ou despesas de fornecimento de equipamento de substituição ou assistência durante períodos razoáveis de avaria ou a conclusão pendente não utilizável de avarias ao abrigo desta garantia. Exceto a garantia quanto a Emissões referida em baixo, caso se aplique, não há qualquer outra garantia expressa. Todas as garantias implícitas de comercialização e adequabilidade de utilização estão limitadas à duração desta garantia expressa.

Alguns estados não permitem a exclusão de danos incidentais ou consequenciais, nem limitações sobre a duração de uma garantia implícita; por isso as exclusões e limitações acima podem não se aplicar a si. Esta garantia dá-lhe direitos legais específicos; poderá ainda beneficiar de outros direitos que variam de estado para estado.

Nota relativamente à garantia de emissões

O Sistema de Controlo de Emissões do seu Produto pode estar abrangido por uma garantia separada que satisfaz os requisitos estabelecidos pela Agência de Proteção Ambiental dos EUA (EPA) e/ou pela Comissão da Califórnia para o Ar (CARB). As limitações de horas definidas em cima não se aplicam à Garantia do Sistema de Controlo de Emissões. Consulte a Declaração de garantia para controlo de emissões do motor fornecida com o produto ou contida na documentação do fabricante do motor para mais pormenores.



Count on it.