



Count on it.

Form No. 3464-542 Rev A

Kezelői kézikönyv

Porzásmentes, 168 cm-es Rake-O-Vac® gyepseprő

Modellsz. 07055—Sorszám 407700000 és ettől felfelé



A termék megfelel minden vonatkozó európai irányelvnek; a részletekért kérjük, olvassa el a különálló termékspecifikus megfelelőségi nyilatkozatot (DOC).

A kaliforniai közös természeti erőforrásokról szóló törvény (California Public Resource Code) 4442. és 4443. szakasza értelmében tilos a motor működtetése erdős, bokrokkal vagy fűvel takart talajon, kivéve akkor, ha a motor a 4442. szakaszban meghatározott szikragátló berendezéssel rendelkezik, rendszeres karbantartáson esik át, vagy a motor felépítése, felszerelése és karbantartása a tüzesetek megakadályozásának szem előtt tartásával történt.

A motor mellékelt kezelési útmutatója tartalmazza az USA környezetvédelmi hivatalával (EPA) és a kipufogórendszerek, karbantartás és garancia szabályozásáról szóló California Emission Control Regulation jogszabállyal kapcsolatos információkat. Pótalkatrészek a motorgyártótól rendelhetők.

▲ FIGYELMEZTETÉS

KALIFORNIA

65-ös számú figyelmeztetés

A motor kipufogógáza olyan kémiai anyagokat tartalmaz, melyek Kalifornia államban rákkeltő hatásúnak, születési rendellenességeket és egyéb reproduktív károsodást okozóknak minősülnek.

Az akkumulátor sarkai, telepkapcsai és alkatrészei ólmot és ólomvegyületeket tartalmaznak, melyek Kalifornia állam hatáságainak ismeretei szerint olyan vegyi anyagok, amelyek rákot és reproduktív károsodást okoznak. Az anyagokkal való érintkezést követően mosson kezet.

A termék használata Kalifornia állam jogszabályai által rákkeltőnek, születési, illetve reprodukciós rendellenességet okozóknak nyilvánított vegyi anyag vagy vegyi anyagok hatásának való kitettséget eredményezhet.

Bevezetés

A gép bémunkában dolgozó szakképzett kezelők számára, kereskedelmi alkalmazásokra készült munkagép. Elsősorban levelek, fenyőtűk és egyéb könnyű törmelék eltávolítására szolgál nagy gyepterületekről.

Fontos: A gép biztonságának, teljesítményének és megfelelő működésének maximalizálása érdekében olvassa el gondosan, és értelmezze teljes egészében ennek a *Kezelői kézikönyvnek* a tartalmát. Ha nem tartja be ezeket a használati utasításokat, vagy nem kap megfelelő képzést, az személyi sérülést okozhat. További információért a biztonságos üzemeltetési gyakorlatokról, beleértve a biztonsági tanácsokat és oktatási anyagokat, látogasson el a www.Toro.com webhelyre.

A termékekkel és tartozékokkal kapcsolatos információkért, a márkakereskedőkre vonatkozó tájékoztatásért vagy terméke regisztrációjáért a Torót közvetlenül is elérheti a www.Toro.com címen.

Ha szervizre, eredeti Toro-alkatrészekre vagy további információra van szüksége, forduljon hivatalos márkaszervizhez vagy a Toro ügyfélszolgálatához, és készítse elő terméke típus- és sorozatszámát. Az **Ábra 1** jelzi a típus- és sorozatszám helyét a terméken. Írja a számokat a megfelelő helyre.

Fontos: Mobileszköze segítségével a sorozatszámot tartalmazó címkén található QR-kódot (ha van) beolvasva elérheti a garanciális, az alkatrészekre vonatkozó és más termékinformációkat.

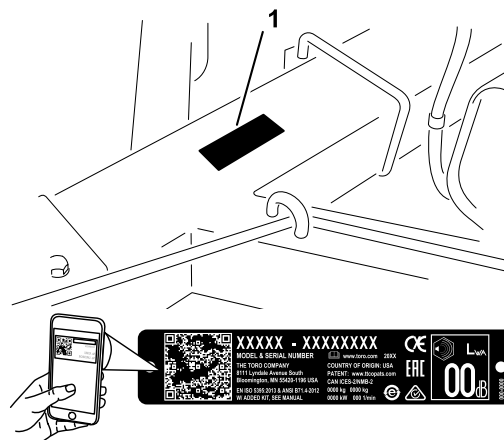

Ábra 1

1. Típus- és sorozatszámcímké helye

Modellsz. _____
Sorszám _____

Biztonsági figyelmeztető jelzés

Az ebben a kézikönyvben és a gépen is megtalálható biztonsági figyelmeztető jelzés (Ábra 2) fontos biztonsági üzeneteket közöl, amelyeket a balesetek megakadályozása érdekében követni kell.



Ábra 2

Biztonsági figyelmeztető jelzés

g000502

A biztonsági figyelmeztető jelzés olyan információ fölött látható, amely valamilyen nem biztonságos cselekedetre vagy helyzetre figyelmeztet, és a **VESZÉLY, FIGYELMEZTETÉS** vagy **VIGYÁZAT** kifejezés követi.

VESZÉLY: Olyan közvetlenül veszélyes helyzetet jelöl, amely halált vagy súlyos személyi sérülést **eredményez**, ha nem sikerül elkerülni.

FIGYELMEZTETÉS: Olyan potenciálisan veszélyes helyzetet jelöl, amely halált vagy súlyos személyi sérülést **eredményezhet**, ha nem sikerül elkerülni.

VIGYÁZAT: Olyan potenciálisan veszélyes helyzetet jelöl, amely enyhébb vagy mérsékelt személyi sérülést **okozhat**, ha nem sikerül elkerülni.

Ez a kézikönyv két másik szót is használ az információk kiemelésére. A **Fontos** speciális műszaki információra hívja fel a figyelmet, a **Megjegyzés** külön figyelemre érdemes általános információt hangsúlyoz.

Tartalom

Biztonsági figyelmeztető jelzés	3
Biztonság	4
Általános óvintézkedések	4
Biztonsági és tájékoztató címkék	4
Felszerelés	7
1 Az akkumulátor töltése	7
2 A gép rákötése a vontatóegységre	7
3 A gép leválasztása a vontatóegységről	8
4 A CE-készlet felszerelése	8
Termékáttekintés	9

Kezelőelemek	9
Műszaki adatok	10
Üzemeltetés	11
Biztonsági tudnivalók a működtetés előtt	11
Tankolás	11
A motor olajsintjének ellenőrzése	12
Üzem közben betartandó óvintézkedések	12
Lejtőkkel kapcsolatos óvintézkedések	13
A motor beindítása	13
A motor leállítása	14
A gereblyezés mélységének beállítása	14
A használatot követően betartandó óvintézkedések	14
Használat utáni ellenőrzés és takarítás	14
Üzemeltetési tanácsok	14
Karbantartás	16
Ajánlott karbantartási ütemterv(ek)	16
Biztonsági tudnivalók karbantartáskor	16
Karbantartás előtti intézkedések	17
A gép felkészítése karbantartásra	17
Kenés	17
A gép kenése	17
Motor karbantartása	18
A légszűrő szervizelése	18
A motorolaj és az olajszűrő cseréje	19
A gyújtógyertyák szervizelése	20
Távolítsa el a hulladékot a motorról	20
Üzemanyagrendszer karbantartása	21
Az üzemanyagszűrő cseréje	21
Elektromos berendezés karbantartása	21
Az akkumulátor töltése	21
Az akkumulátor szervizelése	22
Hajtóműrendszer karbantartása	23
A gumiabroncsok karbantartása	23
Ékszíjak karbantartása	24
Az ékszíjak ellenőrzése	24
Az ékszíjak beállítása	25
Vegyes karbantartás	26
A gumilap cseréje	26
A szíjtárcsa eltávolítása	26
A hajlékony fogú henger eltávolítása	27
A gereblyerúd vagy a gereblyefog-lemez cseréje	27
A hajlékony gereblyefog cseréje	27
A félkefe cseréje	28
Tisztítás	29
A ventilátorház tisztítása	29
Tárolás	29
A gép felkészítése tárolásra	29
A gép tartós tárolása	30

Biztonság

Általános óvintézkedések

A termék személyi sérülést okozhat. A súlyos személyi sérülések elkerülése érdekében mindig kövesse a biztonsági utasításokat.

A termék nem rendeltetésszerű használata veszélyezteti az Ön és a közelben tartózkodók biztonságát.

- Olvassa el és értelmezze a jelen *Kezelői kézikönyvet* és a vontatóegység kezelői kézikönyvét is, mielőtt használni kezdené a gépet. Gondoskodjon arról, hogy minden felhasználója ismerje a termék és a vontatóegység használatát, valamint a figyelmeztetések jelentését.
- A gép működtetését teljes odafigyeléssel végezze. Ne bonyolódjon olyan tevékenységbe, amely elvonhatja a figyelmét, különben személyi sérülés vagy anyagi kár lehet a következmény.
- Tartsa távol kezeit és lábait a gép mozgó alkatrészeitől.
- Ne működtesse a gépet felszerelt és üzemképes védőburkolatok és biztonsági berendezések nélkül.

- Tartsa távol a gépet a közelben tartózkodóktól, amikor mozgásban van vele.
- Ne engedjen gyermekeket a működési területre. Soha ne engedje, hogy a gépet gyerekek üzemeltessék.
- Álljon meg a géppel, állítsa le a motort, vegye ki az indítókulcsot, és várja meg, amíg minden mozgó alkatrész leáll, mielőtt megkezdene a gép karbantartását, tankolását, vagy elhárítaná annak eltömődését.

A gép nem megfelelő használata vagy karbantartása személyi sérüléshez vezethet. A lehetséges sérülések elkerülése érdekében kövesse a biztonsági útmutatóban leírtakat, és mindig ügyeljen a biztonsági figyelmeztető szimbólumra (▲), amelynek jelentése lehet Figyelem, Vigyázat vagy Veszély – személyes munkavédelmi utasítások. Az utasítások be nem tartása súlyos személyi sérüléshez vagy halálhoz vezethet.

A kézikönyvben a szükséges helyeken további biztonsági információkat is találhat.

Biztonsági és tájékoztató címkék



A biztonsági címkék és utasítások a kezelő számára feltűnő helyen, a potenciálisan veszélyes területek közelében találhatóak. A sérült vagy hiányzó matricát cserélje le, illetve pótolja.

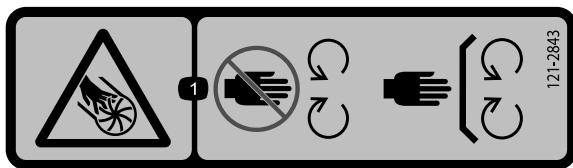

121-2843

decal121-2843

1. Ujjak vagy kéz leszakításának veszélye, lapátkerék-lapát – kezeit és lábait tartsa távol a mozgó alkatrészekről; tartson a helyén minden védőelemet.

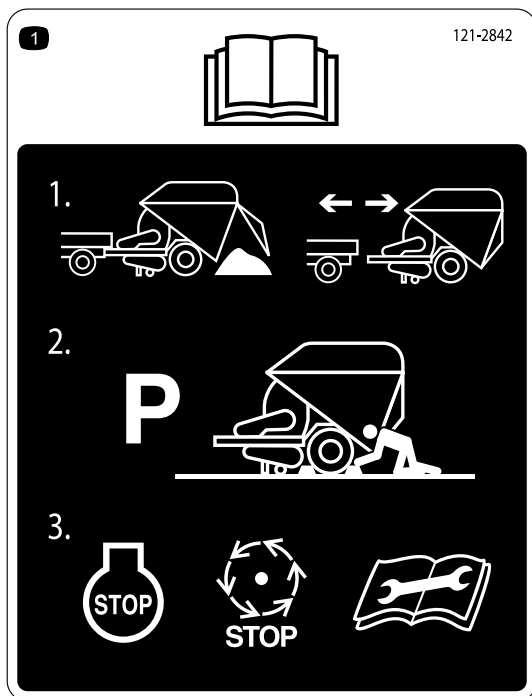

121-2842

1. Olvassa el a *Kezelői kézikönyvet* – 1) Csak akkor válassza le a vonószerkezetet, ha a tartály üres; ne válassza le, ha a tartály tele van vagy részlegesen megtelt. 2) Parkolja le a gépet vízszintes felületen, és ékelje ki a kerekeket, ha a gépet leválasztotta a vontatóegységről. 3) A gép szervizelésének megkezdése előtt mindig állítsa le a motort, és várja meg, amíg az összes mozgó alkatrész leáll.

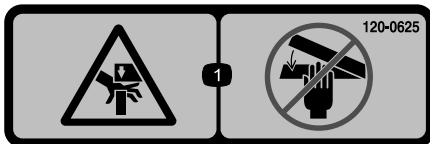

120-0625

1. Becsípési pont, kéz – ne nyúljon a közelébe.

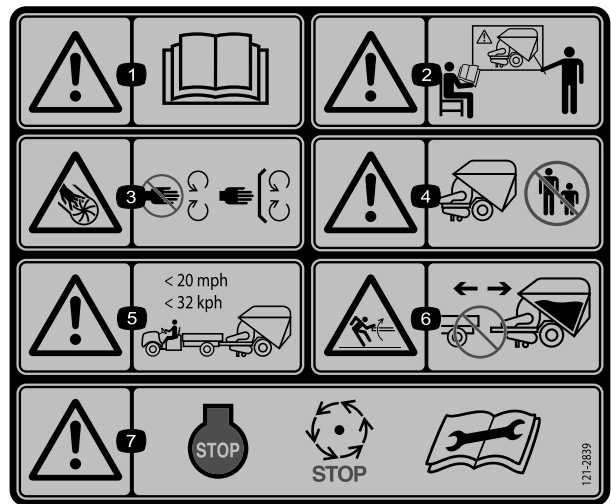

121-2839

1. Figyelmeztetés – olvassa el a *Kezelői kézikönyvet*.
2. Figyelmeztetés – ne működtesse a berendezést, ha nem kapott hozzá megfelelő képzést.
3. Ujjak vagy kéz leszakításának veszélye, lapátkerék-lapát – kezeit és lábait tartsa távol a mozgó alkatrészekről; tartson a helyén minden védőelemet.
4. Figyelmeztetés – tartsa távol a járókelőket a géptől.
5. Figyelmeztetés – ne vontassa a járművet 32 km/h-nál nagyobb sebességgel.
6. Tárolt energia okozta veszély – csak akkor válassza le a vonószerkezetet, ha a tartály üres; ne válassza le, ha a tartály tele van vagy részlegesen megtelt.
7. Figyelmeztetés – a gép szervizelésének megkezdése előtt mindig állítsa le a motort, és várja meg, amíg az összes mozgó alkatrész leáll.

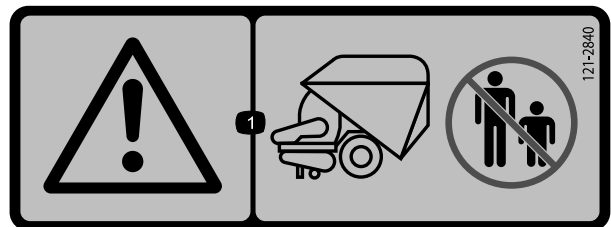

121-2840

1. Figyelmeztetés – tartsa távol a járókelőket a vontatóegység hátuljáról.

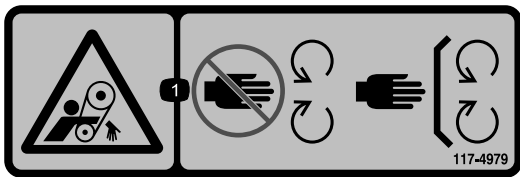

117-4979

decal117-4979

1. Forgó hajtósíj – tartsa a helyükön a védőelemeket



119-0217

decal119-0217

1. Figyelmeztetés – állítsa le a motort; ne érjen a mozgó alkatrészekhez; tartsa a védőelemeket a helyükön.



133-8062

decal133-8062



119-6807

decal119-6807

1. Figyelmeztetés – ne lépjen rá

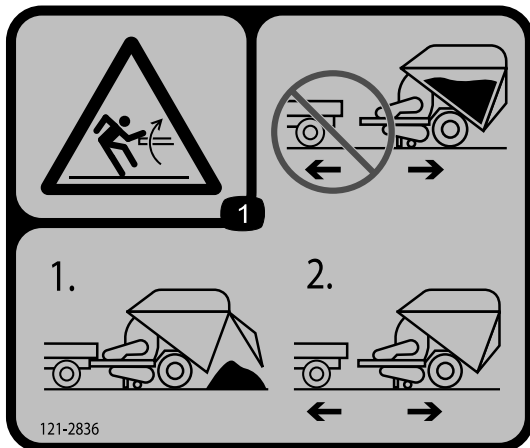

121-2836

decal121-2836

1. Tárolt energia okozta veszély, tartály – ne válassza le, ha a tartály nem üres. 1) Ürítse ki a tartályt. 2) Válassza le a tartályt.

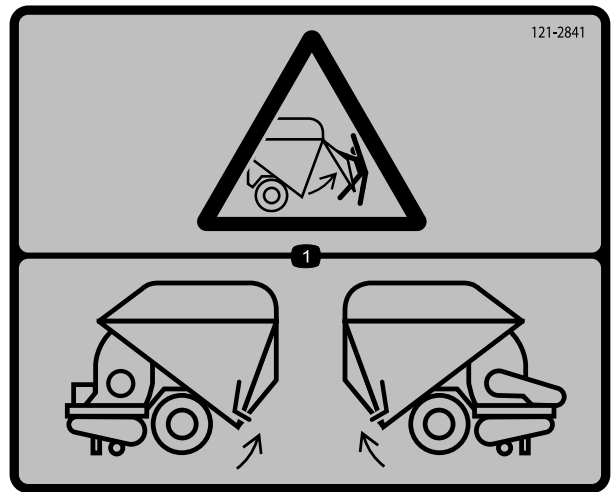

121-2841

decal121-2841

1. Kireteszelt ajtó okozta veszély – az ajtónak mindkét oldalt reteszelt helyzetben kell lennie. A tartály feltöltése előtt ellenőrizze mindkét oldalon az ajtót.

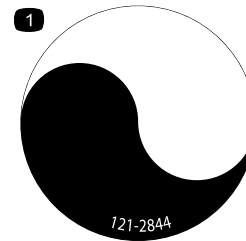

121-2844

decal121-2844

1. Forgó tengely

Felszerelés

Mellékelt alkatrészek

Használja az alábbi táblázatot, hogy megállapítsa, valamennyi alkatrész leszállításra került-e.

Eljárás	Megnevezés	Mennyiség	Alkalmazás
1	Nincs szükség alkatrésze	–	Az akkumulátor feltöltése.
2	Függesztőcsap Biztosítócsap	1 1	A gép rákötése a vontatóegységre.
3	Nincs szükség alkatrésze	–	A gép leválasztása a vontatóegységről.
4	CE-készlet (külön kell megrendelni; forduljon a hivatalos Toro- forgalmazóhoz)	1	A CE-készlet felszerelése (CE-szabványt használó országokban).

Megjegyzés: A gép jobb és bal oldalát normál üzemeltetési helyzetben határozza meg.

1

Az akkumulátor töltése

Nincs szükség alkatrésze

Eljárás

Töltse fel az akkumulátort az első használat előtt; lásd: [Az akkumulátor töltése \(oldal 21\)](#).

2

A gép rákötése a vontatóegységre

Ehhez az eljáráshoz szükséges alkatrészek:

1	Függesztőcsap
1	Biztosítócsap

Eljárás

A megfelelő törmelékfelvétel érdekében gondoskodjon róla, hogy a gépváz párhuzamos legyen a talajjal.

1. Álljon a géppel sík, vízszintes talajra.
2. Távolítsa el a csapot, és hajtsa le az emelőt a talajig. Igazítsa össze a furatokat, és helyezze be a csapot.
3. Állítsa be úgy az emelőt, hogy a váz teteje és a talaj közti távolság 59,7 cm legyen ([Ábra 3](#)).

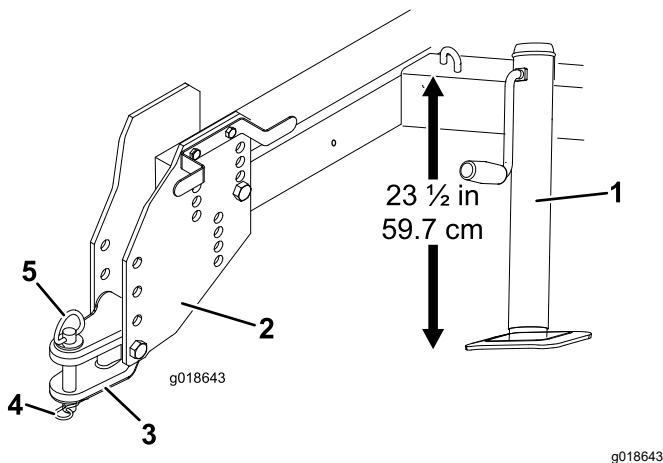

Ábra 3

g018643

- | | |
|-------------------|------------------|
| 1. Emelő | 4. Biztosítócsap |
| 2. Függesztőlemez | 5. Függesztőcsap |
| 3. Függesztőnyelv | |

4. Tolasson rá a vontatóegységgel a munkagépre.
5. Állítsa be a függesztőnyelvet a vontatóegység vonószerkezetének magasságába az alábbi módon:
 - Távolítsa el a függesztőnyelvet a függesztőlemezhez rögzítő csavarokat és önbiztosító anyákat (Ábra 3).
 - Emelje fel vagy engedje le a függesztőnyelvet nagyjából azonos szintre a vontató vonószerkezetével, majd rögzítse a csavarok és önbiztosító anyák segítségével.

Megjegyzés: Ha más szintre van szükség, a függesztőlemezeket is eltávolíthatja, feljebb vagy lejjebb helyezheti.
6. Rögzítse a függesztőnyelvet a függesztőcsappal és a biztosítócsappal a vontatóegység vonószerkezetéhez (Ábra 3).
7. Hajtsa fel az emelőt, vegye ki a csapot, fordítsa az emelőt tárolási helyzetbe, majd biztosítsa a csappal.

3

A gép leválasztása a vontatóegységről

Nincs szükség alkatrésze

Eljárás

⚠ FIGYELMEZTETÉS

A gép a vontatóegységről leválasztva hátrabilenhet és sérülést okozhat.

Mindig üritse ki a gyújtótartályt, mielőtt a gépet leválasztja a vontatóegységről.

1. Parkolja le a gépet sík talajon, és ékelje ki a kerekeket.
2. Távolítsa el a csapot, és hajtsa le az emelőt. Igazítsa össze a furatokat, és helyezze be a csapot.
3. Engedje le az emelőt a talajig a gép stabilizálásához.
4. Emelje tovább a gépet az emelővel annyira, hogy a biztosítócsap és a függesztőcsap eltávolítható legyen a vonószerkezetből.
5. Járjon el a vontatóegységgel a géptől.
6. Tegye vissza a biztosítócsapot és a függesztőcsapot a függesztőnyelvbe.

4

A CE-készlet felszerelése

Ehhez az eljáráshoz szükséges alkatrészek:

1	CE-készlet (külön kell megrendelni; forduljon a hivatalos Toro-forgalmazóhoz)
---	---

Eljárás

Ha a gépet CE-szabványt használó országban használja, szerelje fel a CE-készletet; lásd a készlet *Felszerelési utasítását*.

Termékáttekintés

Kezelőelemek

Csappantyú kar

Állítsa a csappantyú kart lenti helyzetbe a bekapcsolt és fenti helyzetbe a kikapcsolt állapothoz. Vonuláskor állítsa a kart fenti helyzetbe.

Megjegyzés: A csappantyú nagy mennyiségű levél szállításakor is fenti helyzetbe állítható.

Henger kar

A hajlékony fogú henger felemeléséhez állítsa előre a henger kart. A hajlékony fogú henger leengedéséhez mozdítsa előre a henger kart, oldja ki a rögzítőszervezetet, majd húzza hátra a kart ütközésig. Állítsa a kart felemelt helyzetbe, ha a gépet nem működteti, valamint, ha tárolja vagy szállítja a gépet (Ábra 4).

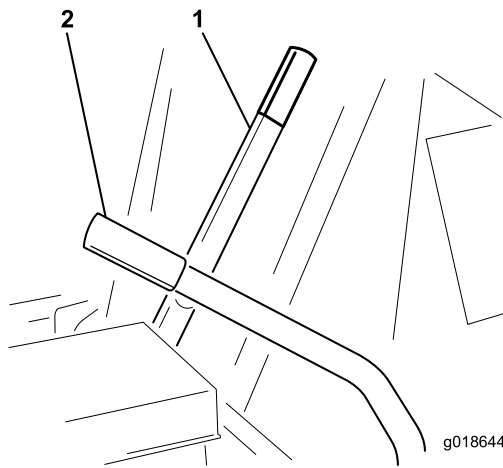

Ábra 4

1. Csappantyú kar 2. Henger kar

Hidegindító kar

Hideg motor beindításakor a karburátor fojtásához állítsa a hidegindító kart BE helyzetbe. A motor beindulását követően úgy állítsa be a hidegindító kart, hogy a motor egyenletesen járjon. Szüntesse meg a fojtást a kart KI helyzetbe állítva. A meleg motor kis mértékben vagy egyáltalán nem igényli a hidegindító használatát (Ábra 5).

Gyújtáskapcsoló

A motor beindítására és leállítására szolgáló gyújtáskapcsoló három helyzetbe állítható: KI, ÜZEM és INDÍTÁS. Az indítómotor bekapcsolásához fordítsa az indítókulcsot INDÍTÁS helyzetbe. Engedje el a kulcsot, amint a motor beindult (Ábra 5). A kulcs magától visszatér ÜZEM helyzetbe. A motor leállításához fordítsa el balra a kulcsot KI helyzetbe.

Gázkar

A gázkar (Ábra 5) segítségével állítható be a motor fordulatszám. A gázkart a GYORS helyzet fele elmozdítva növelhető a motor fordulatszám. A motor fordulatszámának csökkentéséhez a gázkart a LASSÚ helyzet felé kell elmozdítani.

Megjegyzés: A gép működtetését teljes gázzal végezze. A gépet alacsony motorfordulatszámon működtetve a tengelykapcsoló károsodhat.

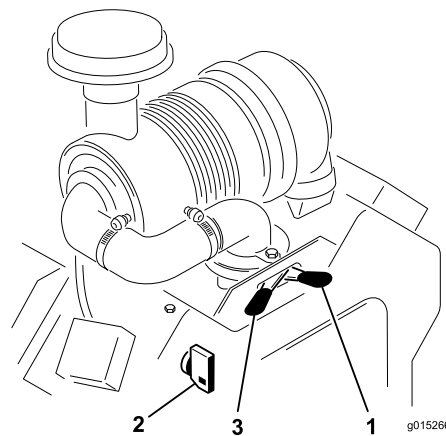

Ábra 5

1. Hidegindító kar 3. Gázkar
2. Gyújtáskapcsoló

Hátfal nyitó zsinór

Húzza meg a hátfal nyitó zsinórt a hátfal kinyitásához, amikor üríti a gyűjtőtartályt (Ábra 6). Ha a zsinór nincs használatban, csévélje fel a zsinórtartóra.

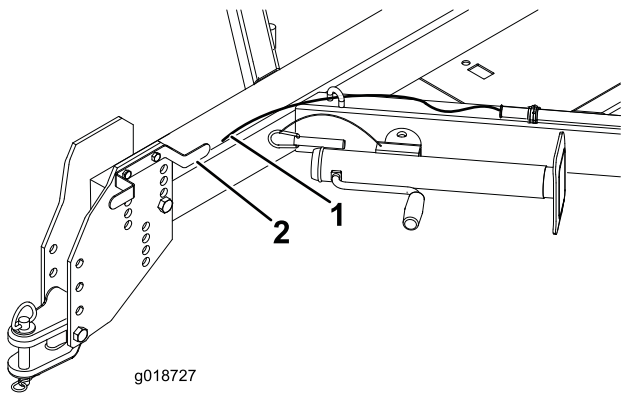

Ábra 6

1. Hátfal nyitó zsinór 2. Zsinórtartó

Műszaki adatok

Megjegyzés: A műszaki adatok és a kialakítás külön értesítés nélkül változhatnak.

Szélesség	226 cm
Hosszúság	419 cm
Magasság	234 cm
Üres tömeg	1322 kg

Hátfal retesz

A hátfal retesz a hátfal nyitását segíti a gyűjtőtartály ürítésekor (Ábra 7).

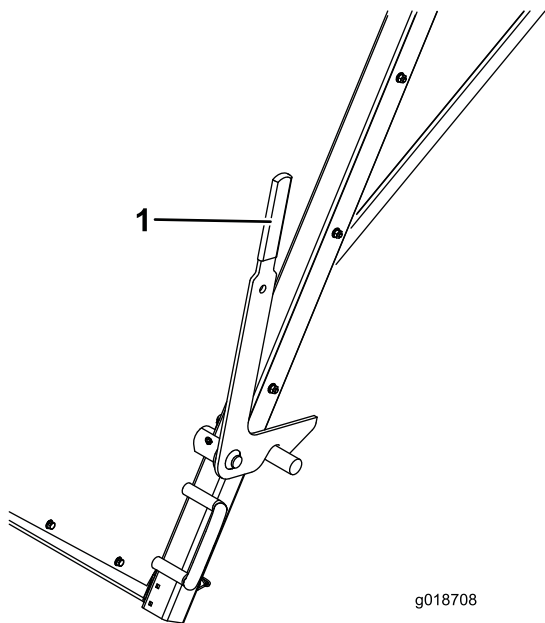

Ábra 7

1. Hátfal retesz

Üzemeltetés

kialakulását, amíg az üzemanyag gőze el nem oszlott.

Biztonsági tudnivalók a működtetés előtt

Általános óvintézkedések

- Soha ne engedje, hogy gyermekek vagy oktatásban nem részesült személyek üzemeltessék vagy szervizeljék a gépet. A helyi szabályozás korlátozhatja a kezelő életkorát. Az összes kezelő és szerelő képzéséért a tulajdonos tartozik felelősséggel.
- Ismerkedjen meg a berendezés biztonságos üzemeltetésével, a kezelőszervekkel és a biztonsági jelzésekkel.
- Ismerje meg, hogyan kell gyorsan megállítani a gépet és leállítani a motorját.
- Legyen mindig a helyén az összes védőelem, biztonsági berendezés és matrica. Javítsa meg vagy cserélje ki az összes biztonsági berendezést, illetve cserélje ki az olvashatatlan vagy hiányzó matricákat. Ne üzemeltesse a gépet, csak ha ezek jelen vannak és megfelelően működnek.
- Más vontatható berendezéstípusokhoz képest a gép eltérő egyensúly-, tömeg- és kezelési jellemzőkkel rendelkezik.
- A vontatóegység szállítójával vagy gyártójával egyeztetve győződjön meg arról, hogy a vontatóegység alkalmas az ilyen tömegű munkaeszközzel történő használatra.
- Semmilyen módon ne módosítsa a berendezést.

Üzemanyaggal kapcsolatos óvintézkedések

- Az üzemanyag kezelése során járjon el különös körültekintéssel. Az üzemanyag rendkívül gyúlékony, és a gőzei robbanásveszélyesek.
- Oltson el minden cigarettát, szivart, pipát és egyéb tűzforrást.
- Csak jóváhagyott üzemanyagtartályt használjon.
- Járó vagy meleg motornál ne vegye le a tanksapkát, és ne tankoljon.
- Ne zárt helyen tankoljon vagy ürítse le az üzemanyagot.
- Ne tárolja a gépet vagy az üzemanyagtartályt olyan helyen, ahol nyílt láng, szikra vagy őrláng fordul elő, mint például vízmelegítőkön vagy más eszközökön.
- Ha kifolyt az üzemanyag, ne kísérelje meg a motor beindítását; kerülje bármely gyújtóforrás

Tankolás

Üzemanyagra vonatkozó előírások

- A legjobb eredmény elérése érdekében csak tiszta, friss (maximum 30 napos), ((R+M)/2 besorolási módszer szerint) legalább 87-es oktánszámú ólommentes benzint használjon.
- **Etanol:** maximum 10% (V/V) etanolt (benzin–alkohol keverék) vagy 15% (V/V) MTBE-t (metil-tercier-butil-éter) tartalmazó benzin használható. Az etanol és az MTBE nem ugyanaz. 15% (V/V) etanolt tartalmazó üzemanyag (E15) nem használható. **Ne használjon 10% (V/V)-nál több etanolt tartalmazó üzemanyagot**, amilyen például az E15 (15% etanolt tartalmaz), az E20 (20% etanolt tartalmaz) vagy az E85 (legfeljebb 85% etanolt tartalmaz). A nem engedélyezett üzemanyag használata teljesítményproblémákat és/vagy olyan motorkárosodást okozhat, amelyekre a garancia nem terjed ki.
- **Ne** használjon metanolt tartalmazó benzint.
- **Ne** tároljon télen üzemanyagot sem az üzemanyagtartályban, sem más tartályban, kivéve, ha használ üzemanyag-stabilizátort.
- **Ne** adjon olajat a benzinhez.

Fontos: Az indítási problémák csökkentése érdekében a teljes szezonban használjon üzemanyag-stabilizátort, 30 napnál frissebb üzemanyaggal keverve; járasson ki belőle minden üzemanyagot, mielőtt több mint 30 napra eltárolja a gépet.

Ne használjon más üzemanyag-adalékot, mint üzemanyag-stabilizáló/-kondicionáló szert. **Ne** használjon alkohol alapú, például etanolos, metanolos vagy izopropanolos üzemanyag-stabilizálót.

Tankolás

Az üzemanyagtartály befogadóképessége: 37,8 l

1. Parkolja le a gépet sík talajon, állítsa le a motort, és hagyja lehűlni a motort.
2. Tisztítsa meg a tanksapka körüli területet, majd vegye le a tanksapkát.
3. Tankoljon meg annyira, hogy a benzinszint kb. 25 mm-rel az üzemanyagtartály teteje (a betöltőnyak alja) alatt legyen.

Fontos: Ez a rész teszi lehetővé az üzemanyag tágulását a tartályban. **Ne** töltse teljesen tele az üzemanyagtartályt.

4. Szerelje fel a tanksapkát megfelelően.
5. Törölje le az esetleg melléfolyt üzemanyagot.

A motor olajsztintjének ellenőrzése

Szolgáltatásszünet: Minden egyes használat előtt, vagy naponta (Az olajsztintet akkor ellenőrizze, amikor a motor hideg.)

A motor kiváló minőségű olajjal feltöltött forgattyúházzal kerül forgalomba; ugyanakkor az olajsztintet a motor első beindítása előtt és után is ellenőrizni kell.

A forgattyúház kapacitása szűrővel együtt körülbelül 1,9 l.

Megjegyzés: A legjobb időpont a motorolaj szintjének ellenőrzésére hideg motornál, mielőtt a munkanap elején beindítja a motort. Ha járt a motor, hagyja visszacsorogni az olajat az olajteknőbe legalább 10 percig, mielőtt ellenőrzi a szintjét. Ha az olajsztint a nívópálcan levő alacsony jelölésen vagy az alatt látható, olajat betöltve emelje a szintet a tele jelölésig. **Ne** töltse túl. Ha az olajsztint a tele és az alacsony jelzés közé esik, nem kell olajat betöltenie.

1. A géppel vízszintes felületre leparkolva állítsa le a motort, vegye ki a kulcsot és várja meg, amíg minden mozgó alkatrész megáll, mielőtt elhagyja a kezelői helyet.
2. Tisztítsa meg a nívópálca körüli területet, hogy ne kerülhessen szennyeződés a betöltőnyílásba, mert az károsítja a motort (Ábra 8).

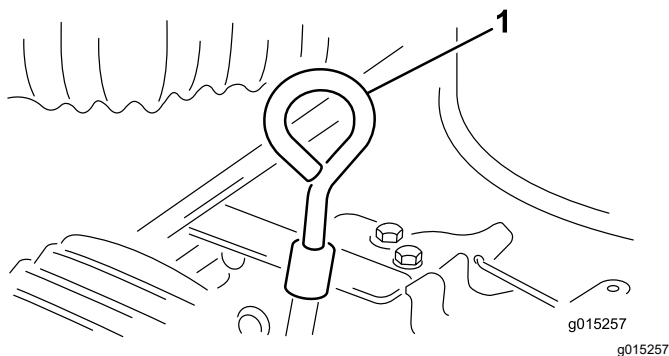

Ábra 8

1. Nívópálca

3. Vegye ki a nívópalcát, törölje tisztára, majd helyezze vissza ütközésig.
4. Vegye ki a nívópalcát, és ellenőrizze rajta az olajsztintet.

Az olajsztintnek a nívópálca fém részén a tele jelzésnél kell lennie.

5. Ha az olajsztint a tele jelzés alatt látható, vegye le a betöltőcső sapkáját, és töltsön be annyi olajat, hogy a szintje elérje a nívópálca tele jelzését (Ábra 9).

Fontos: Ne töltse túl a forgattyúházat olajjal, mert a motor károsodhat. Ne járassa a motort alacsony jel alatti olajsztinttel, mert a motor így károsodhat.

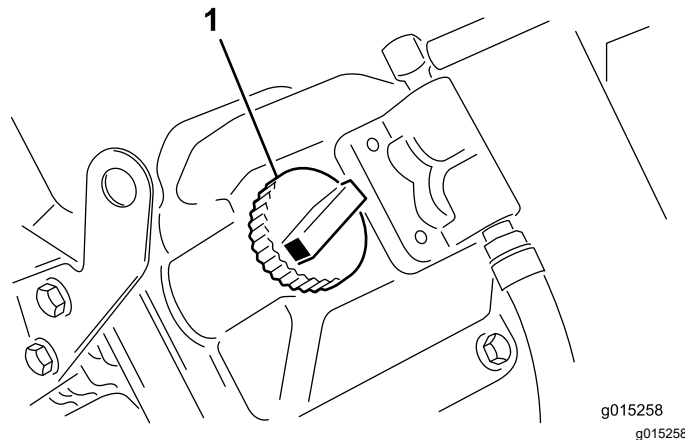

Ábra 9

1. Töltőnyílásfedél

6. Tegye vissza a töltőnyílásfedelelet és a nívópalcát.

Üzem közben betartandó óvintézkedések

- A tulajdonos/üzemeltető felelős a balesetekért, amelyek személyi sérülést is okozhatnak, és megakadályozhatja azokat.
- Viseljen megfelelő öltözéket, beleértve a védőszemüveget, a hosszú szárú nadrágot, a megfelelő, csúszásgátló lábbelit és a hallásvédelmi eszközt is. Hosszú haját kösse hátra, és ne viseljen laza ruházatot vagy ékszert.
- Ne üzemeltesse a gépet, ha fáradt, vagy amíg alkohol vagy gyógyszer befolyása alatt áll.
- Ne szállítson utast a gépen.
- A gépet csak kültéren jól szellőző helyen üzemeltesse.
- Csak megfelelő fényviszonyok mellett használja a gépet. Ügyeljen a lyukakra, keréknyomokra, zökkenőkre, kövekre vagy egyéb rejtett tárgyakra. Egyenetlen terepen a gép fel is borulhat. A magas fű akadályokat rejthet. Ügyeljen, amikor be nem látható kanyarokhoz, cserjékhez, fákhoz vagy más olyan tárgyakhoz közelít, amelyek akadályozhatják a látást.
- Mindig figyelje és kerülje el az alacsonyan lévő túlnyúlásokat (pl. faágak, kőalapzatok, felüljárók stb.).

- A géppel való tolatás előtt nézzen hátra és lefelé, hogy szabad-e az út.
- Ne vezesse a gépet átvágások, levezető árkok vagy feltöltések közelében. A gép hirtelen felborulhat, ha egy kereke túllóg azok peremén, vagy a perem beszakad.
- Ha rendellenes rezgést tapasztal a gépen, azonnal álljon meg és állítsa le a motort, vegye ki az indítókulcsot, majd várja meg, amíg minden mozgó alkatrész megáll, és keressen sérüléseket. Javítsa ki a gép összes sérülését, mielőtt folytatná a használatát.
- Csökkentse a munkasebességet, ha durva, egyenetlen terepen, járdák, kátyúk és más hirtelen terepváltozások közelében végez munkát. A rakomány elmozdulhat, amitől a gép instabillá válhat.
- Ne érjen a motorhoz vagy a kipufogóhoz, amíg a motor jár, illetve nem sokkal a motor leállítása után, mert ezek a területek ilyenkor olyan forrók lehetnek, hogy égési sérülést okozhatnak.
- Ne hagyjon járó gépet felügyelet nélkül.
- Ne használja a gépet, ha villámcsapás lehetősége áll fenn.
- Ügyeljen mindig a vontatóegység gumibroncsainak megfelelő nyomására.
- A maximális vonulási sebesség 32 km/h, ami emelkedőn csökkenhet.
- Állítsa le a motort, mielőtt kiüríti a gyűjtőtartály tartalmát. Ne álljon közvetlenül a gyűjtőtartály mögé.
- A gyűjtőtartály ürítése előtt győződjön meg arról, hogy a gép csatlakozik a vontatóegységhez.
- Ne szállítson olyan rakományt, amely meghaladja a gép vagy a vontatóegység terhelési korlátját.
- A teher stabilitása változik, ahogy telik a gyűjtőtartály.
- Legyen óvatos kanyarodáskor, és kerülje a nem biztonságos manővereket, hogy elkerülhető legyen a gép felborulása.
- Kizárólag sík felületen rakodja le a gépet, illetve válassza le azt a vontatóegységről.
- Vizsgálja át a helyszínt, és határozza meg, hogy mely lejtők biztonságosak a gép működtetésére, majd állítson fel saját eljárásokat és szabályokat az ezeken a lejtőkön történő üzemeltetéshez. Használja mindig józan eszét és ítélőképességét a felmérés során.
- Ha kényelmetlennek érzi a lejtőn való munkát, ne végezze azt.
- A lejtőn minden mozgást lassan és fokozatosan végezzen. Ne változtasson hirtelen a sebességén vagy a haladási irányán.
- Ne üzemeltesse a gépet nedves terepen. A gumibroncsok elveszíthetik tapadásukat. Ha a kerekek elvesztik a tapadást, a gép felborulhat.
- A lejtőkön egyenesen haladjon felfelé és lefelé.
- A lejtőn felfelé vagy lefelé haladáskor a kanyarodás veszélyes lehet. Ha mindenképpen kanyarodnia kell egy lejtőn, akkor azt lassan és körültekintéssel végezze.
- A nehéz rakományok rontják a stabilitást a lejtőkön. Könnyebb rakománnyal és kisebb munkasebességgel haladjon a lejtőkön vagy ha a gyűjtőtartály tele van.
- Kerülje a lejtőn való elindulást, megállást vagy kanyarodást, különösen tele gyűjtőtartály esetén. A lejtőn történő megállás hosszabb ideig tart, mint a sík talajon történő megállás. Ha meg kell állnia a géppel, kerülje a hirtelen sebességváltozásokat, amelyek a gép megbillenését vagy felborulását okozhatják.

A motor beindítása

1. Állítson minden kezelőszervet KI vagy KIKAPCSOLT helyzetbe.
2. A gázkar legyen a LASSÚ és a GYORS helyzet között félúton.
3. Állítsa a hidegindító kart BE helyzetbe.
Megjegyzés: Meleg motor esetén a hidegindítót nem kell használni.
4. Helyezze be az indítókulcsot a gyűjtőkapcsolóba, és fordítsa el jobbra a motor beindításához. Engedje el a kulcsot, amint a motor beindult. Állítsa be úgy a hidegindító kart, hogy a motor egyenletesen járjon.
Fontos: Ne indítózson 10 másodpercnél hosszabban, különben az indítómotor túlmelegszik. 10 másodperc folyamatos indítózás után várjon mindig 60 másodpercet, mielőtt újra indítózni kezdene.
5. Állítsa a gázkart a kívánt motorfordulatszámhoz tartozó helyzetbe.
6. A csappantyú kart húzza előre ütközésig.

Lejtőkkel kapcsolatos óvintézkedések

A lejtők a megcsúszásos és borulásos balesetek fő tényezői, amelyek súlyos sérülésekhez vezethetnek.

- A vontatóegység műszaki adatainak áttekintésével győződjön meg arról, hogy nem haladja meg a jármű lejtőn való használattal kapcsolatos képességeit.

- Húzza előre a henger kart annyira, hogy a rögzítőszerszemet kioldjon, majd tolja hátra annyira, hogy elérje az ÜTKÖZŐT.

Megjegyzés: Ne álljon egy helyben a géppel bekapcsolt gereblyével, mert a gyepek károsodhatnak.

A motor leállítása

- Állítsa a gázkart a LASSÚ helyzetbe.
- Járassa a motort alapláraton 60 másodpercig.
- Fordítsa a gyújtáskapcsolót Ki helyzetbe, és vegye ki a kulcsot.

Megjegyzés: A gép vész helyzetben történő leállításához fordítsa a gyújtáskapcsolót Ki helyzetbe.

A gereblyezés mélységének beállítása

A hajlékony fogú hengert úgy kell beállítani, hogy a gereblyefogak finoman érintsék a felületet, de ne mélyedjenek a gyepekbe.

- Parkolja le a gépet sík talajon.
- Forgassa el annyira a mélységállító csavart, hogy a gereblye finoman érintse a gyepek fűszálainak végét. Ha seprű is fel lett szerelve, annak finoman érintkeznie kell a felülettel. Amikor működik a seprű, az érintkezési felület legyen 25 mm széles a seprű teljes hosszán (Ábra 10).

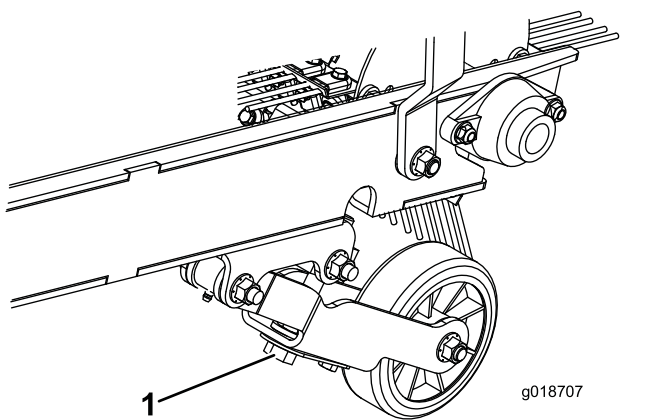

Ábra 10

- Mélységállító csavar
-
- Ismételje meg az eljárást a gép másik oldalán is.

A használatot követően betartandó óvintézkedések

- Parkolja le a gépet szilárd, vízszintes talajon. Kerülje a puha talajt, mivel az emelő belesüllyedhet, ami a gép felborulását okozhatja.
- Állítsa le a motort, és vegye ki az indítókulcsot. Várja meg, amíg minden mozgás leáll és a gép lehűl, mielőtt beállítást vagy tisztítást végezne.
- Ne kapcsolja le a gépet a vontatóegységről lejtős terepen, vagy az első emelő használata nélkül.
- Az emelőállvány és a gyűjtőtartály legyen lenti helyzetben, amikor a gépet lekapcsolja a vontatóegységről.
- A gép lekapcsolásakor mindig legyenek kiékelve a gép kerekei, hogy megelőzhető legyen az elmozdulása.
- Bármely zárt térben való tárolás előtt hagyja a motort lehűlni.
- Ne tárolja a gépet vagy az üzemanyagtartályt olyan helyen, ahol nyílt láng, szikra vagy őr láng fordul elő, mint például vízmelegítőkön vagy más eszközökön.
- Tartsa a gép összes részegységét megfelelő üzemállapotban, a kötőelemeket pedig kellően meghúzva.
- Cserélje ki az összes kopott, sérült vagy hiányzó matricát.

Használat utáni ellenőrzés és takarítás

A gyepek felseprése után tisztítsa és mossa le alaposan a gépet. Fúvassa ki levegővel a száraz gyűjtőtartályt. Tisztítás után ellenőrizze a gépet a mechanikai alkatrészek és a fűvó esetleges károsodása szempontjából.

Fontos: Amikor a gépet nagy távolságra vontatja, rögzítse biztonságosan a magasságállító kerék karját a gépvázhoz a vonulási horgokkal. A gép károsodhat, ha a magasságállító kerék karja a talajra esik.

Üzemeltetési tanácsok

Általános tudnivalók

- A seprés megkezdése előtt nézze át a területet és állapítsa meg a seprés optimális irányát.

Megjegyzés: Sepréskor az egyenes irány megtartásához nézzen ki maga előtt a távolban egy pontot.

- Igyekezzen hosszú, folyamatos menetekben végezni a seprést, némi átfedéssel a visszafelé haladás során.
- A gyepterületeken a hajlékony fogú henger felszedi az ágacskákat, nyesedéket, leveleket, fenyőtűket és tobozokat, apró hulladékot (italos dobozok, kis palackok, papírtálcák stb.).
- A gereblye ujjai hajlékony nejlomból készültek és könnyen cserélhetők. A károsodás megelőzése érdekében a gereblye rugalmasan elhajol, ha szilárd akadálnak ütközik. A nejlon fogak nem károsítják a bronz, kő jelölőket, a közlekedőutakat és a járdákat.
- Egyedi kialakítása révén a gép a gyep seprésére is alkalmas. A henger hajlékony fogai átfésülik és felegyenesítik a fűszálakat, egyenletes nyírás képét adva a fűnyírás után. A tisztítás során az enyhén boronázó hatás javítja a víz és a rovarirtó szerek penetrációját, így csökkentve a felújítás szükségességét.

Fontos: Ne kanyarodjon élesen a szalmaeltávolító henger használata során, mert a gyep így károsodhat.

Fontos: Ne működtesse a gépet a hengert felemelt helyzetben forgatva. A gereblye és a gumiabroncsok is károsodhatnak, ha a fogak a gumiabroncsokhoz érnek.

- A gyűjtőtartályt kiürítéséhez húzza meg a hátfal-nyitás zsinórt.

Karbantartás

Fontos: A további karbantartási eljárásokra vonatkozóan lásd a motor kezelői kézikönyvét.

Ajánlott karbantartási ütemterv(ek)

Karbantartási időköz	Karbantartási intézkedés
Az első 50 óra után	<ul style="list-style-type: none">• A motorolaj és az olajsűrű cseréje
Minden egyes használat előtt, vagy naponta	<ul style="list-style-type: none">• Ellenőrizze a motorolaj szintjét. (Az olajsintet akkor ellenőrizze, amikor a motor hideg.)• A csapágyak kenése (ha nagyon poros, koszos környezetben dolgozik a géppel)• A gumiabroncsok nyomásának ellenőrzése.
Minden 25 órában	<ul style="list-style-type: none">• A csapágyak kenése.• A légsűrű szervizelése.• Az akkumulátorkábelek csatlakozásainak ellenőrzése.
Minden 100 órában	<ul style="list-style-type: none">• A motorolaj és az olajsűrű cseréje.• Távolítsa el a hulladékot a motorról (különösen poros, koszos környezet esetén gyakrabban).
Minden 200 órában	<ul style="list-style-type: none">• Az elsődleges szűrőbetét szervizelése• A gyújtógyertyák ellenőrzése.
Minden 600 órában	<ul style="list-style-type: none">• A biztonsági légsűrűbetét szervizelése• Az üzemanyagszűrő cseréje.
Tárolás előtt	<ul style="list-style-type: none">• Végezze el az előírt műveleteket, ha 30 napnál hosszabb időre eltárolja a gépet, lásd: A gép tartós tárolása.

Biztonsági tudnivalók karbantartáskor

- Kapcsolja le a gépet a vontatóegységről, állítsa le a motort, vegye ki a kulcsot, és várja meg, amíg leáll az összes mozgó alkatrész, csak ezután kezdjen a gép szervizelésébe vagy beállításába.
- Parkoljon le a géppel vízszintes talajon, ürítse ki a gyújtótartályt, majd ékelje ki a kerekeket, csak ezután kapcsolja le a gépet a vontatóegységről.
- Csak a kézikönyvben ismertetett karbantartási tevékenységeket végezze el. Ha nagyobb javítás lenne szükséges vagy segítségre van szüksége, vegye fel a kapcsolatot egy hivatalos Toro-forgalmazóval.
- Bakolja alá a gépet fatömbökkel vagy emelőállványokkal, ha alatta kell dolgoznia.
- Ne bízza a vontatóegység hidraulikus rendszerére a gép alátámasztását, amikor alatta dolgozik.
- A gépen végzett karbantartás vagy beállítás után gondoskodjon róla, hogy minden védőelem és fedél biztonságosan le legyen csukva.
- Ne engedje, hogy a gépet oktatásban nem részesült személyzet üzemeltesse.
- Szükség esetén emelővel támassza alá a gépet vagy az alkatrészeit.
- Az energiát tároló alkatrészekből óvatosan engedje ki a nyomást.
- A gép javítása közben ne töltsen az akkumulátorokat.
- A lehetséges tűzveszély csökkentése érdekében tartsa a motorteret többletzsírtól, fűtől, levelektől és szennyeződésektől mentesen.
- Ha lehetséges, járó gépen ne végezzen karbantartást. Tartsa távol magát a mozgó alkatrészekről.
- Ha a karbantartási beállítás elvégzéséhez jártni kell a motort, tartsa távol kezét, lábát, ruházatát és a teste minden részét a mozgó alkatrészekről. Tartsa távol a járókelőket a géptől.
- Takarítsa fel a kiömlött olajat és üzemanyagot.
- Tartsa az összes részegységet megfelelő üzemállapotban, a kötőelemeket pedig kellően meghúzva. Cseréljen ki minden kopott vagy sérült matricát.

- Ne akadályozza a biztonsági berendezés rendeltetésszerű működését, és ne csökkentsen a biztonsági berendezés által nyújtott védelmen. Rendszeresen ellenőrizze megfelelő működésüket.
- Ne pörgesse túl a motort a szabályzó beállításainak módosításával. A biztonság és pontosság biztosítása érdekében ellenőriztesse hivatalos Toro-forgalmazóval a maximális motorfordulatszámot fordulatszám mérővel.
- Ha nagyobb javítás szükséges, vagy segítségre van szüksége, vegye fel a kapcsolatot egy hivatalos Toro-forgalmazóval.
- A gép mindennemű módosítása befolyásolhatja a gép működését, teljesítményét, tartósságát, ilyen módon történő használata pedig sérülést vagy halált okozhat. Az ilyen jellegű használat érvénytelenítheti a The Toro® Company által biztosított termékgaranciát.

Karbantartás előtti intézkedések

A gép felkészítése karbantartásra

▲ FIGYELMEZTETÉS

A gép a vontatóegységről leválasztva hátrabilenhet és sérülést okozhat.

Mindig ürítse ki a gyűjtőtartályt, mielőtt a gépet leválasztja a vontatóegységről.

1. Parkolja le a vontatóegységet sík talajon, és húzza be a rögzítőféket.
2. Állítsa le a vontatóegység motorját, és vegye ki az indítókulcsot.
3. Állítsa le a gép motorját, várja meg, amíg minden mozgás leáll, majd vegye ki az indítókulcsot.
4. Ékelje ki a gép kerekeit.
5. Távolítsa el a csapot, és hajtsa le az emelőt. Igazítsa össze a furatokat, és helyezze be a csapot.
6. Engedje le az emelőt a talajig a gép stabilizálásához.

Fontos: A gépet szilárd, vízszintes felületen tárolja az emelőállványon, hogy ne süllyedhessen be vagy borulhasson fel.

7. Emelje fel a gépet az emelővel, majd távolítsa el a csapot a vonószerkezetből.
8. Járjon el a vontatóegységgel a géptől.
9. Tegye vissza a biztosítócsapot és a függesztőcsapot a gép függesztőnyelvébe.

Kenés

A gép kenése

Szolgáltatásszünet: Minden 25 óraban

Minden egyes használat előtt, vagy naponta

A gép zsírzószemekkel rendelkezik, melyeket rendszeresen kenni kell 2. sz. lítiumos kenőzsírral. Kenje meg a csapógyakat minden alkalommal, miután a gépet vízzel lemosta. Poros, piszkos működési feltételek mellett szennyeződés juthat be a csapógyakba és perselyekbe, ami gyorsabb kopást eredményez. A zsírzószemek, amelyeket kenni kell az alábbi helyeken találhatóak: a magasságállító kerék csapógyainál, a henger tengelyének csapógyainál, a lapátkerék tengelyének csapógyainál, az emelő tengelyének csapógyainál, valamint a bal és a jobb lengőkarnál.

1. Törölje tisztára a zsírzógombokat, hogy ne kerülhessen idegen anyag a csapógyba vagy perselybe.
2. Pumpáljon zsírt a csapógyba vagy perselybe (Ábra 11, Ábra 12 és Ábra 13).

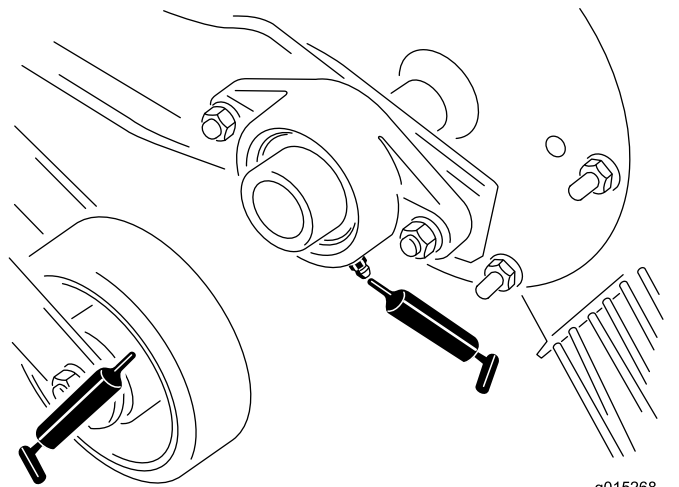

g015268
g015268

Ábra 11

Motor karbantartása

A légszűrő szervizelése

Szolgáltatásszünet: Minden 25 órában

Ellenőrizze a légszűrőházat olyan sérüléseket keresve, amelyek levegőszivárgást okozhatnak. Cserélje ki a légszűrőházat, ha károsodott. Ellenőrizze a teljes szivórendszert szivárgás, károsodás és laza tömlőbilincsek szempontjából.

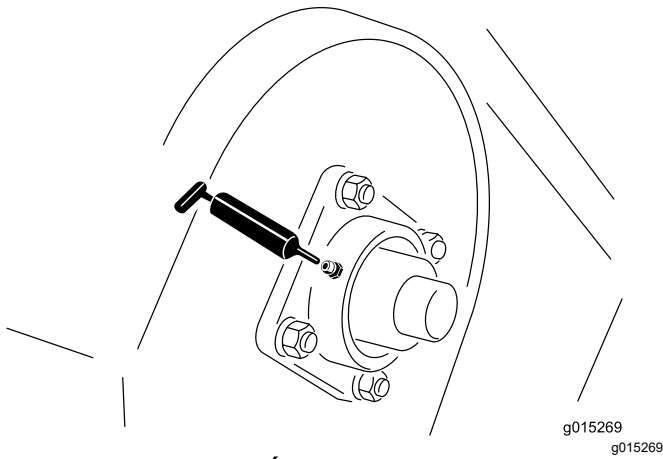

Ábra 12

A légszűrőbetétek eltávolítása

1. Lásd: [A gép felkészítése karbantartásra \(oldal 17\)](#).
2. Oldja a légszűrőfedelelet a légszűrőházhoz rögzítő kapcsokat. Távolítsa el a légszűrőfedelelet a légszűrőházból (Ábra 14).

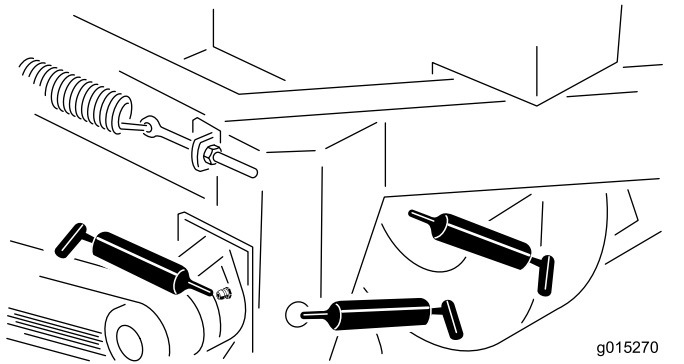

Ábra 13

3. Törölje le a felesleges zsírt.

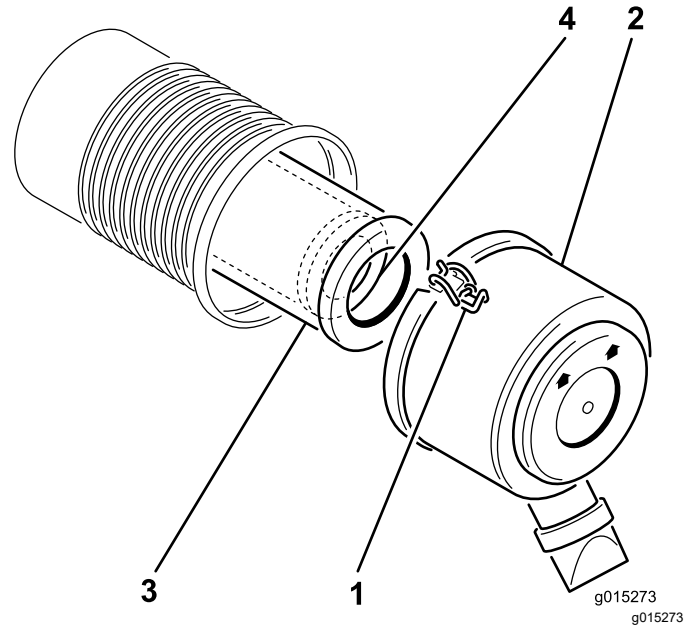

Ábra 14

- | | |
|------------------|---------------------|
| 1. Retesz | 3. Elsődleges szűrő |
| 2. Légszűrőfedél | 4. Biztonsági szűrő |

3. Fúvassa tisztára sűrített levegővel a légszűrőfedél belsejét.
4. Csúsztassa ki óvatosan az elsődleges szűrőt a légszűrőházból (Ábra 14).

Megjegyzés: Ügyeljen arra, hogy ne ütődjön a szűrőbetét a szűrőháznak.

5. A biztonsági szűrőt csak akkor távolítsa el, ha cserélni szeretné.

Fontos: Ne kísérelje meg a biztonsági légszűrőbetét tisztítását. Ha a biztonsági légszűrőbetét szennyezett, akkor az

elsődleges szűrőbetét sérült. Cserélje ki mindkét szűrőt.

6. Vizsgálja meg az elsődleges szűrőbetétet sérülés szempontjából úgy, hogy a szűrőbetét külső részét a fény felé tartva belenéz a szűrőbetétbe. Az esetleges lyukak a szűrőbetét anyagán világos foltként jelennek meg. Ha a szűrőbetét károsodott, selejtezze le.

Az elsődleges szűrőbetét szervizelése

Szolgáltatásszünet: Minden 200 órában

- Ha az elsődleges szűrőbetét szennyezett, meghajlott vagy sérült, cserélje ki.
- Az elsődleges szűrőbetétet ne tisztítsa.

A biztonsági légszűrőbetét szervizelése

Szolgáltatásszünet: Minden 600 órában

Fontos: Ne kísérelje meg a biztonsági légszűrőbetét tisztítását. Ha a biztonsági légszűrőbetét szennyezett, akkor az elsődleges szűrőbetét sérült. Cserélje ki mindkét szűrőt.

A szűrők beszerelése

Fontos: A károsodás megelőzése érdekében csak úgy indítsa be a motort, ha mindkét légszűrőbetét és a légszűrőfedél is a helyén van.

1. Új szűrők beszerelése esetén ellenőrizze azokat szállítási sérülés szempontjából. Ne használjon sérült szűrőbetétet.
2. A biztonsági szűrőbetét cseréje esetén óvatosan csúsztassa be azt a szűrőházba (Ábra 14).
3. Óvatosan csúsztassa rá az elsődleges szűrőbetétet a biztonsági szűrőbetétre (Ábra 14).

Megjegyzés: A beszerelés során az elsődleges szűrőbetét külső peremét nyomva gondoskodjon arról, hogy a szűrőbetét teljesen beüljön a helyére.

Fontos: Ne nyomja meg a szűrő puha belső részét.

4. Tisztítsa meg az eltávolítható légszűrőfedélben található poreltávolító nyílást. Távolítsa el a légszűrőfedélből a gumi kimeneti szelepet, tisztítsa meg az üreget, majd helyezze vissza a kimeneti szelepet.
5. A légszűrőfedelelet szerelje úgy vissza, hogy a felfele jelzésű oldala nézzen felfelé, majd rögzítse a kapcsokkal (Ábra 14).

A motorolaj és az olajszűrő cseréje

Szolgáltatásszünet: Az első 50 óra után

Minden 100 órában—A motorolaj és az olajszűrő cseréje.

Megjegyzés: Cseréljen motorolajat és olajszűrőt gyakrabban, ha különösen poros vagy homokos környezetben dolgozik a géppel.

Olaj típusa: detergenstartalmú kenőolaj (API-specifikáció: SJ, SK, SL vagy magasabb)

A forgattyúház úrtartalma: szűrővel együtt 1,9 l

1. Indítsa be a motort, és járassa 5 percig. Így az olaj felmelegszik és könnyebben leürül.
2. Parkoljon le a géppel úgy, hogy a leeresztő oldal az ellentétes oldalhoz képest kissé lejjebb kerüljön, így biztosítva az olaj teljes leeresztését.
3. Húzza be a vontatóegység rögzítőfékjét, állítsa le a motort és vegye ki az indítókulcsot.
4. Helyezzen egy lapos edényt az olajleeresztő nyílás alá. Szerelje ki az olajleeresztő csavart, és ürítse le az olajat (Ábra 15).

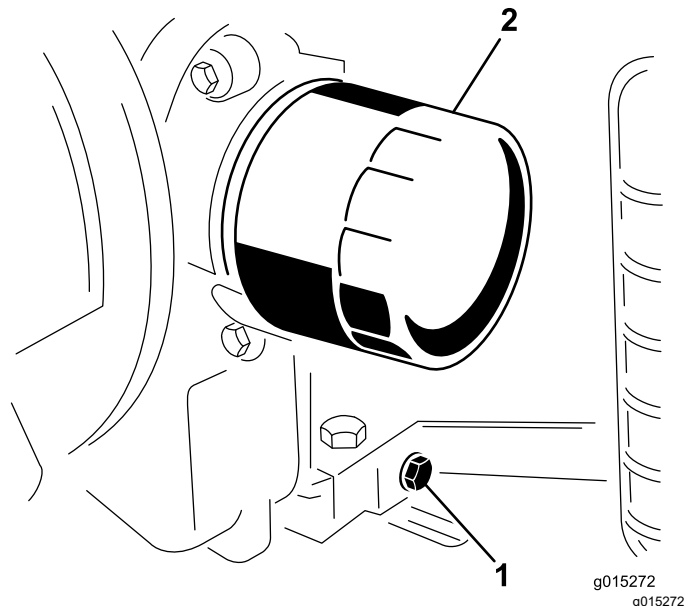

Ábra 15

1. Leeresztőcsavar
2. Olajszűrő

5. Ha az olaj teljesen leürült, szerelje vissza a leeresztőcsavart.

Megjegyzés: A fáradt olaj ártalmatlanítását végezze tanúsítással rendelkező újrahasznosító központban.

6. Helyezzen egy lapos edényt vagy egy rongyot a szűrő alá az olaj felfogásához.

- Szerelje le a régi olajsűrőt, és törölje tisztára a szűrőadapter tömítésének a felületét.
- Öntsön új olajat a szűrőbe a középső nyílásán keresztül. Csak annyi olajat töltsön bele, hogy a szintje elérje a menetek alját.
- Várjon pár percet, hogy a szűrő anyaga felszívja, amennyit elnyel, majd öntse ki a felesleges olajat.
- Kenje meg vékonyan új olajjal az új szűrő gumitömítését.
- Szerelje fel az új olajsűrőt a szűrőadapterre. Húzza meg az óramutató járása szerint annyira, hogy a gumitömítés a szűrőadapterhez érjen, majd még $\frac{1}{2}$ fordulattal. **Ne** húzza meg túlságosan.
- Ellenőrizze az olajsintet.
- Töltse be lassan a maradék olajat, hogy a szintje a nívópálca felső jelzéséig érjen.
- Szerelje vissza az olajbetöltőnyílás-sapkát.

A gyújtógyertyák szervizelése

Szolgáltatásszünet: Minden 200 órában—A gyújtógyertyák ellenőrzése.

A gyújtógyertyák beszerelése előtt ellenőrizze a középső és a szélső elektróda közti légrést. A gyújtógyertyák ki- és beszereléséhez használjon gyertyakulcsot, a légrés ellenőrzéséhez és beállításához pedig hézagmérőt. Szükség szerint szereljen be új gyújtógyertyákat.

Típus: Champion RC12YC vagy ezzel egyenértékű.
Gyertyahézag: 0,75 mm

A gyújtógyertyák eltávolítása

- Lásd: [A gép felkészítése karbantartásra \(oldal 17\)](#).
- Húzza le a gyertyapipákat a gyújtógyertyákról.
- Tisztítsa körbe a gyújtógyertyákat.
- Szerelje ki a gyújtógyertyákat a fém alátétjeikkel együtt.

A gyújtógyertyák ellenőrzése

- Tekintse meg mindkét gyújtógyertya végének a középső részét (Ábra 16). Ha a szigetelők világosbarna vagy szürke réteg látható, a motor megfelelően működik. A fekete réteg a szigetelők rendszerint elszennyeződött légszűrőre utal.

Fontos: Ne tisztítsa a gyújtógyertyákat. A gyújtógyertyákat cserélje ki, ha fekete bevonatot lát rajtuk, elhasználoztak az elektródáik, olajos réteg vagy repedések láthatók rajtuk.

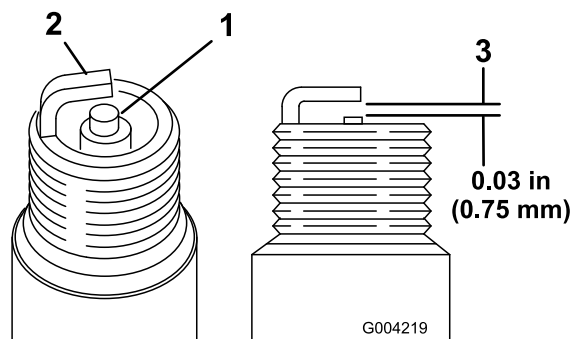

Ábra 16

- Középső elektróda a szigetelőtesttel
- Testelektróda
- Gyertyahézag (nem méretarányos)

- Ellenőrizze a középső és a testelektróda közti hézagot (Ábra 16).
- Ha a gyertyahézag nem megfelelő, hajlítsa meg a testelektródát (Ábra 16).

A gyújtógyertyák beszerelése

- Hajtsa be a gyújtógyertyákat a nyílásaikba.
- Húzza meg a gyújtógyertyákat 27 N·m nyomatékkal.
- Csatlakoztassa a gyertyapipákat a gyújtógyertyákra.

Távolítsa el a hulladékot a motorról

Szolgáltatásszünet: Minden 100 órában

A megfelelő hűtés biztosítása érdekében folyamatosan tartsa tisztán a fűrácsot, a hűtőbordákat és a motor egyéb külső felületeit.

Távolítsa el a ventilátorházat és a többi hűtőburkolatot. Tisztítsa meg a hűtőbordákat és a külső felületeket szükség szerint. A használat megkezdése előtt szerelje vissza a hűtőburkolatokat.

Megjegyzés: Eltömődött fűrács, szennyezett vagy eltömődött hűtőbordák és/vagy hűtőburkolatok esetén a motor károsodhat a túlhevüléstől.

Üzemanyagrendszer karbantartása

Az üzemanyagszűrő cseréje

Szolgáltatásszünet: Minden 600 órában/Évente (amelyik előbb van)

Fontos: Ne szerelje vissza az elszennyeződött szűrőt, ha már eltávolította az üzemanyag-vezetékéből.

1. Lásd: [A gép felkészítése karbantartásra \(oldal 17\)](#).
2. Hagyja a gépet lehűlni.
3. Helyezzen egy tiszta edényt az üzemanyagszűrő alá ([Ábra 17](#)).

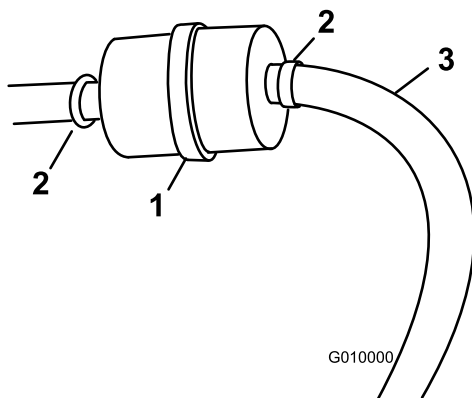

Ábra 17

- | | |
|-------------------|----------------------|
| 1. Üzemanyagszűrő | 3. Üzemanyag-vezeték |
| 2. Bilincs | |

4. Lazítsa meg az üzemanyagszűrőt az üzemanyag-vezetékekhez rögzítő bilincseket.
5. Távolítsa el a szűrőt az üzemanyag-vezetékekből.
6. Szerelje be az új szűrőt az üzemanyag-vezetékekbe a korábban eltávolított bilincsekkel rögzítve. Úgy szerelje be a szűrőt, hogy a rajta lévő nyíl a karburátor felé mutasson.
7. Törölje le az esetleg melléfolyt üzemanyagot.

Elektromos berendezés karbantartása

Az akkumulátor töltése

⚠ FIGYELMEZTETÉS

Az akkumulátor töltése során robbanásveszélyes gázok keletkeznek.

Ne dohányozzon és ne használjon szikraképző eszközt vagy nyílt lángot az akkumulátor közelében.

⚠ FIGYELMEZTETÉS

Az akkumulátorcsatlakozók vagy a fém szerszámok a vontatóegység vagy a gép fém alkatrészeihez érve szikrázást keltő rövidzárlatot okozhatnak. A szikrák hatására az akkumulátor gázai berobbanhatnak, ami személyi sérülést okozhat.

- Az akkumulátor ki- vagy beszerelése során ügyeljen arra, hogy annak pólusai ne érjenek a gép fém alkatrészeihez.
- Ügyeljen arra, hogy a fém szerszámok ne okozzanak rövidzárlatot az akkumulátor pólusai és bármely fém alkatrész között.

⚠ FIGYELMEZTETÉS

Az akkumulátor kábeleinek helytelen elvezetése szikrákat okozva károsíthatja a gépet és a kábeleket. A szikrák hatására az akkumulátor gázai berobbanhatnak, ami személyi sérülést okozhat.

- Először mindig a negatív (fekete) akkumulátorkábelt *kösse le*, csak ezután a pozitív (piros) kábelt.
- Először mindig a pozitív (piros) akkumulátorkábelt *kösse vissza*, és csak azután a negatív (fekete) kábelt.

1. Oldja ki, és nyissa fel az akkumulátorrekesz fedelét.
2. Távolítsa el az akkumulátort az akkumulátorrekeszből.
3. Tisztítsa meg az akkumulátor tetejét.
4. Csatlakoztasson egy 3–4 A-es akkumulátortöltőt az akkumulátor pólusaira. Töltse az akkumulátort 3–4 A árammal 4–8 órán át.

Az akkumulátor szervizelése

Szolgáltatásszünet: Minden 25 órában—Az akkumulátorkábelek csatlakozásainak ellenőrzése.

Az akkumulátorkábelek saruit szorosan kell az akkumulátor pólusaira rögzíteni, hogy jó villamos érintkezést biztosítsanak.

⚠ FIGYELMEZTETÉS

Az akkumulátor kábeleinek helytelen elvezetése szikrákat okozva károsíthatja a gépet és a kábeleket. A szikrák hatására az akkumulátor gázai berobbanhatnak, ami személyi sérülést okozhat.

- Először mindig a negatív (fekete) akkumulátorkábelt kösse le, csak ezután a pozitív (piros) kábelt.
- Először mindig a pozitív (piros) akkumulátorkábelt kösse vissza, és csak azután a negatív (fekete) kábelt.

Ha a pólusoknál korrózió jelenne meg, kösse le a kábeleket a negatívval (–) kezdve, majd hántolja le tisztára külön a sarukat és a pólusokat is. Csatlakoztassa a kábeleket a pozitívval (+) kezdve, majd vonja be a pólusokat vazelinrel.

⚠ FIGYELMEZTETÉS

Az akkumulátor pólusai vagy a fém szerszámok a vontatóegység fém alkatrészeihez érve szikrázást keltő rövidzárlatot okozhatnak. A szikrák hatására az akkumulátor gázai berobbanhatnak, ami személyi sérülést okozhat.

- Az akkumulátor ki- vagy beszerelése során ügyeljen arra, hogy annak pólusai ne érjenek a gép fém alkatrészeihez.
- Ügyeljen arra, hogy a fém szerszámok ne okozzanak rövidzárlatot az akkumulátor pólusai és a gép fém alkatrészei között.

5. Ha az akkumulátor feltöltődött, húzza ki a töltőt a fali aljzatból, majd kösse le az akkumulátor pólusairól.
6. Helyezze az akkumulátort az akkumulátorrekeszben található tálcára. Helyezze el úgy az akkumulátort, hogy a pólusai belül legyenek.
7. Kösse rá a pozitív kábelt (a gyújtáskapcsolótól érkező piros kábel) a pozitív (+) pólusra.
8. Kösse rá a negatív kábelt (a motorblokktól érkező fekete kábel) az akkumulátor negatív (–) pólusára.

Fontos: Ügyeljen rá, hogy legyen kellő távolság az akkumulátorkábelek és a fokozatváltó kar között. Ellenőrizze, hogy a fokozatváltó kar nem kerül 2,5 cm-nél közelebb egyik akkumulátorkábelhez sem a teljes mozgástartományában. Ne drótozza egymáshoz a negatív és a pozitív akkumulátorkábelt vagy ne ragassza azokat egymáshoz szigetelő szalaggal.

9. Kenje meg a pólusokat és a kötőelemeket vazelinrel a korrózió megelőzése érdekében.
10. Szerelje fel az akkumulátorrekesz fedelét, és rögzítse a rugós kapcsokkal.

Hajtóműrendszer karbantartása

A gumiabroncsok karbantartása

A gumiabroncsok nyomásának ellenőrzése

Szolgáltatásszünet: Minden egyes használat előtt,
vagy naponta

Tartsa az első és a hátsó gumiabroncsokban az
abroncsnyomást 193 kPa értéken. Ellenőrizze a
gumiabroncsnyomást a szelepnél (Ábra 18) minden
használat előtt.

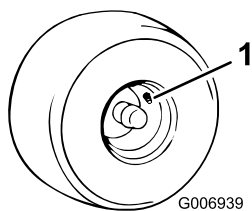

Ábra 18

g006939

1. Szelep

A kerekek cseréje

▲ FIGYELMEZTETÉS

A felemelt jármű instabil lehet és lecsúszhat
az emelőről, sérülést okozva az alatta dolgozó
személynek.

- Ne indítsa be a járművet, amíg a gép
emelőn van.
- Mindig vegye ki az indítókulcsot a
gyújtáskapcsolóból, mielőtt elhagyja a
gépet.
- Legyenek kiékelve a kerekei, amíg a jármű
emelőn van.

Fontos: Kerékcseréhez használjon legalább
900 kg teherbírású emelőt.

1. Lásd: [A gép felkészítése karbantartásra \(oldal 17\)](#).
2. Tegye be az emelőt a váz vagy a keréktengely
alá a kerék mögött, és csak annyira emelje meg
a kereket, hogy még a talajhoz érjen.
3. Lazítsa meg az összes kerékcsavart, majd
folytassa az emelést addig, hogy le tudja
szerelni a kereket.

4. Kerék felszereléséhez ismétlje meg a fenti
lépéseket fordított sorrendben.
5. Húzza meg a kerékcsavarokat 95–122 Nm
nyomatékkal.

Ékszíjak karbantartása

Az ékszíjak ellenőrzése

Lásd: [A gép felkészítése karbantartásra \(oldal 17\)](#).

Megjegyzés: Az ékszík feszességének ellenőrzéséhez nem kell eltávolítani a felső szíjburkolatot (Ábra 19). Ha leszerelné a szíjburkolatot, távolítsa el a 4 csavart, alátétet és anyát, amelyek a szíjburkolatot a vázhoz rögzítik. Ne működtesse a gépet a védőelemek nélkül.

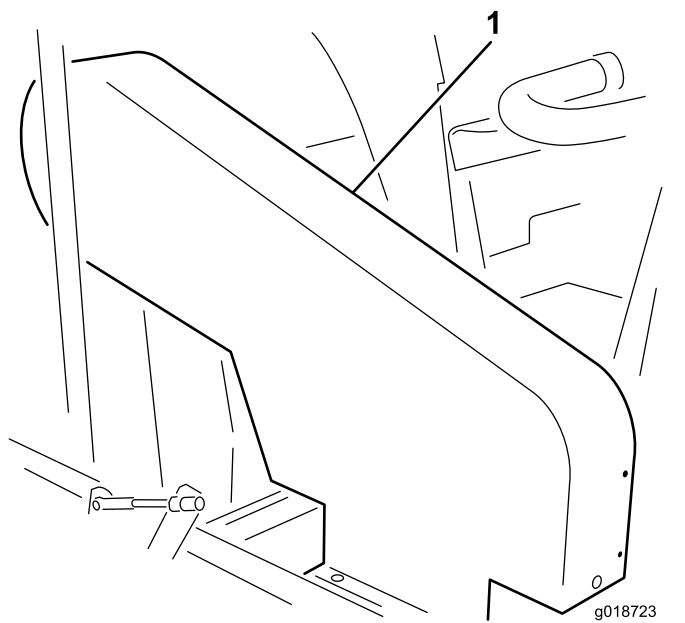

Ábra 19

1. Felső szíjburkolat

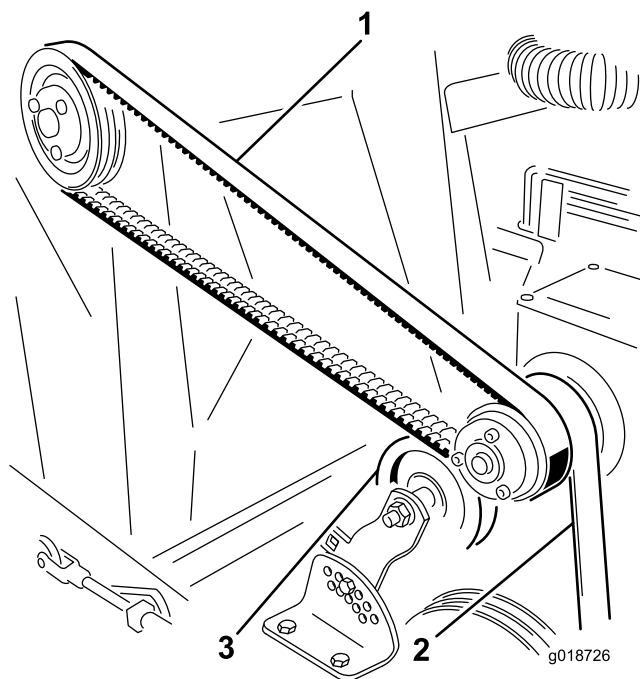

Ábra 20

1. Lapátkerék-ékszík 3. Feszítőtárcsa
2. Emelőtengely-ékszík

A lapátkerék-ékszík ellenőrzése

Ellenőrizze a szíjfeszességet úgy, hogy a lapátkerék szíjtárcsa és a tengelykapcsoló szíjtárcsa között félúton 18–22 N erővel nyomja az ékszíjat. Az ékszík benyomódása normál esetben 1,3 cm. Ha a benyomódás nem ennyi, lásd: [A lapátkerék-ékszík beállítása \(oldal 25\)](#). Ha a benyomódás értéke megfelelő, folytassa a normál működtetést (Ábra 19).

Az emelőtengely-ékszík ellenőrzése

Ellenőrizze a szíjfeszességet úgy, hogy az emelőtengely szíjtárcsa és a tengelykapcsoló szíjtárcsa között félúton 18–22 N erővel nyomja az ékszíjat. Az ékszík benyomódása normál esetben 6 mm. Ha a benyomódás nem ennyi, lásd: [Az emelőtengely-ékszík beállítása \(oldal 25\)](#). Ha a benyomódás értéke megfelelő, folytassa a normál működtetést (Ábra 19).

A hengert meghajtó ékszík ellenőrzése

Ellenőrizze a szíjfeszességet úgy, hogy a feszítőtárcsa és a henger szíjtárcsa között félúton 111–129 N erővel nyomja az ékszíjat. Az ékszík benyomódása normál esetben 6 mm. Ha a benyomódás nem ennyi, lásd: [A hengert meghajtó ékszík beállítása \(oldal 26\)](#). Ha

a benyomódás értéke megfelelő, folytassa a normál működtetést.

Az ékszíjak beállítása

A lapátkerék-ékszíz beállítása

1. Lásd: [A gép felkészítése karbantartásra \(oldal 17\)](#).
2. Lazítsa meg a motort rögzítő csavarokat ([Ábra 21](#)).

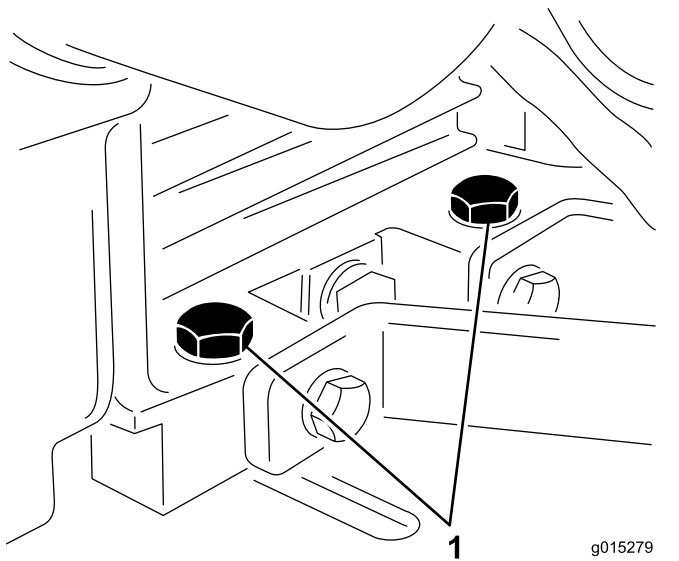

Ábra 21

1. A motort rögzítő csavarok

3. Lazítsa meg az ellenanyát, majd a szíj feszesség állító csavar segítségével állítsa be a megfelelő szíj feszességet ([Ábra 22](#)).
4. Húzza meg kissé a motor rögzítőcsavarjait.
5. Állítsa be úgy a motor helyzetét, hogy párhuzamos legyen a vázzal. Folytassa a motort rögzítő csavarok meghúzását ([Ábra 22](#)).

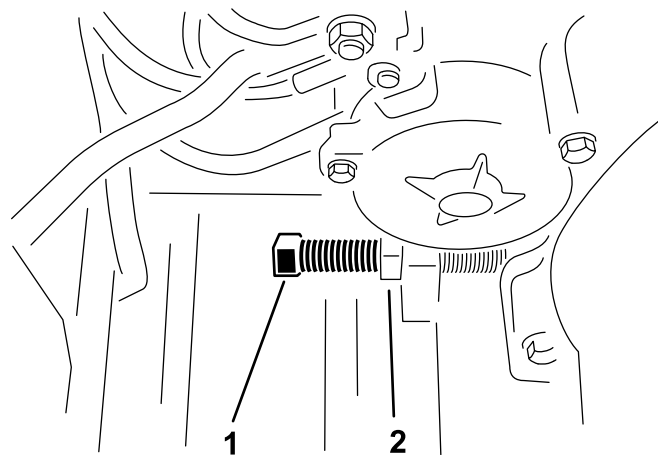

Ábra 22

1. Állítócsavar
2. Ellenanya

6. Ha állít a lapátkerék-ékszíjon, akkor az emelőtengely-ékszíjon is állítania kell; lásd: [Az emelőtengely-ékszíz ellenőrzése \(oldal 24\)](#).

Az emelőtengely-ékszíz beállítása

1. Távolítsa el a felső burkolatot a vázhoz rögzítő 4 csavart, alátétet és anyát ([Ábra 19](#)).
2. Távolítsa el a feszítőtárcsa konzolt a feszesség beállító konzolhoz rögzítő anyát és csavart ([Ábra 23](#)).

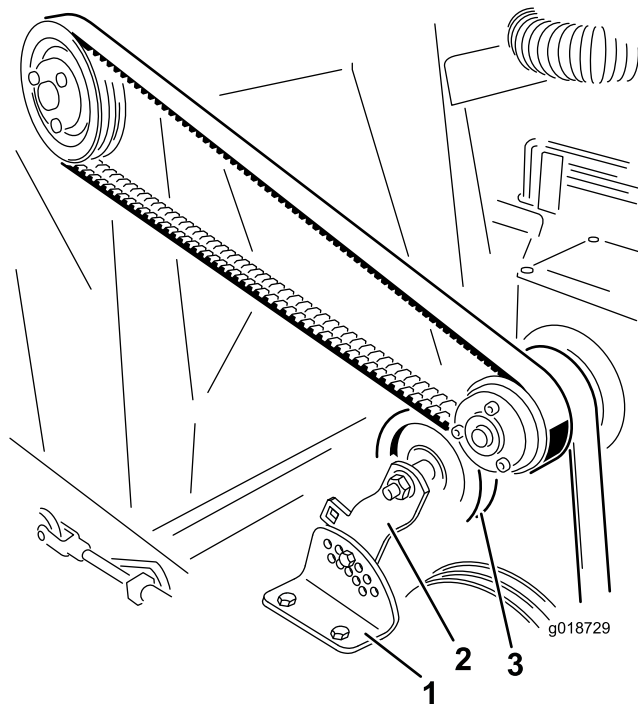

Ábra 23

1. Feszesség-beállító konzol
2. Feszítőtárcsa konzol
3. Feszítőtárcsa

3. Nyomja le annyira a feszítőtárcsa konzolt, hogy megfelelő legyen az ékszíj feszessége, és egybe essen a feszítőtárcsa konzol és a feszesség-beállító konzol furata.
4. A beállított helyzet rögzítéséhez szerelje vissza a csavart és az anyát.
5. Szerelje fel a felső burkolatot.

A hengert meghajtó ékszíj beállítása

1. Távolítsa el a feszítőtárcsa konzolt a feszesség-beállító konzolhoz rögzítő anyát és csavart (a nyújtott furatban levő csavart) (Ábra 24).

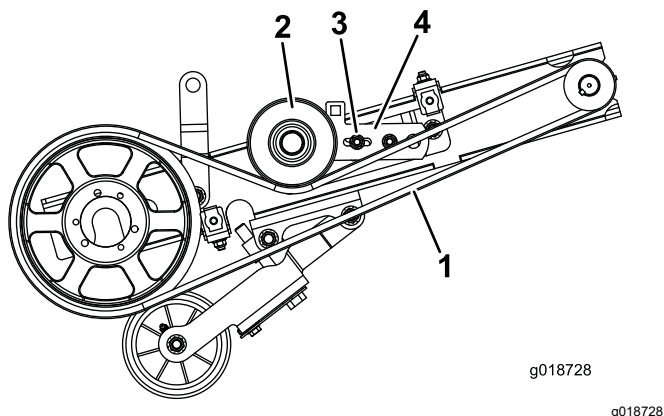

Ábra 24

A burkolat a jobb láthatóság érdekében el lett távolítva

- | | |
|----------------------------|------------------------------------|
| 1. Hengert meghajtó ékszíj | 3. Csavar és anya (nyújtott furat) |
| 2. Feszítőtárcsa | 4. Feszítőtárcsa konzol |

2. Nyomja le annyira a feszítőtárcsa konzolt, hogy megfelelő legyen az ékszíj feszessége, és egybe essen a feszítőtárcsa konzol és a feszesség-beállító konzol furata.
3. A beállított helyzet rögzítéséhez szerelje vissza a csavart és az anyát.

Vegyes karbantartás

A gumilap cseréje

A kopott vagy sérült gumilapot cserélje ki.

⚠ VIGYÁZAT

Ékelje ki a kerekeket, különben a gép elgurulhat, ami személyi sérüléshez is vezethet.

A gumilapot csak sík, vízszintes felületen cserélje, és ékelje ki előtte a kerekeket, nehogy a gép elguruljon.

1. Lásd: [A gép felkészítése karbantartásra \(oldal 17\)](#).
2. Távolítsa el a gumilapot és a rögzítőlemezt rögzítő 10 csavart, alátétet és anyát (Ábra 25).

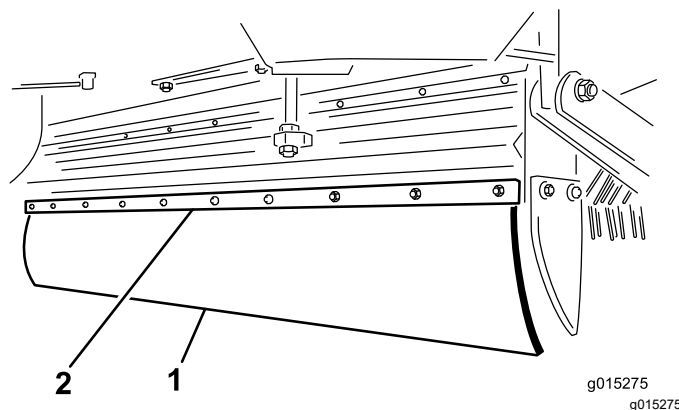

Ábra 25

- | | |
|------------|--------------------------|
| 1. Gumilap | 2. Gumilap rögzítő lemez |
|------------|--------------------------|

3. Szerelje fel az új gumilapot, és rögzítse biztonságosan.

A szíjtárcsa eltávolítása

1. Távolítsa el egyenként a csavarokat és a biztosító alátéteket, és helyezze át őket a szomszédos furatokba (Ábra 26).

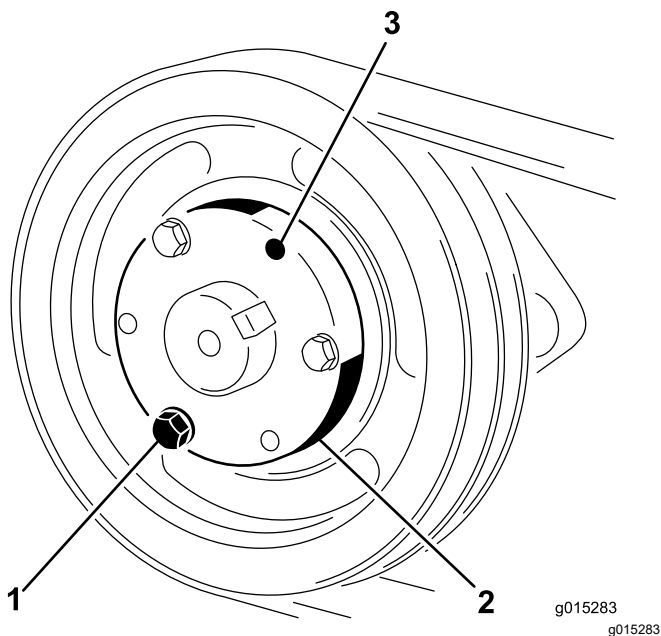

Ábra 26

g015283
g015283

1. Csavarok és biztosító alátétek
2. Kúpos rögzítőpersely
3. Kúpos rögzítőpersely kioldófurat

2. Hajtsa be mindegyik csavart azonos mértékben, amíg a szíjtárcsa le nem lazul. A szíjtárcsa ekkor lecsúsztható a tengelyéről.

A hajlékony fogú henger eltávolítása

1. Lásd: [A gép felkészítése karbantartásra \(oldal 17\)](#).
2. Az emelőt lehajtva emelje meg a gép elejét, amennyire lehet.
3. Emelje fel a hengert a legfelső helyzetbe.
4. Távolítsa el az alsó szíjburkolatot és a hengert meghajtó ékszíjat (Ábra 24).
5. Távolítsa el a henger tengelyének csapágyait a henger tartókarhoz rögzítő 2 csavart, rugós alátétet és anyát a gép mindkét oldalán. Engedje a talajra a hajlékony fogú hengert.
6. Emelje fel a henger tartókarokat a legfelső helyzetbe.
7. Csúsztassa hátra a végét, majd húzza ki a gereblyét gép alól.

A gereblyerúd vagy a gereblyefog-lemez cseréje

1. Lásd: [A gép felkészítése karbantartásra \(oldal 17\)](#).

2. Távolítsa el a csavart és az önbiztosító anyát a gereblyerúd egyik végéből (Ábra 27).

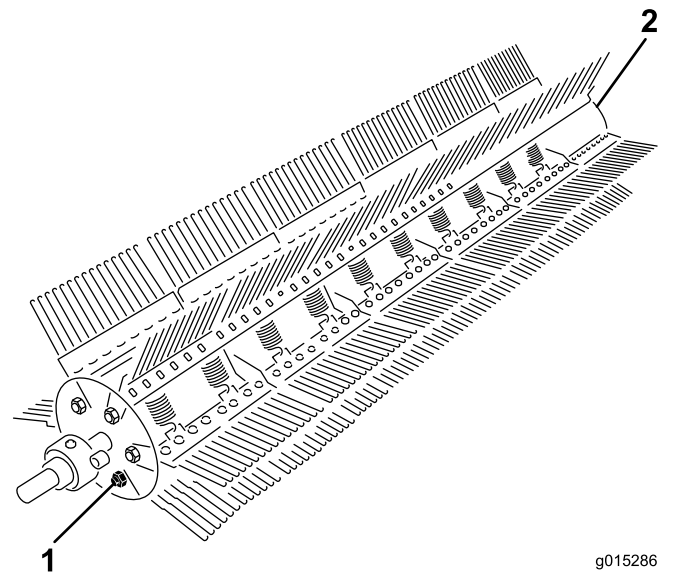

Ábra 27

g015286
g015286

1. Gereblyerúd csavar és önbiztosító anyája
2. Önbiztosító anyája

3. Távolítsa el csak az önbiztosító anyát a gereblyerúd másik végéről.
4. Húzza ki a gereblyerudat a zárólemezről. Húzza ki a rúdhoz azt a végét, amelyekre nincs felhegesztve fül.
5. Távolítsa el a cserélni kívánt gereblyefog-lemezeket vagy rudakat.
6. Igazítsa a gereblyefog-lemezt a rúdhoz, majd csúsztassa vissza a rudat a zárólemezre át.
7. Szerelje vissza a csavart, az önbiztosító anyákat, majd akassza be a rugókat.

A hajlékony gereblyefog cseréje

1. Lásd: [A gép felkészítése karbantartásra \(oldal 17\)](#).
2. Távolítsa el a gereblyefog rögzítőt, és csúsztassa ki a károsodott gereblyefogot (Ábra 28).

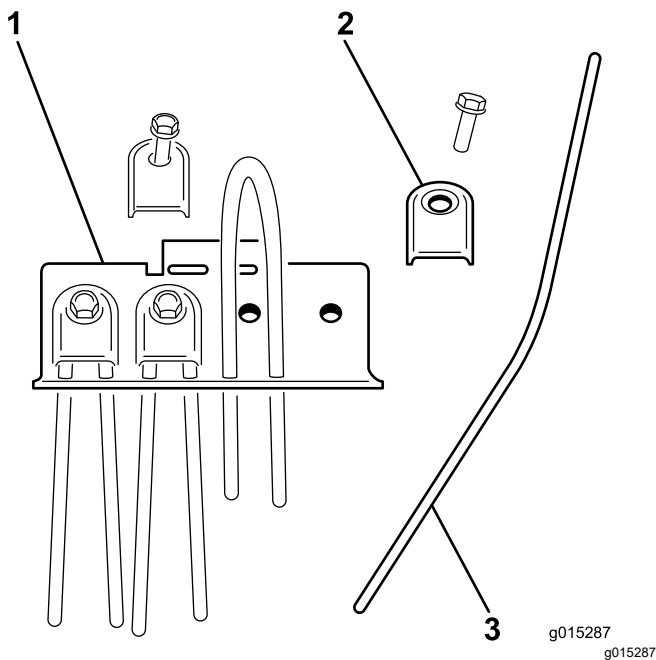

Ábra 28

1. Gereblyefog-lemez
2. Gereblyefog-rögzítő
3. Gereblyefog

3. Hajtsa félbe az új gereblyefogat, és csúsztassa a helyére.
4. Tegye fel a gereblyefog-rögzítőt a gereblyefog ívelt részére, majd rögzítse biztonságosan a csavar és az önbiztosító anya segítségével.

A félkefe cseréje

1. Lásd: [A gép felkészítése karbantartásra \(oldal 17\)](#).
2. Távolítsa el a kefét a gépről.
3. Lazítsa meg imbuszkulccsal a bilincseket, és vegye le azokat a félkeféről (Ábra 29).

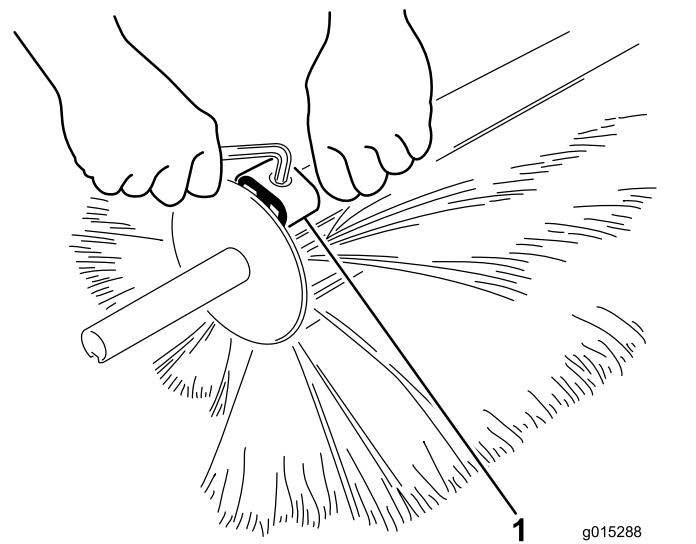

Ábra 29

1. Bilincs

4. Válassza szét a félkefét, és selejtezze a károsodott rész(eke) (Ábra 30).

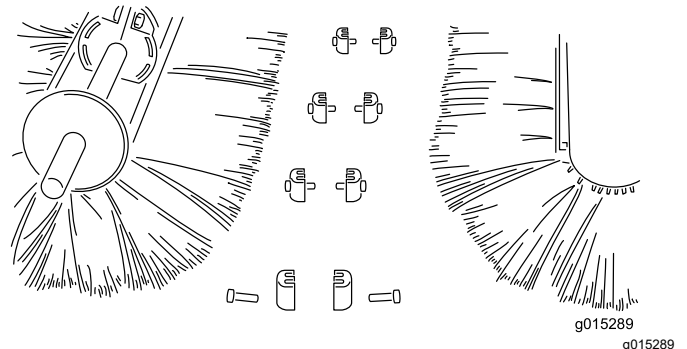

Ábra 30

5. Az elemeket összenyomva szerelje fel az új kefeszakaszt, majd rögzítse a két végét a kefebilincsekkel. Ha a végeket rögzítette, szerelje fel a kefét a maradék bilincsekkel.

Tisztítás

A ventilátorház tisztítása

▲ FIGYELMEZTETÉS

Forgó lapátkerek mellett a ventilátorház tisztításakor a kezeivel a mozgó lapátkerékhez érhet, ami személyi sérülést okozhat.

Állítsa le a motort, vegye ki az indítókulcsot, és várja meg, amíg az összes mozgó alkatrész leáll, csak ezután kezdje meg a hulladék kitisztítását a ventilátorházból.

1. Lásd: [A gép felkészítése karbantartásra \(oldal 17\)](#).
2. A szerviznyílásfedél eltávolítása előtt győződjön meg róla, hogy a lapátkerék megállt.
3. Lazítsa meg a szerviznyílás-fedelet rögzítő 2 szárnyas anyát (Ábra 31).

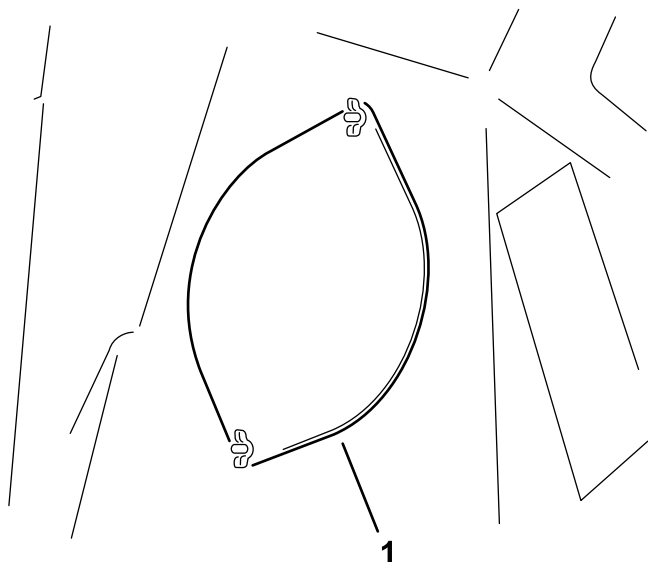

Ábra 31

g246901

1. Szerviznyílásfedél

4. Hajtsa ki a szerviznyílás-fedelet, hogy eltávolíthassa a hulladékot.
5. Miután eltávolította a hulladékot, hajtsa vissza a szerviznyílás-fedelet, és rögzítse a szárnyas anyákkal. Ismételje meg az eljárást a másik szerviznyílás-fedélnél is.

Tárolás

A gép felkészítése tárolásra

1. Lásd: [A gép felkészítése karbantartásra \(oldal 17\)](#).
2. Tárolja a gépet tiszta, száraz garázsban vagy tárolóhelyiségben.
3. Mossa le a fűvet, szennyeződéseket és lerakódásokat az egész gép külső felületéről, különösen a hengerfej hűtőbordáiról és a ventilátorházzal.

Fontos: A gépet kímélő mosószerrel és vízzel is lemoshatja. A lemosásához ne használjon nagynyomású mosót. Kerülje a túlzott vízhasználatot, különösen a motor és közelében.

Megjegyzés: Járassa a gépet magas alapjáraton 2-5 percig a lemosás után.

4. Végezze el a légszűrő szervizelését; lásd: [A légszűrő szervizelése \(oldal 18\)](#).
5. Cserélje le a motorolajat; lásd: [A motorolaj és az olajszűrő cseréje \(oldal 19\)](#).
6. Ellenőrizze a gumiabroncsok nyomását; lásd: [A gumiabroncsok nyomásának ellenőrzése \(oldal 23\)](#).
7. Cserélje ki a károsodott gereblyefogakat és félkeféket; lásd: [A hajlékony gereblyefog cseréje \(oldal 27\)](#) vagy [A félkefe cseréje \(oldal 28\)](#).
8. Vegye le a gyertyapipát; lásd: [A gyújtógyertyák szervizelése \(oldal 20\)](#).
9. Szerelje ki a gyújtógyertyákat, és ellenőrizze az állapotukat.
10. A gyújtógyertyák nyílásán keresztül töltsön be a motorba hengerenként 2 evőkanál motorolajat, és az indítómotor segítségével oszlassa el az olajat a hengerekben.
11. Szerelje be a gyújtógyertyákat, de ne tegye vissza a gyertyapipákat.
12. Húzza meg az összes kötőelemet. Javítsa meg vagy pótolja a károsodott vagy hiányzó alkatrészeket.
13. Permetezzen könnyűolajat a művelőfejek csapágyaira (hajtó és csillapító rudazat).
14. Fesse be az összes karcos vagy csupasz fémfelületet. A festék a hivatalos Toro-márkakereskedőtől beszerezhető.
15. A védelme érdekében takarja le és tartsa tisztán a gépet.

A gép tartós tárolása

Ha a gépet 30 napon túl tárolja, készítse elő az alábbi módon:

1. Lásd: [A gép felkészítése karbantartásra \(oldal 17\)](#).
2. Töltsön a tartályban lévő üzemanyagba kőolaj alapú üzemanyag-stabilizálót/-kondicionálót. Kövesse az üzemanyag-stabilizáló gyártójának keverési utasításait.

Fontos: Ne használjon alkohol alapú üzemanyag-stabilizálót (etanolt vagy metanolt).

Megjegyzés: Az üzemanyag-stabilizáló/-kondicionáló friss üzemanyaggal keverve és folyamatosan használva a leghatékonyabb.

3. Járassa a motort 5 percen át, hogy eloszlassa a kondicionált üzemanyagot az üzemanyagrendszerben.
4. Állítsa le a motort, hagyja lehűlni, majd ürítse le az üzemanyagtartályt.
5. Indítsa be és hagyja a motort járni, míg le nem áll.
6. Húzza ki a hidegindító gombot. Indítsa be és járassa a motort, amíg már nem indul be újra.
7. Végezze el az esetleges maradvány üzemanyag újrahasznosítását a helyi rendelkezések alapján.

Fontos: Ne tárolja az üzemanyag-stabilizálót/-kondicionálót hosszabban, mint ahogy a gyártója javasolja.

8. Kösse le az akkumulátorsarukat az akkumulátor pólusairól, és vegye ki az akkumulátort a gépből.
9. Tisztítsa meg az akkumulátort, a sarukat és a pólusokat drótkefe és sütőszóda oldat segítségével.
10. Kenje meg a pólusokat és a sarukat zsírral vagy vazelinnel a korrózió megelőzése érdekében.
11. 60 naponta tegye 24 órás csepptöltésre az akkumulátort, hogy megelőzze a szulfátosodását.

▲ FIGYELMEZTETÉS

Az akkumulátor töltése során robbanásveszélyes gázok keletkeznek.

Ne dohányozzon az akkumulátor közelében, és tartson távol minden szikrát, nyílt lángot az akkumulátortól.

12. Az akkumulátor legyen teljesen feltöltve, hogy megelőzhető legyen az elfagyása. A teljesen

feltöltött akkumulátorban az elektrolit fajsúlya 1,26 és 1,30 közé esik.

13. Az akkumulátort tárolhatja polcon, de a gépben hagyva is. Hagyja lekötvé a kábeleket, ha az akkumulátor a gépben tárolja. Tárolja az akkumulátort hűvös helyen, hogy ne merüljön le gyorsan.

65. számú kaliforniai indítvány, figyelmeztetési információk

Mi ez a figyelmeztetés?

Találkozhat olyan termékkel, amelyen az alábbi figyelmeztető címke látható:



FIGYELMEZTETÉS: Rákot okozó és a szaporítószervekre káros hatások –
www.p65Warnings.ca.gov.

Mi az a 65. indítvány?

A 65. indítvány hatálya minden olyan vállalatra érvényes, amely Kaliforniában működik, Kaliforniában értékesít termékeket, Kaliforniában gyárt vagy oda hoz be termékeket. Az indítvány engedélyezi, hogy a kaliforniai kormányzó kezelje és közzétegye a rákot, a születési rendellenességeket és/vagy más reprodukív károkat okozó vegyi anyagok jegyzékét. Az évente frissülő listán több száz, a mindennapi használatú cikkekben megtalálható vegyi anyag szerepel. A 65. indítvány célja a nyilvánosság tájékoztatása az ilyen vegyi anyagoknak való kitétségről.

A 65. indítvány nem tiltja be az ilyen vegyi anyagokat tartalmazó termékek értékesítését, csak előírja, hogy jelenjen meg az ezzel kapcsolatos figyelmeztetés a terméken, annak csomagolásán vagy a hozzá mellékelte dokumentációban. A 65. indítvány figyelmeztetése azt sem jelenti, hogy a termék megsért bármilyen termékbiztonsági szabványt vagy előírást. Kalifornia kormánya egyértelművé tette, hogy a 65. indítvány figyelmeztetése „nem szabályozási határozat, amely szerint a termék »biztonságosnak« vagy »nem biztonságosnak« tekinthető”. Sok ilyen vegyi anyag évek óta használatos a mindennapi termékekben, dokumentált károsító hatás nélkül. További tájékoztatás: <https://oag.ca.gov/prop65/faqs-view-all>.

A 65. indítvány figyelmeztetése azt jelenti, hogy a vállalat 1) értékelt a kitétséget, és arra a megállapításra jutott, hogy az meghaladja a „nem jelentős kockázati szintet”; vagy 2) úgy döntött, hogy a figyelmeztetést saját belátása szerint a felsorolt vegyi anyagok jelenléte miatt kihelyezi anélkül, hogy felmérné az esetleges kitétség mértékét.

Ez a törvény mindenütt érvényes?

A 65. indítvány figyelmeztetése kizárólag a kaliforniai törvények hatálya alatt kötelező érvényűek. A figyelmeztetések Kaliforniában számos helyen, beleértve, de nem kizárólagosan éttermekben, élelmiszerboltokban, szállodákban, iskolákban és kórházakban, valamint termékek széles skáláján láthatók. Emellett egyes online és postai úton forgalmazó kiskereskedők is kihelyezik a 65. indítvány figyelmeztetéseit a weboldalukon vagy a katalógusaikban.

Hogyan viszonyulnak a kaliforniai figyelmeztetések a szövetségi határokhoz?

A 65. indítvány előírásai gyakran szigorúbbak a szövetségi és nemzetközi előírásoknál. Számos olyan anyag létezik, amelynél ki kell helyezni a 65. indítvány figyelmeztetését már olyan szint elérésekor is, amely jóval alacsonyabb a szövetségre elírt határértéknél. A 65. indítvány előírt figyelmeztetési szintje ólom esetében például 0,5 µg/nap, amely jóval alacsonyabb a szövetségi és a nemzetközi szabványok szerinti értékénél.

Miért nem látható minden hasonló terméken ez a figyelmeztetés?

- A Kaliforniában értékesített termékeken kötelező a 65. indítvány szerinti feliratozás, a máshol értékesítettek esetében viszont nem.
- A 65. indítvány által érintett vállalat köthet olyan megállapodást, amely előírja a 65. indítvány figyelmeztetéseinek kihelyezését a termékeire, míg más hasonló termékeket gyártó vállalatokra esetleg nem érvényes ilyen követelmény.
- A 65. indítvány hatálya nem konzisztens.
- Dönthet úgy a vállalat, hogy nem ad figyelmeztetést, mert arra a következtetésre jut, hogy a 65. indítvány szerint nem kötelesek erre; de a termékre vonatkozó figyelmeztetések hiánya nem jelenti azt, hogy a termék mentes a felsorolt vegyi anyagoktól hasonló szinteken.

Miért teszi ki a Toro ezt a figyelmeztetést?

A Toro úgy döntött, hogy a lehető legtöbb információt megadja vásárlóinak a termékeiről, hogy jól megalapozott döntést hozhassanak a megvásárolni kívánt termékkel és annak használatával kapcsolatban. A Toro egyes esetekben egy vagy több felsorolt vegyi anyag jelenlétének ismeretében a kitétség szintjének értékelése nélkül ad figyelmeztetést, mivel nem minden felsorolt vegyi anyag rendelkezik kitétségi határértékkel. Habár a Toro-termékek esetében a kitétség elhanyagolható, vagy az jóval a „nem jelentős kockázat” tartományába esik, a biztonság érdekében a Toro úgy határozott, hogy kihelyezi a 65. indítvány figyelmeztetéseit. Továbbá ha a Toro nem biztosítja ezeket a figyelmeztetéseket, Kalifornia állam vagy egyes magánügyfelek pert indíthatnak, hogy érvényt szerezzenek a 65. indítvány betartásának, ami jelentős büntetéssel jár.



Count on it.