



Count on it.

Kezelői kézikönyv

Z Master® 4000 sorozatú fűnyíró traktor

**122 cm-es, 132 cm-es vagy 152 cm-es
TURBO FORCE® nyíróasztallal**

Modellsz. 74048TE—Sorszám 414071668 és ettől felfelé

Modellsz. 74053TE—Sorszám 414200900 és ettől felfelé

Modellsz. 74056TE—Sorszám 414072230 és ettől felfelé



A termék megfelel minden vonatkozó európai irányelvnek; a részletekért kérjük, olvassa el a különálló termékspecifikus megfelelőségi nyilatkozatot (DOC).

Lásd a motorgyártó által a géphez mellékelt információkat.

Bruttó vagy nettó nyomaték: A motor bruttó vagy nettó forgatónyomatékát laboratóriumban állapította meg a gyártó az SAE J1940 vagy J2723 szabvány szerint. A biztonsági, károsanyag-kibocsátási és üzemeltetési követelmények teljesítése érdekében a motor tényleges nyomatéka ebben a fűnyírósztályban jelentősen kisebb. Lásd a motorgyártó által a géphez mellékelt információkat.

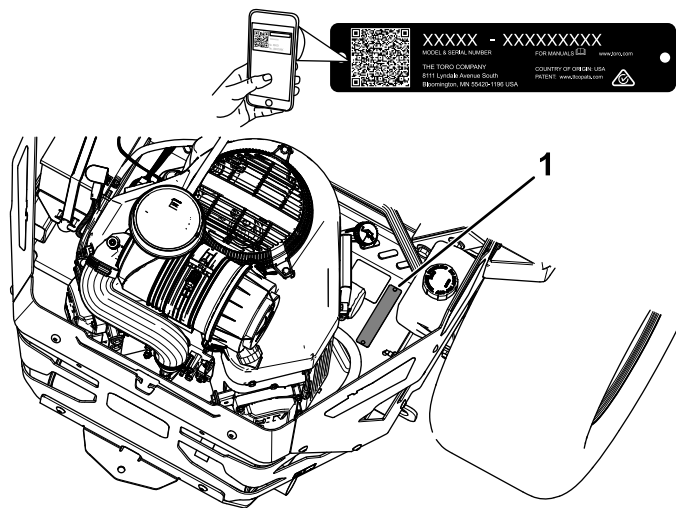

Ábra 1

g332470

1. A típusszám és a gyári szám helye

Bevezetés

Ez a forgóképes fűnyíró traktor professzionális kezelők számára, kereskedelmi alkalmazásra készült. Elsősorban házikerti vagy közterületi füves területek jól karbantartott gypén végzett fűnyírásra tervezték. A termék nem rendeltetésszerű használata Önre és a közelben tartózkodókra nézve egyaránt veszélyes lehet.

Gondosan olvassa el ezt a tájékoztatót, hogy a termék megfelelő üzemeltetését és karbantartását elsajátítva elkerülje a sérüléseket, valamint a termék károsodását. Ön felelős a termék megfelelő és biztonságos üzemeltetéséért.

A www.Toro.com webhelyen további információk is találhatóak, például munkavédelmi tanácsok, oktatóanyagok, tartozékokról szóló információk, segítség márkakereskedés kereséséhez, valamint a termékregisztráció is itt végezhető el.

Ha szervizre, eredeti Toro-alkatrészekre vagy további információkra van szüksége, forduljon hivatalos márkaszervizhez vagy a Toro-ügyfélszolgálathoz, és tartsa kéznél terméke típusszámát és gyári számát. Az **Ábra 1** jelzi a típusszám és gyári szám helyét a terméken. Írja a számokat a megfelelő helyre.

Fontos: Mobileszköze segítségével a gyári számot tartalmazó címkén található QR-kódot (ha van) beolvasva elérheti a garanciális tudnivalókat, az alkatrészekre vonatkozó adatokat és az egyéb termékinformációkat.

Modellsz. _____
Sorszám _____

Ez a kézikönyv 2 szót használ az információ kiemelésére. A **Fontos** szó speciális műszaki információkra hívja fel a figyelmet, a **Megjegyzés** szó külön figyelemre érdemes általános információkat emel ki.

Ez a kézikönyvben és a gépen is megtalálható biztonsági figyelmeztető jelzés (**Ábra 2**) fontos biztonsági üzenetet jelöl, amelyet a balesetek elkerülése érdekében követni kell. Ezt a jelzést a **Veszély**, a **Figyelmeztetés** vagy a **Figyelem** kifejezés követi.

- **Veszély:** olyan közvetlenül veszélyes helyzetet jelöl, amely halált vagy súlyos személyi sérülést **eredményez**, ha nem sikerül elkerülni.
- **Figyelmeztetés:** olyan potenciálisan veszélyes helyzetet jelöl, amely halált vagy súlyos személyi sérülést **eredményezhet**, ha nem sikerül elkerülni.
- **Figyelem:** olyan potenciálisan veszélyes helyzetet jelöl, amely enyhébb vagy mérsékelt személyi sérülést **okozhat**, ha nem sikerül elkerülni.



Ábra 2

sa-black

Biztonsági figyelmeztető jelzés

Tartalom

Biztonság	4	A gép kenése.....	36
Általános munkavédelmi előírások	4	A nyíróasztal-emelő forgáspontjainak kenése	36
Dőlésszögjelző	5	Az önbeálló kerekek forgócsapjának zsírása	36
Biztonsági és tájékoztató címkék	6	Az önbeálló kerekek kerékagyának zsírása	36
Termékáttekintés	12	Motor karbantartása	37
Kezelőelemek	12	A motorral kapcsolatos munkavédelmi előírások	37
Műszaki adatok	14	A légszűrő szervizelése	37
Munkagépek és tartozékok.....	14	A motorolaj szervizelése.....	38
Működtetés előtt	15	A gyújtógyertya szervizelése	41
Használat előtti munkavédelmi előírások	15	Üzemanyagrendszer karbantartása	42
Tankolás	16	Az üzemanyagszűrő cseréje.....	42
Napi karbantartás elvégzése	16	Az üzemanyagtartály szervizelése.....	43
Új gép bejáratása	17	Elektromos berendezés karbantartása	43
A borulásvédelmi rendszer (ROPS) használata	17	A villamos rendszerrel kapcsolatos munkavédelmi előírások	43
A biztonsági reteszelőrendszer használata	18	Az akkumulátor szervizelése	43
Az ülés beállítása	19	A biztosítékok szervizelése.....	45
A hátsó lengéscsillapító egységek beállítása	19	Hajtóműrendszer karbantartása	46
Működtetés közben	20	A biztonsági öv ellenőrzése	46
Munka közben betartandó munkavédelmi előírások	20	Az egyenesfutás beállítása.....	46
A kezelői hely elfoglalása.....	22	A gumibroncsok nyomásának ellenőrzése	46
A rögzítőfék működtetése	23	A kerékanyák ellenőrzése.....	47
A késkapcsoló (erőleadó tengely) használata	23	Fékek karbantartása	47
A gázkar használata	24	A rögzítőfék beállítása	47
A hidegindító gomb használata	24	Ékszíjak karbantartása	48
A motor beindítása	24	Az ékszíjak ellenőrzése	48
A motor leállítása.....	25	A nyíróasztal ékszíjcseréje	48
A haladásvezérlő karok használata	26	A hidraulikaszivattyú hajtószíjának cseréje	49
Közlekedés a géppel	26	Kezelőberendezés karbantartása	50
Az oldalsó kidobás használata.....	27	A vezérlőkarhelyzet beállítása	50
A vágásmagasság beállítása.....	27	A haladásvezérlő rudazat beállítása	50
A vágásmagasság beállítása.....	28	Hidraulikarendszer karbantartása	52
A lenyesés elleni védelemre szolgáló görgők beállítása	28	A hidraulika-rendszerrel kapcsolatos óvintézkedések	52
Üzemeltetési tanácsok	29	A hidraulikafolyadékra vonatkozó előírások	52
Működtetés után	30	A hidraulikafolyadék szintjének ellenőrzése	52
A használatot követően betartandó munkavédelmi előírások	30	A hidraulikafolyadék és a szűrők cseréje.....	53
Az üzemanyag-elzáró szelep használata	30	A hidraulika-rendszer légtelenítése.....	54
A hajtókerék-kioldó szelepek használata	30	A nyíróasztal karbantartása.....	55
Pótkocsi vontatása	31	Késekkel kapcsolatos óvintézkedések.....	55
A gép szállítása	31	A vágókések szervizelése	55
Karbantartás	34	Oldalirányú szintezés és a lejtés beállítása	58
Biztonsági tudnivalók karbantartáskor	34	A nyíróasztal eltávolítása.....	60
Ajánlott karbantartási ütemterv(ek)	34	A fűterelő lemez cseréje	60
Karbantartás előtti intézkedések	35	Tisztítás	61
A nyíróasztal függönyének leoldása	35	A nyíróasztal aljának kitisztítása	61
A védőlemez eltávolítása.....	35	A felfüggesztési rendszer tisztítása.....	61
Kenés	36	A hulladék elhelyezése	61
		Tárolás	62

Biztonságos tárolás	62
Tisztítás és tárolás	62
Hibakeresés és elhárítás	63
Kapcsolási vázlat	66

Biztonság

A gép tervezése az EN ISO 5395 szabvány alapján történt.

Általános munkavédelmi előírások

Ez a termék levághatja a kezét és a lábát, továbbá tárgyakat dobhat ki. A súlyos, akár halálos sérülések elkerülése érdekében mindig kövesse a biztonságielőírásokat.

- A motor beindítása előtt olvassa el és értelmezze a *kezelői kézikönyv* tartalmát.
- Gondoskodjon arról, hogy a gépet gyermek vagy nézelődő ne közelíthesse meg.
- Ne engedje, hogy gyermekek vagy oktatásban nem részesült személyek üzemeltessék vagy szervizeljék a gépet. Csak olyan személyek dolgozhatnak vele, akik felelősek, képzettek, ismerik az utasításokat, és fizikailag is képesek működtetni vagy szervizelni a gépet.
- Tartsa mindig teljesen felhajtott és reteszelt helyzetben a bukócsövet, és használja a biztonsági övet.
- Ne használja a gépet szakadékok, árkok, töltések, vizek és egyéb veszélyek közelében, illetve 15°-nál meredekebb lejtőkön.
- Tartsa távol kezét és lábát a gép mozgó alkatrészeitől.
- Ne használja a gépet, ha a védőburkolatok, a biztonsági kapcsolók és az egyéb védőelemek nincsenek a helyükön, és nem működnek.
- Állítsa le a motort, vegye ki az indítókulcsot, és várja meg, amíg az összes mozgó alkatrész leáll, csak ezután hagyja el a kezelőülést. Hagyja lehűlni a gépet, mielőtt szervizelési, beállítási, tankolási, tisztítási vagy tárolási munkába kezd rajta.

Dőlésszögjelző

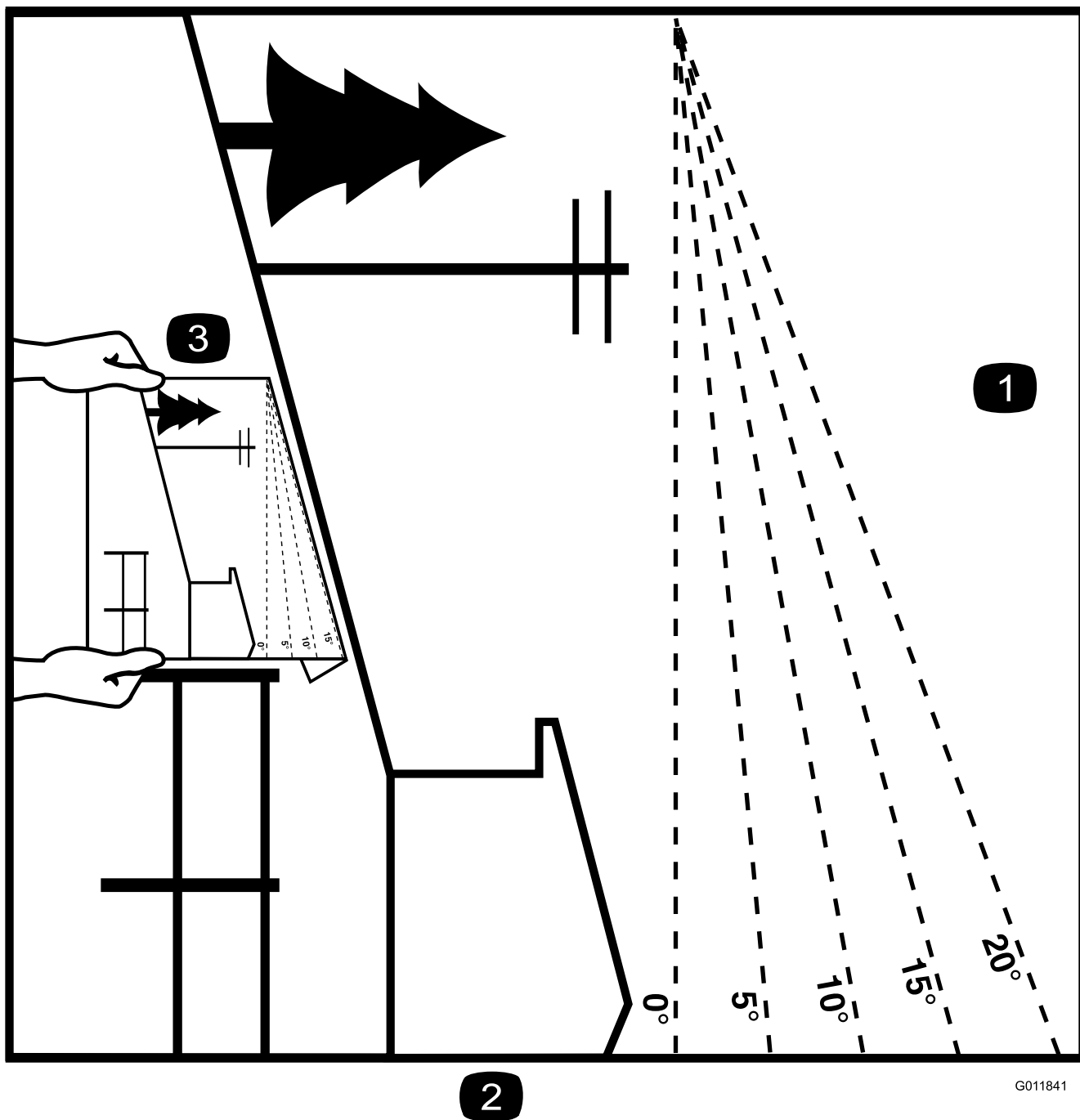

2

Ábra 3

Ez az oldal személyes használatra lemásolható.

1. A maximális lejtőszög, amelyen a géppel dolgozni lehet, **15°**. A munka megkezdése előtt a lejtőtáblázat segítségével állapítsa meg a lejtő szögét. **Ne használja a gépet 15°-nál meredekebb lejtőn.** Hajtsa be a lapot a javasolt lejtésnek megfelelő vonalnál.
2. Igazítsa ezt az élet egy függőleges felülethez, például fatörzshöz, épülethez, kerítésoszlophoz stb.
3. Példa a lejtő és a behajtott él összehasonlítására

Biztonsági és tájékoztató címkék



A biztonságra figyelmeztető matricák és utasítások a kezelő által jól láthatóan, a potenciálisan veszélyes helyek mellett található. A sérült vagy hiányzó matricát cserélje, illetve pótolja.

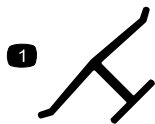

Gyártói jelölés

decaloemmark

1. Ez a jelzés mutatja meg, hogy a kés a gép eredeti gyártójától származó alkatrész.



decalbatterysymbols

Az akkumulátorral kapcsolatos jelzések

A jelzések némelyike vagy mindegyike megtalálható az akkumulátoron.

- | | |
|--|---|
| 1. Robbanásveszély | 6. Tartsa távol az akkumulátortól a közelben lévőket. |
| 2. Tilos a tűz és a nyílt láng használata, valamint a dohányzás. | 7. Viseljen védőszemüveget. A robbanásveszélyes gázok vakságot és egyéb sérüléseket okozhatnak. |
| 3. Maró hatású folyadék/vegyszer égésveszélye | 8. Az akkumulátorsav vakságot vagy súlyos égési sérüléseket okozhat. |
| 4. Viseljen védőszemüveget. | 9. Öblítse ki azonnal a szemét, és kérjen gyorsan orvosi segítséget. |
| 5. Olvassa el a <i>Kezelői kézikönyvet</i> . | 10. Ólmot tartalmaz; ne dobja a szemébe. |

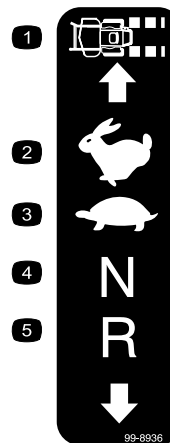

99-8936

decal99-8936

- | | |
|----------------------|-----------------|
| 1. Haladási sebesség | 4. Üres fokozat |
| 2. Gyors | 5. Hátramenet |
| 3. Lassú | |



106-5517

decal106-5517

1. Figyelem! Ne érjen a forró felülethez.

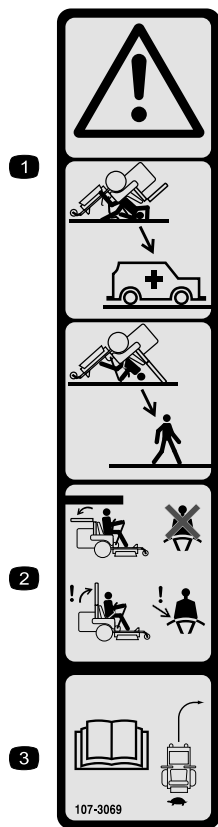

107-3069

decal107-3069

1. Figyelem! Amikor a bukócső lehajtott helyzetben van, nincs borulásvédelem.
2. A felborulás okozta akár halálos sérülés elkerülése érdekében tartsa a bukócsövet teljesen felhajtott, reteszelt helyzetben, és használja a biztonsági övet. Csak akkor hajtsa le a bukócsövet, ha ez elengedhetetlen; ne viselje a biztonsági övet, ha a bukócső le van hajtva.
3. Olvassa el a *Kezelői kézikönyvet*; vezessen lassan és óvatosan.

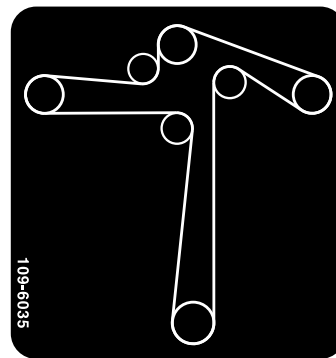

109-6035

decal109-6035

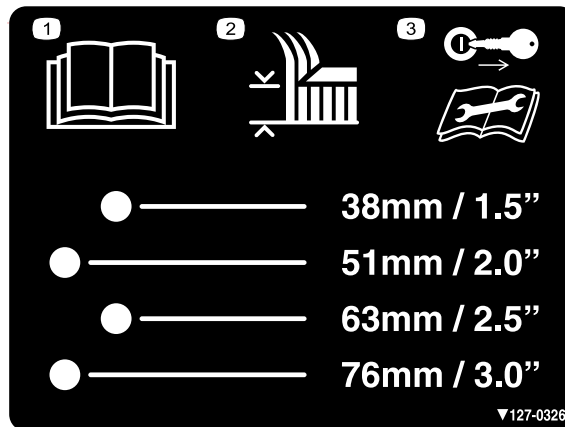

127-0326

decal127-0326

1. Lásd a *Kezelői kézikönyvet*.
2. Vágásmagasság
3. Vegye ki a kulcsot, és olvassa el a *Kezelői kézikönyvet* a karbantartás végrehajtása előtt.

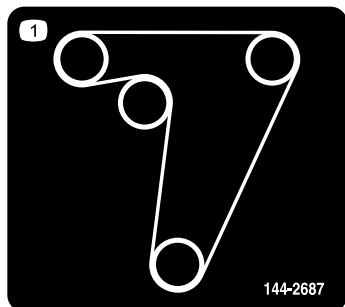

144-2687

decal144-2687

1. A hajtásékszíj elvezetése

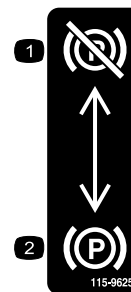

115-9625

decal115-9625

1. Rögzítőfék kiengedve
2. Rögzítőfék behúzva

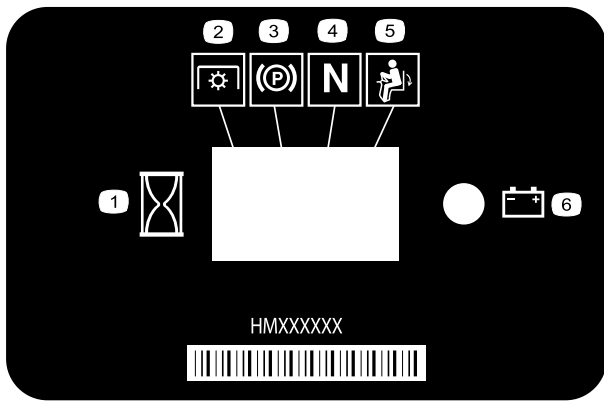

116-5610

decal116-5610

- | | |
|----------------------|-----------------------------|
| 1. Üzemóra-számláló | 4. Üres fokozat |
| 2. Mellékajtás (TLT) | 5. Kezelőijelenlét-kapcsoló |
| 3. Rögzítőfék | 6. Akkumulátor |

1

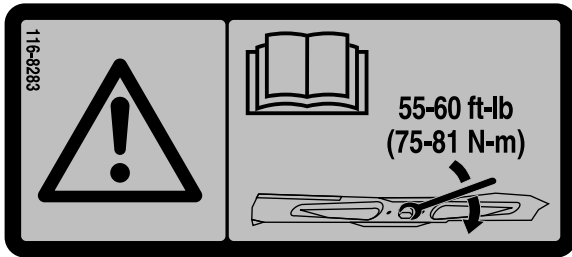

116-8283

decal116-8283

1. Figyelmeztetés – a kést rögzítő csavar/anya 75–81 N m nyomatékkal történő meghúzása tekintetében olvassa el a *Kezelői kézikönyvet*.

⚠ WARNING: Cancer and Reproductive Harm - www.P65Warnings.ca.gov.
 For more information, please visit www.tcoCAProp65.com
CALIFORNIA SPARK ARRESTER WARNING
 Operation of this equipment may create sparks that can start fires around dry vegetation. A spark arrester may be required. The operator should contact local fire agencies for laws or regulations relating to fire prevention requirements.

133-8062

decal133-8062



117-3848

decal117-3848

1. Repülő tárgyak okozta veszély – tartsa távol a közelben tartózkodó embereket.
2. Repülő tárgyak okozta veszély, felhajtott fűterelő lemez – ne működtesse a gépet fűterelő lemez, kidobónyílás-fedél vagy felszerelt fűgyűjtő rendszer nélkül.
3. Kéz és láb el- és levágásának a veszélye, fűnyírókés – ne érjen a mozgó alkatrészekhez, mindig legyen a helyén minden védőburkolat és egyéb védelem.

1



126-4363

decal126-4363

1. El-/levágás veszélye, ventilátor és beakadásveszély, ékszíj. Állítsa le a motort és vegye ki az indítókulcsot, mielőtt megkezdené a gép beállítását, szervizelését vagy tisztítását.

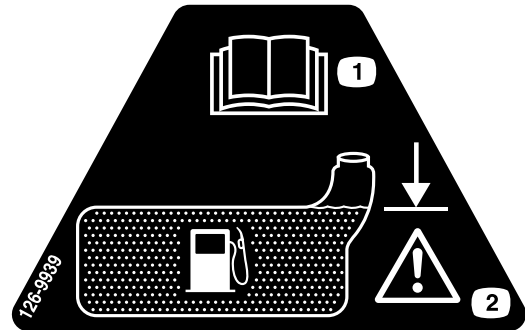

126-9939

decal126-9939

1. Olvassa el a Kezelői kézikönyvet.
2. Tankolja meg a töltőnyílás alsó pereméig; figyelmeztetés – ne töltse túl a tartályt.

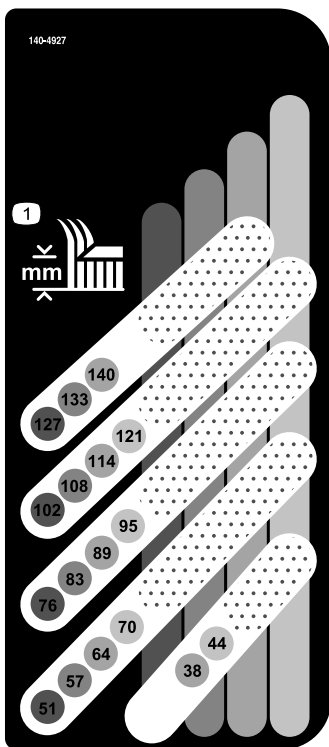

140-4927

decal140-4927

1. Vágásmagasság (milliméterben)



132-5067

decal132-5067

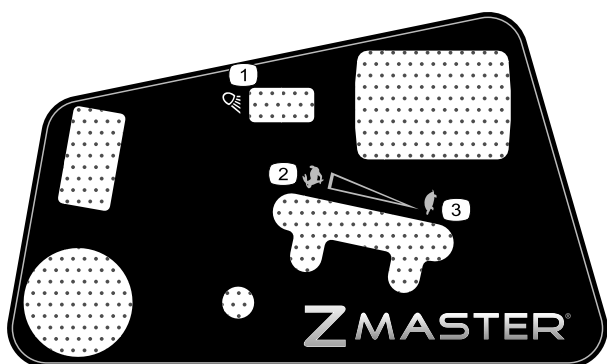

144-6569

decal144-6569

- 1. Fényszórók
- 2. Motorfordulatszám – magas
- 3. Motorfordulatszám – alacsony

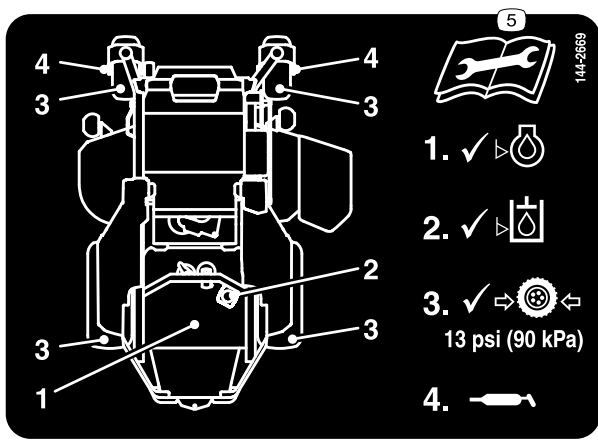

decal144-2669

144-2669

- | | |
|---|---|
| 1. Ellenőrizze a motorolaj szintjét. | 4. Zsírozza meg az önbeálló kerekek csapágait. |
| 2. Ellenőrizze a hidraulikafolyadék szintjét. | 5. Olvassa el a <i>Kezelői kézikönyvet</i> a karbantartás megkezdése előtt. |
| 3. Ellenőrizze a gumibroncsok nyomását. | |

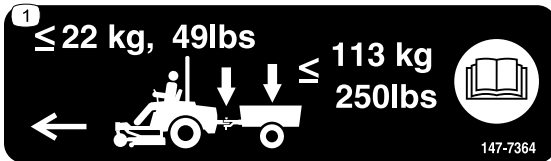

decal147-7364

147-7364

1. Ne lépje túl a 22 kg vonóhorgot terhelő tömeget; ne lépje túl a 113 kg vontatható össztömeget; olvassa el a *Kezelői kézikönyvet*.



132-0871

decal132-0871

Megjegyzés: A gép a címkén javasolt maximális lejtés mellett megfelel az ipari szabványú stabilitási teszteknek a statikus oldalirányú és hosszanti vizsgálatokban. A gép lejtős területeken történő használata előtt feltétlenül olvassa el a *kezelői kézikönyv* utasításait, majd ellenőrizze a körülményeket, hogy eldönthesse, végezhet-e munkát a géppel az adott napon és helyen. A terep változásával megváltozhatnak a gép lejtőn való üzemeltetésének körülményei is.

1. Figyelem! Lásd a *kezelői kézikönyvet*. A gép használata előtt minden kezelőnek képzésen kell részt vennie. Viseljen fülvédőt.
2. Kéz el- és levágásának veszélye. Ne érjen a mozgó alkatrészekhez. Mindig legyen a helyén minden védőburkolat és egyéb védőelem.
3. Repülő tárgyak okozta veszély – tartsa távol a közelben tartózkodó embereket.
4. Felborulásveszély. Ne kettős rámpán hajtson fel az utánfutóra. Használjon egyetlen kellően széles rámpát a géphez. A rámpa dőlésszöge legyen 15° -nál kisebb. Hátramenetben hajtson fel a rámpán, és előremenetben hajtson le rajta.
5. Gázolásveszély. Ne szállítson utast. Tolatáskor nézzen hátra.
6. Felborulásveszély. Ne használja a gépet szakadékok közelében és 15° -nál nagyobb szögű lejtőn. Csak 15° -nál kisebb szögű lejtőn működtesse.

Termékáttekintés

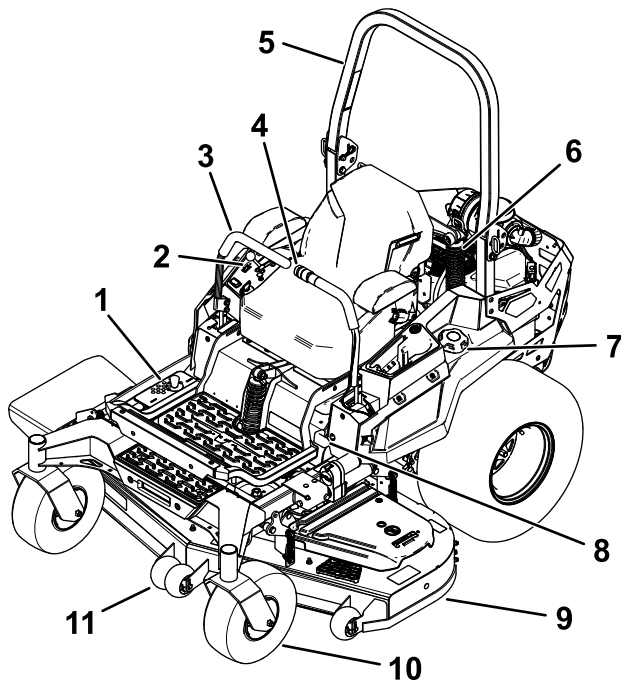

Ábra 4

g332505

- | | |
|---|-------------------------------------|
| 1. Vágásmagasság-fokozatok | 7. Tanksapka |
| 2. Vezérlés | 8. Rögzítőfék |
| 3. Menetvezérlő karok | 9. Nyíróasztal |
| 4. Elektromos nyíróasztal-emelő (csak adott típusoknál) | 10. Önbeálló kerék |
| 5. Bukócső | 11. Lenyesés elleni védelem görgője |
| 6. Lengéscsillapító egység | |

Kezelőelemek

A motor beindítása és a gép működtetése előtt ismerkedjen meg az összes kezelőszervvel.

Kezelőpanel

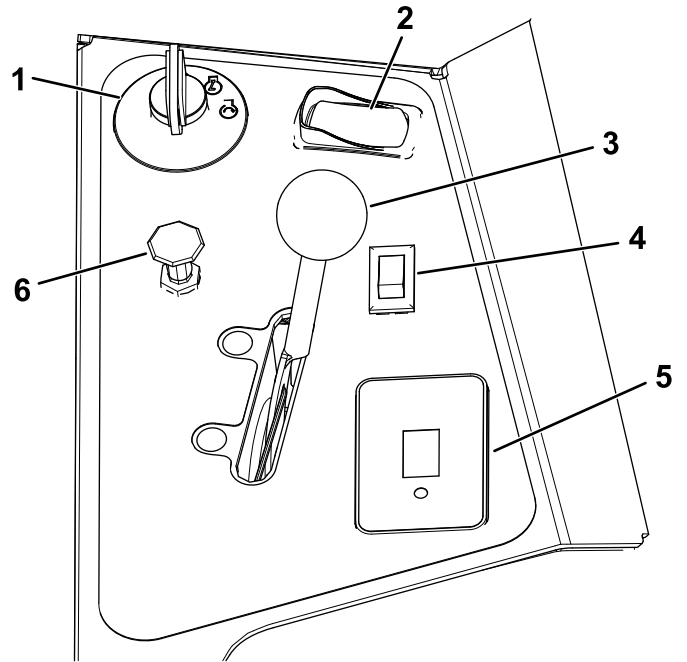

Ábra 5

g332503

- | | |
|------------------------------|---|
| 1. Gyújtáskapcsoló | 4. Világításkapcsoló (csak világítással rendelkező típusoknál) – más típusok esetében választható készlet |
| 2. Késkapcsoló (mellékajtás) | 5. Üzemóra-számláló |
| 3. Gázkar | 6. Hidegindító gomb (csak karburátoros típusokon) |

Gyújtáskapcsoló

A motor beindítására és leállítására szolgáló gyújtáskapcsoló 3 helyzetbe állítható: KI, ÜZEM és INDÍTÁS. Lásd: [A motor beindítása \(oldal 24\)](#).

Világításkapcsoló

Csak világítással rendelkező típusoknál

A világításkapcsoló segítségével kapcsolható BE vagy KI a világítás ([Ábra 5](#)).

Hidegindító gomb

A hidegindító gomb a hideg motor beindítására szolgál.

Gázkar

A gázkar a motor fordulatszámának szabályozására szolgál, és fokozatmentesen állítható a LASSÚ és a GYORS helyzet között (Ábra 5).

Késkapcsoló (mellékhajtás)

A mellékhajtás (erőleadó tengely) jelzéssel rendelkező késkapcsolóval kapcsolható be és ki a fűnyírókések meghajtása (Ábra 5).

Üzemóra-számláló

Az üzemóra-számláló a motor üzemidejét rögzíti. Akkor működik, amikor a motor jár. A rajta megjelenő érték alapján kell ütemezni a rendszeres karbantartást (Ábra 6).

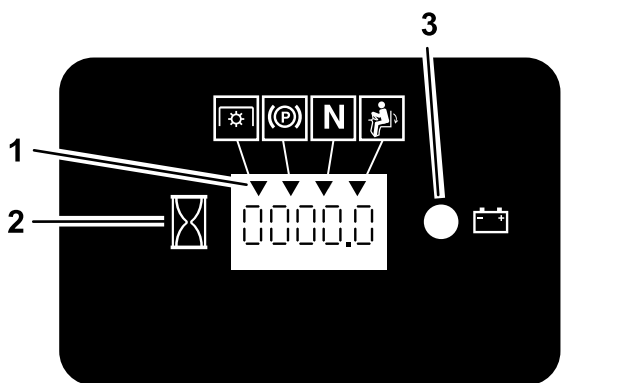

Ábra 6

g187133

1. Biztonsági reteszelés visszajelzői
2. Üzemóra-számláló
3. Akkumulátor-visszajelző

Biztonsági reteszelés visszajelzői

Az üzemóra-számlálón szimbólumok láthatók, amelyek fekete háromszöggel jelzik, ha a reteszelő részegység megfelelő helyzetben áll (Ábra 6).

Akkumulátor-visszajelző

A gyújtáskapcsolót BE helyzetbe fordítva a kijelzett akkumulátorfeszültség pár másodpercre megjelenik ott, ahol normál esetben az üzemóraszám látható.

Az akkumulátor-visszajelző a gyújtást ráadva világítani kezd, majd elalszik, amint a motor beindul, és a töltés beáll a megfelelő szintre (Ábra 6).

Menetvezérlő karok

A menetvezérlő karok segítségével vezethető a gép előre, hátra, illetve ezekkel lehet elfordulni valamelyik irányba (Ábra 4).

Semleges-reteszelt helyzet

Mielőtt elhagyja a gépet, állítsa a menetvezérlő karokat középhelyzetből kifelé, a SEMLEGES-RETESZELT helyzetbe (Ábra 26). Ha megáll a géppel vagy őrizetlenül hagyja azt, a menetvezérlő karokat állítsa mindig SEMLEGES-RETESZELT helyzetbe.

Rögzítőfék

Amikor leállítja a motort, mindig húzza be a rögzítőféket, hogy a gép ne mozdulhasson el.

Üzemanyag-elzáró szelep

Zárja el az üzemanyag-elzáró szelepet, ha a gépet szállítja vagy eltárolja, lásd: [Az üzemanyag-elzáró szelep használata \(oldal 30\)](#).

Műszaki adatok

Megjegyzés: A műszaki adatok és a kialakítások külön értesítés nélkül változhatnak.

Szélesség

	122 cm széles nyíróasztal	132 cm széles nyíróasztal	152 cm széles nyíróasztal
Nyíróasztal nélkül	129 cm	137 cm	140 cm
Terelőlap felhajtva	141 cm	150 cm	166 cm
Terelőlap lehajtva	160 cm	171 cm	191 cm
Terelőlap eltávolítva	132 cm	141 cm	156 cm

Hossz

	24"-os gumibroncsok	26"-os gumibroncsok
Hossz	219 cm	220 cm

Magasság

	24"-os gumibroncsok	26"-os gumibroncsok
Bukócső felhajtva	182 cm	185 cm
Bukócső lehajtva	126 cm	129 cm

Tömeg

Gépek	Tömeg
122 cm-es nyíróasztallal szerelt gépek	512 kg
132 cm-es nyíróasztallal szerelt gépek	531–540 kg
152 cm-es nyíróasztallal szerelt gépek	535–590 kg

Vontatási kapacitás

Vonóhorgot terhelő tömeg	Vontatható össztömeg*
22 kg	113 kg

* A vontatott objektum össztömege (pl. pótkocsi és rakomány, vontatott szalmátlanító, szellőztetőgép stb.)

Munkagépek és tartozékok

A géphez a Toro által jóváhagyott munkagépek és tartozékok széles választéka kapható, amelyek javítják és bővítik a gép képességeit. A jóváhagyott tartozékok és adapterek listájáért forduljon hivatalos márkaszervizhez, hivatalos Toro-forgalmazóhoz, vagy látogasson el a www.Toro.com webhelyre.

Az optimális teljesítmény és a gép biztonsági tanúsítványának fenntartása érdekében csak eredeti Toro-pótalkatrészeket és -tartozékokat használjon. A más által gyártott pótalkatrészek és tartozékok használata veszélyes lehet, és emellett a jótállást is érvénytelenítheti.

Üzemeltetés

Megjegyzés: A gép jobb és bal oldalát normál üzemeltetési helyzetben határozza meg.

Működtetés előtt

Használat előtti munkavédelmi előírások

Általános munkavédelmi előírások

- Ne engedje, hogy gyermekek vagy oktatásban nem részesült személyek üzemeltessék vagy szervizeljék a gépet. A helyi szabályozás korlátozhatja a kezelő életkorát. Az összes kezelő és szerelő képzéséért a tulajdonos tartozik felelősséggel.
- Vizsgálja át a területet, ahol a gépet használni fogja, és távolítsa el onnan minden olyan tárgyat, amely zavarhatja a munkát, vagy amelyet a gép eldobhat.
- Ismerkedjen meg a berendezés biztonságos üzemeltetésével, a kezelőszervekkel és a biztonsági jelzésekkel.
- Győződjön meg arról, hogy a kezelőjelenlét-kapcsolókat, a biztonsági kapcsolókat és a védőelemeket felszerelték, és megfelelően működnek. Ne üzemeltesse a gépet, csak ha ezek megfelelően működnek.
- Állítsa le a motort, vegye ki az indítókulcsot, és várja meg, amíg az összes mozgó alkatrész leáll, csak ezután hagyja el a kezelőülést. Hagyja lehűlni a gépet, mielőtt szervizelési, beállítási, tankolási, tisztítási vagy tárolási munkába kezd rajta.
- A fűnyírás megkezdése előtt győződjön meg arról, hogy a nyíróegységek megfelelően működnek.
- Nézze át a terepet a megfelelő felszerelés, valamint a gép megfelelő és biztonságos üzemeltetéséhez szükséges tartozékok és adapterek meghatározásához.
- Viseljen megfelelő öltözéket, beleértve a védőszemüveget, a hosszú szárú nadrágot, a megfelelő, csúszásgátló lábbelit és a hallásvédelmi eszközt is. Hosszú haját kösse hátra, és ne viseljen bő ruházatot vagy ékszert.
- Ne szállítson utast a gépen.
- Tartsa a járókelőket és háziállatokat a működő géptől távol. Ha valaki a területre lép, állítsa le a gépet és munkaeszközeit.
- Csak akkor működtesse a gépet, ha a védőburkolatok és az egyéb védőelemek, például

a terelőlemezek, valamint a teljes fűgyűjtő rendszer a helyükön vannak, és megfelelően működnek. Szükség esetén cserélje le a kopott vagy sérült alkatrészeket.

Az üzemanyaggal kapcsolatos óvintézkedések

- Az üzemanyag rendkívül gyúlékony és robbanásveszélyes. Az üzemanyag okozta tűz vagy robbanás megégetheti Önt vagy másokat, és anyagi károkat okozhat.
 - Annak megakadályozása érdekében, hogy a statikus feltöltődés begyűjtse az üzemanyagot, vegye le a gépet a teherautóról vagy az utánfutóról, és mindenféle járműtől távol, a földön tankolja meg. Ha ez nem valósítható meg, helyezzen egy hordozható üzemanyagtartályt mindenféle járműtől távol a földre, töltsen fel azt üzemanyaggal, majd abból tankolja meg a gépet a töltőpisztoly használatára helyett.
 - A tankolást kültéren, vízszintes talajon, nyílt területen végezze, amikor a motor hideg. Törölje fel a kiömlött üzemanyagot.
 - Ne kezeljen üzemanyagot dohányzás közben vagy nyílt láng és szikrák közelében.
 - Járó vagy meleg motornál ne vegye le a tanksapkát, és ne tankoljon.
 - Ha az üzemanyag kiömlött, ne kísérelje meg beindítani a motort. Kerülje gyújtóforrás létrehozását, amíg az üzemanyag teljesen el nem párologott.
 - Üzemanyagot csak jóváhagyott üzemanyagtartályban tároljon, gyerekek számára nem hozzáférhető helyen.
- Az üzemanyag lenyelése sérülést vagy halált okozhat. A gőzök belégzése hosszabb távon súlyos sérülést és megbetegedést okozhat.
 - Kerülje az üzemanyag gőzeinek tartós belégzését.
 - Tartsa távol arcát és kezét a fúvókától és az üzemanyag-betöltő nyílástól.
 - Az üzemanyag szemtől és bőrtől távol tartandó.
- Ne tárolja a gépet vagy az üzemanyagtartályt olyan helyen, ahol nyílt láng, szikra vagy őr láng fordul elő, mint például vízmelegítőn vagy más eszközökön.
- Csak akkor működtesse a gépet, ha a teljes kipufogórendszer a helyén van, és teljesen üzemképes.
- Tartsa a töltőpisztolyt a benzintank vagy -tartály széléhez érintve mindaddig, míg a tankolás befejeződik. Ne használjon töltőpisztolyzáró-nyitó eszközt.

- Ha üzemanyag került a ruhájára, azonnal öltözzön át.
- Ne töltse túl az üzemanyagtartályt. Helyezze vissza a tanksapkát, és biztonságosan húzza meg.
- Tisztítsa le a fűvet és a törmeléket a nyíróegységről, valamint a tűzveszély megelőzése érdekében a hangtompítóról, a hajtásokról, a fűgyűjtőről és a motortérből. Takarítsa fel a kiömlött olajat vagy üzemanyagot.

Tankolás

Javasolt üzemanyag

- A legjobb eredmény elérése érdekében csak tiszta, friss (maximum 30 napos), ((R+M)/2 besorolási módszer szerint) legalább 87-es oktánszámú ólommentes benzint használjon.
- **Etanol:** maximum 10% (V/V) etanol (benzin-alkohol keverék) vagy 15% (V/V) MTBE-t (metil-tercier-butil-éter) tartalmazó benzin használható. Az etanol és az MTBE nem azonos. 15% (V/V) etanolt tartalmazó üzemanyag (E15) nem használható. **Ne használjon 10% (V/V)-nál több etanolt tartalmazó üzemanyagot**, amilyen például az E15 (15% etanolt tartalmaz), az E20 (20% etanolt tartalmaz) vagy az E85 (legfeljebb 85% etanolt tartalmaz). A nem engedélyezett üzemanyag használata teljesítményproblémákat és/vagy olyan motorkárosodást okozhat, amelyekre a garancia nem terjed ki.
- **Ne** használjon metanolt tartalmazó benzint.
- **Ne** tároljon télen üzemanyagot sem az üzemanyagtartályban, sem más tartályban, kivéve, ha üzemanyag-stabilizátort használ.
- **Ne** adjon olajat a benzinhez.

Stabilizáló/kondicionáló anyag használata

Töltsön a gépbe üzemanyag-stabilizáló vagy -kondicionáló anyagot az alábbi előnyök érdekében:

- Az üzemanyag-stabilizáló a gyártója utasításait követve az üzemanyagot tovább frissen tartja
- Tisztítja a motort üzem közben
- Kiküszöböli a gumyszerű lakk nehéz indítást okozó felhalmozódását az üzemanyagrendszerben

Fontos: Ne használjon metanolt vagy etanolt tartalmazó üzemanyag-adalékot.

Az üzemanyag-stabilizálót vagy -kondicionálót megfelelő mennyiségben adagolja az üzemanyaghoz.

Megjegyzés: Az üzemanyag-stabilizáló vagy -kondicionáló friss üzemanyaggal keverve a

leghatékonyabb. Az üzemanyagrendszerben mindig használjon üzemanyag-stabilizálót a lakklerakódás minimalizálása érdekében.

Tankolás

1. Parkolja le a gépet sík talajon.
2. Húzza be a rögzítőféket.
3. Állítsa le a motort, és vegye ki az indítókulcsot.
4. Tisztítsa meg a tanksapka körüli területet.
5. Tankoljon a betöltőnyak alsó pereméig (Ábra 7).

Megjegyzés: Ne töltse teljesen tele az üzemanyagtartályt. Az üres rész teszi lehetővé az üzemanyag tágulását a tartályban.

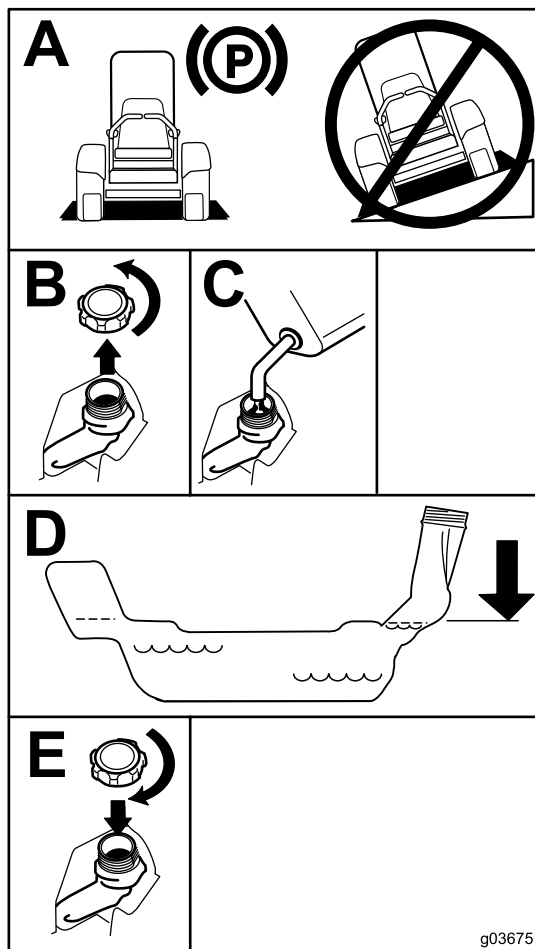

Ábra 7

g036751

Napi karbantartás elvégzése

Mielőtt elkezdené a napi munkát a géppel, végezze el a minden használat előtti/napi ellenőrzéseket, amelyek felsorolásáért lásd: [Karbantartás \(oldal 34\)](#).

Új gép bejáratása

Az új motor bizonyos idő elteltével éri el a teljes teljesítményét. A nyíróasztalok és hajtásrendszerek belső súrlódása új állapotukban nagyobb, ami többletterhelést ró a motorra. Hagyjon 40–50 óra bejáratási időt az új gépnek, hogy aztán csúcsteljesítményen tudjon működni.

A borulásvédelmi rendszer (ROPS) használata

⚠ FIGYELMEZTETÉS

A felborulás okozta, akár halálos sérülés elkerülése érdekében tartsa a bukócsövet teljesen felhajtott, reteszelt helyzetben, és használja a biztonsági övet.

Győződjön meg arról, hogy az ülés a géphez rögzül.

⚠ FIGYELMEZTETÉS

A bukócső lehajtott helyzetében nincs borulásvédelem.

- Csak akkor hajtsa le a bukócsövet, ha ez elengedhetetlen.
- A bukócső lehajtott helyzetében ne használja a biztonsági övet.
- Vezessen lassan és óvatosan.
- Hajtsa fel a bukócsövet, mielőtt a gép így is elfér.
- Körültekintően haladjon el a különféle tárgyak alatt, ügyelve arra, hogy ne ütközzön akadályba (pl. ágakba, ajtókeretbe, villanyvezetékbe).

A bukócső lehajtása

Fontos: Csak akkor hajtsa le a bukócsövet, ha ez elengedhetetlen.

1. Távolítsa el a bukócső mindkét oldalán a rugós sasszeget és a csapot.
2. Hajtsa le a bukócsövet lehajtott helyzetbe.

Megjegyzés: A bukócső 2 lehajtott helyzetbe állítható, lásd: [Ábra 9](#).

3. Helyezze be a 2 csapot, majd rögzítse azokat a rugós sasszegekkel.

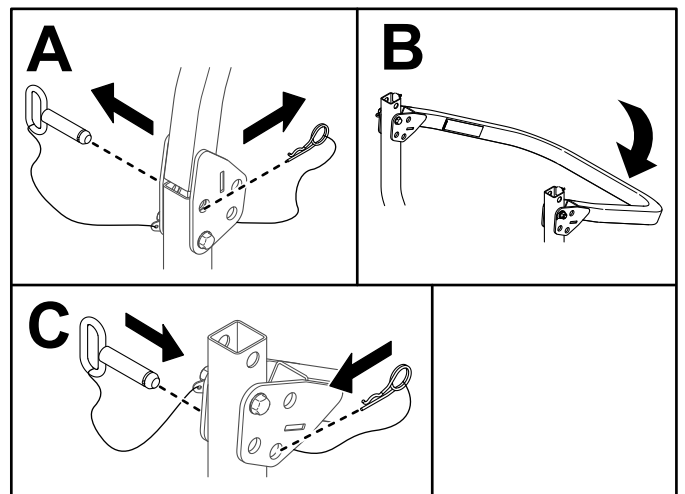
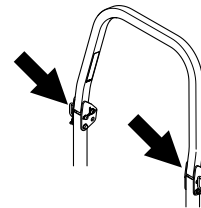

Ábra 8

g399200

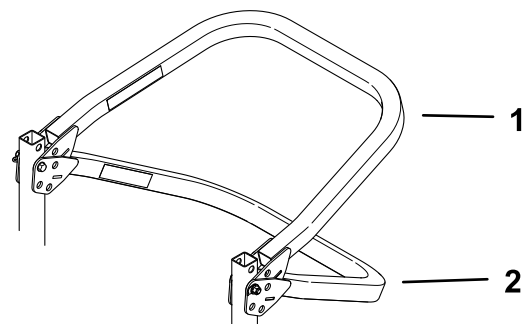

Ábra 9

g399199

1. Lehajtott helyzet felszerelt
2. Teljesen lehajtott helyzet fűgyújtó rendszerrel

A bukócső felhajtása

Fontos: Csak a bukócső felhajtott helyzetében használja a biztonsági övet.

1. Távolítsa el a rugós sasszegeket és a 2 csapot.
2. Hajtsa fel a bukócsövet felállított helyzetbe.
3. Helyezze be a 2 csapot, majd rögzítse azokat a rugós sasszegekkel.

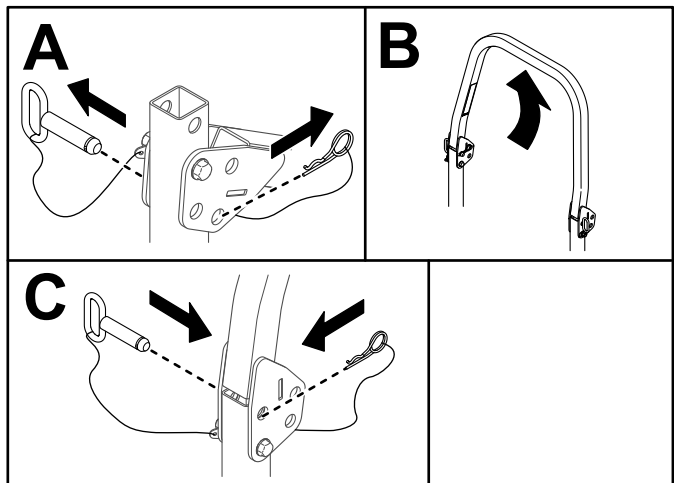
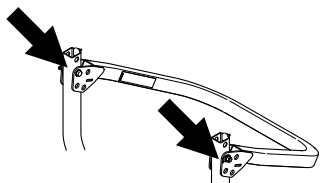

Ábra 10

g399201

A biztonsági reteszelőrendszer használata

▲ FIGYELMEZTETÉS

A biztonsági reteszelőkapcsolók lekötése vagy károsodása esetén a gép váratlanul működni kezdhet, amivel személyi sérülést okozhat.

- Ne bolygassa a reteszelőkapcsolókat.
- Ellenőrizze naponta a reteszelőkapcsolók működését, cserélje ki a károsodott kapcsolókat, mielőtt működtetni kezdené a gépet.

A biztonsági reteszelőrendszer működésének megértése

A biztonsági reteszelőrendszer az alábbi feltételek mellett engedi meg a motor beindítását:

- A rögzítőfék be van húzva.

- A késkapcsoló (erőleadó tengely) ki van kapcsolva.
- A menetvezérlő karok SEMLEGES-RETESZELT helyzetben vannak.

A biztonsági reteszelőrendszer emellett leállítja a motort, ha a menetvezérlő karokat a kezelő behúzott rögzítőfék mellett mozdítja ki SEMLEGES-RETESZELT helyzetből, vagy bekapcsolt erőleadó tengely mellett hagyja el a kezelőülést.

Az üzemóra-számláló visszajelzőkkel is rendelkezik, amelyek értesítik a kezelőt, ha az adott reteszelőelem nem a megfelelő helyzetben van. Ha az elem a megfelelő helyzetbe került, visszajelző jelenik meg a képernyőn.

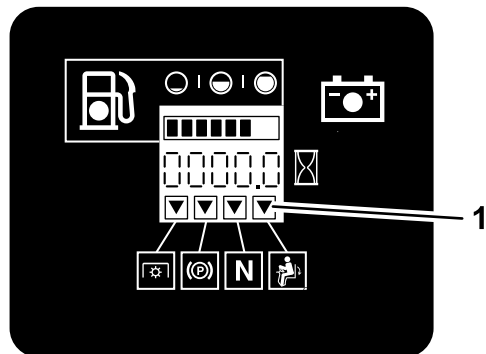

G009181

g009181

Ábra 11

1. A visszajelzők akkor jelennek meg, ha a reteszelőelem a megfelelő helyzetben van

A biztonsági reteszelőrendszer működésének ellenőrzése

Szolgáltatásszünet: Minden egyes használat előtt, vagy naponta

A gép minden használata előtt ellenőrizze a biztonsági reteszelőrendszer működését. Ha a biztonsági reteszelőrendszer nem az alább ismertetett módon működik, azonnal javíttassa meg hivatalos márkaszervizben.

1. Üljön be az ülésbe, húzza be a rögzítőféket és állítsa a késkapcsolót (erőleadó tengely) BEKAPCSOLT helyzetbe. Próbálja meg beindítani a motort. Nem szabad beindulnia.
2. Üljön be az ülésbe, húzza be a rögzítőféket és állítsa a késkapcsolót (erőleadó tengely) KIKAPCSOLT helyzetbe. Állítsa valamelyik menetvezérlő kart SEMLEGES-RETESZELT helyzetbe. Próbálja meg beindítani a motort. Nem szabad beindulnia. Ismétlje meg az ellenőrzést a másik karral is.
3. Üljön be az ülésbe, húzza be a rögzítőféket, állítsa a késkapcsolót (erőleadó tengely) KIKAPCSOLT helyzetbe, majd állítsa

SEMLEGES-RETESZELT helyzetbe a menetvezérlő karokat. Most indítsa be a motort. Járó motor mellett engedje ki a rögzítőféket, kapcsolja be a késkapcsolót (erőleadó tengely), majd emelkedjen el kissé az ülésből. A motornak le kell állnia.

- Üljön be az ülésbe, húzza be a rögzítőféket, állítsa a késkapcsolót (erőleadó tengely) KIKAPCSOLT helyzetbe, majd állítsa SEMLEGES-RETESZELT helyzetbe a menetvezérlő karokat. Most indítsa be a motort. Járó motor mellett húzza középre az egyik menetvezérlő kart, és tolja előre vagy húzza hátra. A motornak le kell állnia. Ismételje meg az ellenőrzést a másik karral is.
- Üljön be az ülésbe, engedje ki a rögzítőféket, állítsa a késkapcsolót (erőleadó tengely) KIKAPCSOLT helyzetbe, majd állítsa SEMLEGES-RETESZELT helyzetbe a menetvezérlő karokat. Próbálja meg beindítani a motort. Nem szabad beindulnia.

Az ülés beállítása

Az ülés előre és hátra eltolható. Állítsa be az ülést úgy, hogy a leghatékonyabban végezhesse a gép irányítását, és a legkényelmesebb legyen a testhelyzete (Ábra 12).

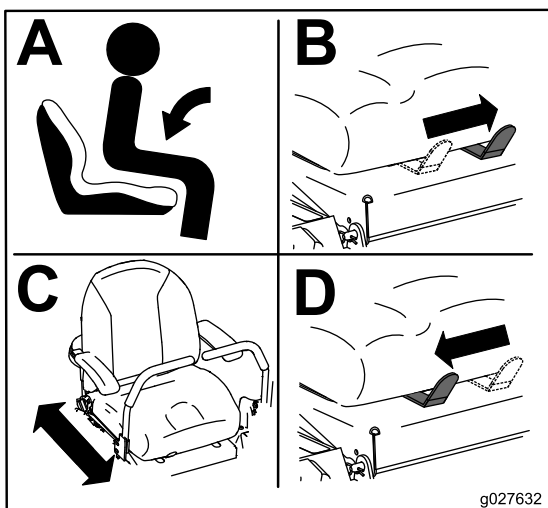

Ábra 12

A hátsó lengéscsillapító egységek beállítása

A MyRide™ felfüggesztési rendszer zökkenőmentes, kényelmes haladást biztosít. A hátsó két lengéscsillapító egység beállításával a felfüggesztőrendszer gyorsan és könnyen

módosítható. Állítsa abba a helyzetbe a felfüggesztőrendszert, ahol a legkényelmesebb a testhelyzete.

A hátsó lengéscsillapító egységek viszonyításként reteszelő helyzetekkel rendelkeznek. A hátsó lengéscsillapító egységek bárhová beállíthatók a résben, nem csak a reteszelő helyzetekbe. Az alábbi ábrán a lágy és a merev rugózási véghelyzet és a különböző reteszelő helyzetek láthatók (Ábra 13).

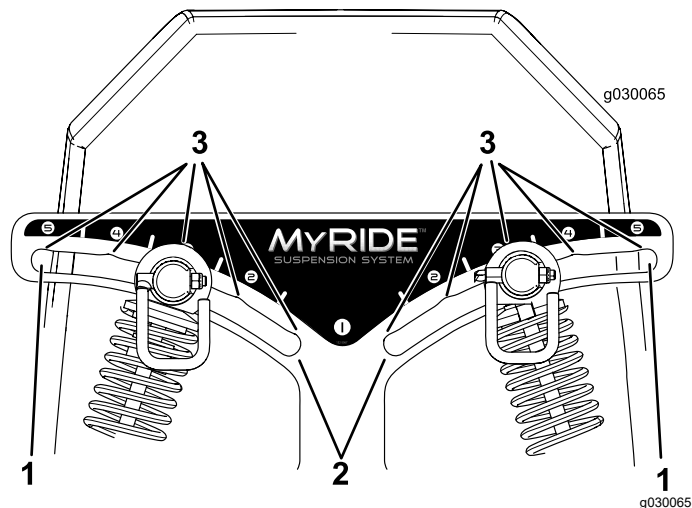

Ábra 13

- Merev rugózás
- Lágy rugózás
- A rés reteszelő helyzetei

Megjegyzés: Ügyeljen arra, hogy a bal és a jobb oldali lengéscsillapító egység mindig azonos helyzetben legyen.

A hátsó lengéscsillapító egységek beállítása (Ábra 14).

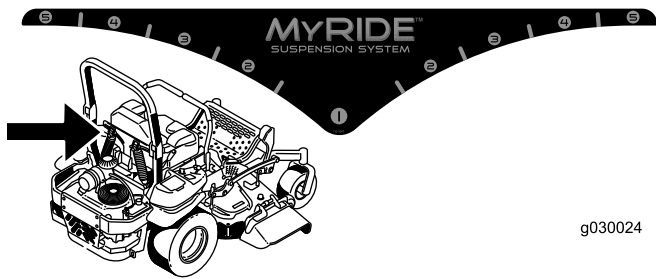

g030024

g030024

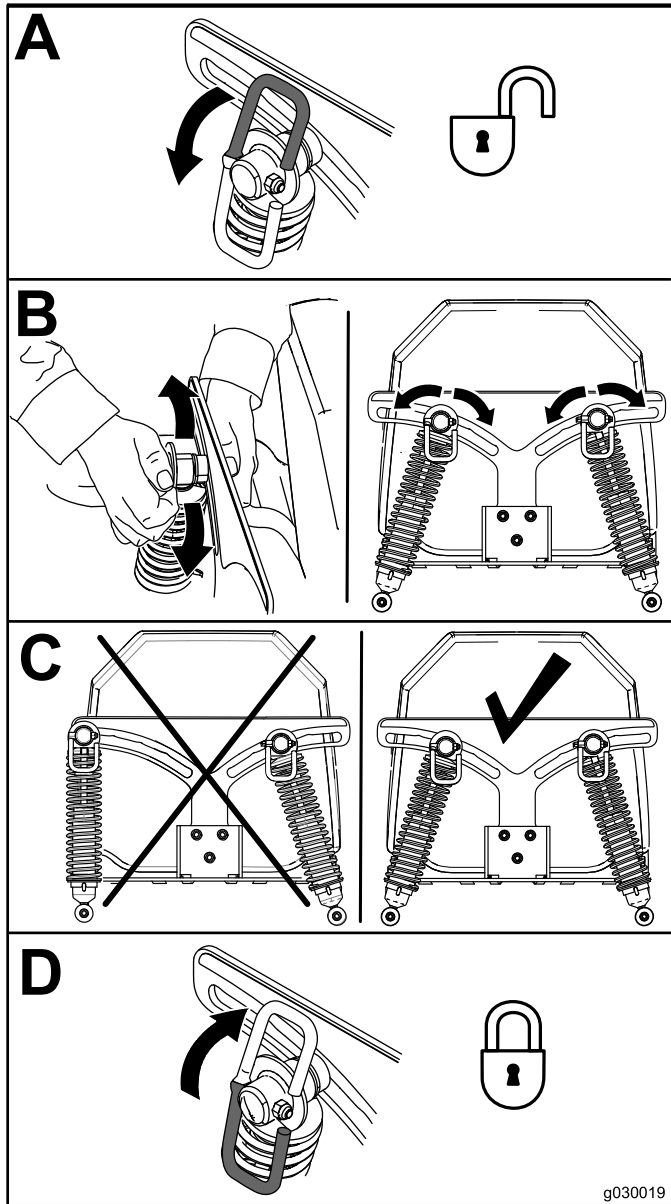

g030019

g030019

Ábra 14

Működtetés közben

Munka közben betartandó munkavédelmi előírások

Általános munkavédelmi előírások

- A tulajdonos/üzemeltető megakadályozhatja a személyi sérüléssel vagy anyagi kárral járó baleseteket, és ő viseli értük a felelősséget.
- A gép használatát teljes odafigyeléssel végezze. Ne végezzen olyan tevékenységet, amely elvonhatja a figyelmét, különben személyi sérülés vagy anyagi kár lehet a következmény.
- Ne üzemeltesse a gépet, ha fáradt, vagy amíg alkohol vagy gyógyszer befolyása alatt áll.
- A késhez hozzáérve súlyosan megsérülhet. Állítsa le a motort, vegye ki az indítókulcsot, és várja meg, amíg az összes mozgó alkatrész leáll, csak ezután hagyja el a kezelőülést. Ha az indítókulcsot KI helyzetbe fordítja, a motornak le kell állnia, és a késnek is meg kell állnia. Ha nem így történik, azonnal hagyja abba a gép használatát, és lépjen kapcsolatba egy hivatalos márkaszervizzel.
- A gépet csak megfelelő időjárás és jó látási körülmények között használja. Ne használja a gépet, ha villámcsapás lehetősége áll fenn.
- Tartsa távol kezét és lábát a vágóegységektől. Ne tartózkodjon a kimeneti nyílás előtt.
- Ne végezzen fűnyírást a terelőlemez felhajtott, eltávolított vagy módosított állapotában, kivéve, ha fűgyújtó- vagy talajtakarító készlet van a helyén, amely megfelelően működik.
- Ne végezzen fűnyírást hátrafelé, csak ha feltétlenül szükséges. Mindig nézzen lefelé és maga mögé, mielőtt hátrafelé kezdene haladni a géppel.
- Különösen ügyeljen, amikor be nem látható kanyarokhoz, cserjékhez, fákhoz vagy más olyan tárgyakhoz közelít, amelyek eltakarhatják a kilátást.
- Állítsa le a késeket, ha nem végez fűnyírást.
- Ha a gép valamilyen tárgyba ütközik vagy rázkódni kezd, azonnal állítsa le a motort, vegye ki az indítókulcsot (ha van), és várja meg, amíg minden mozgó alkatrész megáll, csak ezután vizsgálja át a gépet, nem sérült-e meg. Végezzen el minden szükséges javítást, mielőtt folytatná a munkát.
- Lassítson és járjon el figyelmesen, amikor kanyarodik, illetve utakat vagy járdákat keresztez a géppel. Mindig adja meg az elsőbbséget.
- A kezelőállás elhagyása előtt végezze el az alábbiakat:
 - Parkolja le a gépet sík talajon.

- Kapcsolja ki a mellékajtást, és engedje le a tartozékokat.
- Húzza be a rögzítőféket.
- Állítsa le a motort, és vegye ki az indítókulcsot.
- Várja meg, amíg minden mozgó alkatrész megáll.
- A motort csak jól szellőző helyen járassa. A kipufogógázok szén-monoxidot tartalmaznak, amely belélegezve halált okoz.
- Soha ne hagyjon járó gépet felügyelet nélkül.
- Vontatható berendezést csak a vontatási pontra csatlakoztasson.
- Csak akkor működtesse a gépet, ha a védőburkolatok és az egyéb védőelemek, például a terelőlemezek, valamint a teljes fűgyújtó rendszer a helyükön vannak, és megfelelően működnek. Szükség esetén cserélje le a kopott vagy sérült alkatrészeket.
- Csak a Toro által jóváhagyott tartozékokat vagy adaptereket alkalmazzon.
- A gép 85 dBA-t meghaladó zajszintet produkál a kezelő fülénél, ami hosszan tartó kitettség esetén halláskárosodást okozhat.

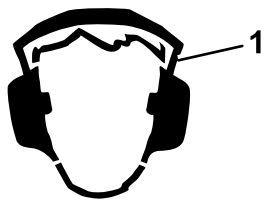

Ábra 15

g229846

1. Viseljen hallásvédő eszközt.

- Tisztítsa le a fűvet és törmeléket a nyíróegységről, a hajtásokról, valamint a tűzveszély megelőzése érdekében a hangtompítóról és a motorról.
- A motor beindításakor tartsa távol a lábát a késektől.
- Ügyeljen a fűnyíró kidobási útvonására és arra, hogy az ne irányuljon mások felé. Kerülje az anyag falra vagy akadályokra üritését, mivel az visszaverődhet Önre.
- Állítsa le a késeket, lassítson le és járjon el körültekintően, ha nem fűves területet keresztez, vagy a gépet azon keresztül szállítja a kaszálandó területre, illetve onnan el.
- Ne változtassa meg a motor szabályozási beállításait, és ne pörgesse túl a motort.
- A gyerekek gyakran vonzódnak a gépekhez és a kaszálni tevékenységhez. Soha ne feltételezze, hogy a gyerekek ugyanott maradnak, ahol utoljára látta őket.

- Tartsa a gyerekeket a munkaterületen kívül egy felelős felnőtt figyelmes felügyelete alatt, aki nem a gépkezelő.
- Legyen készenlétben, és állítsa le a gépet, amennyiben gyerek lép a területre.
- Tolatás vagy fordulás előtt nézzen le és körbe, nincsenek-e ott kisgyerekek.
- Ne szállítson gyerekeket a gépen még kikapcsolt késekkel sem. A gyerekek leeshetnek a gépről, és súlyosan megsérülhetnek, vagy akadályozhatják a gép biztonságos működtetését. A gépen utaztatott gyermekek később váratlanul feltűnhetnek a munkaterületen egy újabb kör reményében, a gép pedig előre- vagy hátramenetben véletlenül elgázolhatja őket.

A fülke borulásvédelmi rendszerével (ROPS) kapcsolatos óvintézkedések

- A borulásvédelmi rendszer (ROPS) egy integrált és hatékony biztonsági berendezés. Ne távolítsa el a borulásvédelmi rendszert és ne végezzen rajta átalakítást.
- A bukócső lehajtott helyzetében nincs borulásvédelem.
- Tartsa teljesen felhajtott és reteszelt helyzetben a bukócsövet, és ilyenkor mindig használja a biztonsági övet.
- Biztosítani kell, hogy vész helyzetben a biztonsági öv gyorsan kioldható legyen.
- Csak akkor hajtsa le a bukócsövet, ha ez elengedhetetlen. A bukócső lehajtott helyzetében ne használja a biztonsági övet.
- Hajtsa fel a bukócsövet, mielőtt a gép így is elfér.
- A szélek, töltések, meredek partok fölé vagy vízbe kerülő kerekek boruláshoz vezethetnek, ami súlyos sérüléseket, akár halált is okozhat.
- Gondosan ellenőrizze a szabad magasságot, mielőtt különféle tárgyak alatt halad el, hogy ne ütközzön akadályba.
- Ha felborult, vigye a gépet hivatalos márkaszervízbe a borulásvédelmi rendszer átvizsgálása érdekében.
- A borulásvédelmi rendszer sérült elemeit cserélje le. Ne végezzen rajtuk javítást vagy átalakítást.
- Csak a Toro által jóváhagyott tartozék és kiegészítő szerelhető a borulásvédelmi rendszerre.

A lejtőkkel kapcsolatos munkavédelmi előírások

- A lejtők a megcsúszásos és borulásos balesetek fő tényezői, amelyek súlyos sérülésekhez

vezethetnek. A kezelő a felelős a lejtőn történő biztonságos munkavégzésért. A gép üzemeltetése bármilyen lejtőn különös óvatosságot igényel. Mielőtt a géppel lejtős területre hajtana, végezze el az alábbiakat:

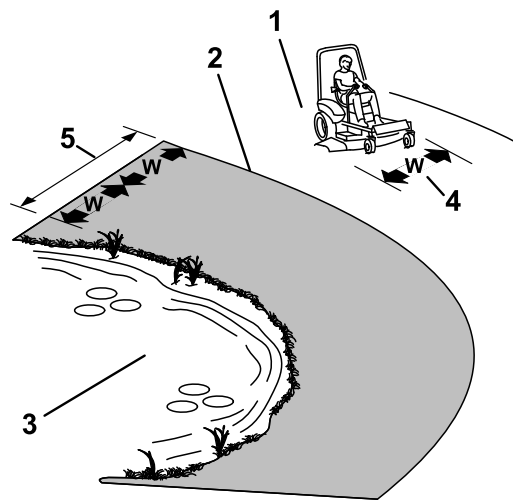

Ábra 16

g221745

- Tekintse át és értelmezze a kézikönyvben és a gépen található, lejtőre vonatkozó utasításokat.
- Határozza meg a terület hozzávetőleges lejtését szögmérő segítségével.
- Ne használja a gépet 15° -nál meredekebb lejtőn.
- Értékelje ki a napi helyszíni körülményeket, hogy meghatározza, a lejtő biztonságos-e a gép üzemeltetésére. Használja a józan eszét és ítélőképességét ezen értékelés során. A területen bekövetkező változások, például a nedvesség gyorsan befolyásolhatja a gép lejtőn történő használatát.
- Mérje fel a veszélyt az emelkedő aljánál. Ne használja a gépet szakadékok, árkok, töltések, vizek és más veszélyek közelében. A gép hirtelen felborulhat, ha egy kereke túllóg azok peremén, vagy a perem beszakad. Tartson biztonságos távolságot (a gép szélességének kétszeresét) a gép és a veszély között. Az ilyen területeken használjon tolókaros fűnyírót vagy kézi szegélynyírót a gép karbantartására.
- Kerülje a lejtőn való elindulást, megállást vagy kanyarodást. Se a sebességén, se a haladási irányán ne változtasson hirtelen; kanyarodjon lassan és fokozatosan.
- Ne működtesse a gépet, ha a tapadása, a kormányzása vagy a stabilitása kérdéses lehet. Ne felejtse el, hogy nedves fűben, rézsűn vagy lejtőn haladva a gép elveszítheti a tapadását. Ha a hajtókerekek elveszítik a tapadásukat, a gép megcsúszhat, és megszűnhet a fékhatás és a kormányozhatóság. A gép megcsúszhat akkor is, ha a hajtókerekei megálltak.
- Távolítsa el vagy jelölje meg az akadályokat, például árkot, lyukakat, keréknyomot, kiemelkedéseket, köveket és egyéb rejtett veszélyeket. A magas fű akadályokat rejthet. Egyenetlen terepen a gép fel is borulhat.
- Járjon el fokozott körültekintéssel, ha munkaeszközzel vagy tartozékkal, például fűgyűjtő rendszerekkel használja. Ezek ronthatják a gép stabilitását, és az irányítás elvesztését okozhatják. Kövesse az ellensúlyokra vonatkozó utasításokat.
- Lejtőn való munkavégzéskor tartsa a nyíróasztalt lehetőség szerint a talajra leengedett helyzetben. Lejtőn a gép instabillá válhat a nyíróasztal felemelt helyzetében.

1. Biztonságos zóna – használja a gépet itt a 15° -nál kisebb lejtésű terepen.
2. Veszélyes zóna – 15° -nál nagyobb lejtés esetén vagy víz közelében használjon tolókaros fűnyírót és/vagy kézi szegélynyírót.
3. Víz
4. W = a gép szélessége
5. Tartson biztonságos távolságot (a gép szélességének kétszeresét) a gép és a veszély között.

Vontatással kapcsolatos óvintézkedések

- Vontatható berendezést csak a vontatási pontra csatlakoztasson.
- Ne használja a gépet vontató járműként, csak akkor, ha van rajta vonószerkezet.
- Ne lépje túl a vontatható össztömeget.
- Ne engedjen gyermekeket vagy más személyeket a vontatott berendezés közelébe.
- Lejtőn a vontatott berendezés súlya miatt megszűnhet a tapadás, megnő a felborulás kockázata és elveszítheti a jármű feletti uralmát. Csökkentse a vontatott tömeget, és lassítson le.
- A megálláshoz szükséges távolság a vontatott teher tömegével arányosan nő. Haladjon lassan, és hagyjon nagyobb távolságot a megálláshoz.
- Forduljon nagyobb ívben, hogy a munkaeszköz ne érjen a géphez.

A kezelői hely elfoglalása

Használja fellépőként a nyíróasztalt a kezelői hely elfoglalásához (Ábra 17).

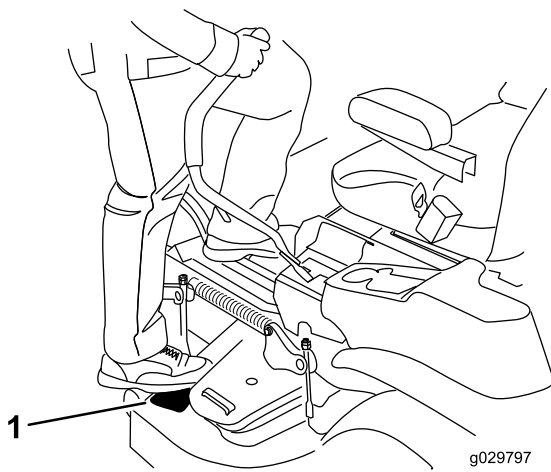

Ábra 17

g029797

g029797

1. Ide lépjen.

A rögzítőfék kiengedése

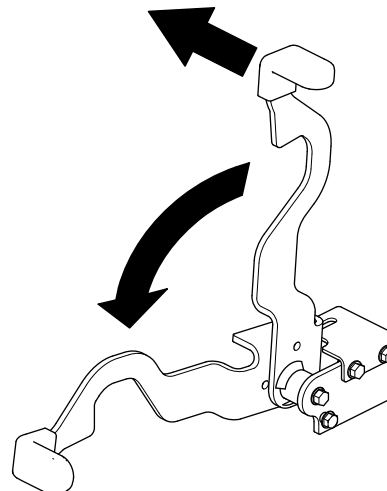

Ábra 19

g339561

A rögzítőfék működtetése

Mindig húzza be a rögzítőféket, ha megáll a géppel, vagy őrizetlenül hagyja azt.

A rögzítőfék behúzása

Parkolja le a gépet sík talajon.

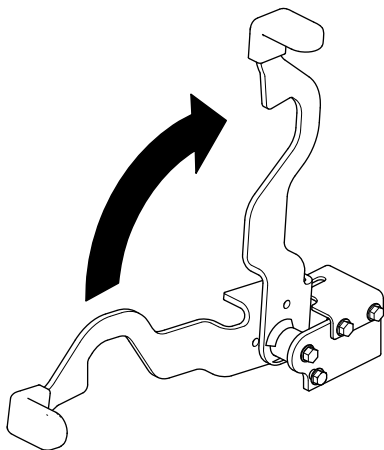

Ábra 18

g283915

A késkapcsoló (erőleadó tengely) használata

A késkapcsoló (TLT) segítségével indíthatók el és állíthatók le a fűnyíró kései és bármely meghajtott munkaeszköz.

A késkapcsoló (erőleadó tengely) bekapcsolása

Megjegyzés: A késkapcsoló (erőleadó tengely) félgáznál vagy kisebb gáznál történő bekapcsolása az ékszíjak fokozott kopását eredményezi.

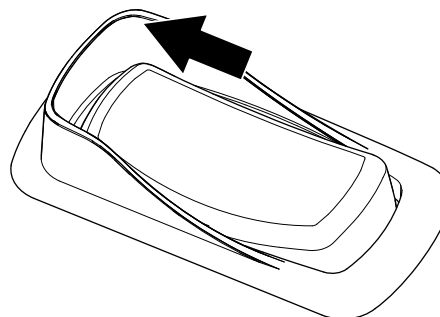

Ábra 20

g332523

A káskapcsoló (erőleadó tengely) kikapcsolása

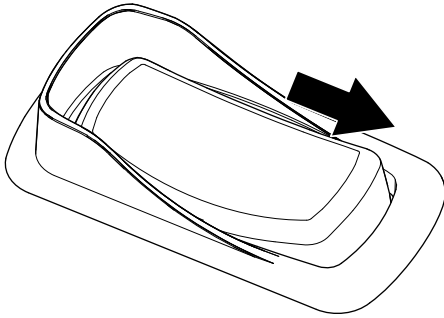

Ábra 21

g332522

A gázkar használata

A gázkar a GYORS és a LASSÚ helyzet között állítható (Ábra 22).

A TLT bekapcsolásakor mindig a GYORS helyzetet használja.

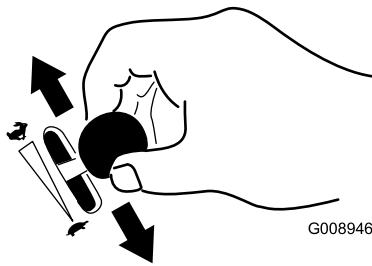

Ábra 22

G008946

g008946

A hidegindító gomb használata

A hidegindító gomb a hideg motor beindítására való.

1. A gyújtáskapcsoló használata előtt a gombot felhúzza aktiválja a hidegindítót (Ábra 23).
2. Ha a motor beindult, a gombot lenyomva kapcsolja ki a hidegindítót (Ábra 23).

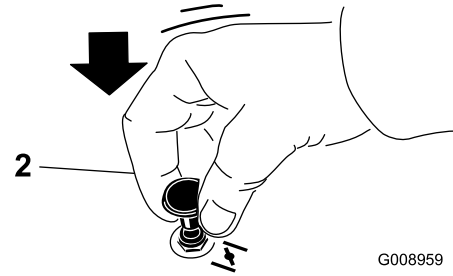
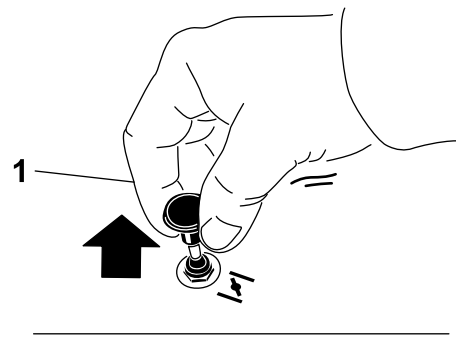

Ábra 23

G008959

g008959

1. BE helyzet

2. KI helyzet

A motor beindítása

Megjegyzés: Meleg vagy forró motornál nem kell használnia a hidegindítót.

Fontos: Ne indítózzon egyszerre 5 másodpercnél hosszabban. 5 másodpercnél hosszabban indítózás esetén az indítómotor károsodhat. Ha a motor nem indul be, az újabb indítózás előtt várjon 10 másodpercet.

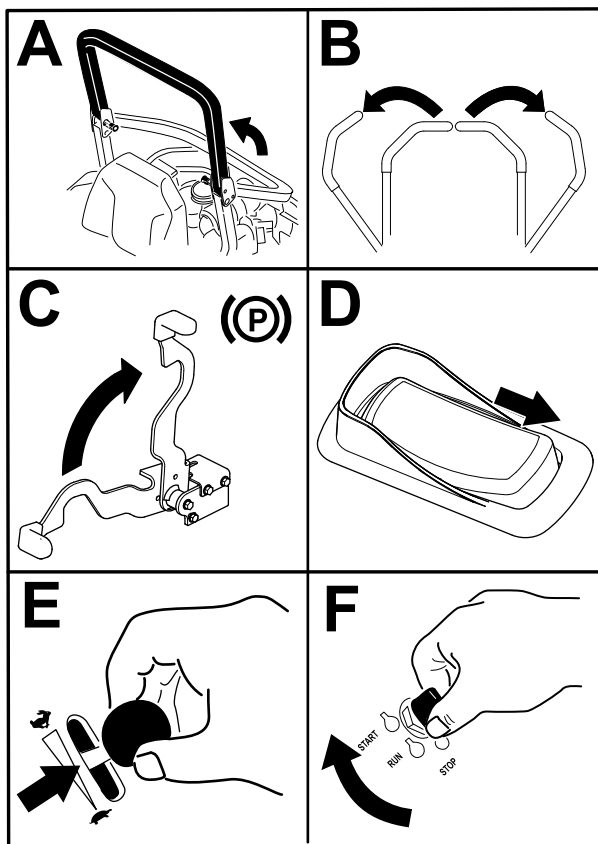

Ábra 24

g332530

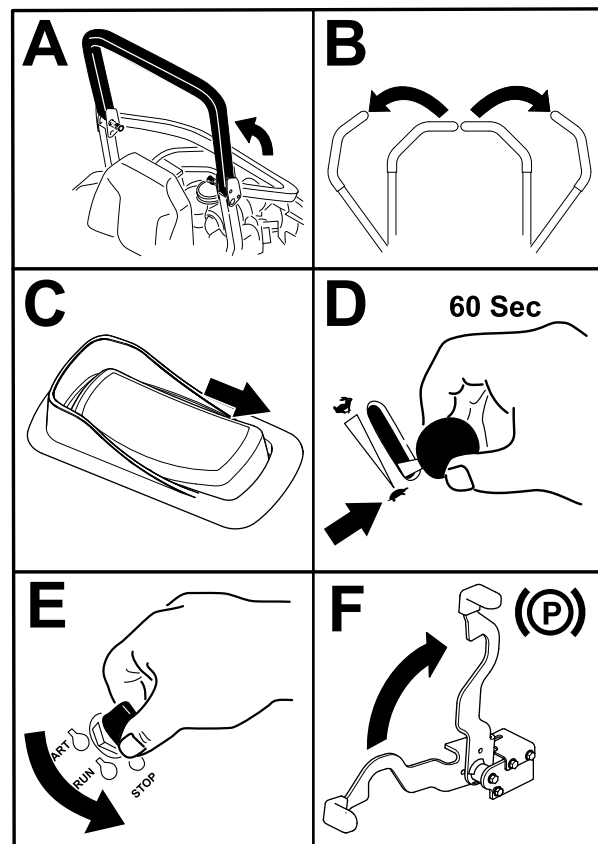

Ábra 25

g332529

A motor leállítása

⚠ VIGYÁZAT

Ha a felügyelet nélkül hagyott gépet gyermekek vagy nézelődők megkísérlik működtetni, az személyi sérüléshez vezethet.

Ha a gépet felügyelet nélkül hagyja, mindig vegye ki a kulcsot és húzza be a rögzítőféket.

A haladásvezérlő karok használata

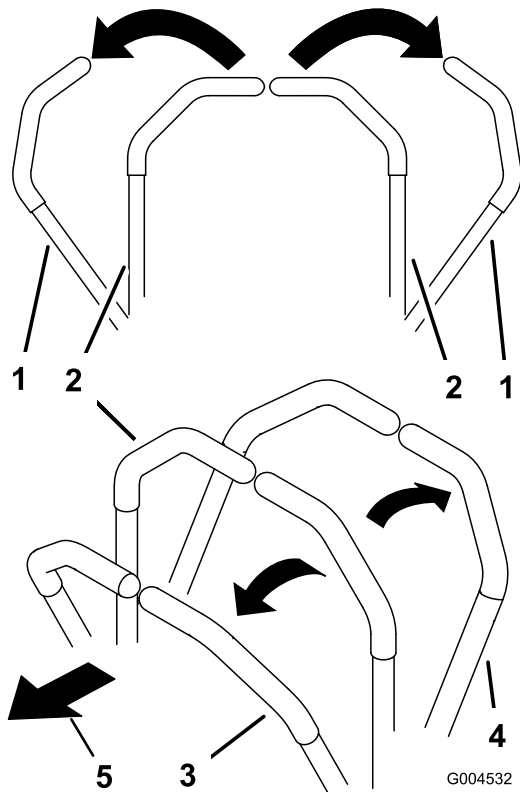

Ábra 26

g004532

- | | |
|--|----------------|
| 1. Haladásvezérlő karok
– SEMLEGES-RETESZELT
helyzet | 4. Hátramenet |
| 2. Középső, kioldott helyzet | 5. A gép eleje |
| 3. Előremenet | |

Közlekedés a géppel

Az egyes tengelyeken levő hidraulikus motorok egymástól függetlenül forgatják a hajtókerekeket. Az egyik oldali kereket hátramenetbe, míg a másikat előremenetbe kapcsolva a gép fordulás helyett megpördül. Ez nagymértékben javítja a gép kormányozhatóságát, de némi időbe telik, amíg hozzászokik, hogyan mozgathatja a gépet.

A gázkar a motorfordulatszámot (fordulat/perc) szabályozza. A legjobb teljesítmény érdekében állítsa a gázkart GYORS helyzetbe. Fűnyírást mindig teljes gázzal végezzen.

▲ FIGYELMEZTETÉS

A gép nagyon gyorsan megpördülhet. Elveszítheti uralmát a gép felett, ami személyi sérüléssel vagy a gép károsodásával járhat.

- Kanyarodjon óvatosan.
- Éles kanyar előtt lassítson le.

Haladás előremenetben

Megjegyzés: Ha behúzott rögzítőfék mellett mozdítja meg a menetvezérlő kezelőszerveket, a motor leáll.

Megálláshoz húzza a menetvezérlő karokat SEMLEGES helyzetbe.

1. Engedje ki a rögzítőféket.
2. Állítsa a haladásvezérlő karokat középső, kioldott helyzetbe.
3. Előremenetbe tolja lassan előre a haladásvezérlő karokat (Ábra 27).

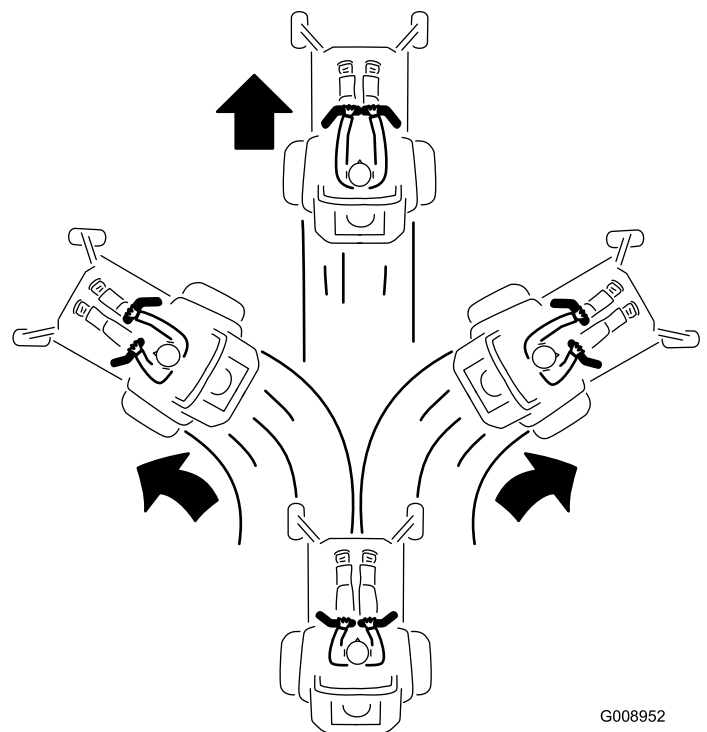

Ábra 27

G008952

g008952

Haladás hátramenetben

1. Állítsa a haladásvezérlő karokat középső, kioldott helyzetbe.
2. Hátramenetbe húzza lassan hátra a haladásvezérlő karokat (Ábra 28).

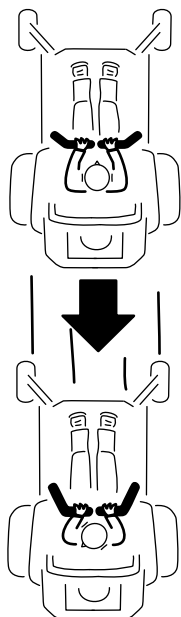

G008953

g008953

Ábra 28

Az oldalsó kidobás használata

A fűnyírót csuklópántos terelőlemezzel szerelték fel, amely oldalra és lefelé, a gyepréteg felé tereli a fűszálakat.

⚠ VESZÉLY

A fűterelő lemez, a kidobónyílás-fedél vagy a fűgyűjtő rendszer nélkül Ön és a közelben levők ki lehetnek téve a késekkel és a kirepülő hulladékkal való érintkezésnek. A forgó fűnyírókések és a kirepülő törmelék személyi sérülést okozhatnak, akár végzeteset is.

- Ne távolítsa el a fűterelő lemezt a nyíróasztalról, mert a fűterelő lemez irányítja lefelé az anyagot a gyepréteg felé. Ha a terelőlemez bármikor megsérül, azonnal cserélje le.
- Ne nyúljon kezével vagy lábával a nyíróasztal alá.
- Ne kísérelje meg a kidobási terület vagy a kések környékének tisztítását, csak ha a késkapcsolót (TLT) Ki helyzetbe kapcsolta, a gyújtáskapcsolót Ki helyzetbe fordította, és kivette a kulcsot a kapcsolóból.
- Ügyeljen arra, hogy a terelőlemez lehajtott helyzetben legyen.

A vágásmagasság beállítása

Nyíróasztal-emelő pedállal rendelkező gépeknél

A vonulási retesz használata

1. Nyomja előre ütközésig a nyíróasztal-emelő pedált a nyíróasztal rögzítéséhez VONULÁSI helyzetben (Ábra 29).
2. Nyomja előre a nyíróasztal-emelő pedált, tolja előre a vonulási reteszt KIOLDOTT helyzetbe, majd engedje le lassan a nyíróasztalt. (Ábra 29).

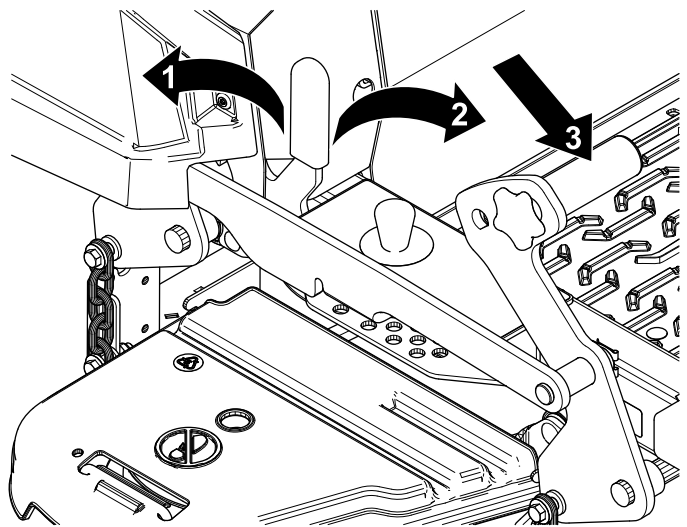

g332768

Ábra 29

1. RETESZELŐ helyzet – a nyíróasztal vonulási helyzetbe reteszeli.
2. KIOLDOTT helyzet – a nyíróasztal nem reteszeli vonulási helyzetbe.
3. A nyíróasztal-emelő pedálra lépve emelje fel a nyíróasztalt.

A vágásmagasságcsap beállítása

A vágásmagasság 38 és 140 mm között állítható 6 mm-es lépésekben, az ütközőcsapot a megfelelő furatba helyezve.

1. A nyíróasztal-emelő pedált ütközésig előrenyomva emelje a nyíróasztalt a lábával VONULÁSI helyzetbe (mely egyben a 140 mm-es vágásmagasság) a Ábra 30 szerint.
2. A beállításhoz távolítsa el a csapot a vágásmagasság-konzolból (Ábra 30).
3. Válassza ki a vágásmagasság-konzol furatai közül a kívánt vágásmagasságnak megfelelőt, és helyezze be a csapot (Ábra 30).

4. Nyomja előre a nyíróasztal-emelő pedált, tolja előre a vonulási reteszt, majd engedje lassan le a nyíróasztalt.

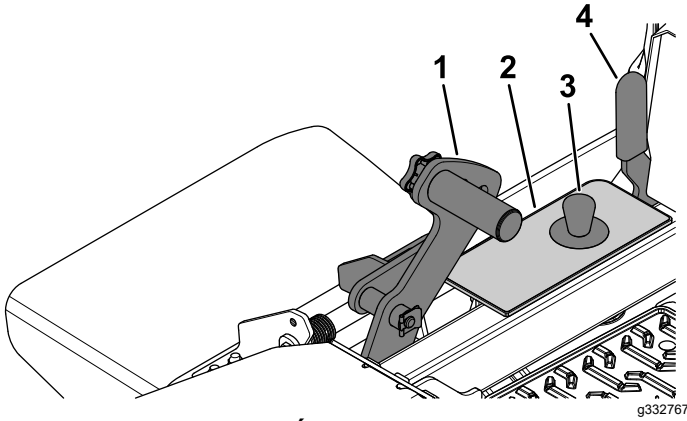

Ábra 30

- | | |
|----------------------------|--------------------------|
| 1. Nyíróasztal-emelő pedál | 3. Vágásmagasságcsap |
| 2. Vágásmagasság-konzol | 4. Vonulási retesz karja |

A vágásmagasság beállítása

Elektromos nyíróasztal-emeléssel rendelkező gépeknél

1. Nyomja meg a nyíróasztal-kapcsoló felső részét (Ábra 31).

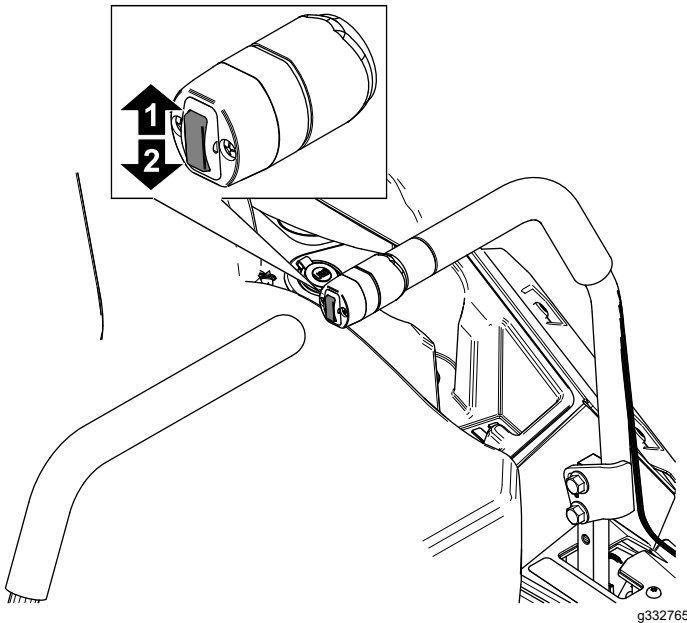

Ábra 31

- | | |
|---|---|
| 1. A nyíróasztal emeléséhez nyomja meg felül. | 2. A nyíróasztal leengedéséhez nyomja meg alul. |
|---|---|

2. Válassza ki a vágásmagasság-konzol furatai közül a kívánt vágásmagasságnak megfelelőt, és helyezze be a csapot (Ábra 32).
3. Nyomja le annyira a nyíróasztal-emelő kapcsolót, hogy a vágásmagasság-állító rudazat kissé elérje a vágásmagasságcsapot (Ábra 32).

Megjegyzés: Ha a vágásmagasság-állító rudazat túl nagy erővel nyomódik a vágásmagasságcsaphoz, az negatívan érintheti a nyíróasztal vágásmagasságát és szintézését.

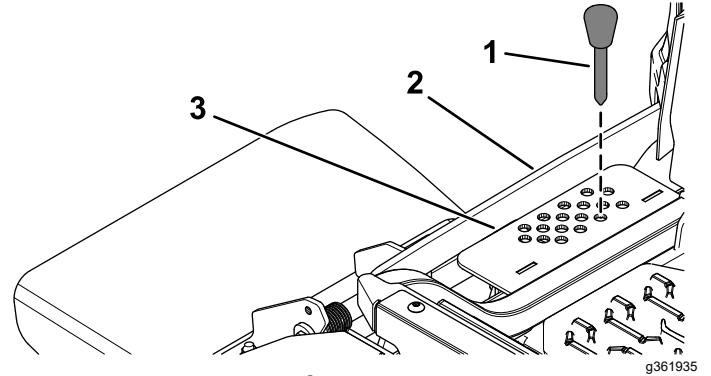

Ábra 32

- | | |
|---------------------------------|-------------------------|
| 1. Vágásmagasságcsap | 3. Vágásmagasság-konzol |
| 2. Vágásmagasság-állító rudazat | |

A lenyesés elleni védelemre szolgáló görgők beállítása

Amikor állít a vágásmagasságon, mindig állítson a lenyesés elleni védelemre szolgáló görgőkön is.

Megjegyzés: Állítsa be úgy a lenyesés elleni védelemre szolgáló görgőket, hogy a görgők a normál, sík fűnyírási területeken ne érjenek a talajhoz.

1. Parkolja le a gépet sík talajon, kapcsolja ki a késkapcsolót, és húzza be a rögzítőféket.
2. Állítsa le a motort, vegye ki az indítókulcsot, és várja meg, amíg az összes mozgó alkatrész leáll, csak ezután hagyja el a kezelőülést.
3. Állítsa be a lenyesés elleni védelemre szolgáló görgőket a Ábra 33 alapján.

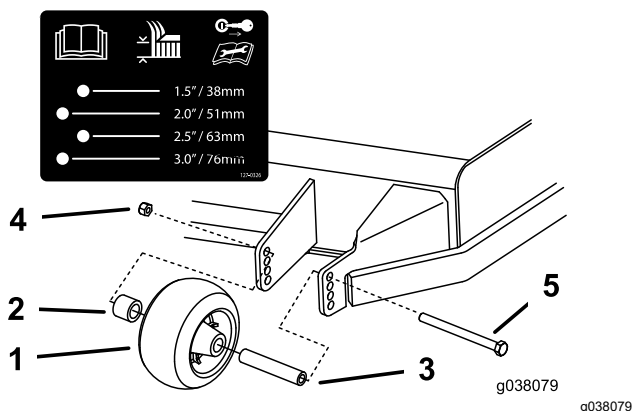

Ábra 33

- | | |
|-------------------------------------|-----------------|
| 1. Lenyészés elleni védelem görgője | 4. Peremes anya |
| 2. Távtartó | 5. Csavar |
| 3. Persely | |

Üzemeltetési tanácsok

A gázkar gyors helyzetének használata

A legjobb fűnyírási teljesítmény és maximális levegőkeringés érdekében a motort a gázkar **GYORS** helyzetében működtesse. Mivel a fűkaszálék alapos lenyírásához levegőre van szükség, ne állítsa annyira alacsonyra a vágásmagasságot, hogy a nyíróasztalt teljesen körülvegye a nyíratlan fű. Igyekezzen elérni, hogy a nyíróasztal egyik oldalánál ne legyen nyíratlan fű, így a gép beszívhatja a levegőt a nyíróasztal alá.

Első fűnyírás a területen

Nyírja a fűvet a normálnál valamivel nagyobb vágásmagassággal, hogy a nyíróasztal ne vágjon bele az esetleg egyenetlen talajba. Ugyanakkor általában a korábban használt vágásmagasság a legjobb választás. 15 cm-nél magasabb fű lenyírásakor előfordulhat, hogy két menetben kell elvégeznie a fűnyírást az elfogadható vágásminőség érdekében.

A fűszál harmadának levágása

A legjobb, ha a fűszálnak nagyjából csak a harmadát vágja le. Nem ajánlott ennél többet levágni belőle, kivéve, ha a fű ritka, vagy késő ősszel, amikor a fű már lassabban nő.

A fűnyírás irányának váltogatása

Váltogassa a fűnyírás irányát, hogy a fű mindig egyenesen álljon. Ez egyben a fűkaszálékot is segít jobban szétszórni, ami elősegíti a lebomlást és a trágyázó hatást.

Fűnyírás a megfelelő időközönként

A fű eltérő sebességgel nő az év különböző szakaszaiban. Az azonos vágásmagasság megtartása érdekében kora tavasszal végezze gyakrabban a fűnyírást. Ahogy a fű növekedése nyár közepére lelassul, a fűnyírás is ritkulhat. Ha hosszabb ideig nem került sor fűnyírásra, először végezze azt nagy vágásmagasságon, majd 2 nappal később alacsonyabb beállítással.

Kisebb fűnyírási sebesség használata

A vágás minőségének javítása érdekében bizonyos körülmények mellett használjon kisebb menetsebességet.

A túl rövidre vágás elkerülése

Egyenetlen gyepen növelje a vágásmagasságot, hogy elkerülje a gyep lenyészését.

Megállás a géppel

Ha fűnyírás közben előremenetben meg kell állnia, egy halom fűkaszálék hullhat a gyepre. Ennek megelőzése érdekében vezesse a gépet egy már lenyírt részre bekapcsolt kékshajtással, vagy még haladás közben állítsa le a nyíróasztal meghajtását.

A nyíróasztal aljának tisztán tartása

Minden használat után tisztítsa ki a nyesedéket és szennyeződést a nyíróasztal alsó részéről. Ha fű és kosz gyűlik fel a nyíróasztal belsejében, a vágás minősége romlani fog.

A kés(ek) karbantartása

Gondoskodjon arról, hogy a fűnyírási szezonban mindig éles legyen a kés, mivel az éles kés a fűszálakat egyenesen metszi el anélkül, hogy tépné vagy szaggatná azokat. Az eltépett, leszakított fűszál vége megbarnul, ami lassítja a növekedését, és növeli a megbetegedés esélyét. Ellenőrizze a fűnyírókéseket minden használat után élesség, illetve kopás vagy sérülés szempontjából. Szükség szerint reszelje le a csorbulást, és élezze meg a kést. Ha a kés megsérült vagy elkopott, cserélje ki azonnal, eredeti Toro-cserekéssel használva.

Működtetés után

A használatot követően betartandó munkavédelmi előírások

Általános munkavédelmi előírások

- Húzza be a rögzítőféket, állítsa le a motort, vegye ki az indítókulcsot, és várja meg, amíg az összes mozgó alkatrész leáll; csak ezután hagyja el a kezelőülést. Hagyja lehűlni a gépet, mielőtt szervizelési, beállítási, tankolási, tisztítási vagy tárolási munkába kezd rajta.
- Tisztítsa le a fűvet és a törmeléket a nyíróegységről, valamint a tűzveszély megelőzése érdekében a hangtompítóról, a hajtásokról, a fűgyűjtőről és a motortérből. Takarítsa fel a kiömlött olajat vagy üzemanyagot.
- Zárja el az üzemanyagot és vegye ki az indítókulcsot, mielőtt eltárolja vagy szállítani kezdi a gépet.

Az üzemanyag-elzáró szelep használata

Zárja el az üzemanyag-elzáró szelepet szállítás, karbantartás és tárolás előtt (Ábra 34).

A motor beindítása előtt győződjön meg arról, hogy az üzemanyag-elzáró szelep nyitott.

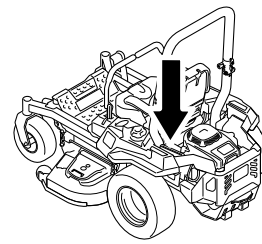

g036849

g036849

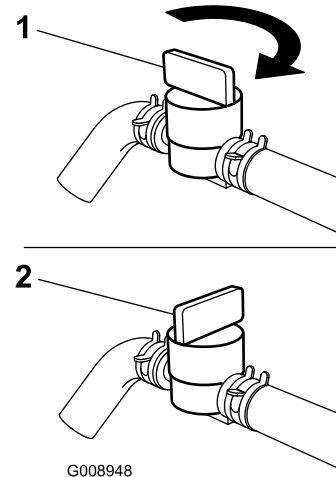

G008948

g008948

Ábra 34

1. NYITOTT helyzet

2. ELZÁRT helyzet

A hajtókerék-kioldó szelepek használata

⚠ FIGYELMEZTETÉS

A kezét elkaphatja a motorháztető alatt forgó motoralkatrészek, ami súlyos sérüléssel járhat.

Állítsa le a motort, vegye ki az indítókulcsot és várja meg, amíg az összes mozgó alkatrész leáll, csak ezután nyúljon hozzá a hajtókerék-kioldó szelepekhez.

⚠ FIGYELMEZTETÉS

A motor és a hidraulikus hajtás nagyon felforrósodhat. A forró motor és hidraulikus hajtás megérintése súlyos égési sérüléseket okozhat.

Várja meg, amíg a motor és a hidraulikus hajtóegységek teljesen lehűlnek, csak azután nyúljon hozzá a hajtókerék-kioldó szelepekhez.

A hajtókerék-kioldó szelepek a motorházfedél alatt bal és jobb oldalt találhatóak.

1. Parkolja le a gépet sík talajon, kapcsolja ki a késkapcsolót, és húzza be a rögzítőféket.
2. Állítsa le a motort, vegye ki az indítókulcsot, és várja meg, amíg az összes mozgó alkatrész leáll, csak ezután hagyja el a kezelőülést.
3. Ahhoz, hogy a gépet tolni lehessen, állítsa első helyzetbe a megkerülő szelepek karjait, és rögzítse azokat ott (Ábra 35).
4. A gép tolásához engedje ki a rögzítőféket.
5. Ahhoz, hogy a géppel haladni lehessen, állítsa hátsó helyzetbe a megkerülő szelepek karjait, és rögzítse azokat ott (Ábra 35).

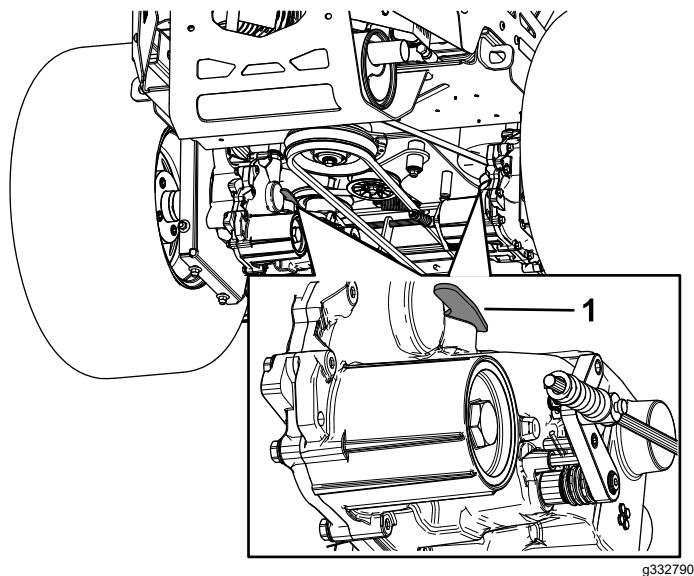

Ábra 35

1. Megkerülő szelep karja

3. Helyezze be a vonóhorogtartót a gép hátulján található foglalatba.
4. Helyezze be függesztőcsapot, átdugva azt a foglalat és a vonóhorogtartó furatain.
5. Rögzítse a függesztőt a rugós sasszeggel.

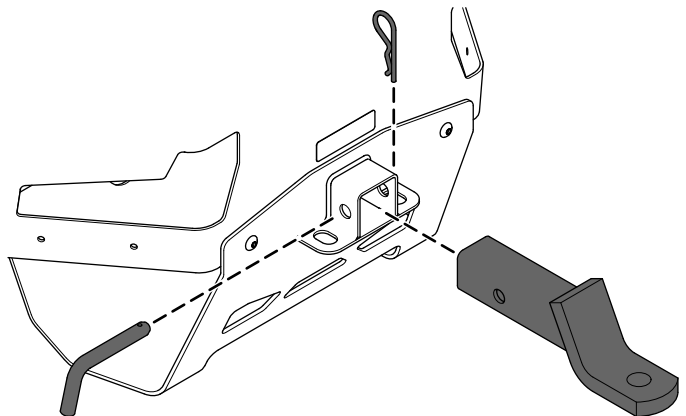

Ábra 36

A gép szállítása

A gép szállításához használjon nagy teherbírású pótkocsit vagy tehergépkocsit. Használjon teljes szélességű rámpát. Ügyeljen arra, hogy az utánfutó vagy tehergépkocsi rendelkezzen a jogszabályban előírt fékekkel, világítással és jelzésekkel. Olvassa el figyelmesen a biztonsági előírásokat. Ezen információk ismerete segít elkerülni a személyi sérüléseket. Az utánfutóra és a lekötésre vonatkozó követelmények tekintetében tanulmányozza a helyi jogszabályokat.

▲ FIGYELMEZTETÉS

Az irányjelzők, lámpák, fényvisszaverő jelzések vagy lassú jármű embléma nélküli közúti közlekedés veszélyes, és olyan balesetekhez vezethet, amelyek személyi sérüléseket is okozhatnak.

Ne parkoljon a géppel közúton.

Pótkocsi vontatása

A gép pótkocsi és munkaeszköz vontatására is alkalmas. Az elérhető vonóhorgok kapcsán forduljon a hivatalos Toro-forgalmazóhoz.

A gépe legfeljebb 113 kg össztömegű (GTW) pótkocsi vontatására alkalmas.

Ne lépje túl a vonóhorgot terhelő megengedett 22 kg tömeget.

Rakomány szállításakor vagy pótkocsi vontatásakor ne terhelje túl a gépet vagy a pótkocsit. A túlterhelés a teljesítmény csökkenését vagy a hidraulikus hajtáságységek, a gumibroncok és a váz károsodását okozhatja.

1. Parkolja le a gépet sík talajon, kapcsolja ki a késkapcsolót (TLT), és húzza be a rögzítőféket.
2. Állítsa le a motort, vegye ki az indítókulcsot, és várja meg, amíg az összes mozgó alkatrész leáll, csak ezután hagyja el a kezelőülést.

Az utánfutó kiválasztása

▲ FIGYELMEZTETÉS

A gép utánfutóra vagy tehergépkocsira való felrakodása megnöveli a felborulás kockázatát, és súlyos, akár végzetes sérüléssel is járhat (Ábra 37).

- Csak teljes szélességű rámpát használjon, ne a gép két oldalán elhelyezett külön rámpákat.
- Ne legyen 15° -nál meredekebb a rámpa lejtése a talajhoz, valamint a pótkocsi vagy a tehergépkocsi platójához képest.
- A rámpa hossza legyen legalább négyszerese a plató és a talaj közötti távolságnak. Ezzel biztosítható, hogy sík talajon a rámpa szöge ne haladja meg a 15° -ot.

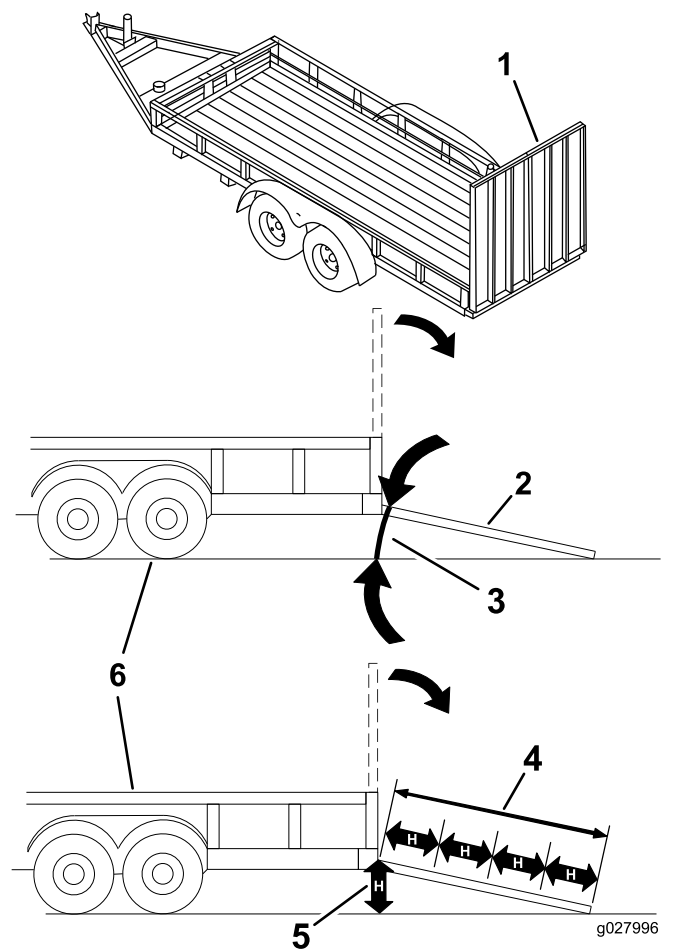

Ábra 37

1. Teljes szélességű rámpa szállítási helyzetben
2. Teljes szélességű rámpa oldalnézete rakodási helyzetben
3. Nem több mint 15° .
4. A rámpa hossza legalább négyszerese a plató felülete és a talaj közötti távolságnak.
5. H = a plató felülete és a talajfelület közötti távolság
6. Utánfutó

A gép felrakodása

▲ FIGYELMEZTETÉS

A gép utánfutóra vagy tehergépkocsira való felrakodása megnöveli a felborulás kockázatát, és súlyos, akár végzetes sérüléssel is járhat.

- Járjon el rendkívül körültekintően, amikor a géppel a rámpán halad.
- A rámpára tolatva hajtson fel, és előremenetben hajtson le róla.
- Kerülje a hirtelen gyorsítást és lassítást, amikor a rámpán halad a géppel, mert elveszítheti felette az uralmát, és felborulhat.

1. Utánfutó használata esetén kapcsolja azt fel a gépjárműre, és akassza be a biztonsági láncokat is.
2. Adott esetben kösse be az utánfutó fékrendszerét és világítását is.
3. Hajtsa le a rámpát, ügyelve arra, hogy a rámpa és a talaj közti szög ne legyen több mint 15° (Ábra 37).
4. Tolasson fel a géppel a rámpán (Ábra 38).

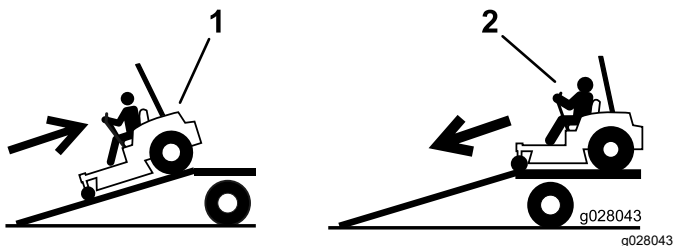

Ábra 38

1. Tolasson fel a géppel a rámpán.
2. A géppel előremenetben hajtsa le a rámpán.

5. Állítsa le a motort, vegye ki a kulcsot, és húzza be a rögzítőféket.
6. Köttözze le a gépet az első önbeálló kerekeknél és a hátsó vázkeretnél hevederekkel, láncokkal, sodronnyal vagy kötelekkel (Ábra 39). A lekötésre vonatkozó követelmények tekintetében tanulmányozza a helyi jogszabályokat.

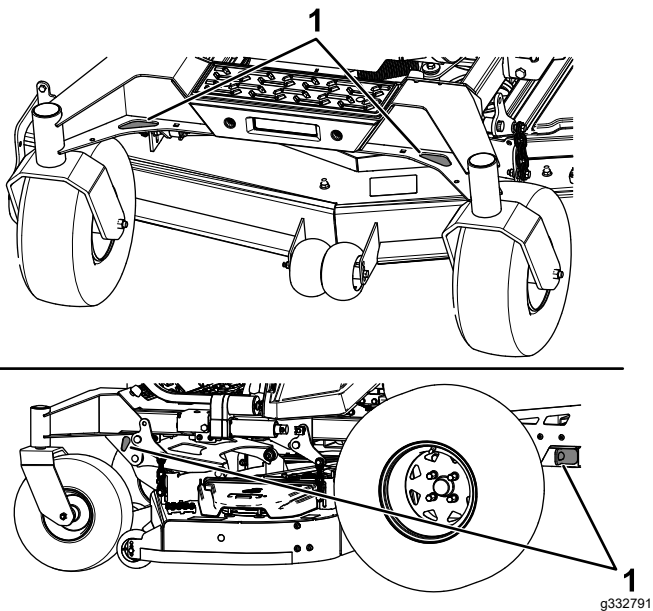

Ábra 39

1. Lekötési pontok

A gép lerakodása

1. Hajtsa le a rámpát, ügyelve arra, hogy a rámpa és a talaj közti szög ne legyen több mint 15° (Ábra 37).
2. A géppel előremenetben hajtsa le a rámpán (Ábra 38).

Karbantartás

Biztonsági tudnivalók karbantartáskor

- Ha a kulcsot a gyújtáskapcsolóban hagyja, mások véletlenül beindíthatják a motort, és a közelben állók súlyos sérülését okozhatják. Karbantartási munkák előtt vegye ki a kulcsot a gyújtáskapcsolóból.
- A kezelőállás elhagyása előtt végezze el az alábbiakat:
 - Parkolja le a gépet sík talajon.
 - Kapcsolja le a hajtásokat.
 - Húzza be a rögzítőféket.
 - Állítsa le a motort, és vegye ki az indítókulcsot.
 - A karbantartás megkezdése előtt hagyja a gép elemeit lehűlni.
- Ne engedje, hogy a gépet oktatásban nem részesült személyzet üzemeltesse.
- Tartsa távol kezét és lábát a mozgó vagy forró alkatrészekről. Ha lehetséges, járó gépen ne végezzen beállításokat.
- Az energiát tároló alkatrészekből óvatosan engedje ki a nyomást.
- Ellenőrizze rendszeresen a rögzítőfék működését. Végezze el beállítását és szervizelését szükség szerint.
- Soha ne változtasson a biztonsági berendezéseken. Rendszeresen ellenőrizze megfelelő működésüket.
- Tisztítsa le a fűvet és a törmeléket a nyíróegységről, valamint a tűzveszély megelőzése érdekében a hangtompítóról, a hajtásokról, a fűgyűjtőről és a motortérből.
- Takarítsa fel a kiömlött olajat vagy üzemanyagot, és távolítsa el minden üzemanyaggal átitatott törmeléket.
- Ne hagyatkozzon mechanikus vagy hidraulikus emelőre alátámasztásként; ha megemeli a gépet, támassza alá emelőállványokkal.
- A gép minden alkatrészét tartsa megfelelő üzemállapotban. Az összes csavart húzza meg, különösen a késeket rögzítő kötőelemeket. Cseréljen ki minden kopott vagy sérült matricát.
- A gép szerelése előtt kösse le a negatív kábelt az akkumulátorcsatlakozóról.
- Az optimális teljesítmény érdekében csak eredeti Toro-pótalkatrészeket és -tartozékokat használjon. A más által gyártott pótalkatrészek és tartozékok használata veszélyes lehet, és emellett a jótállást is érvénytelenítheti.

Ajánlott karbantartási ütemterv(ek)

Karbantartási időköz	Karbantartási intézkedés
Az első 100 óra után	<ul style="list-style-type: none">• A hidraulika-rendszer szűrők és a hidraulikafolyadék cseréje.
Minden egyes használat előtt, vagy naponta	<ul style="list-style-type: none">• Ellenőrizze a biztonsági reteszelőrendszert.• Ellenőrizze a motorolaj szintjét.• Ellenőrizze a biztonsági övet.• Ellenőrizze a hidraulikafolyadék szintjét a tágulási tartályban.• Ellenőrizze a késeket.
Minden használat után	<ul style="list-style-type: none">• Tisztítsa ki a nyíróasztalt.
Minden 50 órában	<ul style="list-style-type: none">• Ellenőrizze a gumibroncsok nyomását. Csak fúvott gumibronccsal szerelt gépek esetében• Ellenőrizze az ékszíjakat, hogy látható-e rajtuk repedezettség és kopás.
Minden 100 órában	<ul style="list-style-type: none">• Kenje meg a fűnyíróasztal-emelő forgáspontjait.• A motorolaj cseréje (koszos vagy poros körülmények között gyakrabban).• Cserélje ki a gyújtógyertyát, vagy tisztítsa meg és állítsa be a gyertyahézagot.
Minden 200 órában	<ul style="list-style-type: none">• A motorolaj-szűrő cseréje (koszos vagy poros körülmények között gyakrabban).
Minden 250 órában	<ul style="list-style-type: none">• Az elsődleges légszűrőbetét cseréje (koszos vagy poros körülmények között gyakrabban).• A biztonsági légszűrőbetét ellenőrzése (koszos vagy poros körülmények között gyakrabban).
Minden 400 órában	<ul style="list-style-type: none">• Zsírozza meg az önbeálló kerekek forgócsapját (koszos vagy poros körülmények között gyakrabban).

Karbantartási időköz	Karbantartási intézkedés
Minden 400. üzemóra után vagy évente, amelyik korábban esedékessé válik	<ul style="list-style-type: none"> Az első csere után – Toro® HYPR-OIL™ 500 folyadék használata esetén cserélje le a hidraulikarendszer szűrőit és a hidraulikafolyadékot (cserélje gyakrabban koszos vagy poros körülmények esetén).
Minden 500 órában	<ul style="list-style-type: none"> A biztonsági légszűrőbetét cseréje (koszos vagy poros körülmények között gyakrabban). Az üzemanyagszűrő cseréje (gyakrabban, ha poros, koszos környezetben dolgozik a géppel).
Havonta	<ul style="list-style-type: none"> Ellenőrizze az akkumulátor töltöttségi szintjét.
Évente	<ul style="list-style-type: none"> Zsírozza meg az önbeálló kerekek csapágóit (koszos vagy poros körülmények között gyakrabban). Az önbeálló kerekek kerékagyának zsírzása.
Évente, vagy tárolás előtt	<ul style="list-style-type: none"> Javítsa ki a lepattogzott festést. Végezze el a Tárolás című fejezetben ismertetett összes lépést.

Fontos: A további karbantartási eljárásokra vonatkozóan lásd a motor kezelői kézikönyvét.

⚠ VIGYÁZAT

Ha a kulcsot a gyújtáskapcsolóban hagyja, mások véletlenül beindíthatják a motort, és a közelben állók súlyos sérülését okozhatják.

Karbantartási munkák előtt állítsa le a motort, és vegye ki az indítókulcsot a gyújtáskapcsolóból.

Karbantartás előtti intézkedések

A nyíróasztal függönyének leoldása

A nyíróasztal függönyének leoldásához távolítsa el a sasszeget, így hozzáfér a nyíróasztal felső részéhez. Ha elvégezte a karbantartást, szerelje vissza a függönnyt a korábban eltávolított sasszeeggel.

A védőlemez eltávolítása

Hajtsa ki a 2 első csavart, és távolítsa el a védőlemezt, hogy hozzáférjen a nyíróasztalékszíjakhoz és a tengelyekhez (Ábra 40). A karbantartás befejeztével szerelje vissza a védőlemezt, és húzza meg a csavarokat.

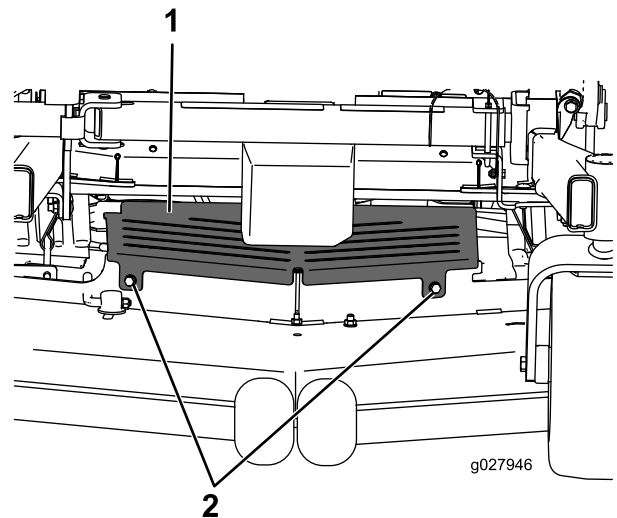

Ábra 40

1. Védőlemez

2. Csavar

Kenés

A gép kenése

Koszos vagy poros körülmények között gyakrabban kenje meg a gépet.

Kenőzsír típusa: 2. sz. lítiumos vagy molibdénos kenőzsír

1. Parkolja le a gépet sík talajon, kapcsolja ki a késkapcsolót, és húzza be a rögzítőféket.
2. Állítsa le a motort, vegye ki az indítókulcsot, és várja meg, amíg az összes mozgó alkatrész leáll, csak ezután hagyja el a kezelőülést.
3. Tisztítsa le ronggyal a zsírzógombokat.

Megjegyzés: Kaparja le a festéket a zsírzógomb elejéről, ha van rajta.

4. Csatlakoztasson zsírzóprést a zsírzógombra.
5. Pumpálja addig a zsírt a zsírzógombokba, amíg a csapágyakból ki nem türemkedik.
6. Törölje le a felesleges zsírt.

A nyíróasztal-emelő forgáspontjainak kenése

Szolgáltatásszünet: Minden 100 órában

Kenje meg a fűnyíróasztal-emelő forgáspontjait könnyűolajjal vagy olajpermettel.

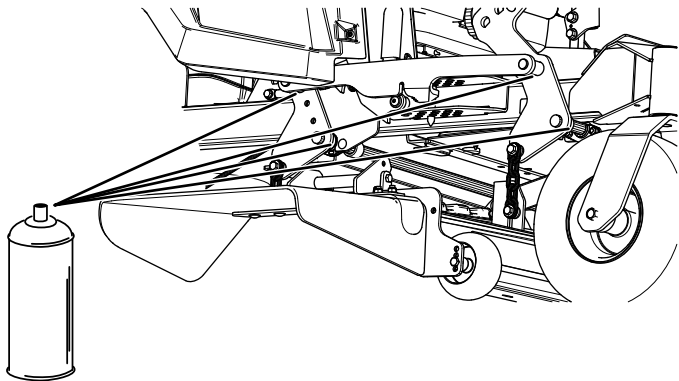

Ábra 41

g336930

Az önbeálló kerekek forgócsapjának zsírzása

Szolgáltatásszünet: Minden 400 órában/Évente (amelyik előbb van) (koszos vagy poros körülmények között gyakrabban).

Évente—Zsírozza meg az önbeálló kerekek csapágait (koszos vagy poros körülmények között gyakrabban).

1. Parkolja le a gépet sík talajon, kapcsolja ki a késkapcsolót, és húzza be a rögzítőféket.
2. Állítsa le a motort, vegye ki az indítókulcsot, és várja meg, amíg az összes mozgó alkatrész leáll, csak ezután hagyja el a kezelőülést.
3. Távolítsa el a porvédő sapkát, állítsa be az önbeálló kerekek forgócsapjait, és ne tegye vissza a porvédő sapkát, amíg a zsírzást el nem végezte, lásd: [A gép kenése \(oldal 36\)](#).
4. Távolítsa el a hatlapú zárócsavart.
5. Hajtson be egy zsírzógombot a furatba.
6. Pumpáljon zsírt a zsírzógombba, amíg ki nem türemkedik a felső csapágy körül.
7. Szerelje ki a zsírzógombot a furatból. Szerelje vissza a zárócsavart és a sapkát.

Az önbeálló kerekek kerékagyának zsírzása

Szolgáltatásszünet: Évente

1. Parkolja le a gépet sík talajon, kapcsolja ki a késkapcsolót, és húzza be a rögzítőféket.
2. Állítsa le a motort, vegye ki az indítókulcsot, és várja meg, amíg az összes mozgó alkatrész leáll, csak ezután hagyja el a kezelőülést.
3. Emelje meg a nyíróasztalt a hozzáféréshez.
4. Távolítsa el az önbeálló kereket az önbeálló villából.
5. Távolítsa el a tömítésvédő kupakot a kerékagyról.

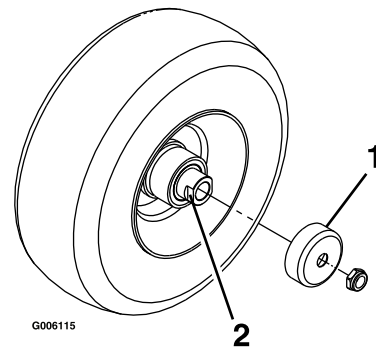

Ábra 42

g006115

1. Tömítésvédő kupak
 2. Távtartóanya lapítással a csavarkulcs számára
-
6. Távolítsa el a távtartóanyát az önbeálló kerék tengelyegységéről.

Megjegyzés: A távtartóanyát menetrögzítő pasztával szerelték fel a tengelyre.

7. Távolítsa el a tengelyt a kerékegységből (a másik távtartóánya még maradjon a helyén).
8. Feszegesse ki a tömítőgyűrűket, vizsgálja meg a csapágyakat kopás, károsodás szempontjából, szükség szerint cserélje le őket.
9. Töltse fel a csapágyakat általános kenőzsírral.
10. Szereljen be 1 csapágyat és 1 új tömítőgyűrűt a kerékbe.
11. Ha a tengelyre egyik távtartóánya sincs felszerelve, kenje meg az egyik távtartóánya meneteit menetrögzítő pasztával, és hajtsa rá a tengelyre úgy, hogy a lapítás a csavarkulcs számára kifelé álljon.

Megjegyzés: Ne hajtsa rá a távtartóanyát a tengely végére a menet végéig. A távtartóánya külső felületéhez képest kb. 3 mm-rel legyen beljebb a tengely vége.

12. Szerelje be az összeszerelt anyát és tengelyt a kerékbe az új tömítőgyűrű és csapágy felől.
13. Fordítsa a kereket a nyitott részével felfelé, és töltse fel teljesen a tengely körüli részt általános kenőzsírral.
14. Szerelje be a másik csapágyat és az új tömítőgyűrűt a kerékbe.
15. Kenje meg a másik távtartóánya meneteit is menetrögzítő pasztával, és hajtsa rá a tengelyre úgy, hogy a lapítás a csavarkulcs számára kifelé álljon.
16. Húzza meg az anyát 8–9 Nm nyomatékkal, lazítsa vissza, majd húzza meg újra 2–3 Nm nyomatékkal.

Megjegyzés: Ügyeljen arra, hogy a tengely egyik oldalon se lógjon túl az anyán.

17. Szerelje fel a tömítésvédő kupakokat a kerékagyra, majd szerelje be a kereket az önbeálló villába.
18. Szerelje be az önbeálló kerék csavarját, és húzza meg teljesen az anyát.

Fontos: Ellenőrizze gyakran a csapágyat és a beállítást, hogy megelőzhető legyen a tömítés és a csapágy károsodása. Pörgesse meg az önbeálló kereket. Nem szabad, hogy sokáig pörögjön (1 vagy 2 fordulatot tehet meg), és oldalirányú játéka sem lehet. Ha a kerék akadálytalanul pörög, állítson a távtartóanyán, hogy legyen a keréknek némi ellenállása. Hordjon fel újabb réteg menetrögzítő pasztát.

Motor karbantartása

A motorral kapcsolatos munkavédelmi előírások

- Tartsa távol kezét, lábát, arcát, testrészeit és ruházatát a kipufogótól és egyéb forró felületektől. A karbantartás megkezdése előtt hagyja a motor elemeit lehűlni.
- Ne változtassa meg a motor szabályozási beállításait, és ne pörgesse túl a motort.

A légszűrő szervizelése

Szolgáltatásszünet: Minden 250 órában—Az elsődleges légszűrőbetét cseréje (koszos vagy poros körülmények között gyakrabban).

Minden 250 órában—A biztonsági légszűrőbetét ellenőrzése (koszos vagy poros körülmények között gyakrabban).

Minden 500 órában—A biztonsági légszűrőbetét cseréje (koszos vagy poros körülmények között gyakrabban).

Megjegyzés: Szervizelje gyakrabban a légszűrőt, ha az üzemeltetési környezet rendkívül poros vagy homokos.

A szűrők kiszérése

1. Parkolja le a gépet sík talajon, kapcsolja ki a késkapcsolót (TLT), és húzza be a rögzítőféket.
2. Állítsa le a motort, vegye ki az indítókulcsot, és várja meg, amíg az összes mozgó alkatrész leáll, csak ezután hagyja el a kezelőülést.
3. Oldja a légszűrő reteszeit, és húzza le a légszűrőfedelelet a légszűrőházzól (Ábra 43).

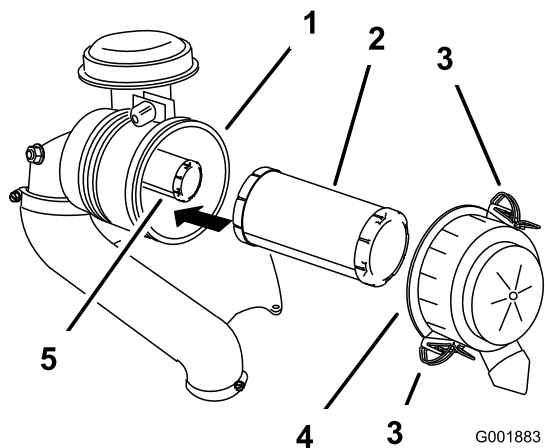

Ábra 43

- | | |
|---------------------|---------------------|
| 1. Légszűrőház | 4. Légszűrőfedél |
| 2. Elsődleges szűrő | 5. Biztonsági szűrő |
| 3. Retesz | |

- Fúvassa tisztára sűrített levegővel a légszűrőfedél belsejét.
- Csúszassa ki óvatosan az elsődleges szűrőt a légszűrőházból (Ábra 43).

Megjegyzés: Ügyeljen arra, hogy a szűrőbetét ne ütődjön a szűrőháznak.

- A biztonsági légszűrőbetétet csak akkor távolítsa el, ha cseréli.

A szűrőbetétek ellenőrzése

- Vizsgálja meg a biztonsági légszűrőbetétet. Ha szennyezett, akkor a biztonsági és az elsődleges szűrőbetétet is cserélje ki.

Fontos: Ne kísérelje meg a biztonsági légszűrőbetét tisztítását. Ha a biztonsági légszűrőbetét szennyezett, akkor az elsődleges szűrőbetét sérült.

- Vizsgálja meg az elsődleges szűrőbetétet sérülés szempontjából úgy, hogy a szűrőbetét külső részét a fény felé tartva belenéz a szűrőbetétbe. Ha az elsődleges szűrőbetét szennyezett, meghajlott vagy sérült, cserélje ki.

Megjegyzés: Az esetleges lyukak a szűrőbetét anyagán világos foltként jelennek meg. Az elsődleges légszűrőbetétet ne tisztítsa.

A légszűrőbetétek beszerelése

Fontos: A motor károsodásának megelőzése érdekében csak úgy indítsa be a motort, ha mindkét légszűrőbetét és a légszűrőfedél is a helyén van.

- Új légszűrőbetétek beszerelése esetén ellenőrizze, hogy a szűrők a szállítás során nem sérültek-e meg.

Megjegyzés: Ne használjon sérült szűrőbetétet.

- A belső szűrő cseréje esetén óvatosan csúszassa be azt a szűrőházba (Ábra 43).
- Óvatosan csúszassa rá az elsődleges szűrőbetétet a biztonsági szűrőbetétre (Ábra 43).

Megjegyzés: A beszerelés során az elsődleges szűrőbetét külső peremét nyomva gondoskodjon arról, hogy a szűrőbetét teljesen beüljön a helyére.

Fontos: Ne a szűrőbetét puha belső részét nyomja.

- Szerelje fel a légszűrőfedelel, és rögzítse a kapcsokkal (Ábra 43).

A motorolaj szervizelése

Szolgáltatásszünet: Minden egyes használat előtt, vagy naponta—Ellenőrizze a motorolaj szintjét.

Minden 100 órában—A motorolaj cseréje (koszos vagy poros körülmények között gyakrabban).

Minden 200 órában—A motorolaj-szűrő cseréje (koszos vagy poros körülmények között gyakrabban).

A motorolajra vonatkozó előírások

Olaj típusa: detergenstartalmú kenőolaj (API-specifikáció: SF, SG, SH, SJ vagy SL)

A forgattyúház úrtartalma:

- Kawasaki FX691 motorok** – 2,0 l szűrőcseréje esetén; 1,8 l szűrőcseréje nélkül
- Kawasaki FX801 motorok** – 2,3 l szűrőcseréje esetén; 2,1 l szűrőcseréje nélkül

Viszkozitás: lásd az alábbi táblázatot.

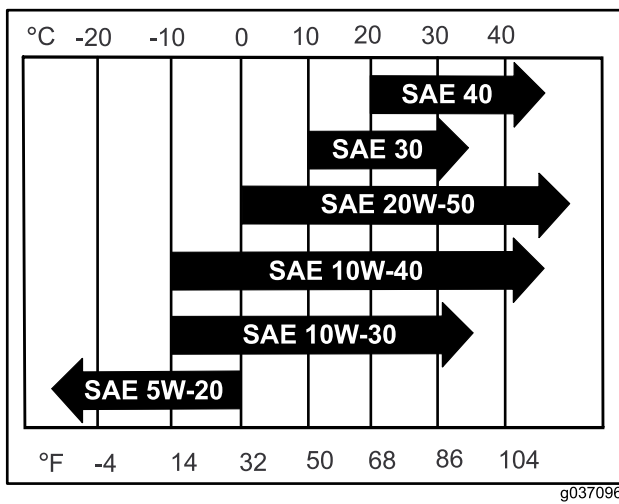

g037096
g037096

Ábra 44

Megjegyzés: Bár a legtöbb esetben 10W-40 motorolaj ajánlott, a légköri viszonyoknak megfelelően előfordulhat, hogy más viszkozitású olajat kell használnia. Magasabb környezeti hőmérsékleten a 20W-50 motorolaj használata csökkentheti az olajfogyasztást.

A motorolaj szintjének ellenőrzése

Megjegyzés: Az olajsintet hideg motornál ellenőrizze.

Fontos: Ha a motort túl sok vagy kevés motorolajjal járattja, a motor egyaránt károsodhat.

1. Parkolja le a gépet sík talajon, kapcsolja ki a késkapcsolót (TLT), és húzza be a rögzítőféket.
2. Állítsa le a motort, vegye ki az indítókulcsot, és várja meg, amíg az összes mozgó alkatrész leáll, csak ezután hagyja el a kezelőülést.

Megjegyzés: Ellenőrizze, hogy a motor lehűlt, így az olajnak volt ideje, hogy lecsorogjon az olajteknőbe.

3. Tisztítsa meg az olajbetöltő sapka és a nívópálca környékét, mielőtt eltávolítja, hogy ne kerülhessen szennyeződés, fűkaszálék stb. a motorba (Ábra 45).

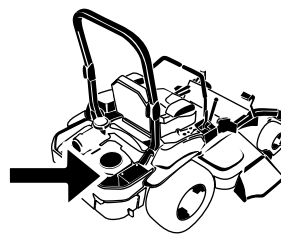

G008804
g008804

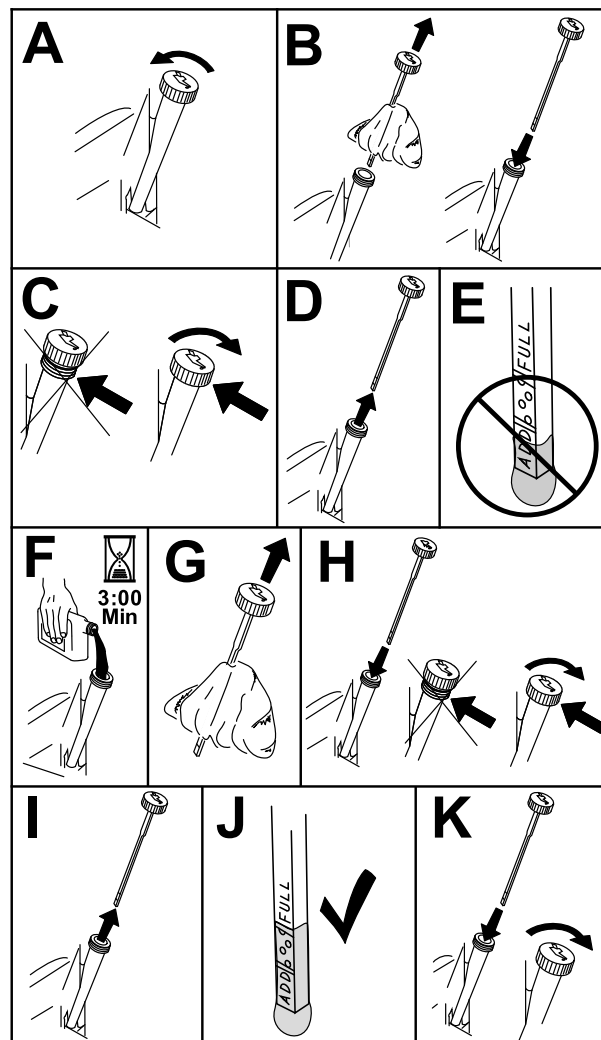

g311705

Ábra 45

A motorolaj cseréje

Megjegyzés: A fáradt olaj ártalmatlanítását végezze újrahasznosító központban.

1. Indítsa be a motort, és járassa 5 percig.

Megjegyzés: Így az olaj felmelegszik, és könnyebben leürül.

2. Parkoljon le a géppel úgy, hogy a leeresztő oldal az ellentétes oldalhoz képest kissé lejjebb kerüljön, így biztosítva az olaj teljes leeresztését.
3. Kapcsolja ki a késkapcsolót (erőleadó tengely), és húzza be a rögzítőféket.

4. Állítsa le a motort, vegye ki az indítókulcsot, és várja meg, amíg az összes mozgó alkatrész leáll, csak ezután hagyja el a kezelőülést.
5. Engedje le az olajat a motorból (Ábra 46).

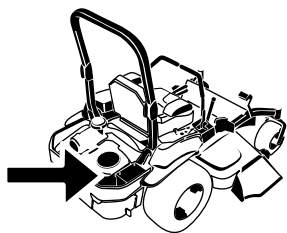

G008804
g008804

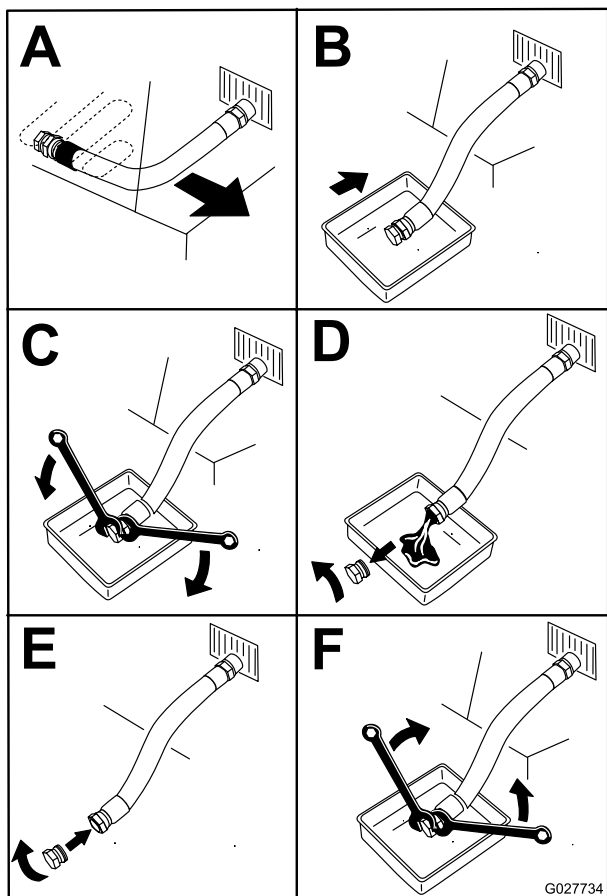

G027734
g027734

Ábra 46

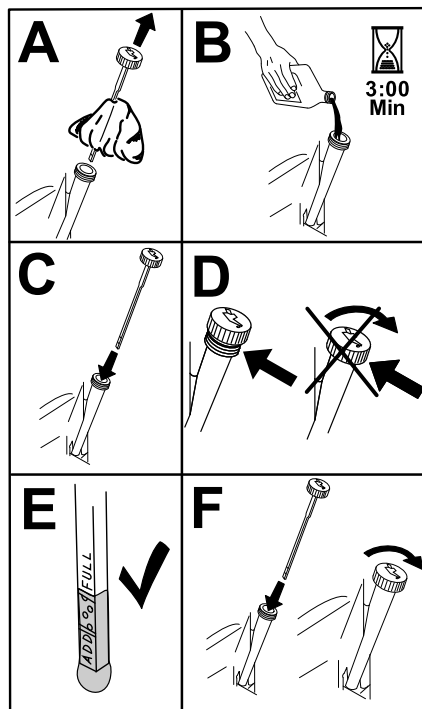

Ábra 47

g194610

7. Indítsa be a motort, és menjen sík felületre.
8. Ellenőrizze ismét az olajszintet.

A motorolajsűrő cseréje

1. Ürítse le az olajat a motorból, lásd: [A motorolaj cseréje \(oldal 39\)](#).
2. A motorolajsűrő cseréje (Ábra 48).

6. Öntse be lassan a megadott olaj kb. 80%-át a betöltőcsőbe, majd töltsön utána annyit, hogy az olajszint elérje a „FULL” (tele) jelzést (Ábra 47).

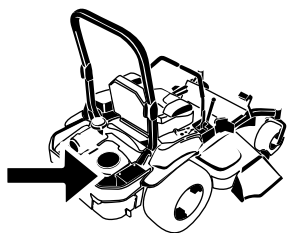

Gyújtógyertya típusa:

Kawasaki FX691 és FX801 motor – NGK® BPR4ES vagy ennek megfelelő

Légrés: 0,75 mm

G008804
g008804

A gyújtógyertya eltávolítása

1. Parkolja le a gépet sík talajon, kapcsolja ki a késkapcsolót (TLT), és húzza be a rögzítőféket.
2. Állítsa le a motort, vegye ki az indítókulcsot, és várja meg, amíg az összes mozgó alkatrész leáll, csak ezután hagyja el a kezelőülést.
3. Tisztítsa meg a gyújtógyertya alapja körüli területet, hogy ne juthasson szennyeződés a motorba.
4. Keresse meg és távolítsa el a gyújtógyertyá(ka)t a [Ábra 49](#) szerint.

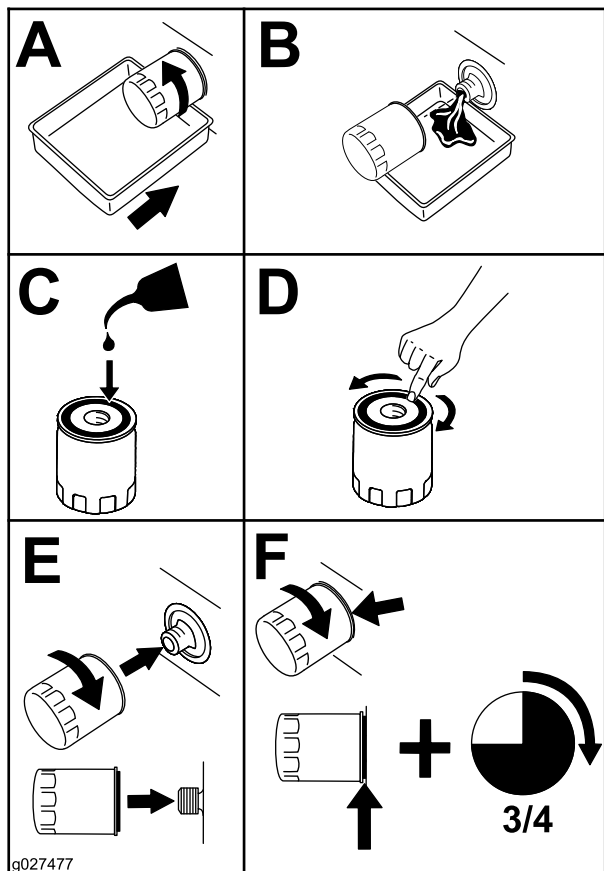

Ábra 48

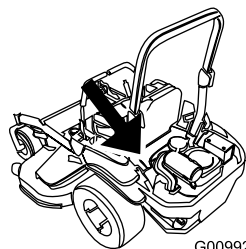

G009922

g009922

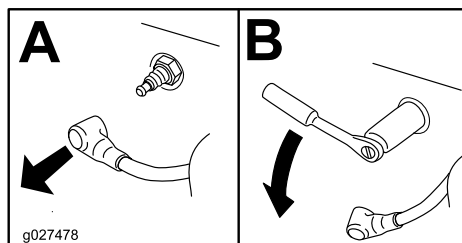

Ábra 49

g027478

Megjegyzés: Csavarja fel a helyére az olajsűrőt annyira, hogy a tömítése felüljön, majd húzzon rá még $\frac{3}{4}$ fordulatot.

3. Töltse fel az olajteknőt megfelelő típusú új olajjal, lásd: [A motorolajra vonatkozó előírások \(oldal 38\)](#).

A gyújtógyertya szervizelése

Szolgáltatásszünet: Minden 100 órában

A gyújtógyertya beszerelése előtt ellenőrizze a középső és a szélső elektróda közti gyertyahézagot. A gyújtógyertya ki- és beszereléséhez használjon gyertyakulcsot, a gyertyahézag ellenőrzéséhez és beállításához pedig hézagmérőt. Szükség szerint szereljen be új gyújtógyertyát.

A gyújtógyertya ellenőrzése

Fontos: Ne tisztítsa meg a gyújtógyertyát. A gyújtógyertyát cserélje ki, ha fekete bevonatot lát rajta, elhasználódtak az elektródái, olajos réteg vagy repedések láthatók rajta.

Ha a szigetelőn világosbarna vagy szürke réteg látható, a motor megfelelően üzemel. A fekete réteg a szigetelőn rendszerint elszennyeződött légszűrőre utal.

Állítsa be a gyertyahézagot 0,75 mm-re.

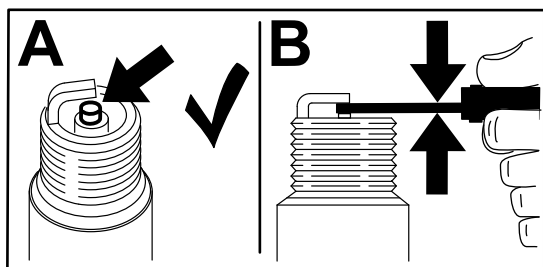

Ábra 50

g206628

A gyújtógyertya beszerelése

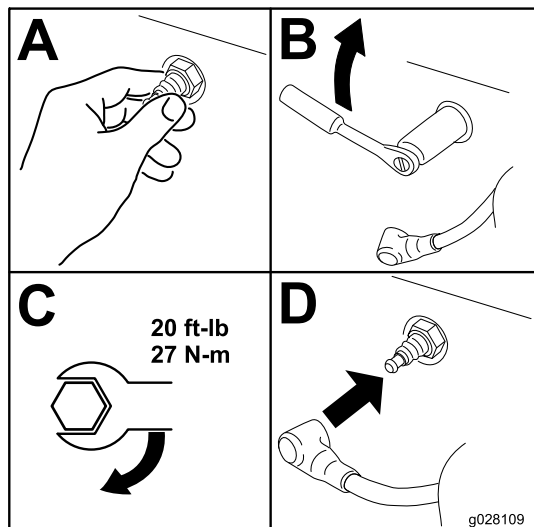

Ábra 51

g028109

Üzemanyagrendszer karbantartása

⚠ VESZÉLY

Az üzemanyag bizonyos körülmények között rendkívül gyúlékony és robbanásveszélyes. Az üzemanyag okozta tűz vagy robbanás megégetheti Önt vagy másokat, és anyagi károkat okozhat.

Az üzemanyagra vonatkozó óvintézkedések teljes listája tekintetében lásd: [Az üzemanyaggal kapcsolatos óvintézkedések \(oldal 15\)](#).

Az üzemanyagszűrő cseréje

Szolgáltatásszünet: Minden 500 órában/Évente (amelyik előbb van) (gyakrabban, ha poros, koszos környezetben dolgozik a géppel).

Fontos: Szerelje fel az üzemanyagtömlőket, és rögzítse azokat műanyag kötegelőkkel úgy, ahogy eredetileg voltak, hogy ne érjenek olyan alkatrészekhez, amelyek károsíthatják az üzemanyag-szállító rendszert.

Ne szerelje vissza az elszennyeződött szűrőt, ha eltávolította az üzemanyag-vezetékéről.

Az üzemanyagszűrő a motor elejénél bal oldalt, a motor közelében található.

1. Parkolja le a gépet sík talajon, kapcsolja ki a késkapcsolót (TLT), és húzza be a rögzítőféket.
2. Állítsa le a motort, vegye ki az indítókulcsot, és várja meg, amíg az összes mozgó alkatrész leáll, csak ezután hagyja el a kezelőülést.
3. Hagyja a gépet lehűlni.
4. Cserélje ki az üzemanyagszűrőt ([Ábra 52](#)).

Megjegyzés: Az új szűrőn az áramlási irányt jelző nyíl mutasson a motor felé.

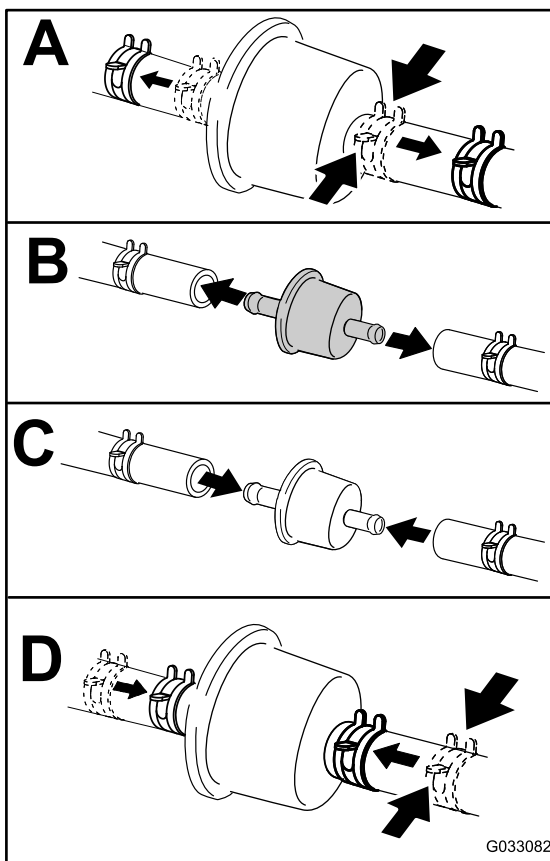

Ábra 52

g033082

Az üzemanyagtartály szervizelése

Ne kísérelje meg az üzemanyagtartály leürítését. Bízva hivatalos márkaszervizre az üzemanyagtartály leürítését és az üzemanyagrendszer elemeinek szervizelését.

Elektromos berendezés karbantartása

A villamos rendszerrel kapcsolatos munkavédelmi előírások

- A gép szerelése előtt kösse le a negatív kábelt az akkumulátorcsatlakozóról.
- Az akkumulátor töltését nyitott, jól szellőző helyen végezze, szikráktól és nyílt lángtól távol. A töltőt az akkumulátorra való csatlakoztatása vagy leválasztása előtt húzza ki a fali aljzatból. Viseljen védőruházatot, és használjon szigetelt szerszámokat.

Az akkumulátor szervizelése

Szolgáltatásszünet: Havonta

Az akkumulátor eltávolítása

⚠ FIGYELMEZTETÉS

Az akkumulátor pólusai vagy a fém szerszámok a gép fém alkatrészeihez érve szikrázást keltő rövidzárlatot okozhatnak. A szikrák hatására az akkumulátor gázai berobbanhatnak, ami személyi sérüléshez vezethet.

- Az akkumulátor ki- vagy beszerelése során ügyeljen arra, hogy annak pólusai ne érjenek a gép fém alkatrészeihez.
- Ügyeljen arra, hogy a fém szerszámok ne okozzanak rövidzárlatot az akkumulátor pólusai és a gép fém alkatrészei között.

▲ FIGYELMEZTETÉS

Az akkumulátor kábeleinek helytelen lekötése szikrákat okozva károsíthatja a gépet és a kábeleket. A szikrák hatására az akkumulátor gázai berobbanhatnak, ami személyi sérüléshez vezethet.

- Először mindig a negatív (fekete) akkumulátorkábelt kösse le, és csak azután a pozitív (piros) kábelt.
- Először mindig a pozitív (piros) akkumulátorkábelt kösse vissza, és csak azután a negatív (fekete) kábelt.

1. Parkolja le a gépet sík talajon, kapcsolja ki a késkapcsolót (TLT), és húzza be a rögzítőféket.
2. Állítsa le a motort, vegye ki az indítókulcsot, és várja meg, amíg az összes mozgó alkatrész leáll, csak ezután hagyja el a kezelőülést.
3. Szerelje ki az akkumulátort az [Ábra 53](#) alapján.

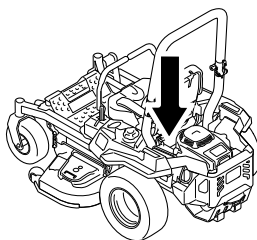

g036853

g036853

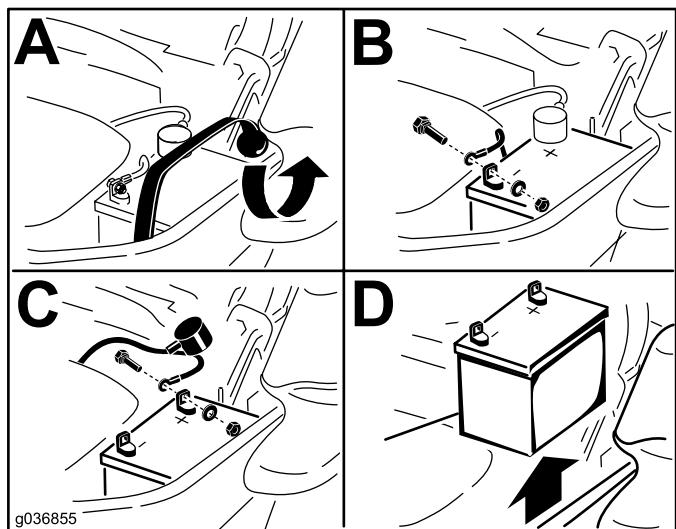

g036855

g036855

Ábra 53

Az akkumulátor töltése

▲ FIGYELMEZTETÉS

Az akkumulátor töltése során robbanásveszélyes gázok keletkeznek.

Ne dohányozzon és ne használjon szikraképző eszközt vagy nyílt lángot az akkumulátor közelében.

Fontos: Az akkumulátort tartsa mindig teljesen feltöltve (1,265-ös fajsúly). Különösen fontos az akkumulátort megvédeni a károsodástól 0 °C alatti hőmérsékleten.

1. Szerelje ki az akkumulátort a vázból, lásd [Az akkumulátor eltávolítása \(oldal 43\)](#).
2. Töltse az akkumulátort 10–15 percig 25–30 A vagy 30 percig 10 A áramerősséggel.

Megjegyzés: Ne töltse túl az akkumulátort.

3. Ha az akkumulátor teljesen feltöltődött, húzza ki a töltőt a konnektorból, majd kösse le az akkumulátor pólusairól ([Ábra 54](#)).
4. Szerelje be az akkumulátort a gépbe, és kösse rá a kábeleit, lásd: [Az akkumulátor beszerelése \(oldal 45\)](#).

Megjegyzés: Ne járassa a gépet lekötött akkumulátorral. Károsodások léphetnek fel a villamos rendszerben.

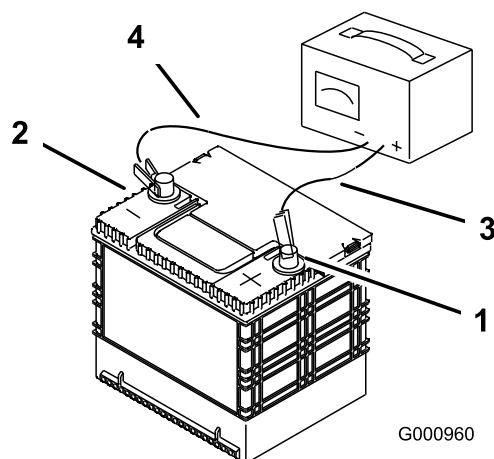

G000960

g000960

Ábra 54

1. Pozitív (+) akkumulátorpólus
2. Negatív (-) akkumulátorpólus
3. Piros (+) töltővezeték
4. Fekete (-) töltővezeték

Az akkumulátor beszerelése

1. Helyezze el úgy az akkumulátort a tálcájában, hogy a pólusai a hidraulikatartállyal ellenkező oldalon legyenek (Ábra 53).
2. Szerelje fel a pozitív (piros) akkumulátorkábelt a pozitív (+) akkumulátorpólusra.
3. Szerelje fel a negatív (fekete) akkumulátorkábelt a negatív (-) akkumulátorpólusra.

Megjegyzés: MyRide gépeknél ügyeljen arra, hogy a testkábel ne dörzsölődjön a lengőkarhoz vagy a lengéscsillapító alsó bekötéséhez (Ábra 55).

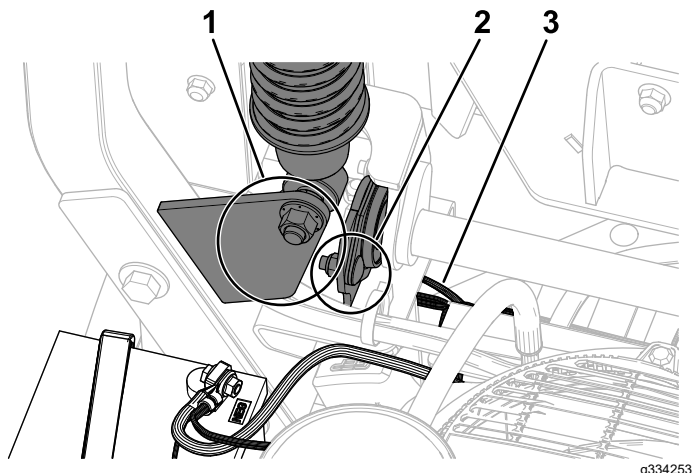

Ábra 55

1. Ügyeljen arra, hogy a testkábel ne dörzsölődjön a lengéscsillapító alsó bekötéséhez.
2. Ügyeljen arra, hogy a testkábel ne dörzsölődjön a lengőkarhoz.
3. Testkábel

4. Rögzítse a kábeleket 2 csavar, 2 alátét és 2 önbiztosító anya segítségével (Ábra 53).
5. Csúsztassa rá a piros gumisapkát a pozitív (+) akkumulátorpólusra.
6. Rögzítse az akkumulátort a gumipánttal (Ábra 53).

A biztosítékok szervizelése

A villamos rendszert biztosítékok védik. A biztosítékok nem igényelnek karbantartást, de ha valamelyik kiég, ellenőrizni kell az általa védett részegységet és áramkört, rövidzárlat vagy egyéb hiba jeleit keresve.

A biztosítékok az ülés mellett a jobb oldali konzolon található (Ábra 56).

1. Biztosítékcseré esetén húzza ki a biztosítékot az eltávolításához.
2. Helyezze be az új biztosítékot (Ábra 56).

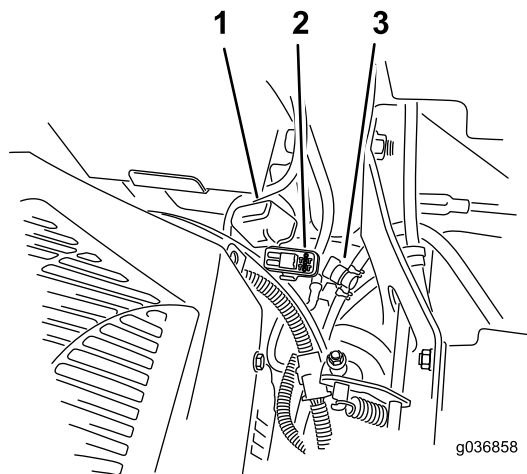

Ábra 56

1. Biztosítékfedél
2. Biztosítékfoglalat
3. Üzemanyag-elzáró szelep

Hajtóműrendszer karbantartása

A biztonsági öv ellenőrzése

Szolgáltatásszünet: Minden egyes használat előtt, vagy naponta

Vizsgálja meg a biztonsági övet kopás, vágások, valamint a visszahúzó szerkezet és a csat megfelelő működése tekintetében. Cserélje ki a biztonsági övet, ha károsodott.

Az egyenesfutás beállítása

1. Kapcsolja ki a késkapcsolót (TLT).
2. Haladjon a géppel nyílt, sík területre, és állítsa a haladásvezérlő karokat SEMLEGES-RETESZELT helyzetbe.
3. A gázkart állítsa középre a GYORS és a LASSÚ helyzet közé.
4. Tolja előre mindkét haladásvezérlő kart a T-nyílásban ütközésig.
5. Ellenőrizze, melyik irányba halad a gép.
6. Ha a gép jobbra tart, dugjon be egy 3/16"-os imbuszkulcsot a bal oldali burkolatpanel szerviznyílásán, és forgassa el jobbra vagy balra a kar elmozdulását határoló csavart (Ábra 57).
7. Ha a gép balra tart, dugjon be egy 3/16"-os imbuszkulcsot a jobb oldali burkolatpanel szerviznyílásán, és forgassa el jobbra vagy balra a kar elmozdulását határoló csavart (Ábra 57).
8. Induljon el a géppel, és ellenőrizze az egyenesfutását teljesen előretolt karokkal.
9. Ismétlje meg a beállítást, amíg el nem éri a kívánt egyenesfutást.

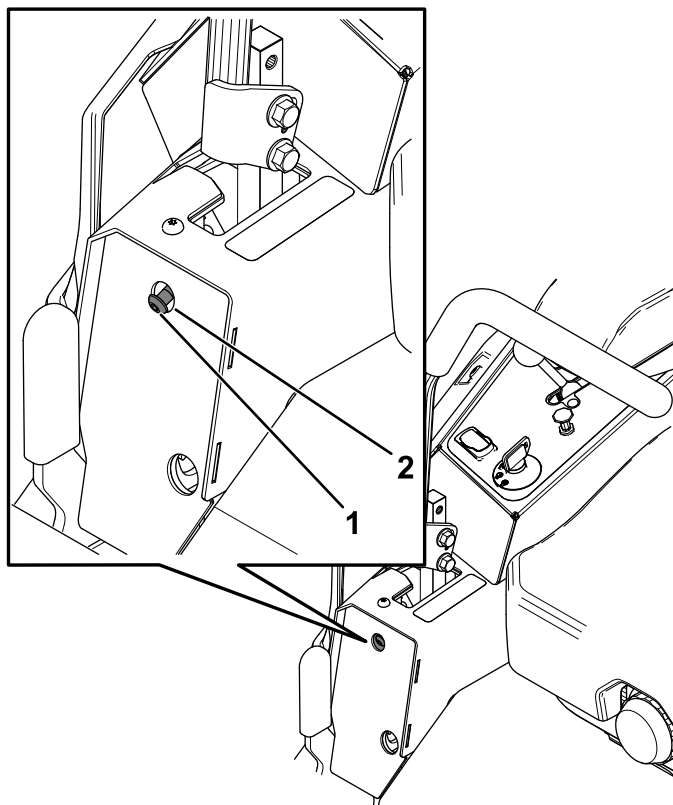

Ábra 57

A képen a jobb oldali vezérlőkar látható

1. Határoló csavar
2. Szerviznyílás az elülső burkolatpanelen

A gumiabroncsok nyomásának ellenőrzése

Csak fűvott gumiabronccsal szerelt gépek esetében

Szolgáltatásszünet: Minden 50 órában/Havonta (amelyik előbb van) Csak fűvott gumiabronccsal szerelt gépek esetében

Tartsa a légnyomást az önbeálló kerekeken lévő és a hátsó gumiabroncsokban 0,9 bar értéken. A nem egyforma gumiabroncsnyomás egyenetlen vágást eredményez. A legpontosabb nyomásérték hideg gumiabroncsoknál mérhető.

Fékek karbantartása

A rögzítőfék beállítása

Ha állítani kell a rögzítőféken, vegye fel a kapcsolatot a hivatalos márkakereskedővel.

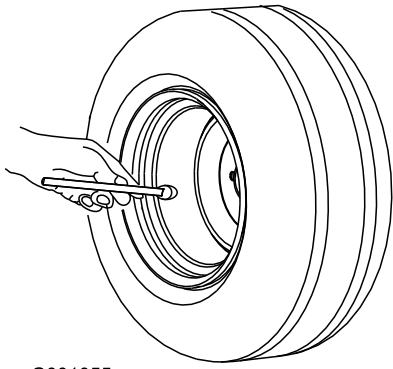

G001055

g001055

Ábra 58

A kerékanyák ellenőrzése

Ellenőrizze és húzza meg a kerékanyákat
122–136 Nm nyomatékkal.

Ékszíjak karbantartása

Az ékszíjak ellenőrzése

Szolgáltatásszünet: Minden 50 órában

Cserélje ki az ékszíjat, ha kopott. A kopott ékszíj üzem közben nyikorog; a kések fűnyírás közben csúsznak; az ékszíj szélei rojtosak, égésnyomok és repedések láthatók rajta.

A nyíróasztal ékszíjcseréje

1. Parkolja le a gépet sík talajon, kapcsolja ki a késkapcsolót (TLT), és húzza be a rögzítőféket.
2. Állítsa le a motort, vegye ki az indítókulcsot, és várja meg, amíg az összes mozgó alkatrész leáll, csak ezután hagyja el a kezelőülést.
3. Engedje le a fűnyírót 76 mm vágásmagasságra.
4. Hajtsa ki az ékszíjburkolatok csavarjait.
5. A nyíróasztal függönyének leoldása érdekében távolítsa el a sasszeget; lásd: [A nyíróasztal függönyének leoldása \(oldal 35\)](#).
6. Távolítsa el a védőlemezt; lásd: [A védőlemez eltávolítása \(oldal 35\)](#).
7. Távolítsa el a szíjburkolatokat ([Ábra 59](#)).

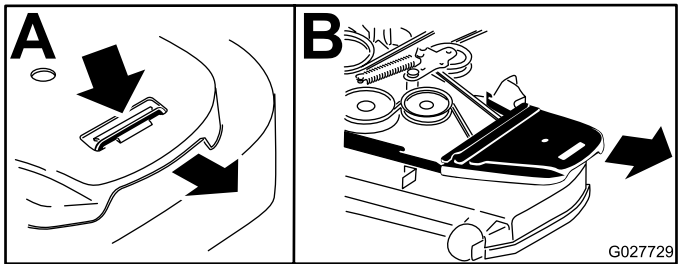

Ábra 59

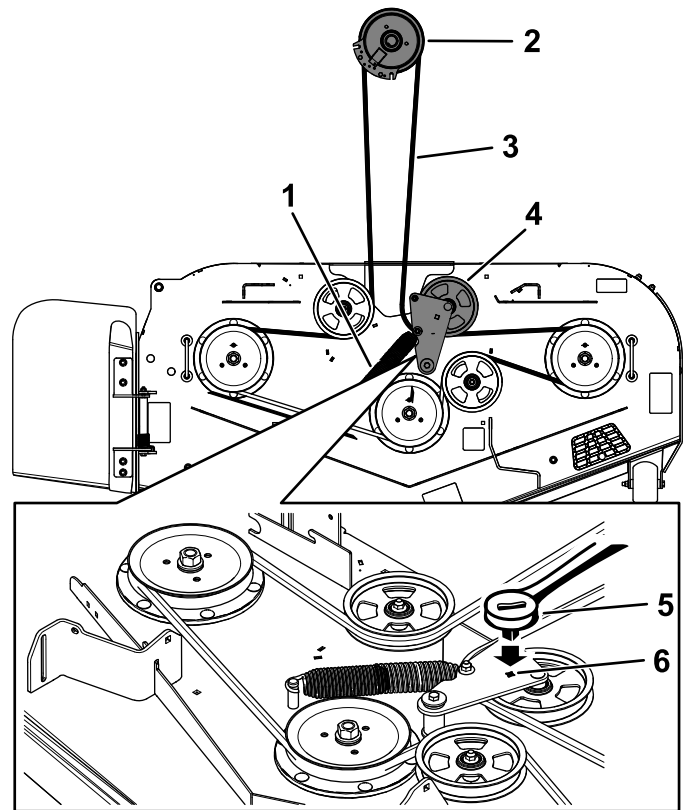

Ábra 60

- | | |
|-------------------------------|--|
| 1. Rugó | 4. Rugós feszítőgörgőegység |
| 2. Tengelykapcsoló-szíjtárcsa | 5. Racsnis hajtókar |
| 3. Nyíróasztalékszíj | 6. Négyzet alakú nyílás a feszítőkarban a racsnis hajtókar számára |

8. A feszítőkar négyzet alakú nyílásába helyezett $\frac{3}{8}$ "-os racsnis hajtókar segítségével szüntesse meg a feszítőgörgőt terhelő rugóerőt ([Ábra 60](#)).
9. Távolítsa el az ékszíjat a nyíróasztal-ékszíjtárcsákról és a tengelykapcsoló szíjtárcsáról.
10. Távolítsa el az ékszíjvezetőt a rugós feszítőkarról ([Ábra 60](#)).
11. Távolítsa el a meglévő ékszíjat.
12. Tegye fel az új ékszíjat a nyíróasztal-ékszíjtárcsákra és a motor alatti tengelykapcsoló szíjtárcsára ([Ábra 60](#)).

13. Szerelje vissza az ékszíjvezetőt a feszítőkarra ([Ábra 60](#)).
14. A négyzet alakú nyílásába helyezett $\frac{3}{8}$ "-os racsnis hajtókar segítségével szerelje fel a feszítőrugót ([Ábra 60](#)).

Megjegyzés: A rugóvégek üljenek be a csapok hornyaiba.

15. Szerelje fel a szíjburkolatokat ([Ábra 61](#)).

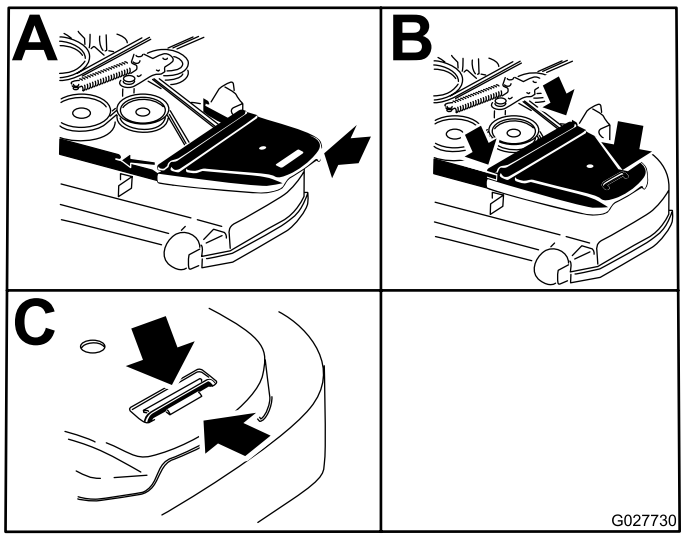

Ábra 61

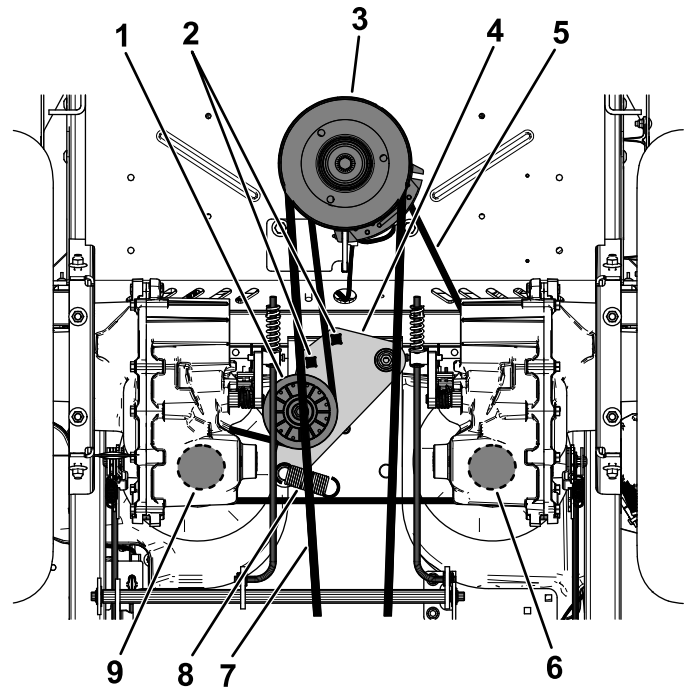

Ábra 62

A hidraulikaszivattyú hajtósíjának cseréje

1. Parkolja le a gépet sík talajon, kapcsolja ki a késkapcsolót (TLT), és húzza be a rögzítőféket.
 2. Állítsa le a motort, vegye ki az indítókulcsot, és várja meg, amíg az összes mozgó alkatrész leáll, csak ezután hagyja el a kezelőülést.
 3. Távolítsa el a nyíróasztalékszíjat; lásd: [A nyíróasztal ékszíjcseréje \(oldal 48\)](#).
 4. Emelje meg a gépet, és támassza alá emelőállványokkal.
 5. Feszítővas vagy a feszítőkar négyzet alakú nyílásába helyezett 1/2"-os racsnis hajtókar segítségével szüntesse meg a feszítőgörgőt terhelő rugóerőt (Ábra 62).
 6. Távolítsa el az ékszíjat a feszítőtárcsáról, a 2 hidraulikaszivattyú-hajtótárcsáról és a motorszíjtárcsáról (Ábra 62).
 7. Szerelje fel az új ékszíjat a feszítőtárcsára, a motorszíjtárcsára és a 2 hidraulikaszivattyú-hajtótárcsára (Ábra 62).
 8. Feszítővas vagy a négyzet alakú nyílások egyikébe helyezett 1/2"-os racsnis hajtókar segítségével szerelje fel a feszítőrugót.
- Megjegyzés:** A rugóvégek üljenek be a csapok hornyaiba.
9. Szerelje fel a nyíróasztalékszíjat; lásd: [A nyíróasztal ékszíjcseréje \(oldal 48\)](#).

- | | |
|--|--|
| 1. Feszítőtárcsa | 6. Jobb hidraulikaszivattyú-ékszíjtárcsa |
| 2. Négyzet alakú nyílás a feszítőkarban a racsnis hajtókar számára | 7. Nyíróasztalékszija |
| 3. Motorszíjtárcsa | 8. Feszítőrugó-csap |
| 4. Feszítőkar | 9. Bal hidraulikaszivattyú-ékszíjtárcsa |
| 5. Hidraulikaszivattyú-ékszija | |

Kezelőberendezés karbantartása

A vezérlőkarhelyzet beállítása

Ha a karok végei egymáshoz ütköznek, lásd: [A haladásvezérlő rudazat beállítása \(oldal 50\)](#).

A magasság beállítása

A haladásvezérlő karok magasságban állíthatók a maximális kényelem érdekében.

1. Parkolja le a gépet sík talajon, kapcsolja ki a késkapcsolót (TLT), és húzza be a rögzítőféket.
2. Állítsa le a motort, vegye ki az indítókulcsot, és várja meg, amíg az összes mozgó alkatrész leáll, csak ezután hagyja el a kezelőülést.
3. Távolítsa el a kötőelemeket, amelyek a vezérlőkarokat a tengelyükhöz rögzítik.

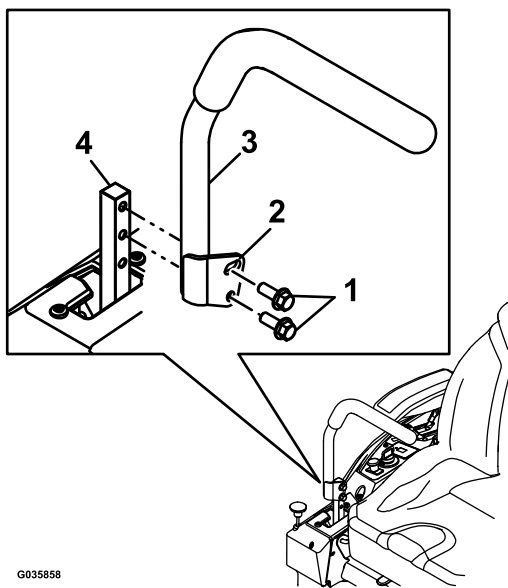

Ábra 63

- | | |
|-------------------|----------------------|
| 1. Csavarok | 3. Vezérlőkar |
| 2. Nyújtott furat | 4. Vezérlőkartengely |

4. Helyezze át a vezérlőkart a következő furatokhoz. Rögzítse a vezérlőkart a kötőelemekkel.
5. Ismétlje meg a beállítást a másik karnál.

A dőlésszög beállítása

1. Parkolja le a gépet sík talajon, kapcsolja ki a késkapcsolót (TLT), és húzza be a rögzítőféket.
2. Állítsa le a motort, vegye ki az indítókulcsot, és várja meg, amíg az összes mozgó alkatrész leáll, csak ezután hagyja el a kezelőülést.
3. Lazítsa meg a vezérlőkart a tengelyéhez rögzítő felső csavart.
4. Lazítsa meg az alsó csavart annyira, hogy a vezérlőkart előre-hátra billenthesse. A csavarokat meghúzva rögzítse a vezérlőkart az új helyzetében.
5. Ismétlje meg a beállítást a másik karnál.

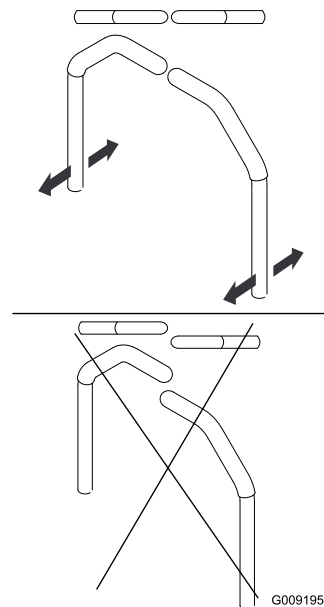

Ábra 64

G009195

A haladásvezérlő rudazat beállítása

A gép két oldalán az ülés alatt található a szivattyúkat vezérlő rudazat. A rudazat végén található anyát $\frac{1}{2}$ "-es, mély dugókulccsal elforgatva finomhangolható a beállítás, hogy a gép a karok semleges helyzetében ne mozduljon el. Minden beállítás csak a semleges helyzet pozícióját érintheti.

▲ FIGYELMEZTETÉS

A beállítás elvégzéséhez a motornak járnia, a hajtókerekeknek pedig forogniuk kell. A mozgó alkatrészek vagy forró felületek érintése személyi sérüléssel járhat.

Tartsa távol ujjait, kezét és ruházatát a forgó alkatrészekről és forró felületektől.

1. Parkolja le a gépet sík talajon, kapcsolja ki a késkapcsolót (TLT), és húzza be a rögzítőféket.
2. Állítsa le a motort, vegye ki az indítókulcsot, és várja meg, amíg az összes mozgó alkatrész leáll, csak ezután hagyja el a kezelőülést.
3. Nyomja le a nyíróasztal-emelő pedált, vegye ki a vágásmagasság-beállító csapot, és engedje le a talajra a nyíróasztalt.
4. Emelje fel a gép hátulját, és támassza alá emelőbakokkal (vagy annak megfelelő eszközzel) olyan magasságban, hogy a hajtókerekek szabadon foroghassanak.
5. Húzza le a villamos csatlakozót az ülés biztonsági kapcsolójáról, amelyet az üléspárna alatt talál.

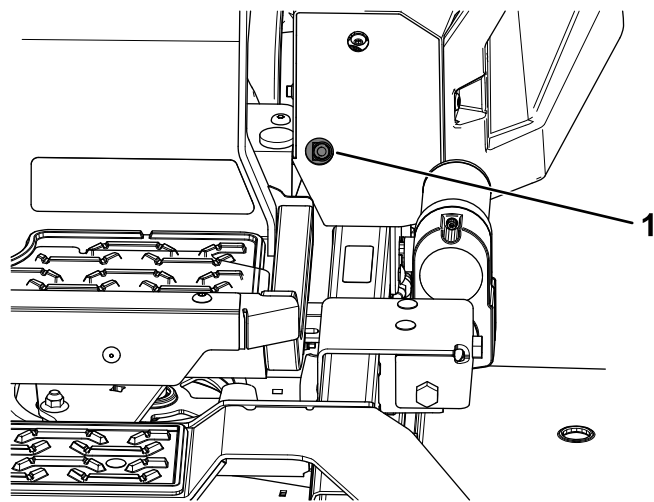

Ábra 65

g334848

Megjegyzés: A kapcsoló az ülésegység része.

6. Zárja **átmenetileg** rövidre a fő vezetékköteg csatlakozójának érintkezőit.
7. Indítsa be a motort, járassa teljes gázon, és engedje ki a rögzítőféket.

Megjegyzés: A motor beindítása előtt győződjön meg arról, hogy a rögzítőféket behúzta, és a menetvezérlő karok külső helyzetben állnak. Nem kell beülnie az ülésbe.

8. Járassa a motort legalább 5 percig a menetvezérlő karok teljes előremeneti sebesség helyzetében, hogy a hidraulikafolyadék üzemi hőmérsékletre melegedjen.

Megjegyzés: A menetvezérlő karoknak semleges helyzetben kell lenniük, amikor a beállítást végzi.

9. Állítsa SEMLEGES helyzetbe a haladásvezérlő karokat.
10. Ellenőrizze, hogy a vezérlőlemez fülei hozzáérnek-e a visszatérítő lemezekhez a hidraulikus egységeken.
11. A szivattyúvezérlő rudak hosszán az anyát megfelelő irányba hajtva állítson annyit, hogy a kerekek kissé meginduljanak hátramenetben (Ábra 65 és Ábra 66).

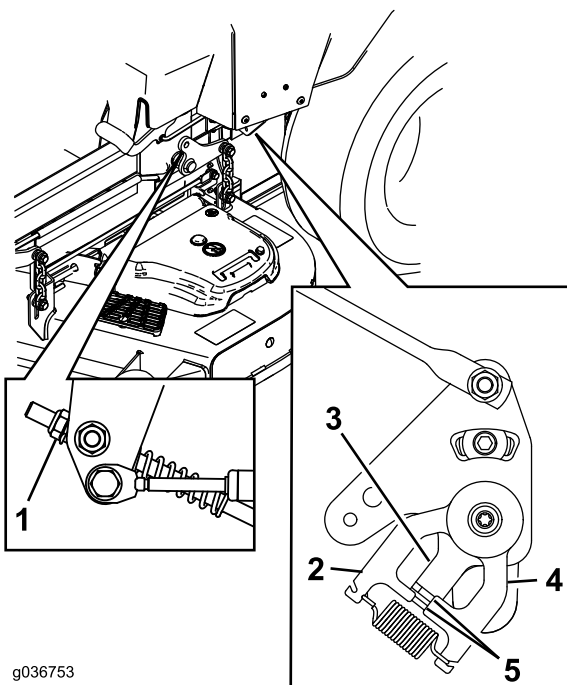

g036753

g036753

Ábra 66

- | | |
|-----------------|--------------------------------------|
| 1. Anya | 4. Visszatérítő lemez |
| 2. Állólemez | 5. A visszatérítő lemezhez érő fülek |
| 3. Vezérlőlemez | |

12. Állítsa a haladásvezérlő karokat HÁTRAMENET helyzetbe, majd a karra enyhe nyomást kifejtve hagyja, hogy a hátramenetjelző rugók visszatérítsék a kart semleges helyzetbe.

Megjegyzés: A kerekeknek meg kell állniuk, vagy kissé el kell indulniuk hátramenetben.

Megjegyzés: Előfordulhat, hogy a megfelelő hozzáférés érdekében el kell távolítania a haladásvezérlő burkolatot.

13. Állítsa le a motort.
14. Távolítsa el az áthidaló vezetékét a vezetékkötegből, és kösse vissza a csatlakozót az üléskapcsolóba.
15. Távolítsa el az emelőbakokat.
16. Emelje fel a nyíróasztalt, és helyezze be a vágásmagasság-beállító csapot.
17. Ügyeljen, hogy a gép ne induljon el hátramenetben, amikor kiengedi a rögzítőféket.

Hidraulikarendszer karbantartása

A hidraulika-rendszerrel kapcsolatos óvintézkedések

- Ha hidraulikafolyadék került a bőre alá, azonnal kérjen orvosi segítséget. A bejutott folyadékot pár órán belül orvossal, sebészi úton el kell távolíttatni.
- Mielőtt nyomás alá helyezi a hidraulika-rendszert, győződjön meg arról, hogy minden hidraulikacső és -tömlő megfelelő állapotban van, valamint az összes hidraulikus csatlakozó és szerelvény jól zár.
- Egyetlen testrészével se kerüljön közel olyan szivárgó furatokhoz vagy fúvókákhoz, ahonnan nagynyomású hidraulikafolyadék távozhat.
- A hidraulikafolyadék esetleges szivárgását ellenőrizze kartonlap vagy papírlap segítségével.
- Szüntesse meg biztonságosan a nyomást a hidraulika-rendszerben, mielőtt bármilyen munkába kezd rajta.

A hidraulikafolyadékra vonatkozó előírások

Hidraulikafolyadék típusa: Toro® HYPR-OIL™ 500 hidraulikafolyadék

Fontos: Használja az előírt folyadékot. A többi folyadék károsíthatja a hidraulika-rendszert.

A hidraulikarendszer kapacitása (szűrők eltávolítva): 7,57 liter

A hidraulikafolyadék szintjének ellenőrzése

Szolgáltatásszünet: Minden egyes használat előtt, vagy naponta

1. Hagyja a hidraulikafolyadékot lehűlni. A szintet akkor ellenőrizze, amikor hideg a folyadék.
2. Ellenőrizze a tágulási tartályt, szükség esetén töltsön utána Toro® HYPR-OIL™ 500 hidraulikafolyadékot a „FULL COLD” (hidegen tele) szintig ([Ábra 67](#)).

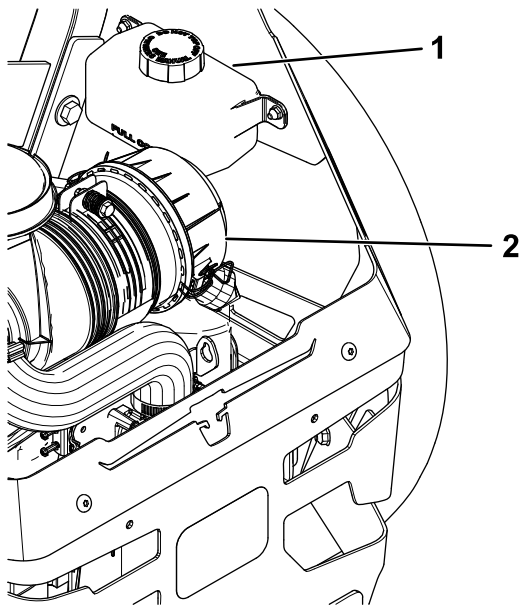

Ábra 67

g334849

1. Tágulási tartály 2. Motor

A hidraulikafolyadék és a szűrők cseréje

Szolgáltatásszünet: Az első 100 óra után—A hidraulika-rendszer szűrők és a hidraulikafolyadék cseréje.

Minden 400. üzemóra után vagy évente, amelyik korábban esedékessé válik—Az első csere után – Toro® HYPR-OIL™ 500 folyadék használata esetén cserélje le a hidraulikarendszer szűrőit és a hidraulikafolyadékot (cserélje gyakrabban koszos vagy poros körülmények esetén).

A hidraulikafolyadék cseréje esetén a szűrőket el kell távolítani. A kettőt egyszerre cserélje; a folyadékkal kapcsolatos előírásokért lásd: [A hidraulikafolyadékra vonatkozó előírások \(oldal 52\)](#).

Az új szűrők felszerelése és a folyadék betöltése után légtelenítse a rendszert. Lásd: [A hidraulika-rendszer légtelenítése \(oldal 54\)](#). A légtelenítést akkor hagyja abba, amikor a folyadék a légtelenítési eljárást követően a tágulási tartály FULL COLD (hidegen tele) szintjénél marad.

Fontos: Az eljárás nem megfelelő elvégzése a közlőmű-hajtásrendszer javíthatatlan károsodását okozhatja.

A hidraulikafolyadék és a szűrők eltávolítása

1. Parkolja le a gépet sík talajon, kapcsolja ki a késkapcsolót (TLT), és húzza be a rögzítőféket.
2. Állítsa le a motort, vegye ki az indítókulcsot, és várja meg, amíg az összes mozgó alkatrész leáll, csak ezután hagyja el a kezelőülést.
3. Hagyja lehűlni a motort.
4. A légtelenítő csavarok hosszabbító és 7/16"-os dugókulcs segítségével érhetők el a gép tetején levő bukócső-rögzítési pont melletti furatokon át (Ábra 68).

Megjegyzés: Jegyezze meg, hová teszi le a légtelenítő csavart, miután kiszerezte, mert könnyen elveszhet.

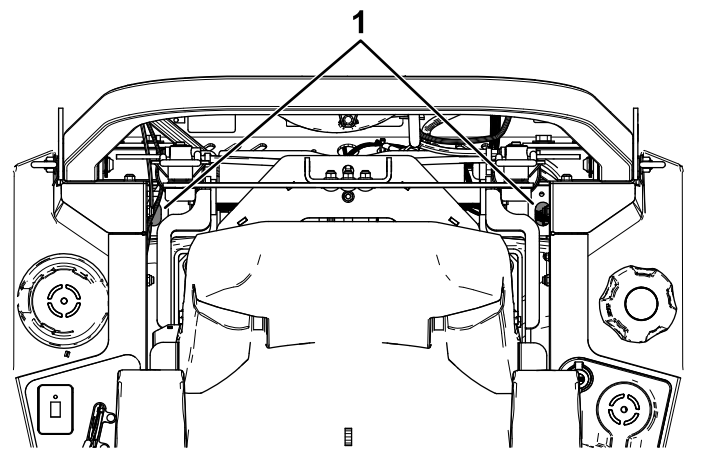

Ábra 68

g336998

1. A légtelenítő csavarok szerviznyílásai

5. Tisztítsa meg alaposan a szűrő környezetét.

Fontos: Ügyeljen rá, hogy ne kerülhessen por a hidraulikarendszerbe, mert az szennyeződést eredményezhet.

6. Helyezzen egy megfelelő edényt a szűrő alá a szűrő és a légtelenítő csavar eltávolításakor leürülő folyadék felfogásához.
7. A folyadék leürítéséhez távolítsa el a hidraulikafolyadék-szűrő fedelét a közlőműről (Ábra 69).

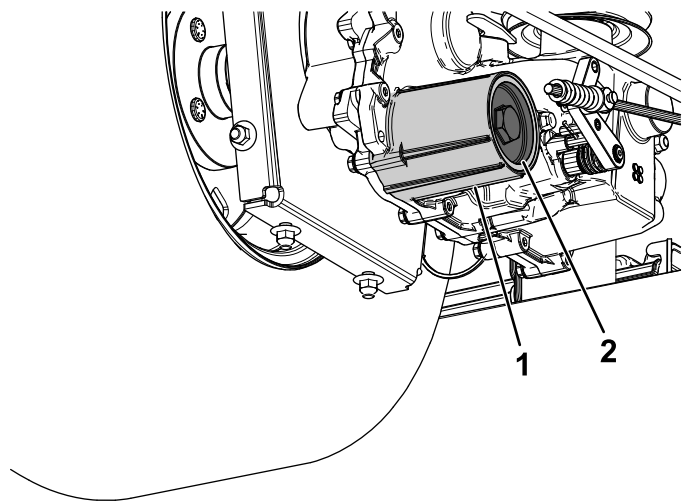

Ábra 69

g334915

1. Hidraulikasűrő-ház 2. Fedél

8. Távolítsa el az O-gyűrűt a szűrőfedélről, és selejtezze az O-gyűrűt.
9. Miután a hidraulikafolyadék leürült a közlőműből, szerelje le a szűrőt a közlőműházból.
10. Ismételje meg az eljárást a gép másik oldalán is.

A hidraulikafolyadék feltöltése és a szűrők felszerelése

1. Szerelje fel az új szűrőt a közlőműre, az új O-gyűrűt pedig a szűrőfedélre.
 2. Szerelje fel a szűrőfedelelet.
 3. Húzza meg a szűrőfedelelet 22,6–33,8 N m nyomatékkal.
 4. Távolítsa el a tágulási tartály sapkáját, és töltsen fel a közlőművet az előírt folyadékból a megfelelő mennyiséggel.
- Megjegyzés:** A közlőművek feltöltése tovább tarthat a vártnál.
5. Szerelje vissza a korábban eltávolított légtelenítő csavarokat, és húzza meg őket 3,95–9,04 N m nyomatékkal.
 6. Folytassa itt: [A hidraulika-rendszer légtelenítése \(oldal 54\)](#).

Fontos: Ha a hidraulika-rendszer szűrőinek és folyadékának cseréje után nem kerül sor a hidraulika-rendszer légtelenítési eljárására, az a közlőmű-hajtásrendszer javíthatatlan károsodását okozhatja.

A hidraulika-rendszer légtelenítése

1. Emelje fel a gép hátulját, és támassza alá emelőállványokkal (vagy annak megfelelő eszközzel) olyan magasságba, hogy a hajtókerekek szabadon foroghassanak.

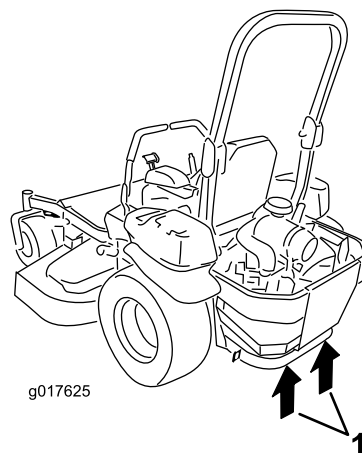

g017625

Ábra 70

g017625

1. Emelési pontok
2. Indítsa be a motort, állítsa a gázkart 1/2-gáz helyzetbe, és engedje ki a rögzítőféket.
 - A. Állítsa át a megkerülő szelepek karját a gép tolását lehetővé tevő helyzetbe. A megkerülő szelepek nyitott helyzetében, járó motor mellett döntse lassan előre és hátra 5 vagy 6 alkalommal a haladásvezérlő karokat.
 - B. Állítsa át a megkerülő szelepek karját a gép használatát lehetővé tevő helyzetbe.
 - C. A megkerülő szelepek zárt helyzetében, járó motor mellett döntse lassan előre és hátra 5 vagy 6 alkalommal a haladásvezérlő karokat.
 - D. Állítsa le a motort, és ellenőrizze a folyadékszintet a tágulási tartályban. Töltsön be az előírt folyadékból, amíg a kiegyenlítő tartályban el nem éri a szintje a FULL COLD (hidegen tele) jelzést.
3. Ismételje a 2. lépést, amíg minden levegő el nem távozik a rendszerből.

Megjegyzés: Ha a közlőmű normál zajszínttel működik, zökkenőmentesen viszi a gépet előre- és hátramenetben normál sebességgel, a légtelenítés megtörtént.

4. Ellenőrizze még egyszer utoljára a folyadékszintet a kiegyenlítő tartályban. Töltsön be az előírt folyadékból, amíg a

A nyíróasztal karbantartása

Késekkel kapcsolatos óvintézkedések

- Ellenőrizze rendszeresen a késeket kopás és sérülés szempontjából.
- Óvatosan járjon el a kések ellenőrzésekor. Burkolja be a késeket, vagy viseljen védőkesztyűt, és legyen óvatos a szervizelésükkor. A késeket csak cserélni vagy fenni szabad; tilos azokat kiegyenesíteni vagy hegeszteni.
- Többkéses gépeknél figyelembe kell venni, hogy az egyik kés forgatásakor a többi kés is forogni kezd.
- Mindig együtt, teljes készletben cserélje a kopott vagy sérült késeket és csavarokat, hogy megőrizze az egyensúlyt.

A vágókések szervizelése

A kiváló minőségű vágás érdekében tartsa a késeket élesen. A kényelmes élezés és csere érdekében érdemes pótkésekről gondoskodni.

A kések ellenőrzése vagy szervizelése előtt

1. Parkolja le a gépet sík talajon, kapcsolja ki a késkapcsolót (TLT), és húzza be a rögzítőféket.
2. Állítsa le a motort, vegye ki a kulcsot, és húzza le a gyertyapipát a gyújtógyertyákról.

A kések ellenőrzése

Szolgáltatásszünet: Minden egyes használat előtt, vagy naponta

1. Ellenőrizze a vágóéleket ([Ábra 71](#)).
2. Ha a vágóél tompa, vagy sérülések láthatók rajta, szerelje le és fenje meg a kést, lásd: [A kések élezése \(oldal 57\)](#).
3. Vizsgálja meg a késeket, különösen az ívelt részen.
4. Ha ezen a területen bármilyen repedést, kopást vagy alakuló bevágást lát, azonnal cserélje ki a kést ([Ábra 71](#)).

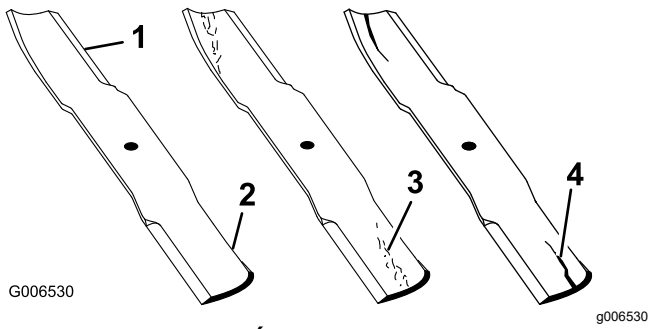

Ábra 71

- | | |
|---------------|--------------------------|
| 1. Vágóél | 3. Kopás/alakuló bevágás |
| 2. Ívelt rész | 4. Repedés |

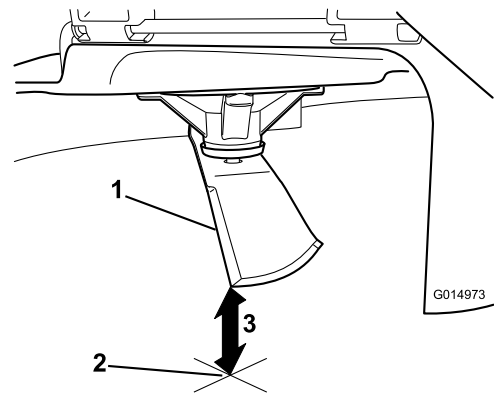

Ábra 73

- | |
|--|
| 1. Kés (mérési helyzetben) |
| 2. Vízszintes felület |
| 3. A kés és a felület között mért távolság (A) |

A kések ellenőrzése görbülés szempontjából

Megjegyzés: A következő eljáráshoz a gépnek sík talajon kell állnia.

- Emelje fel a nyíróasztalt a legfelső vágásmagasságba.
- Vastagon párnázott kesztyűben vagy más megfelelő kézvédellel ellátva fordítsa lassan a kést olyan helyzetbe, hogy megmérhesse a távolságot a vágóél és a vízszintes felület között, amelyen a gép áll (Ábra 72).

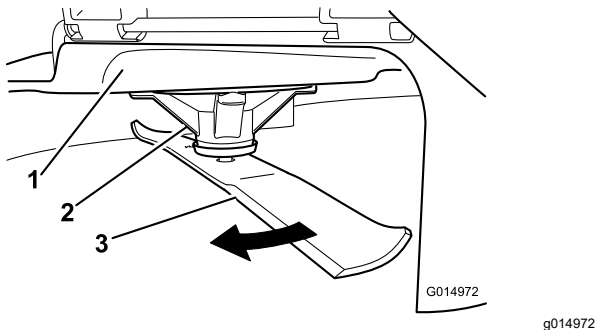

Ábra 72

- | | |
|----------------|--------|
| 1. Nyíróasztal | 3. Kés |
| 2. Tengelyház | |

- Forgassa el a kést 180°-kal, hogy az ellentétes vágóéle kerüljön mérési helyzetbe (Ábra 74).

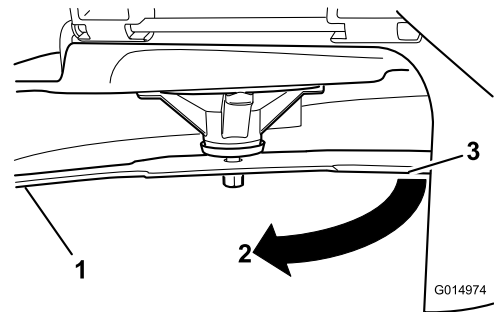

Ábra 74

- | |
|---|
| 1. Kés (előzőleg mért oldala) |
| 2. Mérés (előző helyzet) |
| 3. A kés ellenkező oldala mérési helyzetbe fordítva |

- Mérje meg a kés hegye és a vízszintes felület közti távolságot (Ábra 75).

Megjegyzés: Az eltérés nem lehet több mint 3 mm.

- Mérje meg a kés hegye és a vízszintes felület közti távolságot (Ábra 73).

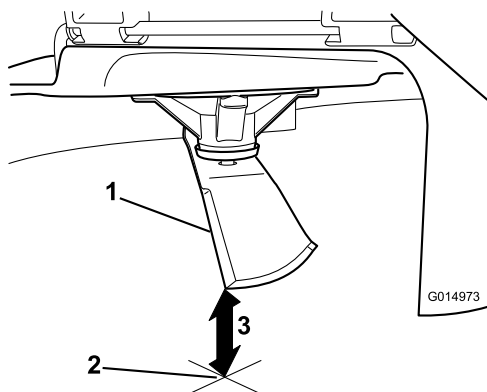

Ábra 75

g014973

1. Kés ellentétes oldali éle (mérési helyzetben)
2. Vízszintes felület
3. A kés és a felület között másodikként mért távolság (B)

A. Ha az A és a B közti eltérés több mint 3 mm, cserélje le a kést, lásd: [A kések leszerelése \(oldal 57\)](#) és [A kések felszerelése \(oldal 58\)](#).

Megjegyzés: Ha a görbének talált kés lecserélése után megismételt mérés továbbra is 3 mm-t meghaladó eltérést mutat, a kés tengelye görbülhetett el. Vegye fel a kapcsolatot a hivatalos márkakereskedővel a javítás miatt.

- B. Ha az eltérés nem lépi túl a határértéket, folytassa a következő késsel.
6. Ismétlje meg az eljárást minden késnél.

A kések leszerelése

Cserélje le a kést, ha kemény tárgynak ütközött, kiegyensúlyozatlanná vált vagy elgörbült.

1. Tegyen villáskulcsot a tengely lapított részére, vagy tartsa meg a kés végét egy ronggyal vagy vastagon párnázott kesztyűvel.
2. Hajtsa ki a késtengelyből a késcsavart, és távolítsa el a perselyt és a kést ([Ábra 76](#)).

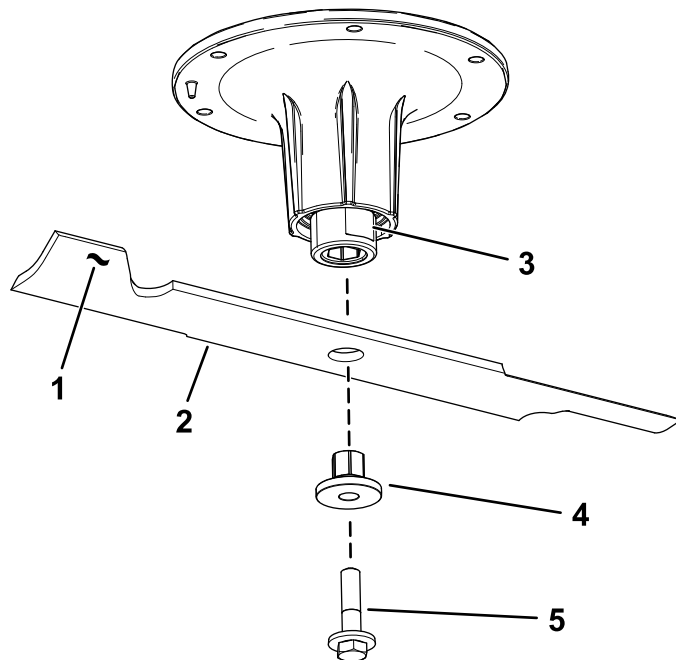

Ábra 76

g295816

1. A kés terelőlapja
2. Kés
3. Ellapított rész a tengelyen
4. Persely
5. Késcsavar

A kések élezése

1. Reszelő segítségével fenje meg a kés mindkét vágóélét ([Ábra 77](#)).

Megjegyzés: Őrizze meg az eredeti letörési szöveget.

Megjegyzés: A kés megtartja az egyensúlyát, ha mindkét vágóéléről ugyanannyi anyagot távolít el.

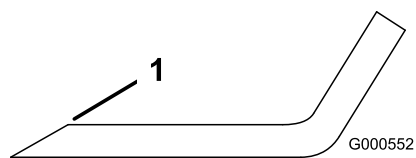

Ábra 77

g000552

1. Az élesítést végezze az eredeti szögben.

2. Ellenőrizze a kés egyensúlyát késegyensúlyozóra téve ([Ábra 78](#)).

Megjegyzés: Ha a kés vízszintes helyzetben marad, akkor kiegyensúlyozott, használható.

Megjegyzés: Ha a kés nincs egyensúlyban, reszeljen le némi anyagot a nehéz végéből, csak a terelőlemeznél ([Ábra 77](#)).

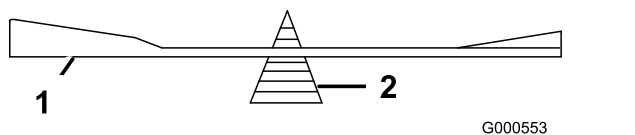

Ábra 78

1. Kés
2. Késegyensúlyozó

3. Ismétlje az eljárást, amíg a kés egyensúlyba nem kerül.

A kések felszerelése

1. Dugja át a perselyt a késen úgy, hogy a karimája a kés alján (a fű felől) legyen (Ábra 79).

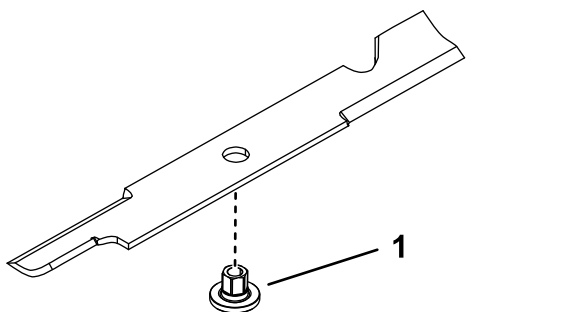

Ábra 79

1. Persely

2. Szerelje fel a persely-kés egységet a tengelyre (Ábra 80).

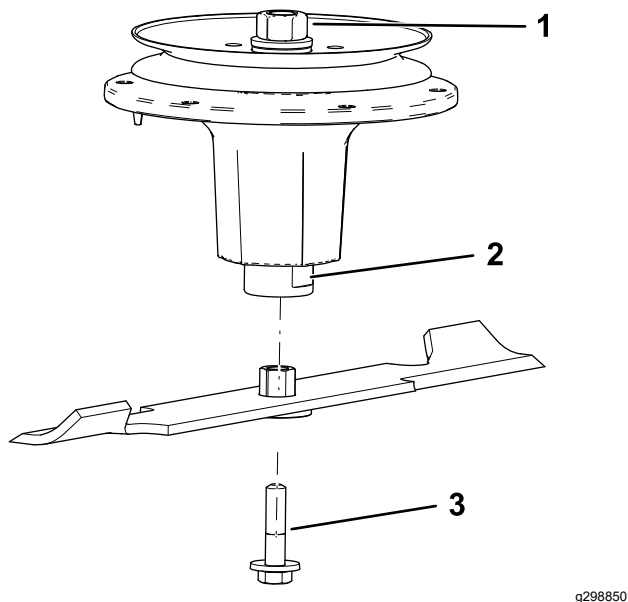

Ábra 80

1. Felső tengelyanya
2. Ellapított rész a tengelyen
3. Késcsavar

3. Kenjen szükség szerint rézpasztát vagy kenőzsírt a késcsavar meneteire, hogy az ne

ragadjon meg. Szerelje be a késcsavart kézzel meghúzva.

4. Tegyen villáskulcsot az ellapított részre a tengelyen, és húzza meg a késcsavart 75–81 N m nyomatékkal.

Oldalirányú szintezés és a lejtés beállítása

Ellenőrizze a nyíróasztal vízszintes helyzetét minden alkalommal, amikor felszereli azt, valamint ha ferde nyomot hagy a fűnyíró.

A szintezés előtt ellenőrizze, hogy nincs-e elgörbülve valamelyik kés, és cserélje le a görbe kést; a továbblépés előtt lásd: [A kések ellenőrzése görbülés szempontjából \(oldal 56\)](#).

Először oldalirányban szintezze a nyíróasztalt; utána állítsa be a hosszirányú lejtését.

Követelmények:

- A gépnek sík talajon kell állnia.
 - Az összes gumibroncs legyen megfelelően felfújva; lásd: [A gumibroncsok nyomásának ellenőrzése \(oldal 46\)](#).
1. Parkolja le a gépet sík talajon, kapcsolja ki a késkapcsolót (TLT), és húzza be a rögzítőféket.
 2. Állítsa le a motort, vegye ki az indítókulcsot, és várja meg, amíg az összes mozgó alkatrész leáll, csak ezután hagyja el a kezelőülést.
 3. Ellenőrizze a légnyomást a hajtókerekek gumibroncsaiban, lásd: [A gumibroncsok nyomásának ellenőrzése \(oldal 46\)](#).
 4. Állítsa a nyíróasztalt vonulási reteszelt helyzetbe vagy a legnagyobb vágásmagasságba.
 5. Forgassa el óvatosan keresztbe a késeket.
 6. Mérje meg a szélső késhegyek és a vízszintes felület közti távolságot (Ábra 81). Ha az értékek közti eltérés több mint 5 mm, végezze el a szintezést; folytassa ezzel az eljárással.

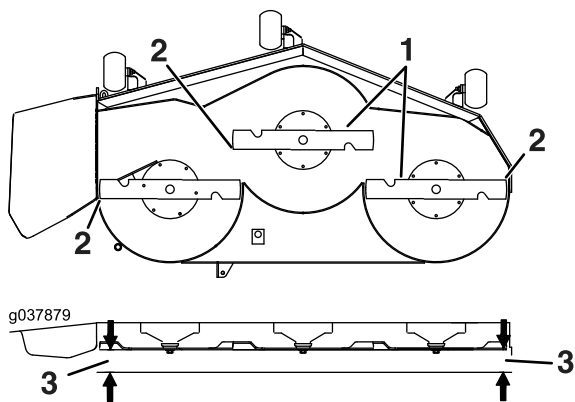

Ábra 81

g037879

1. Keresztben álló kések
2. Kés hegye
3. Mérje meg a kés hegye és a vízszintes felület közti távolságot itt.

7. Ellenőrizze a lejtést a késeknél (Ábra 82). Ellenőrizze, hogy az első késhegy alacsonyabban van-e, mint a hátsó késhegy, ahogy a Blokkmagasság és ferdeség táblázatban látható. Ha beállítás szükséges, folytassa ezzel az eljárással.

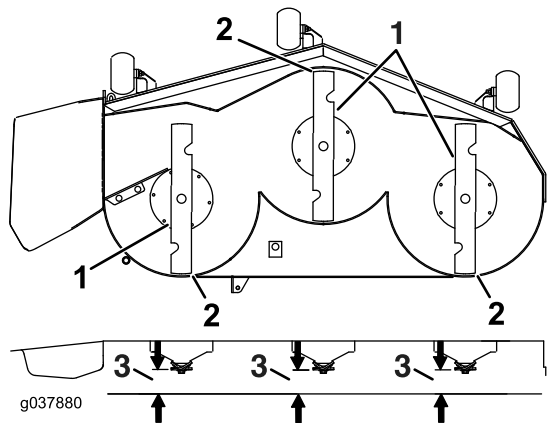

Ábra 82

g037880

1. Kések hosszirányban
2. Kés hegye
3. Mérje meg a kés hegye és a vízszintes felület közti távolságot itt.

8. Állítsa be a lenyesés elleni védelem görgőit a felső furatokba, vagy szerelje le őket, amíg tart a beállítás.
9. Emelje fel a nyíróasztalt vonulási helyzetbe (140 mm-re).
10. Lazítsa addig az emelést segítő rugó állítócsavarját, amíg a csavart már el tudja távolítani (Ábra 83).

Megjegyzés: Tegye el a csavart, mert vissza fogja szerelni.

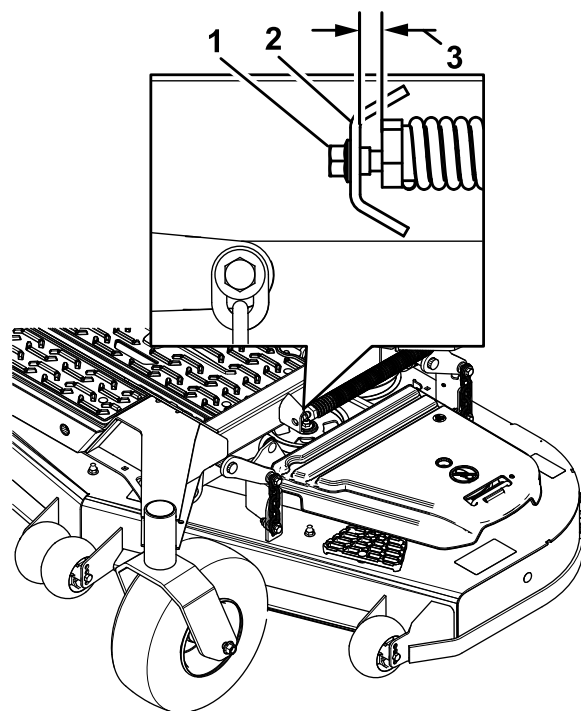

Ábra 83

g334850

1. Állítócsavar
2. Konzol
3. Állítsa be a légrést 22–29 mm-re.

11. Helyezzen két blokkot (lásd a blokkmagasság és ferdeség táblázat) a nyíróasztal szoknyájának hátsó szélé alá; egyet-egyét a nyíróasztal két oldalához (Ábra 84).
12. A vágásmagasságkart állítsa be a 76 mm-es helyzetbe; lásd: [A vágásmagasság beállítása](#) (oldal 27).
13. Helyezzen 2 blokkot a nyíróasztal első szélé alá két oldalt, de ne a lenyesés elleni védelem görgőkonzolja vagy a hegesztési varrat alá.

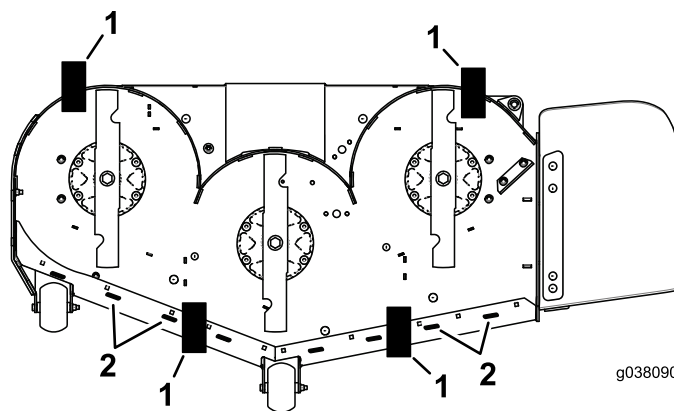

Ábra 84
Alulnézet

g038090

g038090

1. Blokk – 73 mm
2. Varrat

Blokkmagasság és ferdeség táblázata

Nyíróasztal mérete	Első blokk magassága	Ferdeség
Minden nyíróasztal	73 mm	4,8–6,4 mm

14. Forgassa el óvatosan keresztbe a késeket (Ábra 81).
15. Engedje le a nyíróasztalt 76 mm-es helyzetbe; lásd: [A vágásmagasság beállítása \(oldal 27\)](#).
16. Lazítsa meg a csavarokat (Ábra 85) mind a 4 sarokban és ügyeljen, hogy a nyíróasztal biztonságosan üljön a 4 blokkon.
17. Húzza feszesre a nyíróasztal-függesztőket és ügyeljen, hogy a fűnyíróasztal-emelő kar nekinyomódjon az ütközőnek.
18. Húzza meg a 4 csavart.

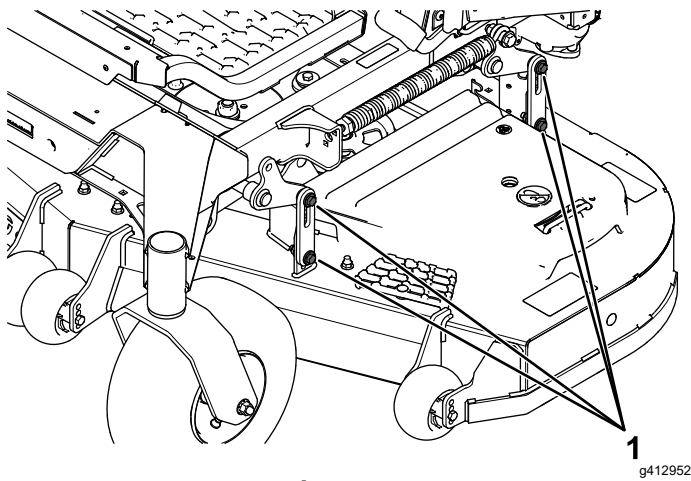

Ábra 85

1. Nyíróasztal-emelő kar csavarjai

19. Ellenőrizze, hogy a blokkok szorosan állnak-e a nyíróasztal szoknyája alatt, és minden rögzítőcsavart meghúzott-e.
20. Folytassa a nyíróasztal szintezését a kések hosszirányú lejtésének ellenőrzésével.
21. Ellenőrizze a kések egyenességét, és szükség esetén ismétlje meg a nyíróasztal szintezési eljárását.
22. Emelje fel a nyíróasztalt vonulási helyzetbe (140 mm-re).
23. Szerelje be az emelést segítő rugó korábban, a [10.](#) lépésben eltávolított csavarját.
24. Állítsa be a rugó és a konzol közti légrést 22–29 mm-re.

A nyíróasztal eltávolítása

A nyíróasztal szervizelése vagy eltávolítása előtt biztosítsa elmozdulás ellen a nyíróasztal-emelő rugós karokat.

1. Parkolja le a gépet sík talajon, kapcsolja ki a késkapcsolót (TLT), és húzza be a rögzítőféket.
2. Állítsa le a motort, vegye ki az indítókulcsot, és várja meg, amíg az összes mozgó alkatrész leáll, csak ezután hagyja el a kezelőülést.
3. Helyezze be a vágásmagasság-beállító csapot a 76 mm-es vágásmagasság furatába.
4. Távolítsa el a szíjburkolatokat.
5. Lazítsa meg a nyíróasztal feszítőgörgőjét, és vegye le a nyíróasztalékszíjat; lásd: [Ékszíjak karbantartása \(oldal 48\)](#).
6. Távolítsa el a csavarokat és anyákat a lábtámasz alatti lemez elejéből.
7. Távolítsa el és őrizze meg a gép két oldalából származó csavarokat és anyákat (Ábra 86).
8. Csúsztassa el jobbra a nyíróasztalt a géptől.

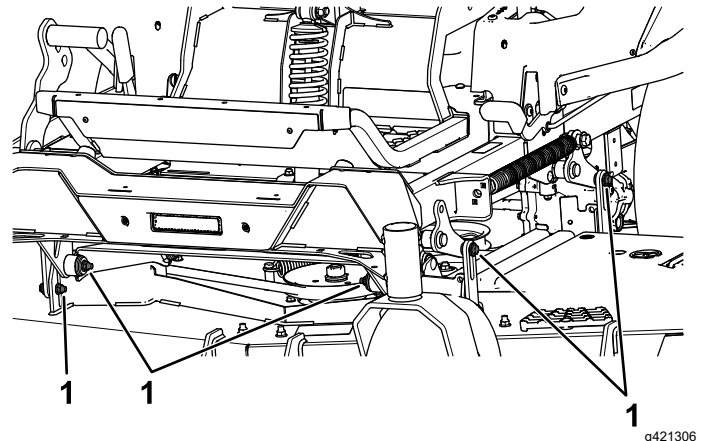

Ábra 86

1. Távolítsa el innen az anyákat és csavarokat.

A fűterelő lemez cseréje

▲ FIGYELMEZTETÉS

A fedetlen kidobónyíláson át a gép tárgyakat hajthat a közelben tartózkodók felé, súlyos személyi sérülést okozva ezzel. Emellett így a késekhez is hozzá lehet érni.

Ne használja a gépet felszerelt szecs-kázólemez, fűterelő lemez vagy fűgyűjtő rendszer nélkül.

1. Távolítsa el a terelőlemezt a csuklópántkonzo-
lokhoz rögzítő önbiztosító anyát, csavart, rugót
és távtartót (Ábra 87).
2. Távolítsa el a sérült vagy elhasználódott fűterelő
lemezt (Ábra 87).

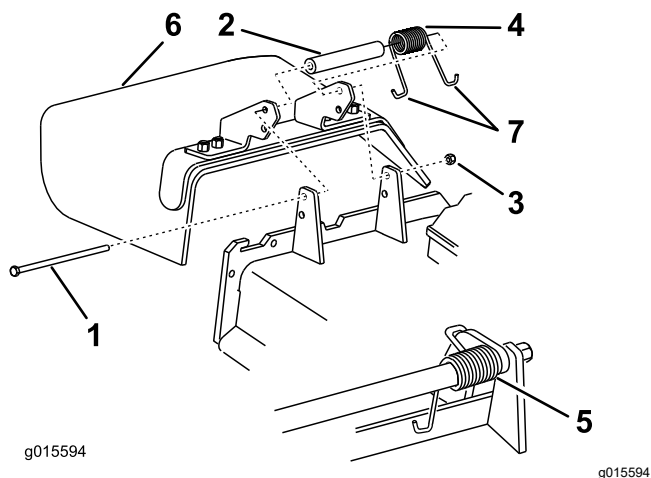

Ábra 87

- | | |
|---------------------|-------------------------|
| 1. Csavar | 5. Felszerelt rugó |
| 2. Távtartó | 6. Terelőlemez |
| 3. Önbiztosító anya | 7. A rugó J-kampós vége |
| 4. Rugó | |

3. Szerelje rá a távtartót és a rugót a fűterelő
lemezre.
4. A rugó J-kampós végét akassza be a nyíróasztal
szélébe.

Megjegyzés: Ellenőrizze, hogy a rugó
J-kampós vége beakadt-e a nyíróasztal szélébe,
mielőtt beszereli a csavart a [Ábra 87](#) szerint.

5. Szerelje be a csavart, és szerelje fel az anyát.
6. A rugó J-kampós végét helyezze el a fűterelő
lemez körül ([Ábra 87](#)).

Fontos: A fűterelő lemeznek el kell tudnia
fordulni. Hajtsa fel teljesen a terelőlemezt
annak ellenőrzése céljából, hogy teljesen
lehajlik-e az alsó helyzetbe.

Tisztítás

A nyíróasztal aljának kitisztítása

Szolgáltatásszünet: Minden használat után

1. Parkolja le a gépet sík talajon, kapcsolja ki a
késkapcsolót (TLT), és húzza be a rögzítőféket.
2. Állítsa le a motort, vegye ki az indítókulcsot, és
várja meg, amíg az összes mozgó alkatrész
leáll, csak ezután hagyja el a kezelőülést.
3. Emelje a nyíróasztalt VONULÁSI helyzetbe.

A felfüggesztési rendszer tisztítása

A felfüggesztési rendszer tisztításához használjon
sűrített levegőt.

Megjegyzés: Ne tisztítsa a lengéscsillapító
egységeket nagy nyomású vízzel ([Ábra 88](#)).

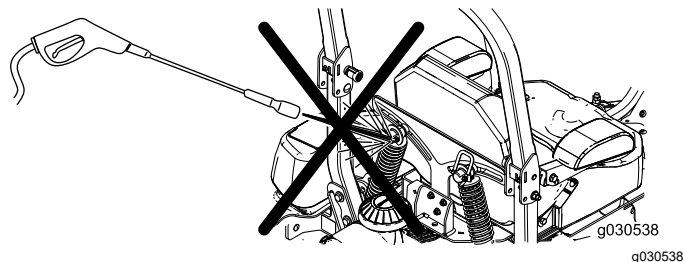

Ábra 88

A hulladék elhelyezése

A motorolaj, az akkumulátor, a hidraulikafolyadék és
a hűtőfolyadék a környezetet szennyező anyagok.
Ezeket az állami és a helyi előírásoknak megfelelően
ártalmatlanítsa.

Tárolás

Biztonságos tárolás

- Állítsa le a motort, vegye ki az indítókulcsot, és várja meg, amíg az összes mozgó alkatrész leáll, csak ezután hagyja el a kezelői pozíciót. Hagyja lehűlni a gépet, mielőtt beállítási, szervizelési, tisztítási vagy tárolási munkába kezd rajta.
- Ne tárolja a gépet vagy az üzemanyagot nyílt láng közelében, és ne zárt térben vagy zárt utánfutón őrítse le az üzemanyagot.
- Ne tárolja a gépet vagy az üzemanyagtartályt olyan helyen, ahol nyílt láng, szikra vagy őr láng fordul elő, mint például vízmelegítőkön vagy más eszközökön.

Tisztítás és tárolás

1. Kapcsolja ki a késkapcsolót (erőleadó tengely), és húzza be a rögzítőféket.
2. Állítsa le a motort, vegye ki az indítókulcsot, és várja meg, amíg az összes mozgó alkatrész leáll, csak ezután hagyja el a kezelőülést.
3. Távolítsa el a fűkaszálékot, a koszt és a szennyeződést a teljes gép külső felületeiről, különösen a motorról és a hidraulika-rendszerről. Tisztítsa le a koszt és a kaszálékot a hengerfej bordái közül és a ventilátorházból.
Fontos: A gépet kímélő mosószerrel és vízzel is lemoshatja. Ne használjon a lemosásához nagynyomású mosót. Kerülje a bő víz használatát, különösen a vezérlőpanel, a motor, a hidraulikaszivattyúk és a hidromotorok környékén.
4. Ellenőrizze a rögzítőfék működését, lásd: [A rögzítőfék beállítása \(oldal 47\)](#).
5. Végezze el a légszűrő szervizelését, lásd: [A légszűrő szervizelése \(oldal 37\)](#).
6. Zsírozza meg a gépet, lásd: [A gép kenése \(oldal 36\)](#).
7. Cserélje le a motorolajat, lásd: [A motorolaj szervizelése \(oldal 38\)](#).
8. Ellenőrizze a gumibroncsok nyomását, lásd: [A gumibroncsok nyomásának ellenőrzése \(oldal 46\)](#).
9. Cserélje le a hidraulikaszűrőket, lásd: [A hidraulikafolyadék és a szűrők cseréje \(oldal 53\)](#).
10. Töltse fel az akkumulátort, lásd: [Az akkumulátor töltése \(oldal 44\)](#).
11. Kaparjon le minden rátapadt fűvet és koszt a fűnyíró aljáról, majd mossa le a fűnyírót kerti locsolótömlővel.

Megjegyzés: Járassa a gépet bekapcsolt késsel (erőleadó tengely) magas alaplátra a lemosás után 2–5 percig.

12. Ellenőrizze a kések állapotát, lásd: [A vágókések szervizelése \(oldal 55\)](#).
13. Készítse elő a gépet tárolásra, ha 30 napot meghaladó ideig nem használja. Készítse elő a gépet tárolásra az alábbi módon:
 - A. Töltsön a tartályban lévő üzemanyagba kőolaj alapú üzemanyag-stabilizáló/-kondicionálót. Kövesse az üzemanyag-stabilizáló gyártójának keverési utasításait. Ne használjon alkohol alapú üzemanyag-stabilizálót (etanolt vagy metanolt).
Megjegyzés: Az üzemanyag-stabilizáló/-kondicionáló friss üzemanyaggal keverve és folyamatosan használva a leghatékonyabb.
 - B. Járassa a motort 5 percig, hogy átjárja az üzemanyagrendszert a kondicionált üzemanyag.
 - C. Állítsa le a motort, hagyja lehűlni, majd őrítse le az üzemanyagtartályt.
 - D. Indítsa be és hagyja a motort járni, míg le nem áll.
 - E. Helyezze el az üzemanyagot környezetbarát módon. Végezze el újrahasznosítását a helyi rendelkezések alapján.

Fontos: Ne tárolja az üzemanyag-stabilizáló/-kondicionálót hosszabban, mint ahogy a gyártója javasolja.

14. Szerelje ki és ellenőrizze a gyújtógyertyákat, lásd: [A gyújtógyertya szervizelése \(oldal 41\)](#). A kiszertelt gyújtógyertya nyílásán át töltsön 30 ml (2 evőkanál) motorolajat a hengerekbe. Az indítómotorral forgassa meg a motort, hogy eloszlassa az olajat a hengerben. Szerelje be a gyújtógyertyákat. Ne tegye rájuk a gyertyapipát.
15. Ellenőrizzen és húzzon meg minden csavart és anyát. Javítsa meg vagy cserélje le a károsodott alkatrészeket.
16. Fesse be az összes karcos vagy csupaszfémfelületet. A festék a márkaszerviztől beszerezhető.
17. Tárolja a gépet tiszta, száraz garázsban vagy tárolóhelyiségben. Vegye ki a kulcsot, és tegye el úgy, hogy gyerekek vagy illetéktelenek ne férhessenek hozzá. A védelme érdekében takarja le, és tartsa tisztán a gépet.

Hibakeresés és elhárítás

Probléma	Lehetséges ok	Javító intézkedés
A motor túlmelegszik.	<ol style="list-style-type: none"> 1. Túl nagy a motor terhelése. 2. Kevés a motorolaj a forgattyúházban. 3. A motor ventilátorháza alatt eltömődtek a hűtőbordák vagy a levegőjáratok. 4. A légszűrő elkoszolódott. 5. Szennyeződés, víz vagy állott üzemanyag van az üzemanyagrendszerben. 	<ol style="list-style-type: none"> 1. Csökkentse a munkasebességet. 2. Töltsön olajat a forgattyúházba. 3. Távolítsa el az eltömődést a hűtőbordák közül és a levegőjáratokból. 4. Tisztítsa meg vagy cserélje ki a légszűrőbetétet. 5. Vegye fel a kapcsolatot a hivatalos márkakereskedővel
Az indítómotor nem forgatja a motort.	<ol style="list-style-type: none"> 1. A késkapcsoló be van kapcsolva. 2. A haladásvezérlő karok nincsenek SEMLEGES-RETESZELT helyzetben. 3. Az akkumulátor lemerült. 4. A villamos csatlakozók korrodáltak vagy lazák. 5. Kiegett egy biztosíték. 6. Meghibásodott egy relé vagy kapcsoló. 	<ol style="list-style-type: none"> 1. Kapcsolja ki a késkapcsolót. 2. Állítsa SEMLEGES-RETESZELT helyzetbe a haladásvezérlő karokat. 3. Töltse fel az akkumulátort. 4. Ellenőrizze a villamos csatlakozók érintkezését. 5. Cserélje ki a biztosítékot. 6. Vegye fel a kapcsolatot a hivatalos márkakereskedővel.
A motor nem indul be, nehezen indul be, vagy leáll.	<ol style="list-style-type: none"> 1. Az üzemanyagtartály kiürült. 2. Az üzemanyag-elzárószelep zárt. 3. Kevés a motorolaj a forgattyúházban. 4. A gázkar nincs a megfelelő helyzetben. 5. Szennyezett az üzemanyagszűrő. 6. Szennyeződés, víz vagy állott üzemanyag van az üzemanyagrendszerben. 7. A légszűrő elkoszolódott. 8. Az üléskapcsoló nem megfelelően működik. 9. A villamos csatlakozók korrodáltak, lazák vagy megsérültek. 	<ol style="list-style-type: none"> 1. Tankoljon. 2. Nyissa meg az üzemanyag-elzáró szelepet. 3. Töltsön olajat a forgattyúházba. 4. A gázkar legyen a lassú és a gyors helyzet között félúton. 5. Cserélje ki az üzemanyagszűrőt. 6. Vegye fel a kapcsolatot a hivatalos márkakereskedővel. 7. Tisztítsa meg vagy cserélje ki a légszűrőbetétet. 8. Ellenőrizze az üléskapcsoló visszajelzőjét. Szükség esetén cserélje ki az ülést. 9. Ellenőrizze a villamos csatlakozók érintkezését. Tisztítsa meg alaposan a csatlakozó érintkezőit érintkezőtisztítóval, hordjon fel rájuk szigetelőzsírt, és végezze el a megfelelő bekötéseket.
	<ol style="list-style-type: none"> 1. Megsérült vagy elhasználódott a relé vagy a kapcsoló. 	<ol style="list-style-type: none"> 1. Vegye fel a kapcsolatot a hivatalos márkakereskedővel.
	<ol style="list-style-type: none"> 1. A gyújtógyertya elszennyeződött, vagy a gyertyahézag nem megfelelő. 	<ol style="list-style-type: none"> 1. Állítsa be a gyertyahézagot, vagy cserélje ki a gyújtógyertyát.
	<ol style="list-style-type: none"> 1. A gyújtógyertya kábele nem csatlakozik. 	<ol style="list-style-type: none"> 1. Ellenőrizze a gyújtógyertyakábel csatlakozását.

Probléma	Lehetséges ok	Javító intézkedés
A motor gyenge.	<ol style="list-style-type: none"> 1. Túl nagy a motor terhelése. 2. A légszűrő elkoszolódott. 3. Kevés a motorolaj a forgattyúházban. 4. A motor felett eltömődtek a hűtőbordák vagy a levegőjáratok. 5. A tanksapka szellőzőfurata eltömődött. 6. Szennyezett az üzemanyagszűrő. 7. Szennyeződés, víz vagy állott üzemanyag van az üzemanyagrendszerben. 	<ol style="list-style-type: none"> 1. Csökkentse a munkasebességet. 2. Tisztítsa meg a légszűrőbetétet. 3. Töltsön olajat a forgattyúházba. 4. Távolítsa el az eltömődést a hűtőbordák közül és a levegőjáratokból. 5. Tisztítsa meg vagy cserélje ki a tanksapkát. 6. Cserélje ki az üzemanyagszűrőt. 7. Vegye fel a kapcsolatot a hivatalos márkakereskedővel.
A gép balra vagy jobbra húz (a haladásvezérlő karokat ütközésig előrenyomva).	<ol style="list-style-type: none"> 1. Be kell állítani az egyenesfutást. 2. A hajtókerekeknél nem pontos a gumibroncsnyomás. 	<ol style="list-style-type: none"> 1. Állítsa be az egyenesfutást. 2. Állítsa be a légnyomást a hajtókerekek gumibroncsaiban.
A gép nem indul el sem előre-, sem hátramenetben.	<ol style="list-style-type: none"> 1. A megkerülőszелеpek nincsenek szorosan elzárva. 2. A szivattyúékszíj elkopott, laza vagy elszakadt. 3. A szivattyúékszíj lejött egy szíjtárcsáról. 4. A feszítőrugó eltört vagy leesett. 5. A hidraulikafolyadék túl forró, vagy a szintje alacsony. 	<ol style="list-style-type: none"> 1. Zárja el szorosan a megkerülőszелеpeket. 2. Cserélje ki az ékszíjat. 3. Cserélje ki az ékszíjat. 4. Cserélje ki vagy pótolja a rugót. 5. Töltsön a tartályokba hidraulikafolyadékot, vagy hagyja lehűlni.
A gép rendellenes rezgésbe kezdett.	<ol style="list-style-type: none"> 1. Egy vagy több kés elgörbült vagy kiegyensúlyozatlanná vált. 2. A késrögzítő csavar laza. 3. A motor rögzítőcsavarjai kilapultak. 4. Lelazult a motor ékszíjtárcsája, a feszítőtárcsa vagy az egyik kés ékszíjtárcsája. 5. A motor ékszíjtárcsája megsérült. 6. A késtengely elgörbült. 7. A motortartó bak laza vagy elhasználódott. 	<ol style="list-style-type: none"> 1. Szereljen fel új kést vagy késeket. 2. Húzza meg a kést rögzítő csavart. 3. Húzza meg a motor rögzítőcsavarjait. 4. Húzza meg az adott ékszíjtárcsát. 5. Vegye fel a kapcsolatot a hivatalos márkakereskedővel. 6. Vegye fel a kapcsolatot a hivatalos márkakereskedővel. 7. Vegye fel a kapcsolatot a hivatalos márkakereskedővel.
A vágásmagasság egyenetlen.	<ol style="list-style-type: none"> 1. Egy vagy több kés életlen. 2. Egy vagy több kés elgörbült. 3. A nyíróasztal nem áll szintben. 4. A lenyesés elleni védelem egyik görgője (ha van) nincs megfelelően beállítva. 5. A nyíróasztal alja koszos. 6. A gumibroncsok nyomása nem megfelelő. 7. Az egyik késtengely elgörbült. 	<ol style="list-style-type: none"> 1. Élezze meg a késeket. 2. Szereljen fel új kést vagy késeket. 3. Szintezze ki oldalirányban és hosszirányban a nyíróasztalt. 4. Állítsa be a lenyesés elleni védelem görgőjének magasságát. 5. Tisztítsa meg a nyíróasztal alját. 6. Állítsa be a gumibroncsok nyomását. 7. Vegye fel a kapcsolatot a hivatalos márkakereskedővel.

Probléma	Lehetséges ok	Javító intézkedés
A kések nem forognak.	<ol style="list-style-type: none"> 1. Az ékszj elhasználódott, laza vagy elszakadt. 2. A meghajtás ékszija leesett a szíjtárcsáról. 3. Hibás a TLT-kapcsoló vagy a TLT-tengelykapcsoló. 4. A fűnyíró ékszija elhasználódott, laza vagy elszakadt. 	<ol style="list-style-type: none"> 1. Szereljen fel új hajtósíjait. 2. Szerelje fel az ékszíjat, majd ellenőrizze az állítható tengelyek és ékszjivezetők helyzetét. 3. Vegye fel a kapcsolatot a hivatalos márkakereskedővel. 4. Szereljen fel új ékszíjat.
A tengelykapcsoló nem kapcsol.	<ol style="list-style-type: none"> 1. Kiegett a biztosíték. 2. A tengelykapcsoló áramellátása elégtelen. 3. A tekercs megsérült. 4. Nem megfelelő az áramellátás. 5. A forgórész és az armatúra közötti légréz túl nagy. 	<ol style="list-style-type: none"> 1. Cserélje ki a biztosítékot. Ellenőrizze a tekercs ellenállását, az akkumulátor töltöttségét, a töltőrendszert és a vezetékcsatlakozókat, cserélje ki a hibás alkatrészt. 2. Ellenőrizze a tekercs ellenállását, az akkumulátor töltöttségét, a töltőrendszert és a vezetékcsatlakozókat, cserélje ki a hibás alkatrészt. 3. Cserélje ki a tengelykapcsolót. 4. Javítsa meg vagy cserélje ki a tengelykapcsoló vezetékét vagy a villamos rendszert. Tisztítsa meg a csatlakozó érintkezőit. 5. Távolítsa el a távtartót, vagy cserélje ki a tengelykapcsolót.

Kapcsolási vázlat

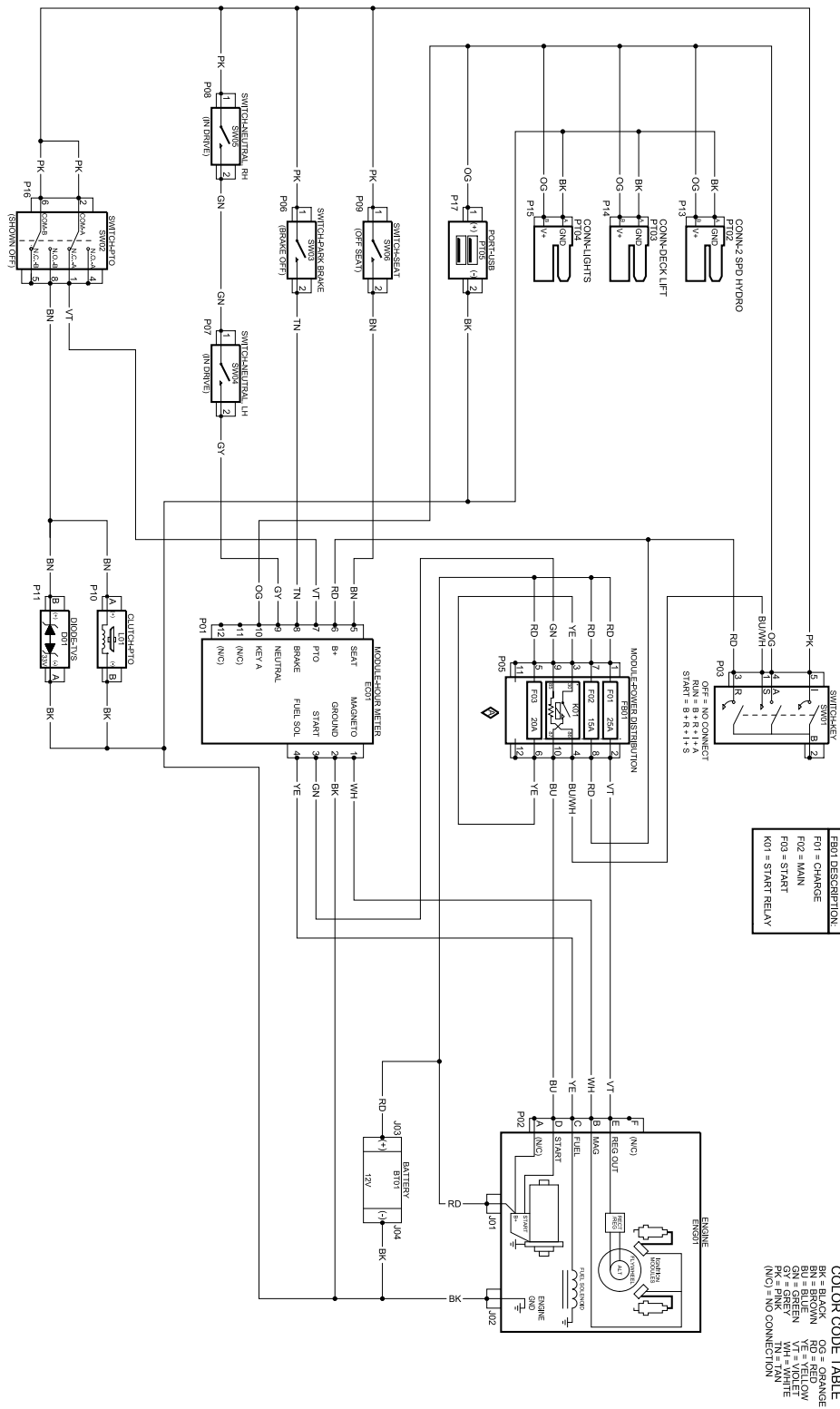

Elektromos kapcsolási rajz – 1. oldal (Rev. A)

g338323

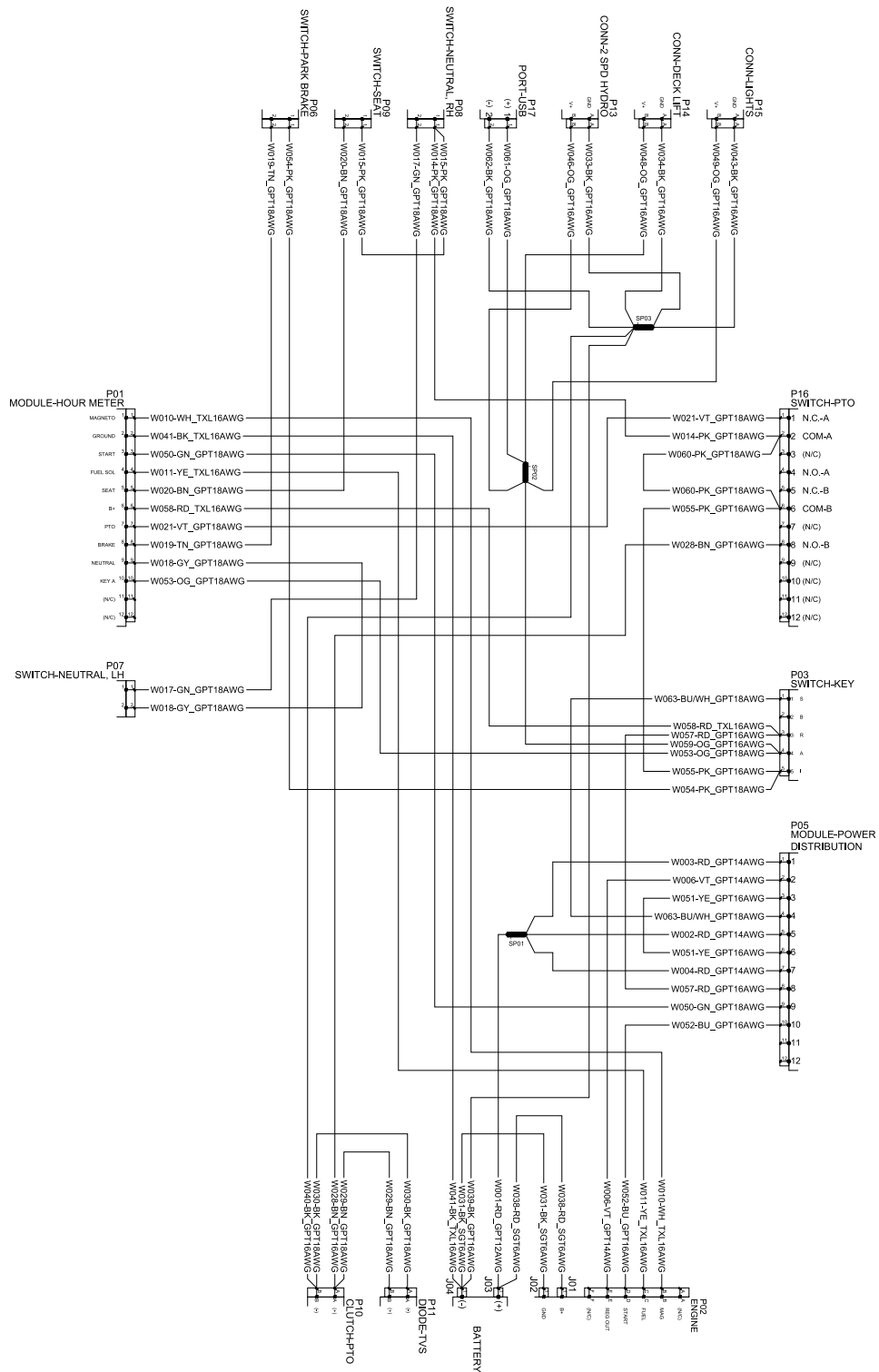

Elektromos kapcsolási rajz – 2. oldal (Rev. A)

g338324



Count on it.