



Sædesæt med luftaffjedring

Reelmaster®-traktionsenheder

Modelnr. 03667

Monteringsvejledning

Montering

Løsdele

Brug skemaet herunder til at kontrollere, at alle dele er blevet leveret.

Fremgangsmåde	Beskrivelse	Antal	Anvendelse
1	Kræver ingen dele	–	Klargøring af maskinen.
2	Kræver ingen dele	–	Montering af sædet.
3	Sikring – 20 A Sikringsblok Skruer	1 1 1	Montering af sikringen.
4	Kræver ingen dele	–	Afslutning af monteringen.

1

Klargøring af maskinen

Kræver ingen dele

Fremgangsmåde

- Placer maskinen på en plan flade, sænk klippeenhederne, sluk for motoren, aktiver parkeringsbremsen, og tag nøglen ud af tændingen.
- Kobl batteriets minuskabel fra batteriet.
- Frakobl sædets kontaktledding fra ledningsnettet bagest på styrearmen.
- Fjern de 2 justeringsbolte, der fastgør styrearmen til sædestativet ([Figur 1](#)). Læg forsigtigt styrearmen til side.

Vigtigt: Sørg for, at du ikke beskadiger ledningsnettet eller gaskablet.

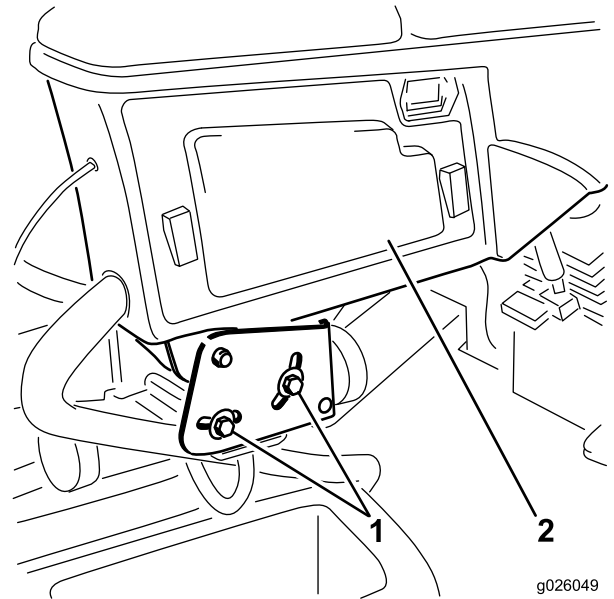

g026049

g026049

Figur 1

1. Justeringsbolte til styrearm 2. Adgangspanel til styrearm



5. Fjern de 4 møtrikker, der fastgør sædets justeringsanordninger og rørklemmerne til sædeaffjedringen (Figur 2).
6. Fjern de 4 spændeskiver mellem sædets justeringsanordninger og sædeaffjedringen, og fjern sædeenheden. Sæt forsigtigt sædeenheden til side.
7. Fjern de 4 bolte, afstandsbøsninger og møtrikker, der fastgør de nedre sædebeslag til sædesoklen (Figur 2).
8. Fjern sædeaffjedringen og sædebeslagene fra sædesoklen.

Vigtigt: Sørg for, at afstandsbøsningerne ikke forlægges under afmonteringen.

9. Fjern de 4 bolte, der fastgør sædeaffjedringen til de nedre sædebeslag (Figur 2).

Vigtigt: Gem de fjernede bolte og beslagene til senere montering.

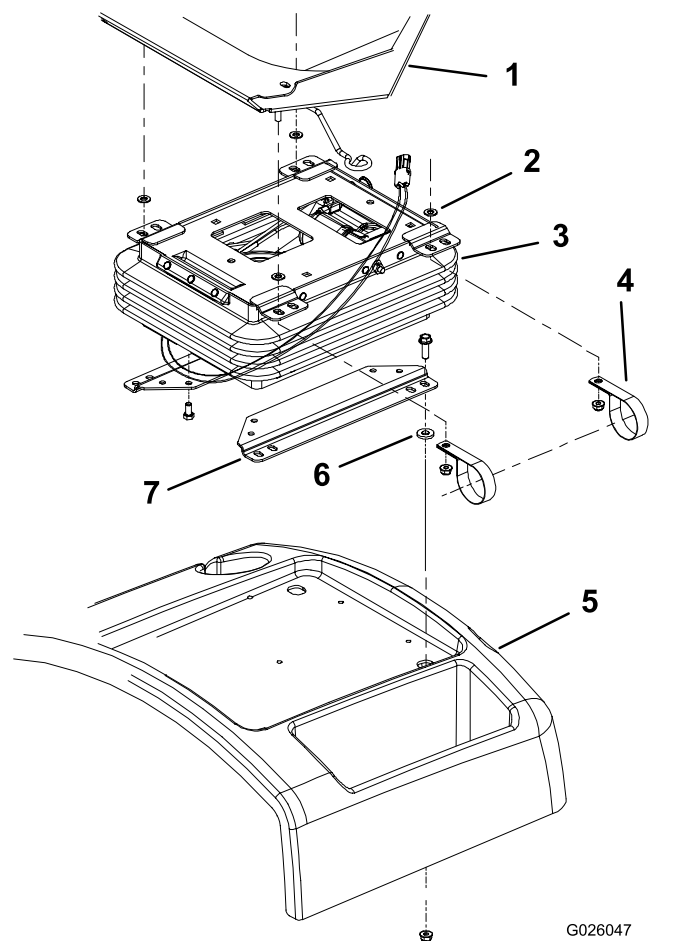

G026047
g026047

Figur 2

- | | |
|------------------------|---------------------|
| 1. Sæde | 5. Sædesokkel |
| 2. Spændeskive (4) | 6. Afstandsbøsning |
| 3. Sædeaffjedring | 7. Nedre sædebeslag |
| 4. R-klemme til rør(2) | |

4. Fastgør sædets justeringsanordninger og rørklemmerne på sædeaffjedringen med de 4 møtrikker, du fjernede tidligere (Figur 2).
5. Monter styrearmen med de 2 justeringsbolte til styrearmen, som du fjernede tidligere (Figur 1). Juster efter behov.
6. Slut sædekontaktens stik til ledningsnettet bagest på styrearmen.
7. Find stikket til sædeluftaffjedringen på ledningsnettet bagest på styrearmen. Fjern stikket fra kontakten på ledningsnettet. Slut sædeaffjedringsstikket til ledningsnetkontakten.

2

Montering af sædet

Kræver ingen dele

Fremgangsmåde

1. Fastgør sædeluftaffjedringen på de nedre sædebeslag med de 4 bolte, du fjernede tidligere (Figur 2).
Bemærk: Når du samler sædekomponenterne, skal du bruge de **forreste** monteringshuller i sædet og de **bageste** monteringshuller i affjedringen.
2. Monter de nedre sædebeslag på sædesoklen med de 4 bolte, afstandsbøsninger og møtrikker, som du fjernede tidligere (Figur 2).
3. Placer sædeenheten på sædeaffjedringen. Sørg for, at der sidder en spændeskive på hver reguleringsbolt, før den sættes på affjedringen (Figur 2).

3

Montering af sikringen

Dele, der skal bruges til dette trin:

1	Sikring – 20 A
1	Sikringsblok
1	Skrue

Fremgangsmåde

Bemærk: Nyere modeller er udstyret med opdateret elektronik og kræver ikke installation af den medfølgende sikring, sikringsblok eller skrue.

1. Fjern adgangspanelet fra styrearmens side (Figur 1).

Se mærkaten på bagsiden af adgangsdækslet for placering af den valgfri sikring til sædeluftaffjedringen.

- Hvis der er en åben plads i sikringsblokken til affjedringen, skal du isætte en sikring på 20 A og fortsætte til [4 Afslutning af monteringen \(side 3\)](#).
- Hvis der ikke er nogen sikringsplads til affjedringen, skal du fortsætte denne procedure.

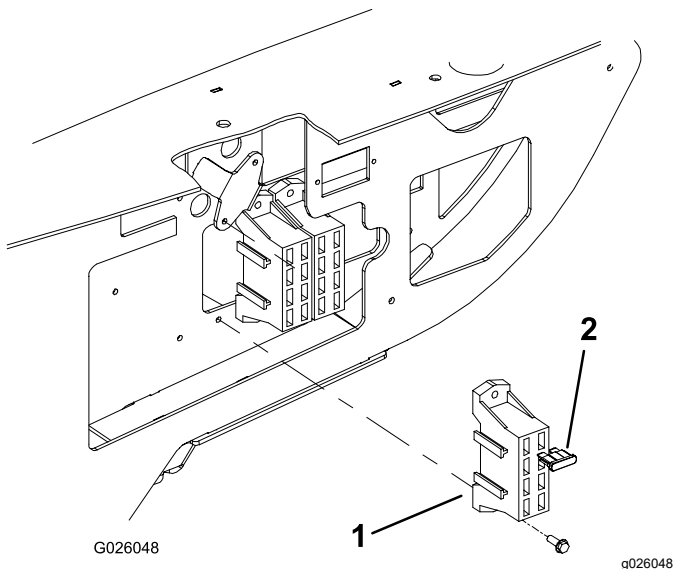

Figur 3

1. Sikringsblok
2. Sikring – 20 A

2. Monter sikringsblokken ved siden af den eksisterende sikringsblok med 2 skruer (#8 x 1/2") som vist i (Figur 3).

3. Slut den store røde ledning fra traktionsenhedens ledningsnet til ledningen på sikringsblokken.
4. Slut den røde ledning med den hvide stribe, som er mærket "Air Ride Seat" (sæde med luftaffjedring), til en af de røde ledninger fra sikringsblokken.
5. Indsæt sikringen på 20 A i sikringspladsen, hvor ledningen er tilsluttet.
6. Monter adgangspanelet på styrearmen (Figur 1).
7. Tilslut traktionsenhedens ledningsnet fra bagest på styrearmen til sædets ledningsnetstik.

4

Afslutning af monteringen

Kræver ingen dele

Fremgangsmåde

1. Skub sædet helt frem og tilbage for at sikre, at det fungerer korrekt, og at sædets ledninger og stik ikke sidder i klemme eller berører bevægelige dele.
2. Slut den negative batteriledning til batteriet.

Betjening

Sædejusteringsknapper

Justeringshåndtag

Sædeindstillinger fremad og bagud (Figur 4).

Luftreguleringsventil

Skub reguleringsventilen ind for at oppumpe affjedringen. Træk ventilen ud for at lukke luft ud af affjedringen (Figur 4).

Vægtstyr

Angiver, hvornår sædet er justeret efter operatørens vægt (Figur 4).

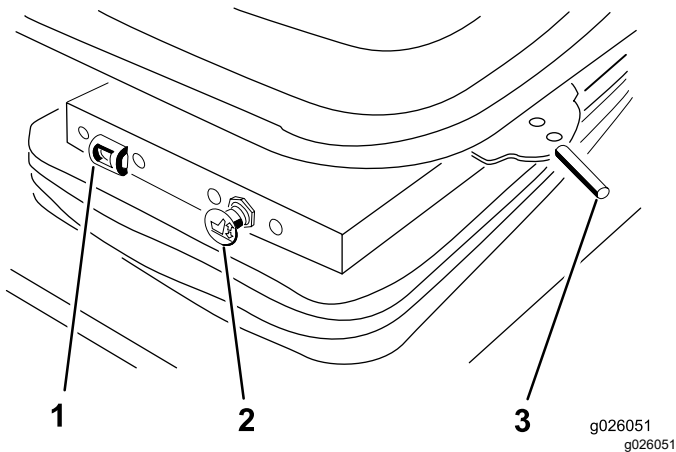

Figur 4

1. Vægtstyr
2. Luftreguleringsventil
3. Justeringshåndtag (fremad og bagud)