



Istuimen ilmajousitusarja

Reelmaster®-ajoyksiköt

Mallinro: 03667

Asennusohjeet

Asennus

Irralliset osat

Tarkista alla olevasta taulukosta, että kaikki osat on toimitettu.

Ohjeet	Kuvaus	Määrä	Käyttökohde
1	Mitään osia ei tarvita	–	Koneen valmistelu.
2	Mitään osia ei tarvita	–	Istuimen asennus
3	Sulake– 20 A Sulakerasia Ruuvi	1 1 1	Sulakkeen asennus
4	Mitään osia ei tarvita	–	Asennuksen päättäminen

1

Koneen valmistelu

Mitään osia ei tarvita

Ohjeet

1. Pysäköi kone tasaiselle alustalle, laske leikkuyksiköt, sammuta moottori, kytke seisontajarru ja irrota avain virtalukosta.
2. Irrota akun miinuskaapeli akusta.
3. Irrota istuinkytkimen johto johdinsarjasta tukivarren takaa.
4. Irrota kaksi säätöpulttia, jotka kiinnittävät säätövarren istuimen asennuslevyyn ([Kuva 1](#)). Aseta säätövarsi varovasti sivuun.

Tärkeää: Varmista, ettet vaurioita johdinsarjaa tai kaasuvaijeria.

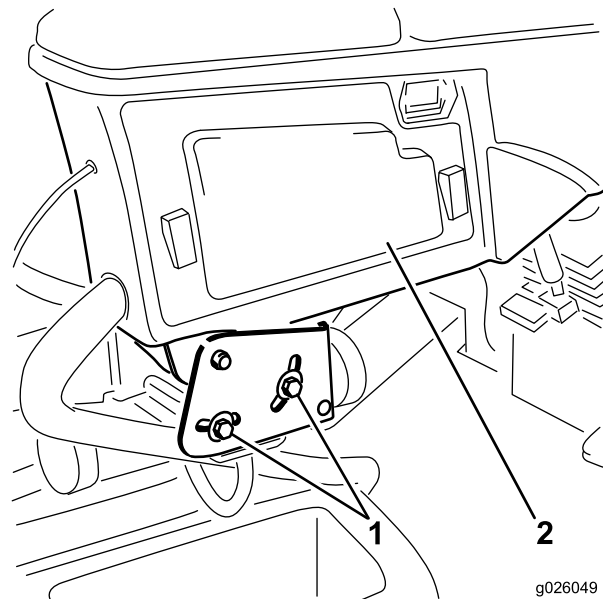

g026049

g026049

Kuva 1

1. Säätövarren säätöpultit
2. Säätövarren huoltopaneeli



5. Irrota neljä mutteria, jotka kiinnittävät istuimen säätimet ja käyttöoppaan säilytysputken pidikkeet istuinjousitukseen (Kuva 2).
6. Irrota neljä aluslaattaa istuimen säätimien ja istuinjousituksen välistä ja irrota istuinkokoonpano. Aseta istuinkokoonpano varovasti sivuun.
7. Irrota neljä pulttia, välikappaletta ja mutteria, joilla alemmat istuimen kiinnikkeet on kiinnitetty istuimen jalustaan (Kuva 2).
8. Irrota istuinjousitus ja istuimen kiinnikkeet istuimen jalustasta.

Tärkeää: Varmista, että välikappalet eivät häviä irrotuksen aikana.

9. Irrota neljä pulttia, joilla istuinjousitus on kiinnitetty alempiin istuimen kiinnikkeisiin (Kuva 2).

Tärkeää: Säilytä irrotetut pultit ja kiinnikkeet myöhemmin tehtävää asennusta varten.

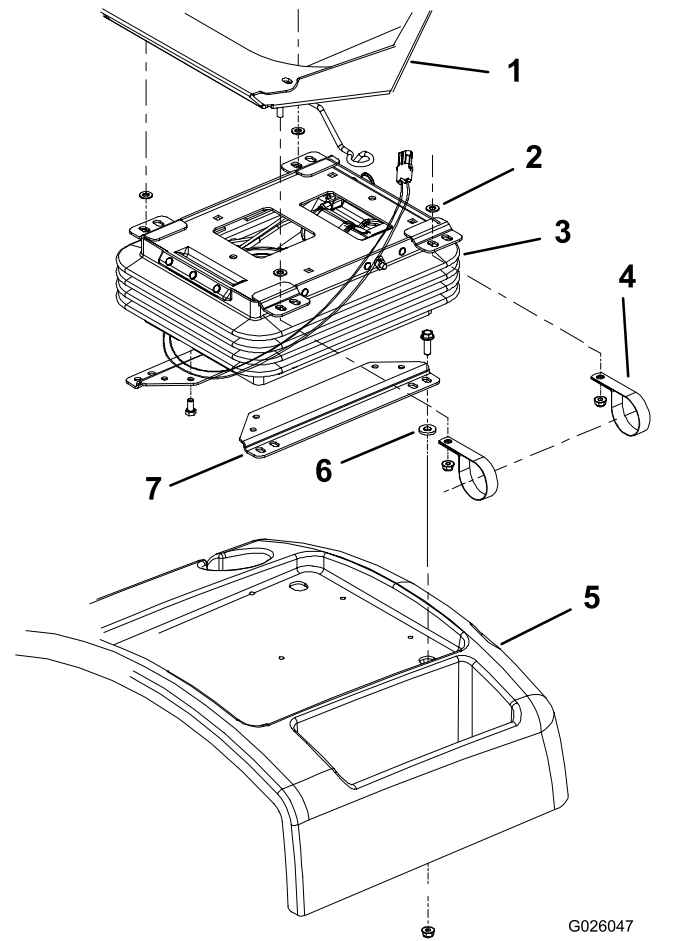

Kuva 2

- | | |
|-----------------------------------|---------------------------------|
| 1. Istuinkokoonpano | 5. Istuimen jalusta |
| 2. Aluslaatta (4) | 6. Välikappale |
| 3. Istuinjousitus | 7. Alemmat istuimen kiinnikkeet |
| 4. Käyttöohjeen putkiR-liitin (2) | |

4. Kiinnitä istuimen säätimet ja käyttöoppaan säilytysputken pidikkeet istuinjousitukseen neljällä aiemmin irrotetulla mutterilla (Kuva 2).
5. Asenna säätövarsi kahdella aiemmin irrotetulla säätövarren pultilla (Kuva 1). Säädä tarvittaessa.
6. Kytke istuinkytkimen liitin johdinsarjaan tukivarren takana.
7. Etsi istuimen ilmajousituksen pistoke johdinsarjasta tukivarren takaa. Irrota pistoke johdinsarjan liittimestä. Kytke istuinjousituksen liitin johdinsarjan liittimeen.

2

Istuimen asennus

Mitään osia ei tarvita

Ohjeet

1. Kiinnitä istuimen ilmajousitus alempiin istuimen kiinnikkeisiin neljällä aiemmin irrotetulla pultilla (Kuva 2).

Huomaa: Asentaessasi istuimen osia käytä istuimen **etummais**ia asennusreikiä ja jousituksen **takimmais**ia asennusreikiä.

2. Asenna alemmat istuimen kiinnikkeet istuimen jalustaan neljällä aiemmin irrotetulla pultilla, välikappaleella ja mutterilla (Kuva 2).
3. Aseta istuinkokoonpano istuinjousitukseen. Varmista ennen sen asettamista jousituksen päälle, että kussakin säätötapissa on aluslaatta (Kuva 2).

3

Sulakkeen asennus

Vaiheeseen tarvittavat osat:

1	Sulake– 20 A
1	Sulakerasia
1	Ruuvi

Ohjeet

Huomaa: Uudemmat mallit on varustettu päivitetyllä elektroniikalla, eikä niihin tarvitse asentaa mukana toimitettua sulaketta, sulakerasiaa tai ruuvia.

1. Irrota huoltopaneeli säätövarren sivusta ([Kuva 1](#)).

Katso istuimen lisävarusteena saatavan ilmajousituksen sulakkeen sijainti huoltopaneelin kääntöpuolella olevasta tarrasta.

- Jos jousituksen sulakerasiassa on tyhjä paikka, aseta siihen 20 A:n sulake ja siirry vaiheeseen [4 Asennuksen päättäminen \(sivu 3\)](#).
- Jos jousitusta varten ei ole sulakepaikkaa, jatka tätä toimenpidettä.

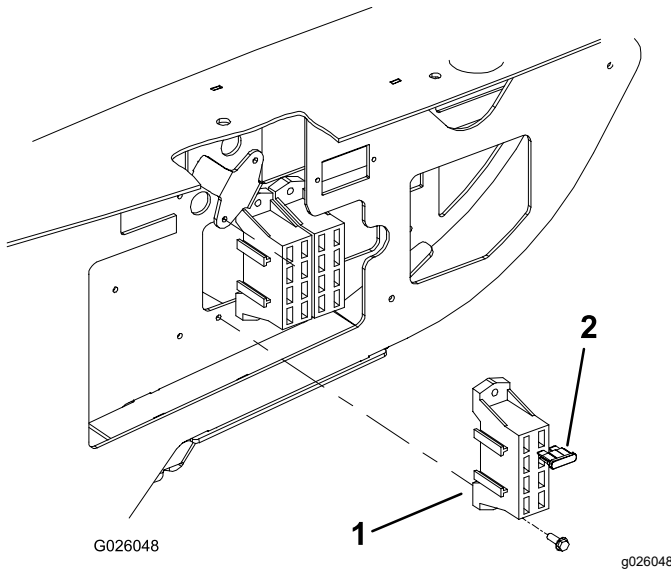

Kuva 3

1. Sulakerasia
2. Sulake – 20 A

2. Kiinnitä sulakerasia olemassa olevan sulakerasian viereen kahdella ruuvilla (#8 × ½ tuumaa) kuvan [Kuva 3](#) mukaisesti.

3. Kytke ajoyksikön johdinsarjan paksu punainen johto sulakerasian johtoon.
4. Kytke punainen johto, jossa on Air Ride Seat -tekstillä varustettu valkoinen raita, johonkin sulakerasian punaisista johdoista.
5. Aseta 20 A:n sulake siihen sulakepaikkaan, johon johto on kytketty.
6. Asenna huoltopaneeli säätövarteen ([Kuva 1](#)).
7. Kytke säätövarren takana oleva ajoyksikön virtajohdinsarja istuimen johdinsarjan liittimeen.

4

Asennuksen päättäminen

Mitään osia ei tarvita

Ohjeet

1. Liu'uta istuin ääriasetoihinsa eteen ja taakse ja varmista, että se toimii oikein ja että istuimen johdot tai liittimet eivät ole puristuksissa tai kosketuksissa liikkuvien osien kanssa.
2. Kytke akun miinuskaapeli akkuun.

Käyttö

Istuimen säätönupit

Säätövipu

Pitkittäissäädöt (Kuva 4)

Ilmansäätöventtiili

Täytä jousitus painamalla säätöventtiili sisään.
Tyhjennä ilma jousituksesta vetämällä venttiilistä ulospäin (Kuva 4).

Paino-ohjain

Näyttää, kun istuin on säädetty vastaamaan käyttäjän painoa (Kuva 4).

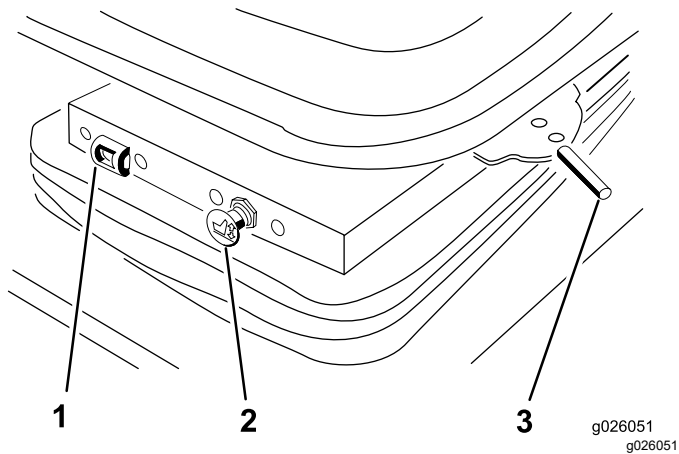

Kuva 4

1. Paino-ohjain
2. Ilmansäätöventtiili
3. Säätövipu (pitkittäissäätö)