



Seteopphengssett med luftfjæring

Reelmaster®-trekkenheter

Modellnr. 03667

Form No. 3464-142 Rev A

Installasjonsveiledning

Montering

Løse deler

Bruk diagrammet nedenfor som en sjekkliste for å kontrollere at alle delene er sendt.

Prosedyre	Beskrivelse	Ant.	Bruk
1	Ingen deler er nødvendige	–	Klargjøre maskinen.
2	Ingen deler er nødvendige	–	Montere setet.
3	Sikring – 20 A Sikringsblokk Skruer	1 1 1	Montere sikringen.
4	Ingen deler er nødvendige	–	Fullføre monteringen.

1

Klargjøre maskinen

Ingen deler er nødvendige

Prosedyre

1. Sett maskinen på en jevn overflate, senk klippeenhetene, slå av motoren, sett på parkeringsbremsen, og ta nøkkelen ut av tenningen.
2. Koble den negative batterikabelen fra batteriet.
3. Koble setebrysterledningen fra ledningssatsen på baksiden av kontrollarmen.
4. Fjern de to justeringsboltene som fester kontrollarmen til setemonteringen (**Figur 1**). Plasser kontrollarmen forsiktig til siden.

Viktig: Påse at du ikke skader ledningssatsen eller gasskabelen.

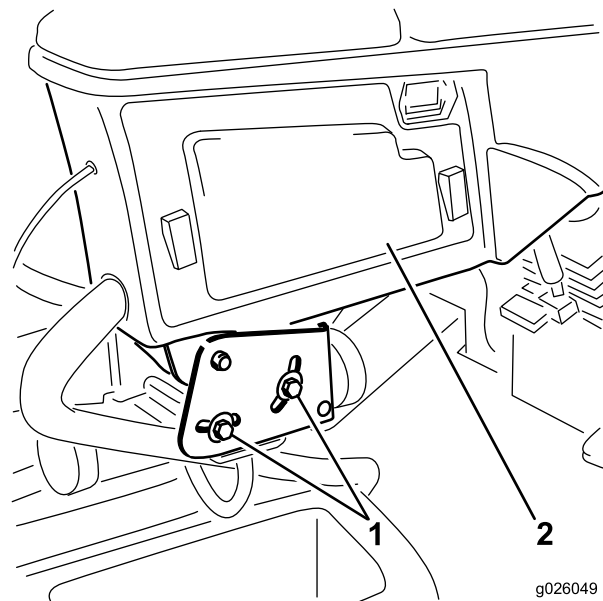

g026049

g026049

Figur 1

1. Justeringsbolter til kontrollarm
2. Tilgangspanel for kontrollarm



5. Fjern de fire mutterne som fester setejusteringene og de manuelle slangeklemmene til setefjæringen (Figur 2).
 6. Fjern de fire skivene mellom setejusteringene og setefjæringen, og fjern seteenheten. Sett seteenheten forsiktig til side.
 7. Fjern de fire boltene, avstandsstykkene og mutterne som fester de nedre setebrakettene til setebasen (Figur 2).
 8. Fjern setefjæringen og setebrakettene fra setebasen.
- Viktig: Påse at du ikke mister avstandsstykkene under fjerning.**
9. Fjern de fire boltene som fester setefjæringen til de nedre setebrakettene (Figur 2).

Viktig: Ta vare på de fjernede boltene og brakettene for senere montering.

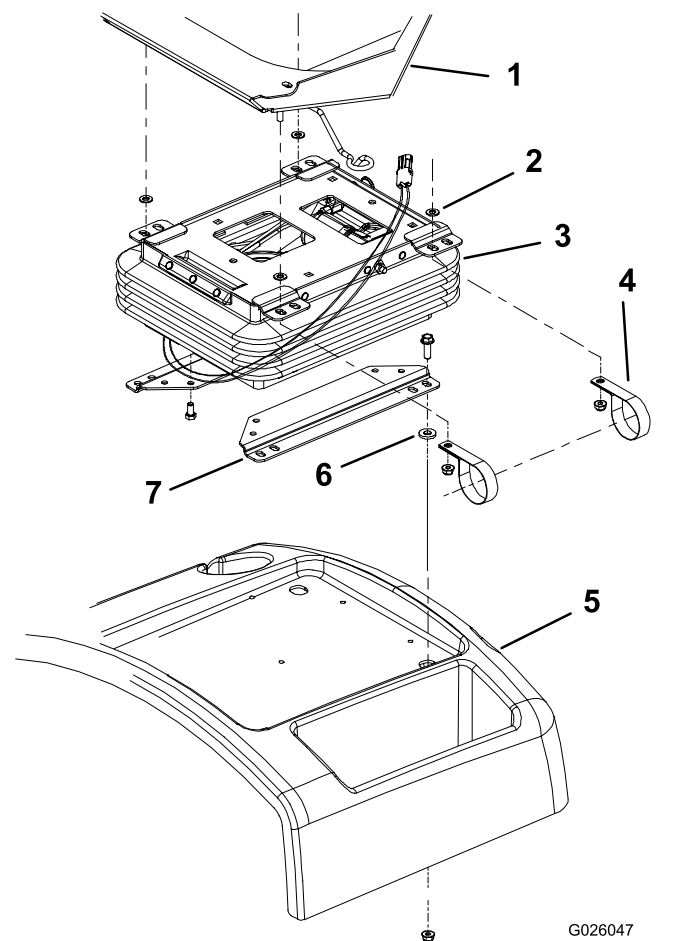

G026047
g026047

Figur 2

- | | |
|---------------------------------|------------------------|
| 1. Sete | 5. Setebase |
| 2. Skive (4) | 6. Avstandsstykke |
| 3. Seteoppheng | 7. Nedre setebraketter |
| 4. R-klemme til rørR-klemme (2) | |

4. Fest setejusteringene og de manuelle slangeklemmene på setefjæringen med de fire mutterne du fjernet tidligere (Figur 2).
5. Monter kontrollarmen med de to justeringsboltene til kontrollarmen som du fjernet tidligere (Figur 1). Juster etter behov.
6. Koble setebryterkoblingen til ledningssatsen på baksiden av kontrollarmen.
7. Finn Air Ride-setefjæringspluggen på ledningssatsen på baksiden av kontrollarmen. Fjern pluggen fra koblingen på ledningssatsen. Koble setefjæringskoblingen til ledningssatskoblingen.

2

Montere setet

Ingen deler er nødvendige

Prosedyre

1. Fest setet med luftfjæringen til de nedre setebrakettene med de fire boltene som du fjernet tidligere (Figur 2).

Merk: Når du monterer setekomponentene, bruker du de **fremre** monteringshullene i setet og de **bakre** monteringshullene i opphenget.
2. Monter de nedre setebrakettene til setebasen med de fire boltene, avstandsstykkene og mutterne som du fjernet tidligere (Figur 2).
3. Plasser seteenheten oppå seteoppheget. Påse at det finnes en skive på hver justeringstapp før du plasserer den på fjæringen (Figur 2).

3

Montere sikringen

Deler som er nødvendige for dette trinnet:

1	Sikring – 20 A
1	Sikringsblokk
1	Skrue

Prosedyre

Merk: Nyere modeller er utstyrt med oppdatert elektronikk og krever ikke at du monterer den medfølgende sikringen, sikringsblokken eller skruen.

1. Fjern tilgangspanelet fra siden på kontrollarmen (Figur 1).

Se på merket på baksiden av tilgangsdekselet for plasseringen til den valgfrie sikringen for setet med luftfjæring.

- Hvis det finnes en åpning i sikringsblokken for fjæringen, setter du inn en sikring på 20 A og fortsetter til [4 Fullføre monteringen \(side 3\)](#).
- Hvis det ikke er noen sikringsspor tilgjengelig for fjæringen, fortsetter du med denne prosedyren.

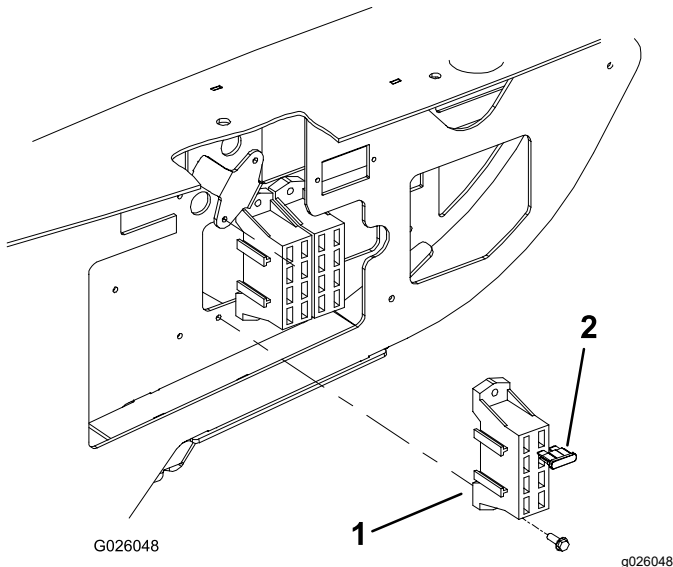

Figur 3

1. Sikringsblokk
2. Sikring – 20 A

2. Monter sikringsblokken ved siden av den eksisterende sikringsblokken med to skrue (nr. 8 x 1/2 tomme) som vist i [Figur 3](#).

3. Koble den store røde ledningen fra trekkenhetens ledningssats til ledningen på sikringsblokken.
4. Koble den røde ledningen med den hvite stripen merket Air Ride Seat til én av de røde ledningene fra sikringsblokken.
5. Sett inn 20 A-sikringen i sikringssporet der ledningen er koblet til.
6. Monter tilgangspanelet til kontrollarmen ([Figur 1](#)).
7. Koble trekkenhetens strømledningssats fra baksiden av kontrollarmen til setets ledningskontakt.

4

Fullføre monteringen

Ingen deler er nødvendige

Prosedyre

1. Skyv setet helt frem og helt tilbake for å sikre at de fungerer riktig, og at seteledningene og koblingene ikke er i klem, eller på noen måte kommer i kontakt med bevegelige deler.
2. Koble den negative batteriledningen til batteriet.

Bruk

Setejusteringsknott

Justeringsspak

Justering av sete forover og bakover (Figur 4).

Luftkontrollventil

Trykk inn kontrollventilen for å fylle luft i opphenget.
Trekk ut ventilen for å slippe ut luft fra opphenget (Figur 4).

Vektveiledning

Angir når setet er justert for vekten til føreren (Figur 4).

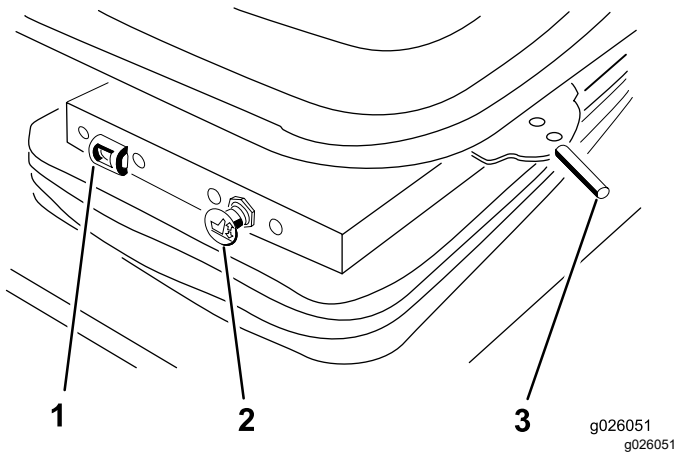

Figur 4

1. Vektveiledning
2. Luftregulatorventil
3. Justeringsspak (foran og bak)