



Sats för luftfjädringsäte

Reelmaster®-traktorenheter

Modellnr 03667

Monteringsanvisningar

Montering

Lösa delar

Använd diagrammet nedan för att kontrollera att alla delar finns med.

Tillvägagångssätt	Beskrivning	Antal	Användning
1	Inga delar krävs	–	Förbereda maskinen.
2	Inga delar krävs	–	Montera sätet.
3	Säkring– 20 A Säkringsblock Skruv	1 1 1	Montera säkringen.
4	Inga delar krävs	–	Slutföra monteringen.

1

Förbereda maskinen

Inga delar krävs

Tillvägagångssätt

1. Ställ maskinen på ett plant underlag, sänk ned klippenheterna, stäng av motorn, koppla in parkeringsbromsen och ta ut nyckeln ur tändningen.
2. Koppla bort batteriets minuskabel från batteriet.
3. Koppla loss sätesbrytarkabeln från kablaget på den bakre delen av reglagearmen.
4. Ta bort de två justeringsskruvarna som håller fast reglagearmen på säteshållaren (Figur 1). Flytta försiktigt undan reglagearmen.

Viktigt: Se till att du inte skadar kablaget eller gasvajern.

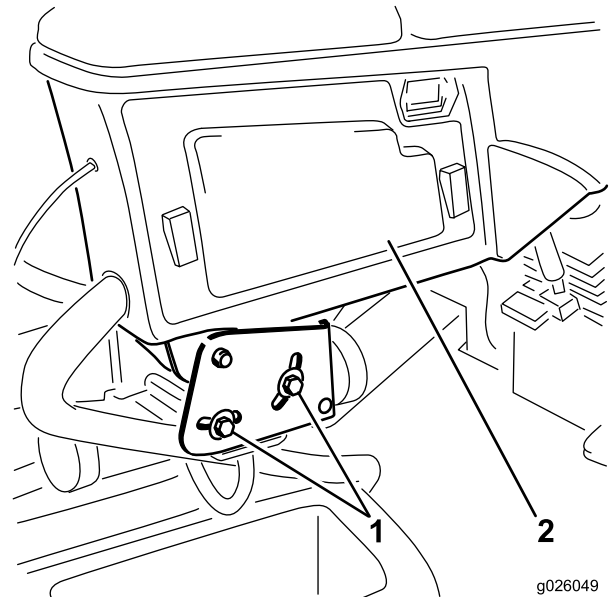

g026049

g026049

Figur 1

1. Justeringsskruvar till reglagearm
2. Åtkomstpanel för reglagearm



5. Ta bort de fyra muttrarna som fäster sätesjusterarna och de manuella rörklämmorna vid sätesupphängningen (Figur 2).
6. Ta bort de fyra brickorna mellan sätesjusterarna och sätesupphängningen och ta bort sätesenheten; lägg försiktigt sätesenheten åt sidan.
7. Ta bort de fyra skruvarna, distansbrickorna och muttrarna som fäster de nedre sätesfästena vid sätessockeln (Figur 2).
8. Ta bort sätesupphängningen och sätesfästena från sätessockeln.

Viktigt: Se till att distansbrickorna inte felplaceras vid borttagningen.

9. Ta bort de fyra skruvarna som säkrar sätesupphängningen vid de nedre sätesfästena (Figur 2).

Viktigt: Spara de borttagna skruvarna och fästena för senare montering.

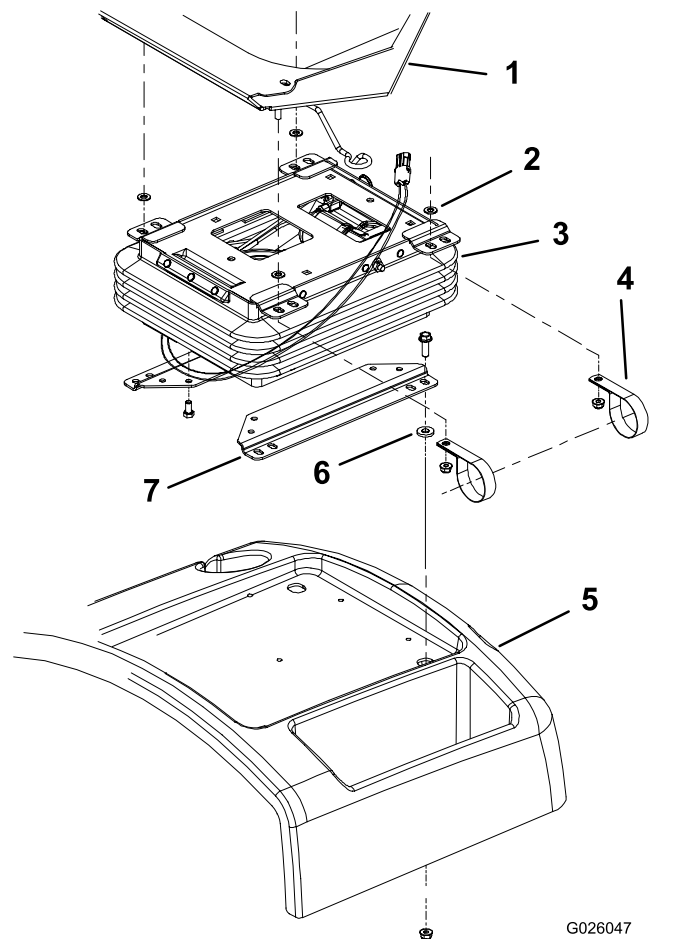

G026047
g026047

Figur 2

- | | |
|------------------------------|----------------------|
| 1. Säte | 5. Sätessockel |
| 2. Bricka (4) | 6. Distansbricka |
| 3. Sätesupphängning | 7. Nedre sätesfästen |
| 4. R-klämma för R-klämma (2) | |

4. Säkra sätesjusterarna och de manuella rörklämmorna vid sätesupphängningen med de fyra muttrarna som togs bort tidigare (Figur 2).
5. Installera reglagearmen med de två justeringsskruvarna till reglagearmen som togs bort tidigare (Figur 1). Justera efter behov.
6. Anslut sätesbrytarkontakten till kablaget på den bakre delen av reglagearmen.
7. Lokalisera kontakten till sätet med luftfjädring på kablaget vid den bakre delen av reglagearmen. Ta bort pluggen från kontakten på kablaget. Anslut sätesupphängningskontakten till kablagekontakten.

2

Montera sätet

Inga delar krävs

Tillvägagångssätt

1. Fäst sätet med luftfjädring till de nedre sätesfästena med de fyra skruvarna som togs bort tidigare (Figur 2).

Obs: Använd de **främre** monteringshålerna i sätet och de **bakre** monteringshålerna i upphängningen när du monterar sätedelarna.

2. Montera de nedre sätesfästena på sätessockeln med de fyra skruvarna, distansbrickorna och muttrarna som tidigare togs bort (Figur 2).
3. Placera sätet på sätesupphängningen. Se till att det finns en bricka på varje justerartapp innan du placerar den på upphängningen (Figur 2).

3

Montera säkringen

Delar som behövs till detta steg:

1	Säkring– 20 A
1	Säkringsblock
1	Skruv

Tillvägagångssätt

Obs: Nyare modeller är utrustade med uppdaterad elektronik och kräver inte installation av den medföljande säkringen, säkringsblocket eller skruven.

1. Ta bort åtkomstpanelen på reglagearmens sida (Figur 1).

Se dekalen på baksidan av åtkomstkåpan för placering av säkringen för den valfria sätesupphängningen med luftfjädring.

- Om det finns en ledig plats i säkringsblocket för upphängningen ska du sätta i en säkring på 20 A och gå vidare till [4 Slutföra monteringen \(sida 3\)](#).
- Fortsätt med det här förfarandet om det inte finns någon säkringsplats tillgänglig för upphängningen.

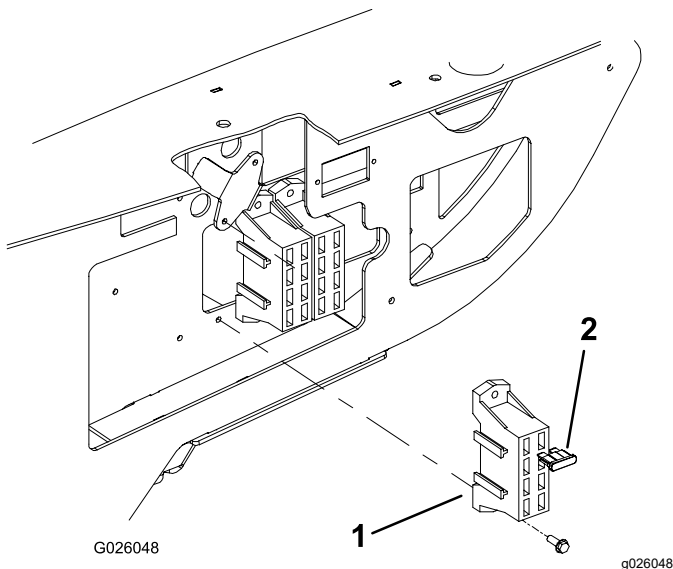

Figur 3

1. Säkringsblock
2. Säkring – 20 A

2. Montera säkringsblocket intill det befintliga säkringsblocket med två skruvar (nr 8 x ½ tum) enligt [Figur 3](#).

3. Anslut den stora röda kabeln från traktorenhetens kablage till kabeln på säkringsblocket.
4. Anslut den röda kabeln med den vita randen som är markerad "Luftfjädringssäte" till en av de röda kablarna från säkringsblocket.
5. Sätt i säkringen på 20 A i säkringsplatsen där kabeln är ansluten.
6. Montera åtkomstpanelen på reglagearmen ([Figur 1](#)).
7. Anslut traktorenhetens strömkablage till säteskablagekontakten, från baksidan av reglagearmen.

4

Slutföra monteringen

Inga delar krävs

Tillvägagångssätt

1. Skjut fram sätet så långt fram respektive så långt bak som möjligt för att säkerställa att det fungerar som det ska och att säteskablar och -kontakter inte är klämda eller vidrör några rörliga delar.
2. Anslut batteriets minuskabel till batteriet.

Körning

Sätjusteringsreglage

Justeringsspak

Justera sätet framåt och bakåt (Figur 4).

Luftventil

Tryck in ventilen för att öka fjädringen. Dra ut ventilen för att minska fjädringen (Figur 4).

Viktguide

Anger när sätet är inställt efter förarens vikt (Figur 4).

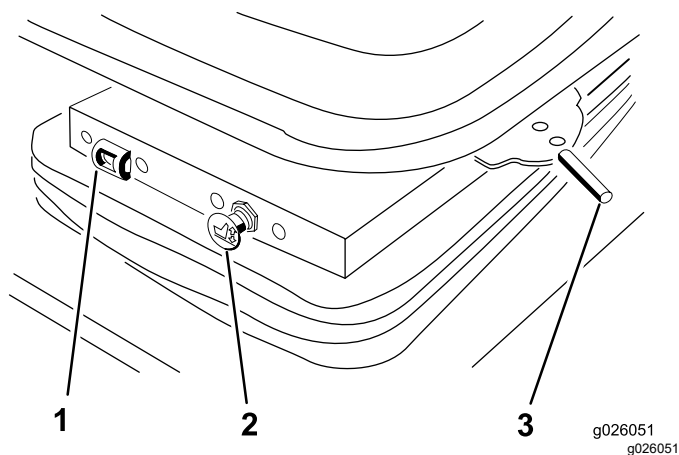

Figur 4

1. Viktguide
2. Luftventil
3. Sätjusteringsspak (framåt och bakåt)