



Count on it.

Form No. 3463-965 Rev A

Betjeningsvejledning

ProLine-håndplæneklipper til kommerciel brug med 91 cm eller 122 cm klippeenhed

Modelnr. 44410TE—Serienr. 406500000 og derover

Modelnr. 44424TE—Serienr. 406500000 og derover



Dette produkt overholder alle relevante EU-direktiver. Yderligere oplysninger fås på den separate produktspecifikke overensstemmelseserklæring.

Se de oplysninger fra motorproducenten, som følger med maskinen.

Indledning

Denne plæneklipper med roterende skæreknive er beregnet til brug af professionelle, ansatte operatører. Den er primært beregnet til klipning af græs på velholdte plæner på private eller kommercielle ejendomme. Brug af dette produkt til andre formål end det tiltænkte kan udsætte dig selv og omkringstående for fare.

Læs denne vejledning omhyggeligt, så du kan lære at betjene og vedligeholde produktet korrekt samt undgå person- og produktskade. Det er dit ansvar at betjene produktet korrekt og sikkert.

Besøg www.Toro.com for at få flere oplysninger, herunder sikkerhedstip, undervisningsmaterialer, oplysninger om tilbehør, hjælp til at finde en forhandler eller for at registrere dit produkt.

Når du har brug for service, originale Toro-dele eller yderligere oplysninger, bedes du kontakte en autoriseret serviceforhandler eller Toros kundeservice samt have produktets model- og serienummer parat. **Figur 1** angiver, hvor model- og serienummeret er placeret på produktet. Skriv numrene, hvor der er gjort plads til dette.

Vigtigt: Du kan scanne QR-koden på serienummermærkaten (hvis udstyret hermed) med din mobilenhed for at få adgang til garanti, reservedele og andre produktoplysninger.

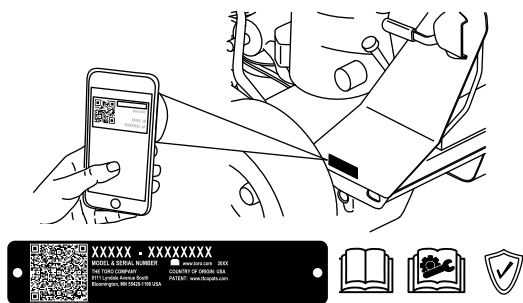

Figur 1

g291703

1. Model- og serienummerets placering

Modelnr. _____

Serienr. _____

Denne vejledning advarer dig om mulige farer og giver dig særlige sikkerhedsoplysninger ved hjælp af advarselssymbolet (**Figur 2**), der angiver en fare, som kan forårsage alvorlig personskade eller død, hvis du ikke følger de anbefalede forholdsregler.



Figur 2

Advarselssymbol

g000502

Denne betjeningsvejledning bruger to ord til at fremhæve oplysninger. **Vigtigt** henleder opmærksomheden på særlige mekaniske oplysninger, og **Bemærk** angiver generel information, som det er værd at lægge særligt mærke til.

Indhold

Sikkerhed	4
Generelt om sikkerhed	4
Sikkerheds- og instruktionsmærkater	4
Produktoversigt	8
Betjeningsanordninger	8
Specifikationer	9
Redskaber/tilbehør	9
Før betjening	10
Sikkerhedshensyn før drift	10
Påfyldning af brændstof	10
Anvendelse af sikkerhedslåsesystemet	11
Udførelse af daglig vedligeholdelse	12
Under betjening	12
Sikkerhed under drift	12
Betjening af parkeringsbremsen	13
Start af motoren	14
Slukning af motoren	14
Betjening af kontakten til regulering af skæreknivene (kraftudtaget)	15
Kørsel med maskinen	16
Brug af den justerbare referencestang	17
Sideudblæsnings- og kværnfunktion	17
Justering af klippehøjden	18
Justering af antiskalperingsrullerne	19
Efter betjening	19
Sikkerhed efter drift	19
Brug af brændstofafbryderventilen	19
Manuel skubning af plæneklipperen	20
Transport af maskinen	20
Vedligeholdelse	22
Sikkerhed under vedligeholdelsesar- bejde	22
Skema over anbefalet vedligeholdelse	22
Tiltag forud for vedligeholdelse	23
Afmontning af plæneklipperskjoldets afskærmninger	23
Smøring	25
Smøring af maskinen	25
Smøring af de forreste styrehjuls drejeled	25
Smøring af styrehjulslejerne	25
Motorvedligeholdelse	26
Motorsikkerhed	26
Serviceeftersyn af luftfilteret	26
Serviceeftersyn af motorolien	27
Serviceeftersyn af tændrøret	30
Vedligeholdelse af brændstofsysteem	31
Aftapning af brændstoftanken	31
Udskiftning af brændstoffilteret	31
Vedligeholdelse af elektrisk systeem	32
Sikkerhed i forbindelse med det elektriske systeem	32
Serviceeftersyn af batteriet	32
Serviceeftersyn af sikringerne	34
Vedligeholdelse af drivsystem	34
Kontrol af dæktrykket	34

Kontrol af hjullåsemøtrikkerne	34
Justering af neutraltraktionen	34
Justering af sporingen	35
Justering af styrehjulets tapleje	35
Eftersyn af styrehjulene og lejerne	36
Vedligeholdelse af kølesystem	37
Rengøring af luftindtagsskærmen	37
Rensning af kølesystemet	37
Vedligeholdelse af bremses	38
Afprøvning af parkeringsbremsen	38
Justering af parkeringsbremsen	38
Vedligeholdelse af remme	39
Eftersyn af remmene	39
Udskiftning af plæneklipperskjoldets rem	39
Justering af styreremskivens arm	40
Udskiftning af transmissionsremmen	41
Vedligeholdelse af betjeningsanordnings- systeem	42
Justering af bevægelsehåndtagene	42
Vedligeholdelse af hydrauliksysteem	43
Sikkerhed i forbindelse med hydrauliksyste- met	43
Hydrauliksysteemets specifikationer	43
Kontrol af hydraulikvæskestanden	43
Udskiftning af hydraulikvæske og -filtre	44
Udluftning af hydrauliksysteem	46
Vedligeholdelse af plæneklipperskjoldet	47
Skæreknivssikkerhed	47
Serviceeftersyn af skæreknivene	47
Nivellering af plæneklipperskjoldet	49
Udskiftning af græsdeflektoren	51
Rengøring	52
Rengøring under plæneklipperen	52
Bortskaffelse af affald	52
Opbevaring	52
Sikkerhed i forbindelse med opbevaring	52
Rengøring og opbevaring af maskinen	52
Fejlfinding	54
Diagrammer	56

Sikkerhed

Denne maskine er designet i overensstemmelse med EN ISO 5395.

Generelt om sikkerhed

Dette produkt kan afskære hænder og fødder samt udslynge genstande. Følg altid sikkerhedsforskrifterne for at undgå alvorlig personskade.

- Læs, forstå, og følg anvisninger og advarsler i denne *betjeningsvejledning* og på maskinen og redskaberne, inden du starter motoren.
- Anbring ikke hænder og fødder i nærheden af bevægelige dele eller under maskinen. Hold afstand til udblæsningsåbninger.
- Betjen ikke maskinen, uden at alle afskærmninger og øvrige sikkerhedsanordninger sidder og fungerer korrekt på maskinen.

- Hold omkringstående og børn væk fra arbejdsområdet. Lad aldrig børn betjene maskinen. Lad kun personer, som er ansvarlige, uddannede, fortrolige med anvisningerne og fysisk i stand til opgaven betjene maskinen.
- Stands maskinen, sluk motoren, tag tændingsnøglen ud (hvis udstyret hermed), og vent, til alle bevægelige dele er standset, før maskinen efterses, fyldes med brændstof eller renses for tilstopninger.

Forkert brug eller forkert vedligeholdelse af maskinen kan medføre personskade. Operatøren skal altid følge sikkerhedsanvisningerne og være opmærksom på advarselssymbolet , der betyder Forsigtig, Advarsel eller Fare – personlig sikkerhedsanvisning, for at nedsætte risikoen for personskade. Hvis disse forskrifter ikke følges, kan det medføre personskade eller død.

Sikkerheds- og instruktionsmærkater



Sikkerheds- og instruktionsmærkaterne kan nemt ses af operatøren, og er placeret tæt på potentielle risikoområder. Beskadigede eller bortkomne mærkater skal udskiftes.



decaloemark

Producentens mærke

1. Indikerer, at skærekniven er identificeret som en reservedel fra producenten af originalmaskinen.



decalbatterysymbols

Batterisymboler

Nogle af eller alle disse symboler findes på batteriet.

1. Eksplosionsfare
2. Ingen flammer, åben ild eller rygning
3. Ætsende væske/fare for kemisk forbrænding
4. Bær beskyttelsesbriller.
5. Læs *betjeningsvejledningen*.
6. Hold omkringstående væk fra batteriet.
7. Bær beskyttelsesbriller. Eksplosive gasser kan forårsage blindhed og andre personskader.
8. Batterisyre kan forårsage blindhed og alvorlige forbrændinger.
9. Skyl omgående øjnene med vand, og søg hurtigt læge.
10. Indeholder bly – må ikke kasseres

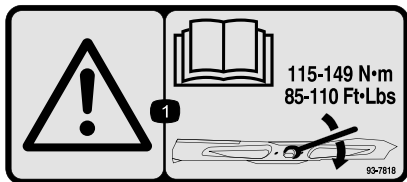

93-7818

decal93-7818

1. Advarsel – læs *betjeningsvejledningen* for at få anvisninger om tilspænding af skæreknivsbolten/-møtrikken med et moment på 115 til 149 Nm.

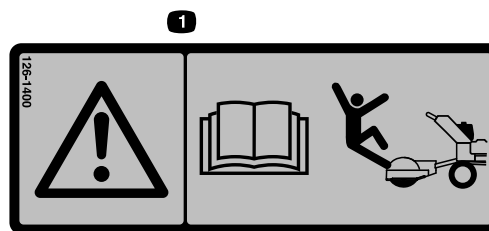

126-1400

decal126-1400

1. Advarsel – læs *betjeningsvejledningen* for oplysninger om redskaber. Visse redskaber kan få dig til at vælte.

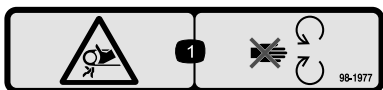

98-1977

decal98-1977

1. Klemningsfare, rem – hold afstand til bevægelige dele.



130-0731

decal130-0731

1. Advarsel – fare for udslyngede genstande. Sørg for, at deflektorafskærmningen er på plads.
2. Risiko for at skære hænder eller fødder, plæneklipperens skærekniv – hold afstand til bevægelige dele.

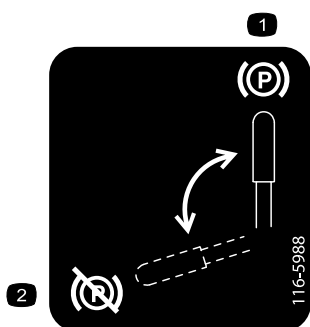

116-5988

decal116-5988

1. Parkeringsbremse – aktiveret
2. Parkeringsbremse – deaktiveret

Mærkat 117-1194 er kun beregnet til modeller på 122 cm.

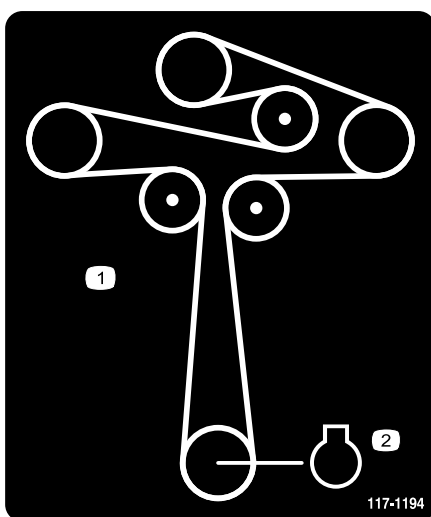

117-1194

decal117-1194

1. Remføring
2. Motor

Mærkat 130-0765 er kun beregnet til modeller på 122 cm.

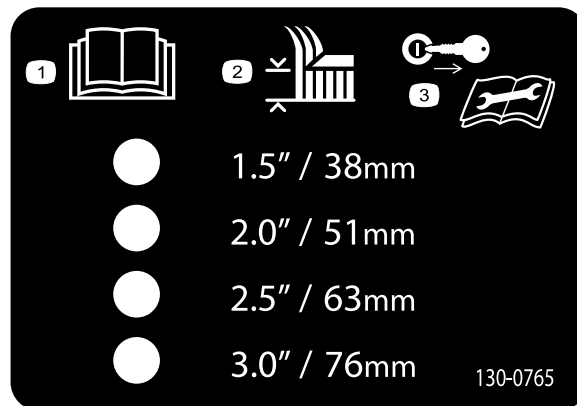

130-0765

decal130-0765

1. Læs *betjeningsvejledningen*.
2. Valg af klippehøjde
3. Tag nøglen ud, før der udføres vedligeholdelsesarbejde.

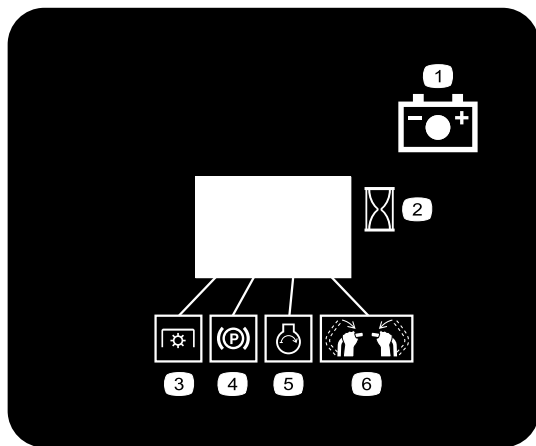

decal131-3536

131-3536

- | | |
|---------------|---------------------------|
| 1. Batteri | 4. Parkeringsbremse |
| 2. Tid | 5. Motor – start |
| 3. Kraftudtag | 6. Indkobl styrebøjlerne. |

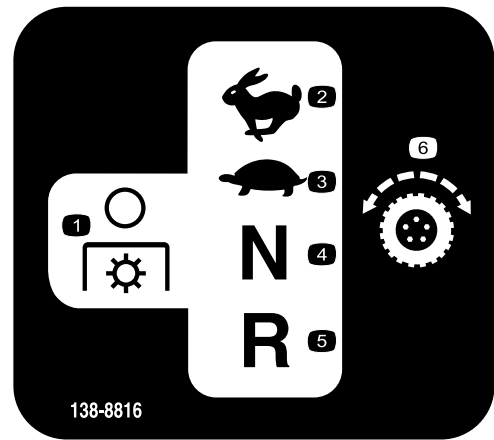

decal138-8816

138-8816

- | | |
|---------------------------|-----------------------------------|
| 1. Kraftudtag – udkobling | 4. Neutral |
| 2. Hurtig | 5. Bakgear |
| 3. Langsom | 6. Traktionsbetjeningsanordninger |

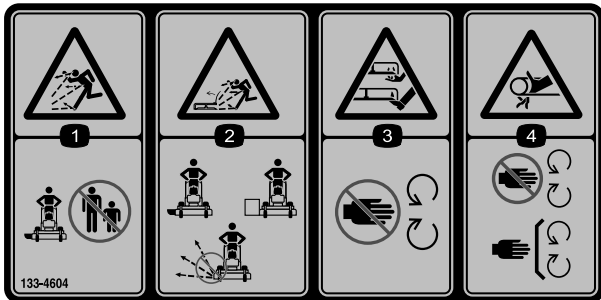

decal133-4604

133-4604

- | | |
|--|---|
| 1. Fare for udslyngede genstande – hold omkringstående på afstand af maskinen. | 3. Risiko for amputation af hånd eller fod – hold afstand til bevægelige dele. |
| 2. Fare for udslyngede genstande, åben deflektor – betjen kun maskinen med en deflektor eller en græsopsamler. | 4. Klemningsfare – hold afstand til bevægelige dele. Hold alle afskærmninger og sikkerhedsanordninger på plads. |

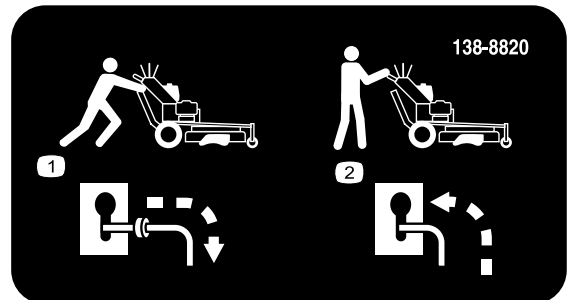

decal138-8820

138-8820

- | | |
|--|--|
| 1. Udkobl det hydrostatiske drev for at skubbe maskinen. | 2. Indkobl det hydrostatiske drev for at betjene maskinen. |
|--|--|

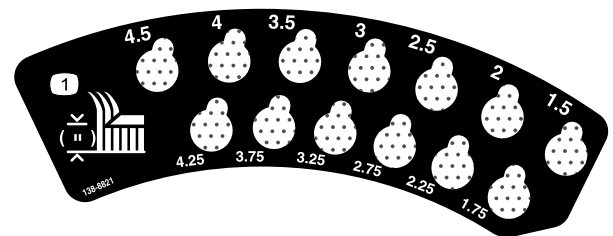

decal138-8821

138-8821

1. Klippehøjde

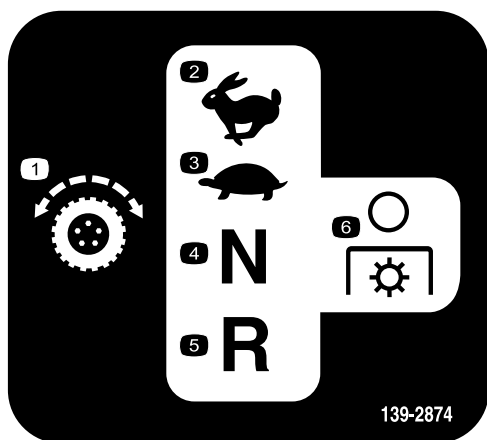

139-2874

decal139-2874

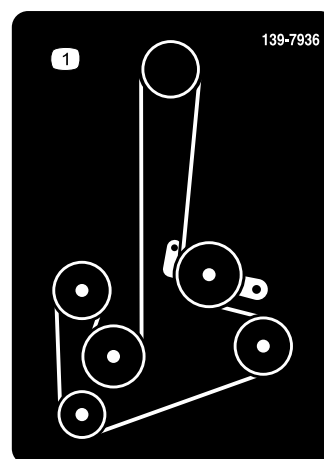

139-7936

decal139-7936

- | | |
|---------------------------------|---------------------------|
| 1. Traktionsbetjeningsanordning | Neutral |
| 2. Hurtig | 5. Bakgear |
| 3. Langsom | 6. Kraftudtag – udkobling |

1. Remføring

Mærkat 139-7936 er kun beregnet til modeller på 91 cm.

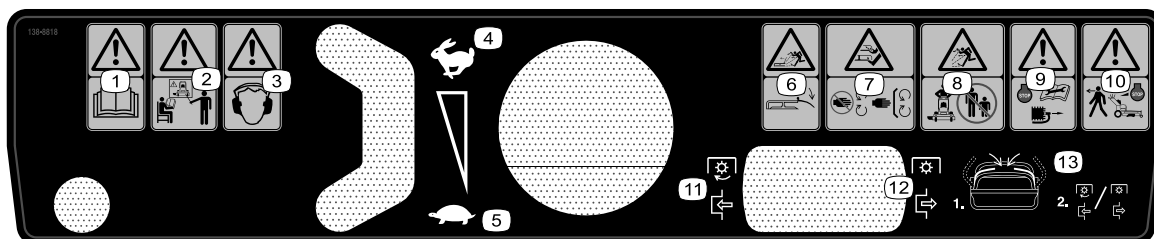

138-8818

decal138-8818

- | | |
|--|---|
| 1. Advarsel – læs <i>betjeningsvejledningen</i> . | 8. Fare for udslyngede genstande – hold omkringstående på afstand. |
| 2. Advarsel – alle operatører skal oplæres inden brug af maskinen. | 9. Advarsel – Sluk for motoren, frakobl tændrøret, og læs <i>betjeningsvejledningen</i> , inden du udfører vedligeholdelsesarbejde. |
| 3. Advarsel – bær høreværn. | 10. Advarsel – sluk for motoren, inden du forlader maskinen. |
| 4. Hurtig | 11. Kraftudtag – indkobling |
| 5. Langsom | 12. Kraftudtag – udkobling |
| 6. Fare for udslyngede genstande – sænk deflektoren, inden maskinen anvendes. | 13. Flyt traktionskontrolhåndtagene til den neutrale position. Indkobl eller udkobl kraftudtaget. |
| 7. Fare for skæring/amputation af hænder og fødder, plæneklipperens skærekniv – hold afstand til bevægelige dele, og hold alle afskærmninger og værn på plads. | |

Produktoversigt

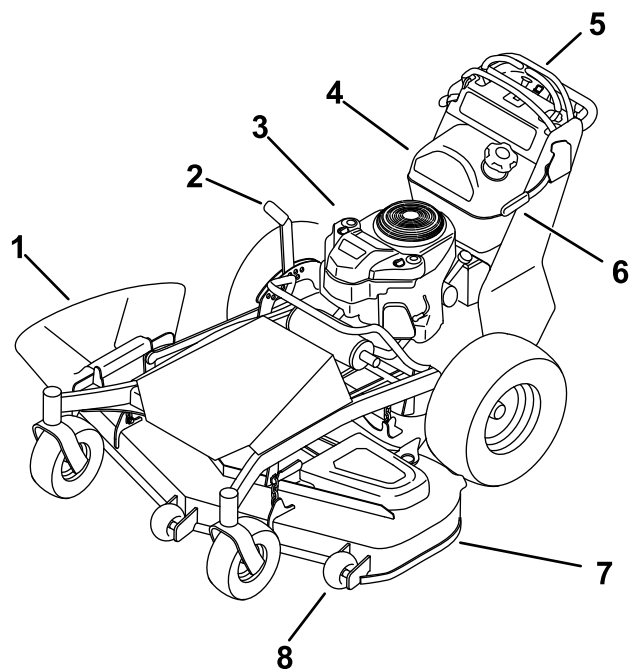

Figur 3

g299567

- | | |
|-----------------------|----------------------------|
| 1. Sideudkastning | 5. Kontrolpanel |
| 2. Klippehøjdehåndtag | 6. Parkeringsbremsehåndtag |
| 3. Motor | 7. Plæneklipperskjold |
| 4. Brændstoftank | 8. Antiskalperingsrulle |

Betjeningsanordninger

Kontrolpanel

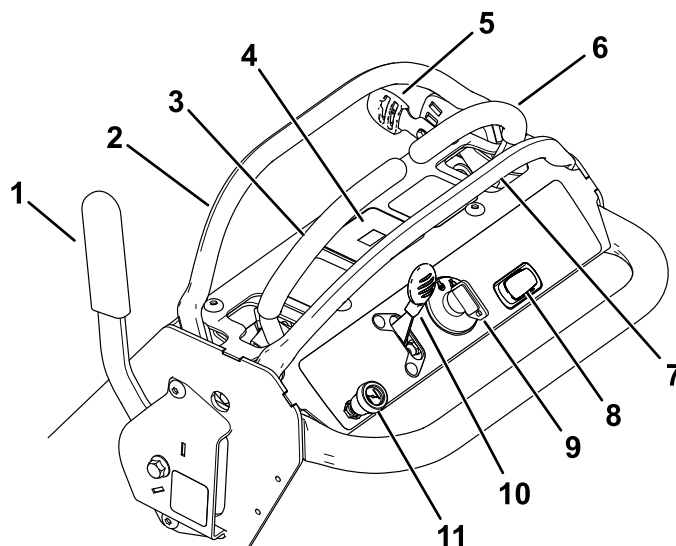

Figur 4

g299386

- | | |
|---|--|
| 1. Parkeringsbremsehåndtag | 7. Bageste referencestang |
| 2. Justerbar referencestang | 8. Kontakt til regulering af skæreknive (kraftudtag) |
| 3. Venstre bevægelsehåndtag | 9. Tændingskontakt |
| 4. Timetæller | 10. Gashåndtag |
| 5. Justeringshåndtag til referencestang | 11. Chokerhåndtag |
| 6. Højre bevægelsehåndtag | |

Gashåndtag

Gashåndtaget kontrollerer motorhastigheden, og den har en trinløs, regulerbar indstilling fra positionen LANGSOM til HURTIG (Figur 4).

Kontakt til regulering af skæreknive (kraftudtag)

Kontakten til regulering af skæreknive, der er markeret med et kraftudtagssymbol (PTO), indkobler og udkobler strømmen til skæreknivene (Figur 4).

Brændstofafbryderventil

Luk brændstofafbryderventilen, når maskinen transporteres eller opbevares.

Tændingskontakt

Tændingskontakten, der bruges til at starte og slukke for motoren, har 3 positioner: OFF (fra), RUN (kør) og START.

Choker

Brug chokeren, før du starter en kold motor.

Timetæller

Timetælleren registrerer, hvor mange timer motoren har kørt. Den kører, når motoren kører. Brug disse tal til planlægning af regelmæssig vedligeholdelse (Figur 5).

Indikatorer for sikkerhedslås

Der er symboler på timetælleren, som med en sort trekant angiver, at sikkerhedslåsekomponenten befinder sig i den korrekte position (Figur 5).

Batterikontrollampe

Når tændingskontakten drejes til positionen ON (til) i nogle få sekunder, vises batterispændingen i det område, hvor timerne normalt vises (Figur 5).

Batterilampen tænder, når tændingen slås til, og når opladningen er under det korrekte driftsniveau (Figur 5).

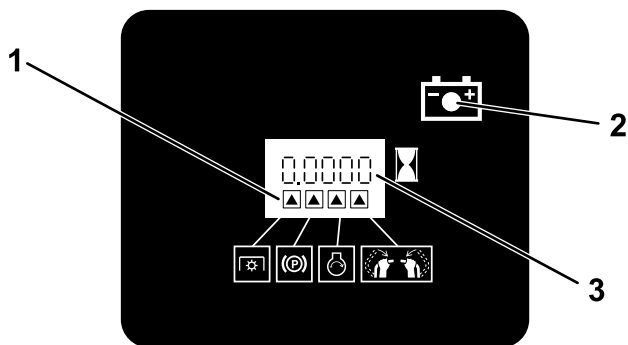

Figur 5

g216020

1. Indikatorer for sikkerhedslås
2. Batterilampe
3. Timetæller

Bevægelseshåndtag

Bevægelseshåndtagene bruges til at køre maskinen fremad og tilbage og dreje den fra side til side (Figur 3).

Justeringshåndtag til referencestang

Brug justeringshåndtaget til at ændre den justerbare referencestangs position (Figur 4).

Specifikationer

Specifikationer og design kan ændres uden forudgående varsel.

	Plæneklipperskjold på 91 cm	Plæneklipperskjold på 122 cm
Klippebredde	91 cm	122 cm
Bredde med deflektoren nede	94 cm	124 cm
Bredde med deflektoren oppe	130 cm	160 cm
Højde	114 cm	117 cm
Længde	196 cm	203 cm
Vægt	270 kg	297 kg

Redskaber/tilbehør

Der kan fås en række forskelligt Toro-godkendt redskaber og tilbehør til brug sammen med maskinen, som gør den bedre og mere alsidig. Kontakt en autoriseret serviceforhandler eller autoriseret Toro-distributør, eller gå ind på www.Toro.com for at få en fortegnelse over alle godkendte redskaber og alt godkendt tilbehør.

Brug kun originale Toro-reservedele og tilbehør for at sikre optimal ydelse og sikre, at maskinen fortsat overholder sikkerhedscertificeringen. Reservedele og tilbehør, der er fremstillet af andre producenter, kan være farlige, og brug heraf kan gøre garantien ugyldig.

Betjening

Bemærk: Maskinens venstre og højre side er som set fra den normale betjeningsposition.

Før betjening

Sikkerhedshensyn før drift

Generelt om sikkerhed

- Maskinen må aldrig betjenes eller vedligeholdes af børn eller uuddannet personale. Vær opmærksom på, at lokale forskrifter kan angive en mindstealder for operatøren. Ejeren er ansvarlig for at træne alle operatører og mekanikere.
- Bliv fortrolig med anvisningerne for sikker betjening af udstyret samt med betjeningsanordningerne og sikkerhedssymbolerne.
- Sørg for altid at slukke maskinen, tage tændingsnøglen ud (hvis udstyret hermed), vente, til alle bevægelige dele er standset, og lade maskinen køle af, før du udfører justering, eftersyn eller rengøring af maskinen, samt inden den stilles til opbevaring.
- Du skal vide, hvordan man hurtigt standser maskinen og slukker for motoren.
- Kontroller, at dødemandsgrebene, sikkerhedskontakterne og beskyttelsesanordningerne er korrekt monteret og fungerer efter hensigten. Betjen ikke maskinen, hvis de ikke fungerer korrekt.
- Efterse området, hvor maskinen skal bruges, og fjern alle objekter, som kan forstyrre betjeningen af maskinen, eller som maskinen kan risikere at udslynge.
- Bedøm terrænet, så du kan vælge det nødvendige tilbehør og redskaber til korrekt og sikker udførelse af opgaven.
- Før brug skal du altid se efter, om skæreknivene, skæreknivboltene og plæneklipperskjoldet er slidte eller beskadigede. Udskift slidte eller beskadigede skæreknive og bolte sætvis for at opretholde afbalanceringen.

Brændstofsikkerhed

- Vær yderst forsigtig, når du håndterer brændstof. Det er letantændeligt, og dampene kan eksplodere.
- Sluk alle cigaretter, cigarer, piber og andre antændingskilder.
- Brug kun en godkendt brændstofbeholder.
- Fjern ikke brændstofdækslet, og fyld ikke brændstof på brændstoftanken, mens motoren kører eller er varm.

- Du må ikke påfylde eller tømme brændstof i et lukket rum.
- Opbevar ikke maskinen eller brændstofbeholdere, hvor der er åben ild, gnister eller vågeblus, som f.eks. på en vandvarmer eller andre apparater.
- Hvis du spilder brændstof, må du ikke forsøge at starte motoren. Foretag dig ikke noget, der kan antænde brændstoffet, før dampene har spredt sig.
- Fyld ikke beholdere inde i et køretøj eller på en lastbil eller en anhænger med plastikforing. Stil altid beholdere på jorden med afstand fra køretøjet før påfyldning.
- Fjern udstyr fra lastbilen eller anhænger, og fyld det op igen på jorden. Hvis ikke dette er muligt, skal udstyret påfyldes med en bærbar beholder i stedet for direkte fra brændstofstanderen.
- Sørg for, at dysen hele tiden er i kontakt med kanten af åbningen i brændstoftanken eller -beholderen, der er i drift, indtil påfyldningen er afsluttet.

Påfyldning af brændstof

Anbefalet brændstof

- Du opnår de bedste resultater ved kun at bruge ren og frisk (højst 30 dage gammel) blyfri benzin med et oktantal på 87 eller højere ((R+M)/2-ratingmetode).
- **Ethanol:** Benzin med op til 10 % ethanol (gasohol) eller 15 % MTBE (metyl-tertiær-butylæter) pr. volumen accepteres. Ethanol og MTBE er ikke det samme. Benzin med 15 % ethanol (E15) pr. volumen godkendes ikke til brug. **Brug aldrig benzin, der indeholder mere end 10 % ethanol pr. volumen**, som f.eks. E15 (indeholder 15 % ethanol), E20 (indeholder 20 % ethanol) eller E85 (indeholder op til 85 % ethanol). Hvis der anvendes ikke-godkendt benzin, kan det medføre ydelsesproblemer og/eller beskadigelse af motoren, som muligvis ikke er dækket af garantien.
- **Anvend ikke** benzin, der indeholder metanol.
- **Opbevar ikke** brændstof i hverken brændstoftanken eller brændstofduke hen over vinteren, medmindre du anvender en brændstofstabilisator.
- **Fyld ikke** olie i benzin.

Brug af brændstofstabilisator

Brug af brændstofstabilisator i traktoren giver følgende fordele:

- Holder brændstof friskt i længere tid, når det bruges som anvist af brændstofstabilisatorens producent

- Renser motoren, når den kører.
- Forhindrer opbygning af gummiagtige lakaflejringer i brændstofsyste­met, som medfører startvanskeligheder.

Vigtigt: Tilsæt aldrig brændstofadditiver, der indeholder metanol eller ethanol.

Tilsæt brændstoffet den korrekte mængde brændstofstabilisator.

Bemærk: En brændstofstabilisator er mest effektiv, når den blandes med frisk brændstof. Brug altid brændstofstabilisator for at minimere risikoen for lakaflejringer i brændstofsyste­met.

Timetælleren har symboler, som giver brugeren besked, når hver låsekomponent er i den korrekte position. Når komponenten er i den korrekte position, lyser en trekant i den tilhørende firkant (Figur 7).

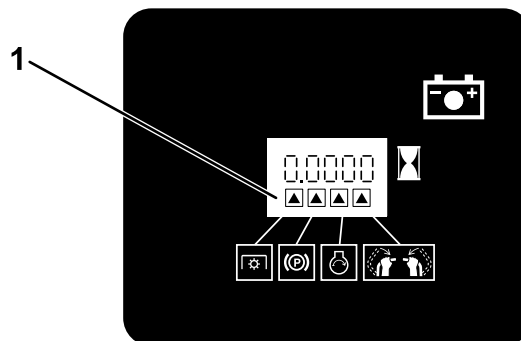

G031282

g031282

Figur 7

1. Trekantene lyser, når låsekomponenterne er i den korrekte position.

Opfyldning af brændstoftanken

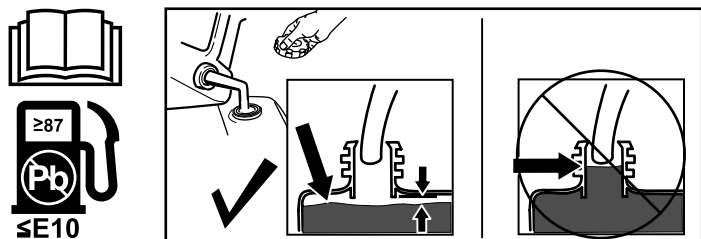

g302021

Figur 6

Anvendelse af sikkerhedslåsesystemet

⚠ ADVARSEL

Hvis kontakterne til sikkerhedslåsesystemet frakobles eller beskadiges, kan maskinen reagere uventet og forårsage personskade.

- Pil ikke ved sikkerhedskontakterne.
- Kontroller dagligt, at sikkerhedskontakterne fungerer, og udskift eventuelle beskadigede kontakter, før du betjener maskinen.

Sådan fungerer sikkerhedslåsesystemet

Sikkerhedslåsesystemet er udviklet til at forhindre kraftudtaget i at indkoble, medmindre du gør følgende:

- Flytter et af bevægelseshåndtagene til den midterste, ulåste position.
- Sætter kraftudtagskontakten i positionen ON (til).

Sikkerhedslåsesystemet er konstrueret, så skæreknivene/redskabet standses, hvis du flytter eller slipper begge bevægelseshåndtag udad.

Afprøvning af sikkerhedslåsesystemet

Eftersynsinterval: Hver anvendelse eller dagligt

Kontroller altid sikkerhedslåsesystemet, før du betjener maskinen.

Bemærk: Hvis sikkerhedssystemet ikke fungerer som beskrevet i det følgende, skal der straks tilkaldes en autoriseret serviceforhandler for at reparere sikkerhedssystemet.

1. Aktiver parkeringsbremsen, og start motoren.
2. Flyt bevægelseshåndtagene til den midterste, ulåste position.

Bemærk: Motoren bør slukkes.

3. Start motoren, og deaktiver parkeringsbremsen. Du må ikke flytte bevægelseshåndtagene.

Bemærk: Motoren bør køre i tomgang og slukke inden for 5 sekunder.

4. Aktiver parkeringsbremsen, og start motoren.
5. Tryk på positionen ON (TIL) for kraftudtagskontakten.

Bemærk: Plæneklipperens skæreknive bør ikke indkobles.

6. Deaktiver parkeringsbremsen.
7. Hold et af bevægelseshåndtagene i den midterste position, og tryk på positionen ON (til) for kraftudtagskontakten.

Bemærk: Plæneklipperens skæreknive bør tilkobles.

8. Slip bevægelseshåndtaget.
Bemærk: Motoren bør køre i tomgang og slukke inden for 5 sekunder.
9. Aktiver parkeringsbremsen, og start motoren.
10. Deaktiver parkeringsbremsen.
11. Hold et af bevægelseshåndtagene i den midterste position, og tryk på positionen ON (til) for kraftudtagskontakten.
Bemærk: Plæneklipperens skæreknive bør tilkobles.
12. Tryk på positionen OFF (FRA) for kraftudtagskontakten.
Bemærk: Plæneklipperens skæreknive bør udkoble.
13. Tryk på positionen ON (TIL) for kraftudtagskontakten.
Bemærk: Plæneklipperens skæreknive bør tilkobles.
14. Aktiver parkeringsbremsen.
Bemærk: Skæreknivene bør udkoble, og motoren bør slukke.
15. Tryk på positionen ON (til) for kraftudtagskontakten.
16. Prøv at starte motoren.
Bemærk: Motoren bør ikke tørne.

Udførelse af daglig vedligeholdelse

Før maskinen startes hver dag, skal procedurerne for hver/daglig anvendelse udføres som beskrevet i [Vedligeholdelse \(side 22\)](#).

Under betjening

Sikkerhed under drift

Generelt om sikkerhed

- Ejeren/operatøren kan forhindre og er ansvarlig for ulykker, som kan forårsage personskade eller tingsskade.
- Bær korrekt beklædning, herunder beskyttelsesbriller, lange bukser, skridsikkert, kraftigt fodtøj og høreværn. Sæt langt hår op, og bær ikke løstsiddende tøj eller smykker.
- Betjening af maskinen kræver din fulde opmærksomhed. Betjen ikke maskinen samtidig med andre distraherende aktiviteter, da dette kan medføre personskade eller tingsskade.
- Betjen ikke maskinen, hvis du er syg, træt eller påvirket af alkohol eller medicin.
- Før du starter motoren, skal du sørge for, at alle drev er i neutral, at parkeringsbremsen er aktiveret, og at du sidder i betjeningspositionen.
- Hold omkringstående væk fra arbejdsområdet. Stop maskinen, hvis nogen kommer ind på området.
- Betjen kun maskinen i god sigtbarhed og gode vejrforhold. Betjen ikke maskinen, når der er risiko for lynnedslag.
- Vådt græs eller blade kan forårsage alvorlig personskade, hvis du glider og kommer i berøring med skærekniven. Undgå at klippe ved våde forhold.
- Hold hænder og fødder væk fra klippeenheden.
- Se bagud og ned for at sikre, at der er fri bane, før du bakker.
- Vær ekstremt forsigtig, når du nærmer dig blinde vinkler, buske, træer eller andre genstande, der kan blokere dit udsyn.
- Udkobl klippeenhedens drev, og aktiver parkeringsbremsen, inden klippehøjden justeres.
- Betjen kun motoren i områder med god udluftning. Udstødningsskasser indeholder kullite, som er dødbringende ved indånding.
- Efterlad aldrig en kørende maskine uden opsyn.
- Før du forlader betjeningspositionen (også hvis det er for at tømme fangene eller rense klippeenhederne), skal du gøre følgende:
 - Parker maskinen på et plant underlag.
 - Udkobl klippeenheden, og sænk redskaberne.
 - Aktiver parkeringsbremsen.
 - Sluk for maskinen, og tag tændingsnøglen ud (hvis udstyret hermed).
 - Vent, til alle bevægelige dele er standset.
 - Sluk for maskinen, og udkobl klippeenhedens drev i følgende situationer:
 - ◇ Før brændstoftilførsel
 - ◇ Inden du fjerner tilstopninger
 - ◇ Før eftersyn, rengøring eller vedligeholdelse af klippeenheden
 - ◇ Efter at du har ramt et fremmedlegeme, eller hvis der forekommer en unormal vibration. Efterse klippeenheden for skader, og foretag udbedringer, før du starter og betjener maskinen
 - ◇ Før du forlader betjeningspositionen
- Brug kun tilbehør og redskaber, der er godkendt af Toro® Company.

- Sørg for at have et godt fodfæste, mens du bruger maskinen, særligt når du bakker. Du skal gå og ikke løbe.
- Betjen aldrig maskinen, mens udblæsningsdeflektoren er hævet, afmonteret eller ændret, medmindre der benyttes græsfang.
- Medtag aldrig andre passagerer på maskinen.
- Undgå at rette udkastet materiale mod omkringstående personer. Undgå at udkaste materiale mod en mur eller en forhindring. Materialet kan rikochettere tilbage mod dig. Stop kniven(e) på grusbelagte overflader.
- Start forsigtigt motoren som beskrevet i vejledningen, og hold fødderne på god afstand af skæreknaven(e) og ikke foran udblæsningsrøret.
- Udvis største forsigtighed, når du bakker eller trækker maskinen mod dig selv.
- Stop skæreknaven, hvis du skal transportere maskinen til og fra klippeområdet, og når du krydser overflader, som ikke er græs.

- Undlad at starte, standse eller vende maskinen på skrånninger. Undlad at foretage pludselige hastigheds- eller retnings skift. Drej langsomt og gradvist.
- Undlad at betjene maskinen under forhold, hvor der er tvivl om traktion, styring eller stabilitet. Vær opmærksom på, at betjening af maskinen på vådt græs, på skrånninger eller ned ad bakker kan medføre, at maskinen mister traktion. Mistet traktion til drivhjulene kan forårsage udskridning samt tab af bremse- og styrekontrol. Maskinen kan glide, selvom drivhjulene er stoppet.
- Fjern eller afmærk forhindringer, såsom grøfter, huller, hjulspor, bump, sten eller andre skjulte farekilder. Højt græs kan skjule forhindringer. Ujævnt terræn kan få maskinen til at vælte.
- Hvis du mister herredømmet over maskinen, skal du træde væk fra maskinens kørselsretning.
- Hold altid maskinen i gear, når du kører ned ad skrånninger. Der må ikke køres i frige gear ned ad bakke (gælder kun enheder med gear drev).

Sikkerhed på skrånninger

- Skrånninger er en væsentlig årsag til, at operatøren mister herredømmet, eller at maskinen vælter. Sådanne ulykker kan medføre alvorlige personskader, i værste tilfælde med døden til følge. Du er ansvarlig for sikker betjening på skrånninger. Det kræver ekstra forsigtighed at betjene maskinen på alle former for skrånninger. Før maskinen betjenes på en skrånning, skal du gøre følgende:
 - Gennemgå og forstå instruktionerne vedrørende skrånninger i betjeningsvejledningen og på maskinen.
 - Evaluer forholdene på stedet på den pågældende dag for at fastslå, om skrånningen er sikker at betjene maskinen på. Brug sund fornuft og god dømmekraft, når du foretager denne evaluering. Ændringer i terrænet, såsom fugt, kan hurtigt påvirke maskinens funktion på en skrånning.
- Arbejd på tværs af skrånninger, aldrig op og ned. Undgå betjening på meget stejle eller våde skrånninger. Dårligt fodfæste kan medføre en faldulykke.
- Identificer farerne ved bunden af skrånningen. Betjen ikke maskinen i nærheden af bratte afsatser, grøfter, volde, vand og andre farekilder. Maskinen kan pludselig vælte, hvis et hjul kører over kanten, eller hvis en kant skrider sammen. Hold sikker afstand mellem maskinen og alle eventuelle farekilder. Brug et håndholdt værktøj til arbejde i disse områder.

Betjening af parkeringsbremsen

Aktiver altid parkeringsbremsen, når du slukker for maskinen eller forlader betjeningspositionen. Kontroller, at parkeringsbremsen fungerer korrekt før hver brug.

Træk parkeringsbremsehåndtaget bagud for at aktivere parkeringsbremsen (Figur 8).

Skub parkeringsbremsehåndtaget fremad for at deaktivere parkeringsbremsen.

Bemærk: Motoren slukker, hvis du bevæger bevægelsehåndtagene, når parkeringsbremsen er aktiveret, eller hvis maskinen er i tomgang i 5 sekunder, mens parkeringsbremsen er deaktiveret.

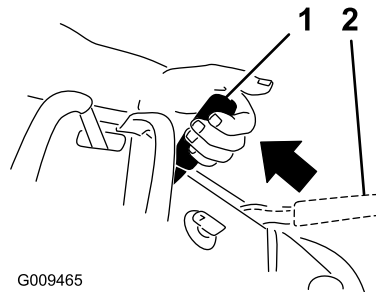

Figur 8

1. Parkeringsbremse – aktiveret

2. Parkeringsbremse – deaktiveret

Start af motoren

Bemærk: Hvis du slipper bevægelseshåndtagene og ikke aktiverer parkeringsbremsen, slukkes motoren efter 5 sekunder.

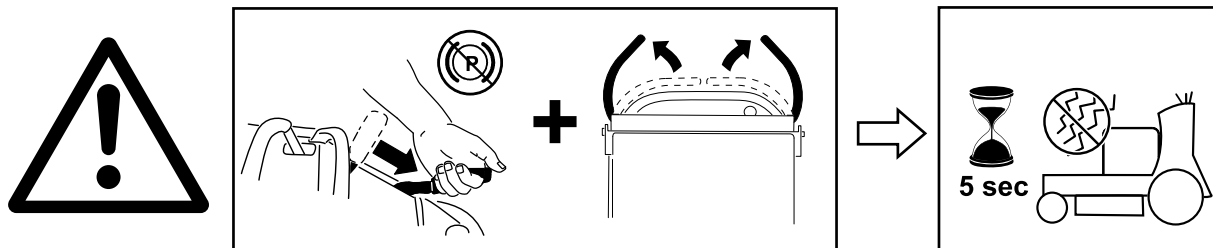
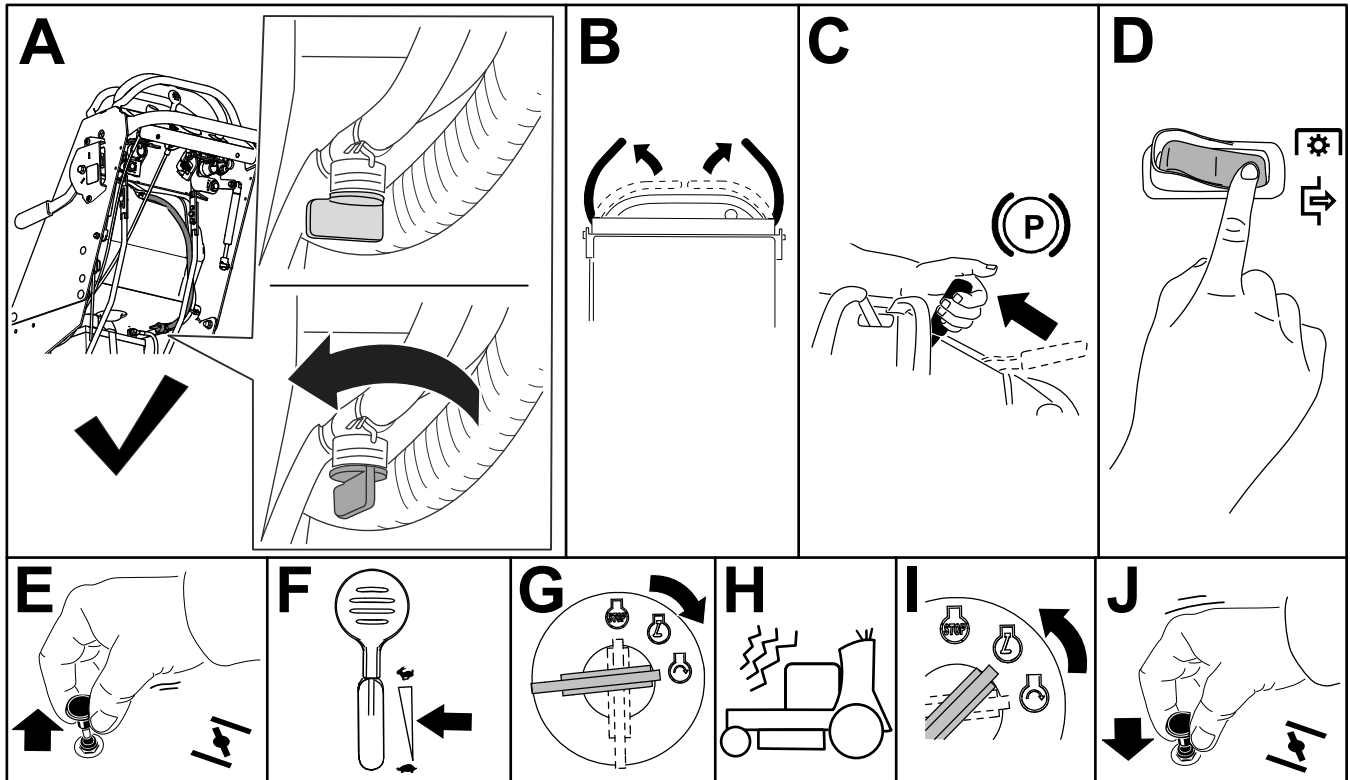

Figur 9

g292627

Slukning af motoren

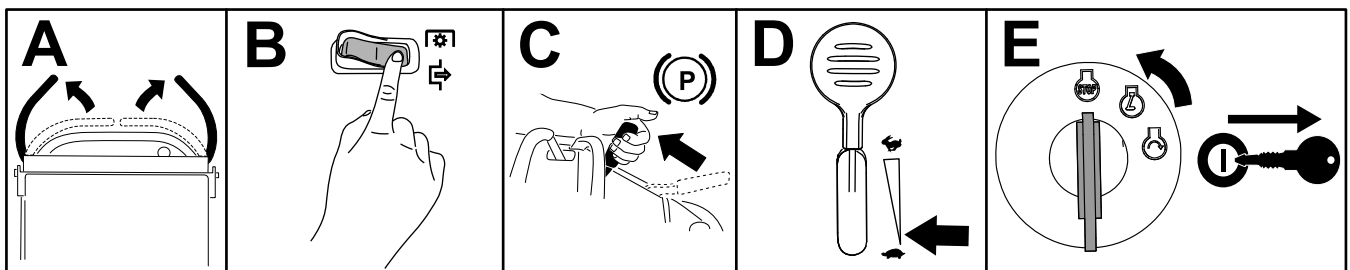

Figur 10

g289750

Betjening af kontakten til regulering af skæreknivene (kraftudtaget)

Brug kontakten til regulering af skæreknivene (kraftudtaget) sammen med bevægelseshåndtagene til at indkoble og udkoble skæreknivene.

Indkobling af skæreknivene (kraftudtag)

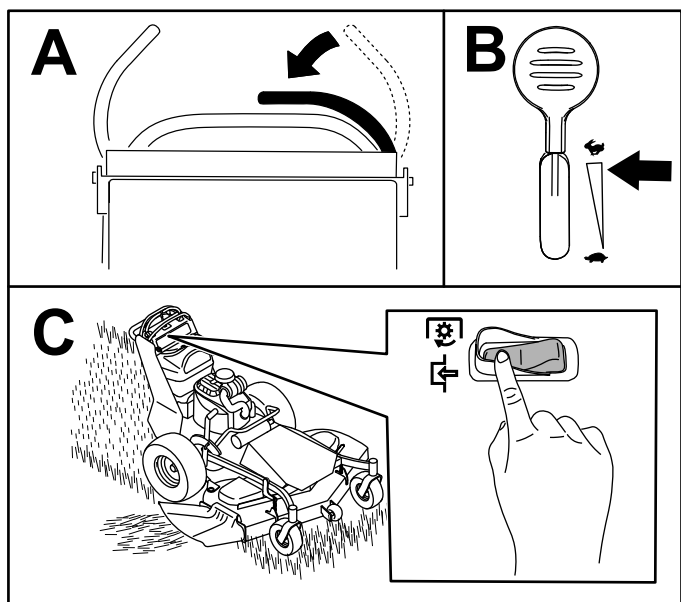

Figur 11

g299433

Udkobling af skæreknivene (kraftudtag)

Figur 12 og Figur 13 viser to måder at udkoble skæreknivene på.

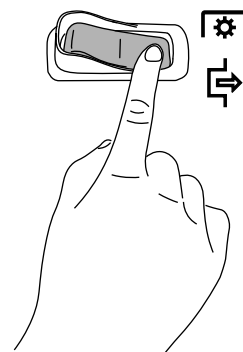

Figur 12

g299432

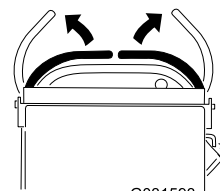

Figur 13

g031593

Kørsel med maskinen

Gashåndtaget styrer motorhastigheden målt i o/min (omdrejninger pr. minut). Indstil gashåndtaget til positionen HURTIG for at opnå den bedste ydelse.

Bemærk: Motoren slukker, hvis du bevæger bevægelsehåndtagene, når parkeringsbremsen er aktiveret, eller hvis maskinen er i tomgang i 5 sekunder, mens parkeringsbremsen er deaktiveret.

⚠ FORSIGTIG

Maskinen kan dreje meget hurtigt, og du kan miste herredømmet over maskinen og forårsage personskade på dig selv og skade på maskinen.

Sæt farten ned, før du foretager skarpe sving.

Kørsel fremad

1. Deaktiver parkeringsbremsen. Se [Betjening af parkeringsbremsen \(side 13\)](#).
2. Flyt bevægelsehåndtagene ned til positionen NEUTRAL.

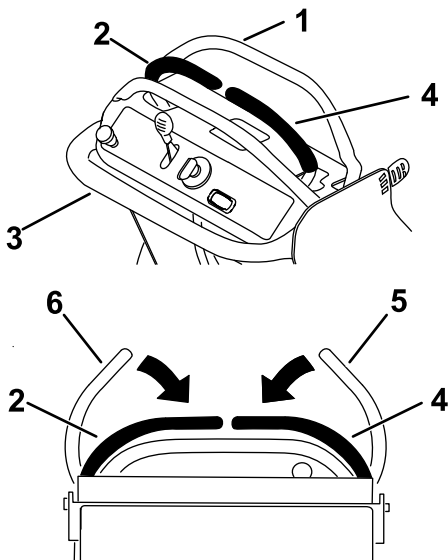

Figur 14

g299431

- | | |
|---|---------------------------------------|
| 1. Forreste referencestang | 4. Højre håndtag i positionen NEUTRAL |
| 2. Venstre håndtag i positionen NEUTRAL | 5. Højre håndtag, når det slippes |
| 3. Bageste referencestang | 6. Venstre håndtag, når det slippes |

3. Skub bevægelsehåndtagene langsomt fremad ([Figur 15](#)).

Bemærk: Jo længere bevægelsehåndtagene flyttes den ene eller anden vej, jo hurtigere kører maskinen i den pågældende retning.

Bemærk: Du kan stoppe ved at flytte bevægelsehåndtagene tilbage til positionen NEUTRAL.

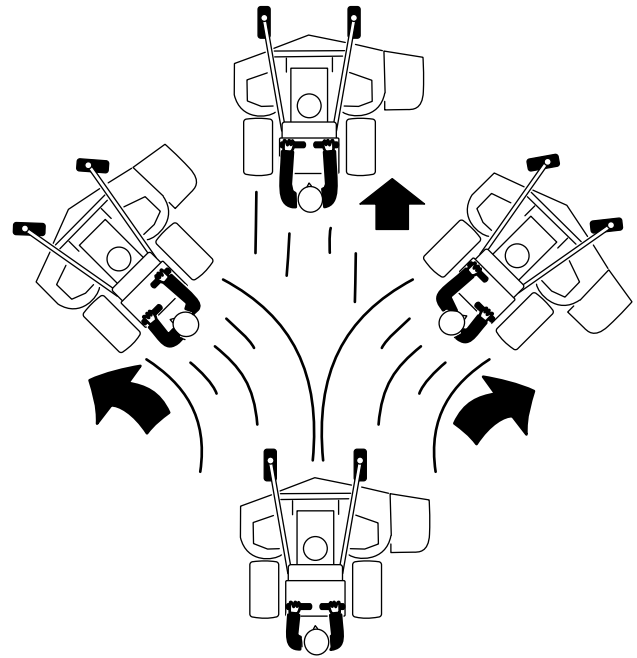

Figur 15

g303736

Bakning

1. Flyt begge bevægelsehåndtag til positionen NEUTRAL.
2. Træk bevægelsehåndtagene langsomt bagud ([Figur 16](#)).

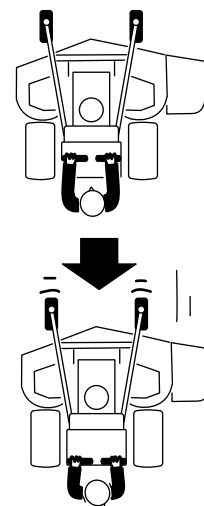

Figur 16

g303735

Brug af den justerbare referencestang

Brug justeringshåndtaget til at ændre den justerbare referencestangs position og begrænse den maksimale kørehastighed (Figur 17).

Flyt håndtaget til den øverste position for at reducere den maksimale hastighed. Flyt håndtaget til den nederste position for at øge den maksimale hastighed.

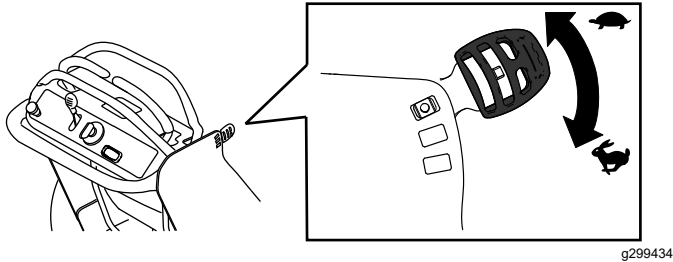

Figur 17

g299434

Sideudblæsnings- og kværfunktion

Plæneklipperen er udstyret med en hængslet græsdeflektor, der blæser det afklippede græs til siden og ned mod plænen.

FARE

Hvis ikke der er monteret græsdeflektor, udblæsningsdæksel eller komplet græsopsamler, udsætter du dig selv og omkringstående for kontakt med skæreknivene og udslyngede genstande. Kontakt med roterende skærekniv(e) og udslyngede genstande kan medføre alvorlig personskade eller død.

- Fjern aldrig græsdeflektoren fra plæneklipperskjoldet, da deflektoren leder materialerne ned mod plænen. Hvis græsdeflektoren er beskadiget, skal den udskiftes omgående.
- Placer aldrig hænder eller fødder under plæneklipperskjoldet.
- Forsøg aldrig at rydde udtømningsområdet eller skæreknivene, før du frakobler skæreknivene. Drej tændingsnøglen til positionen OFF (fra). Tag nøglen ud, og frakobl tændrørskablerne.

Justering af klippehøjden

Du kan justere klippehøjden fra 38 til 114 mm i trin af 6 mm.

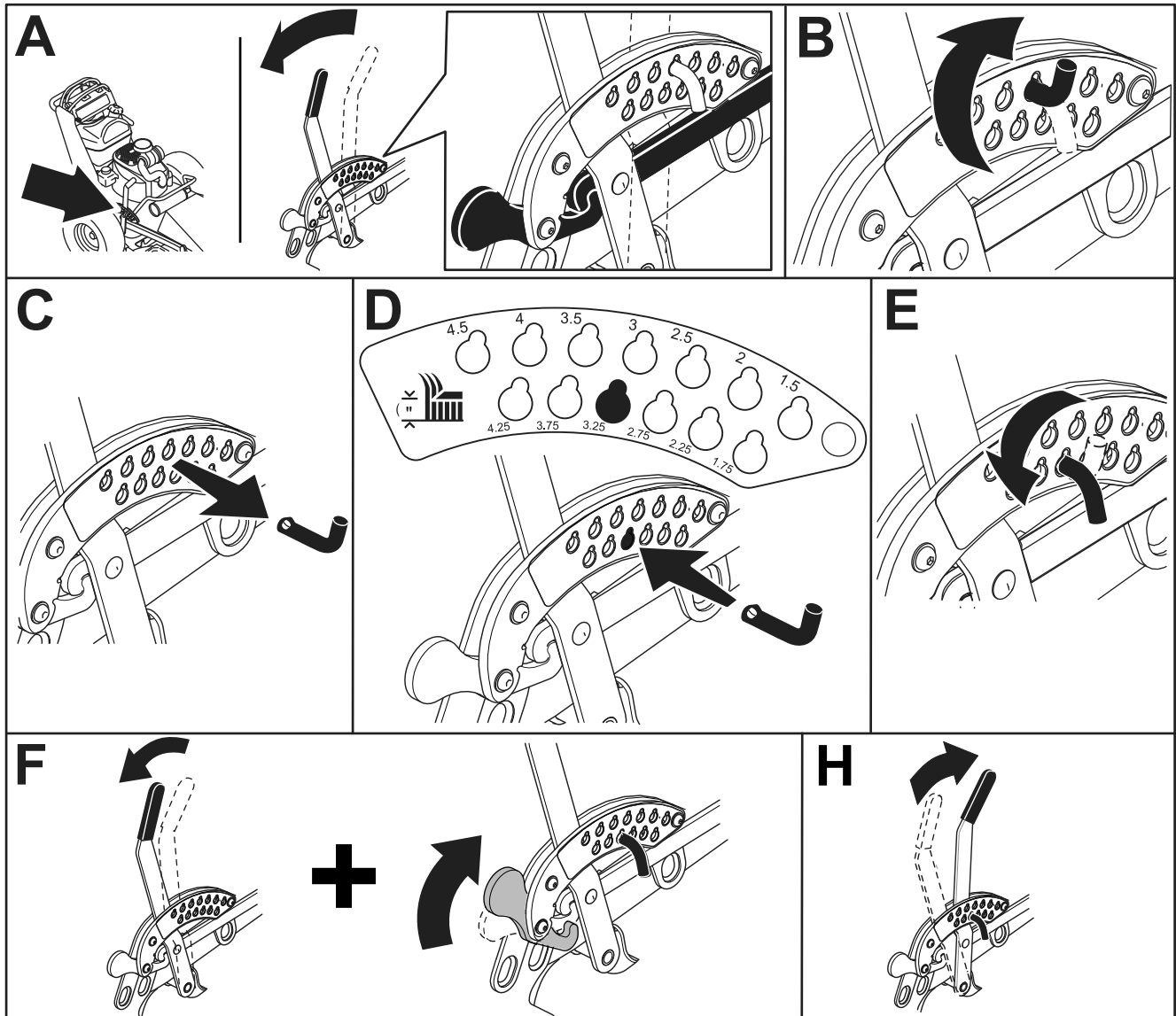

Figur 18

g303747

Justering af antiskalperingsrullerne

Kun for modeller med et plæneklipperskjold på 122 cm

Hver gang klippehøjden ændres, skal højden på antiskalperingsrullerne også justeres.

1. Parker maskinen på en plan overflade, udkobl kontakten til regulering af skæreknivene, og aktiver parkeringsbremsen.
2. Sluk for motoren, tag nøglen ud, og vent, til alle bevægelige dele er standset, før du forlader betjeningspositionen.
3. Fjern møtrikken og bolten, bring antiskalperingsrullerne i stilling, og monter møtrikken og bolten.
4. Sørg for, at afstandsklodserne og bøsningerne er monteret (Figur 19).

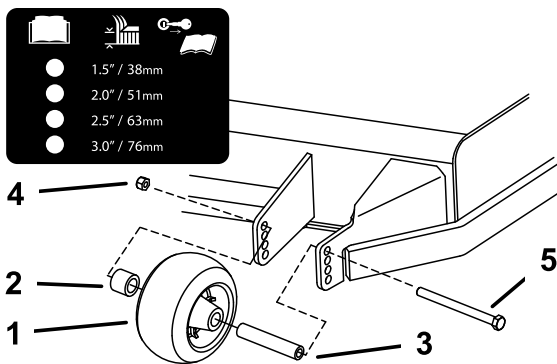

Figur 19

- | | |
|-------------------------|-----------|
| 1. Bøsning | 4. Bolt |
| 2. Antiskalperingsrulle | 5. Møtrik |
| 3. Afstandsbøsning | |

Efter betjening

Sikkerhed efter drift

Generelt om sikkerhed

- Sørg for altid at slukke maskinen, tage tændingsnøglen ud (hvis udstyret hermed), vente, til alle bevægelige dele er standset, og lade maskinen køle af, før du udfører justering, eftersyn eller rengøring af maskinen, samt inden den stilles til opbevaring.
- Rengør græs og affald fra maskinen for at forhindre brand. Tør spildt olie eller brændstof op.
- Opbevar aldrig maskinen eller brændstofbeholderen på steder, hvor der er åben ild, gnister eller vågeblus, som f.eks. på en vandvarmer eller på andre apparater.
- Brug ramper i fuld bredde, når maskinen læses på en anhænger eller lastbil.
- Fastgør maskinen forsvarligt med stropper, kæder, kabler eller reb. Før de forreste og bageste stropper ned og udad fra maskinen.

Brug af brændstofafbryderventilen

Luk brændstofafbryderventilen ved transport, vedligeholdelse og opbevaring (Figur 20).

Kontroller, at brændstofafbryderventilen er åben, når motoren startes.

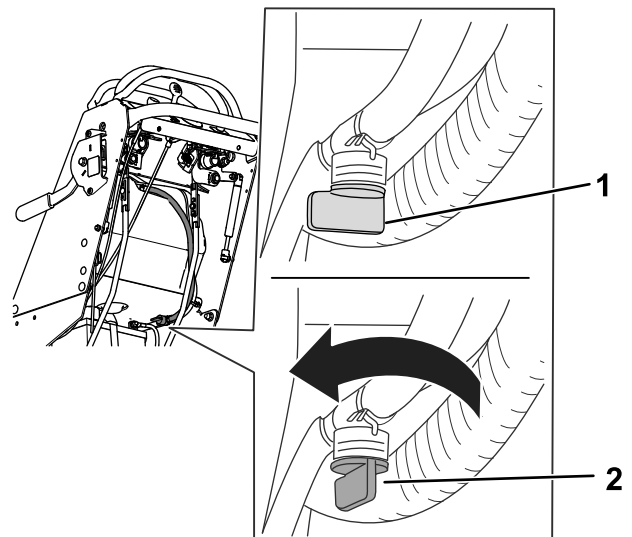

Figur 20

- | | |
|-------------------------|------------------------|
| 1. Positionen OFF (fra) | 2. Positionen ON (til) |
|-------------------------|------------------------|

Manuel skubning af plæneklipperen

Vigtigt: Skub altid maskinen manuelt. Maskinen må ikke bugseres, da dette kan beskadige den.

Vigtigt: Maskinen må ikke startes eller betjenes, når omløbsventilerne er åbne. Det kan medføre beskadigelse af systemet.

Skubning af maskinen

1. Parker maskinen på en plan overflade, udkobl kontakten til regulering af skæreknivene, og aktiver parkeringsbremsen.
2. Sluk for motoren, tag nøglen ud, og vent, til alle bevægelige dele er standset, før du forlader betjeningspositionen.
3. Find omløbshåndtagene på stellet på begge sider af motoren.
4. Flyt omløbshåndtagene bagud gennem nøglehullet og nedad for at låse dem på plads (Figur 21).

Bemærk: Gør dette for hvert håndtag.

5. Deaktiver parkeringsbremsen.

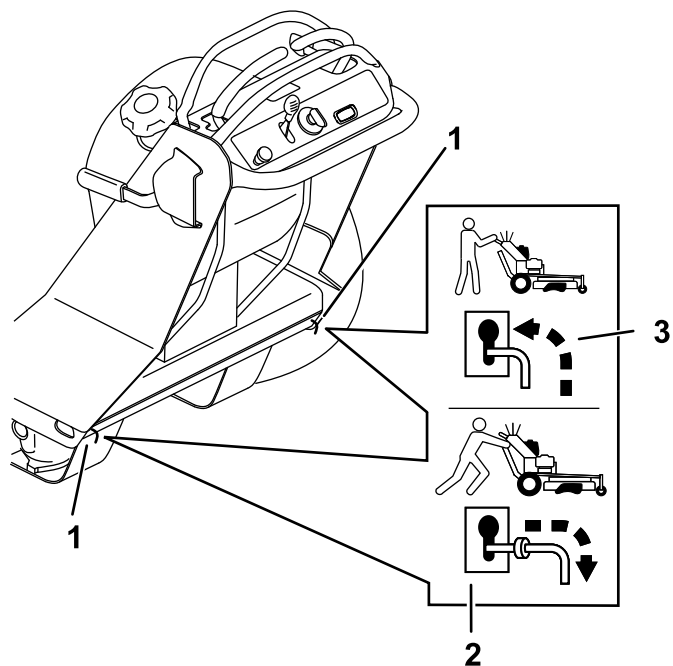

Figur 21

g303749

1. Omløbshåndtagenes placeringer
2. Håndtagsposition til betjening af maskinen
3. Håndtagsposition til skubning af maskinen

6. Aktiver parkeringsbremsen, når du er færdig.

Betjening af maskinen

Flyt omløbshåndtagene fremad gennem nøglehullet og nedad for at låse dem på plads som vist i Figur 21.

Bemærk: Gør dette for hvert håndtag.

Transport af maskinen

Brug en robust anhænger eller lastbil til at transportere maskinen. Brug en rampe med fuld bredde. Kontroller, at anhænger eller lastbilen er udstyret med samtlige lovpligtige nødvendige bremses, lys og skilte. Læs alle sikkerhedsanvisninger omhyggeligt. Disse oplysninger kan hjælpe dig eller omkringstående personer med at undgå at komme til skade. Følg de lokale forskrifter vedrørende krav til anhænger og bindepunkter.

⚠ ADVARSEL

Kørsel på gader og veje uden blinklys, lygter, refleksmarkeringer eller et skilt om langsomtgående køretøj kan føre til ulykker og forårsage personskade.

Kør ikke maskinen på offentlige gader og veje.

Valg af anhænger

⚠ ADVARSEL

Når en maskine læsses på en anhænger eller lastbil, øges risikoen for kæntreulykker, der kan forårsage alvorlig personskade eller død (Figur 22).

- Brug kun én rampe i fuld bredde. Brug ikke individuelle ramper til hver side af maskinen.
- Sørg for, at rampen er mindst 4 gange så lang som anhængerens eller lastbilladets højde ned til jorden.

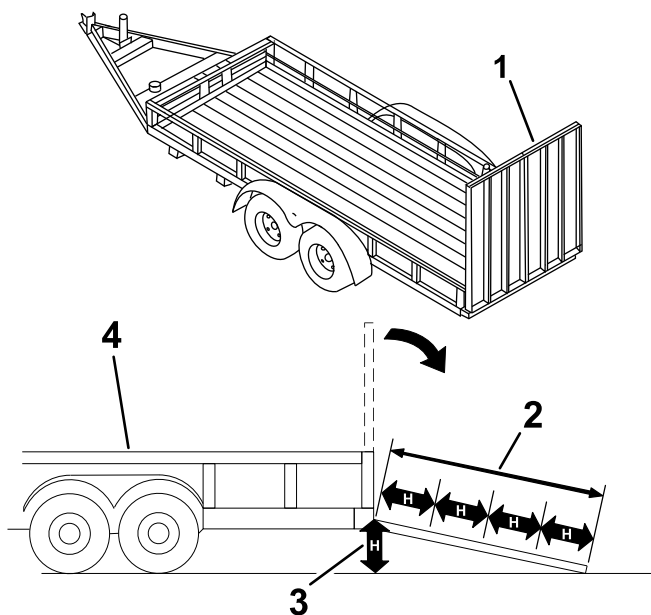

Figur 22

g229507

- | | |
|--|--|
| 1. Rampe i fuld bredde i opbevaringsposition | 3. H= anhængerens højde eller lastbilens ladhøjde ned til jorden |
| 2. Rampen er mindst 4 gange så lang som anhængerens højde eller lastbilens ladhøjde ned til jorden | 4. Anhænger |

Pålæsning af maskinen

▲ ADVARSEL

Når en maskine læsses på en anhænger eller lastbil, øges risikoen for kæntreulykker, der kan forårsage alvorlig personskade eller død.

- Vær ekstra forsigtig, når maskinen betjenes på en rampe.
- Bak maskinen op ad rampen, og gå med den forlæns ned ad rampen.
- Undgå pludselig acceleration eller deceleration, når maskinen køres op på en rampe, eftersom dette kan forårsage tab af herredømme eller øge risikoen for at vælte.

1. Hvis du bruger en anhænger, skal du fastgøre den til bugseringskøretøjet og tilslutte sikkerhedskæderne.
2. Tilslut om nødvendigt anhængerens bremses og lygter.
3. Sænk rampen (Figur 22).
4. Bak maskinen op ad rampen (Figur 23).

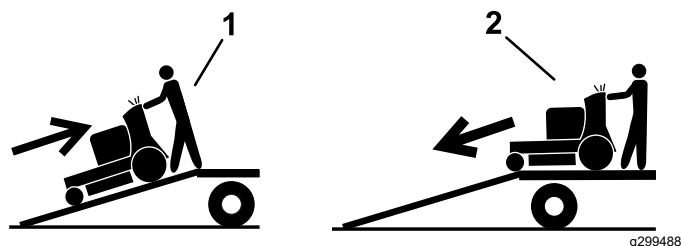

Figur 23

g299488

1. Bak maskinen op ad rampen.
 2. Gå med maskinen ned ad rampen.
-
5. Sluk for motoren, tag nøglen ud, og aktiver parkeringsbremsen.
 6. Fastgør maskinen i nærheden af de forreste styrehjul og den bageste kofanger ved hjælp af remme, kæder, kabler eller reb (Figur 24). Der henvises til de lokale regler for bindepunkter.

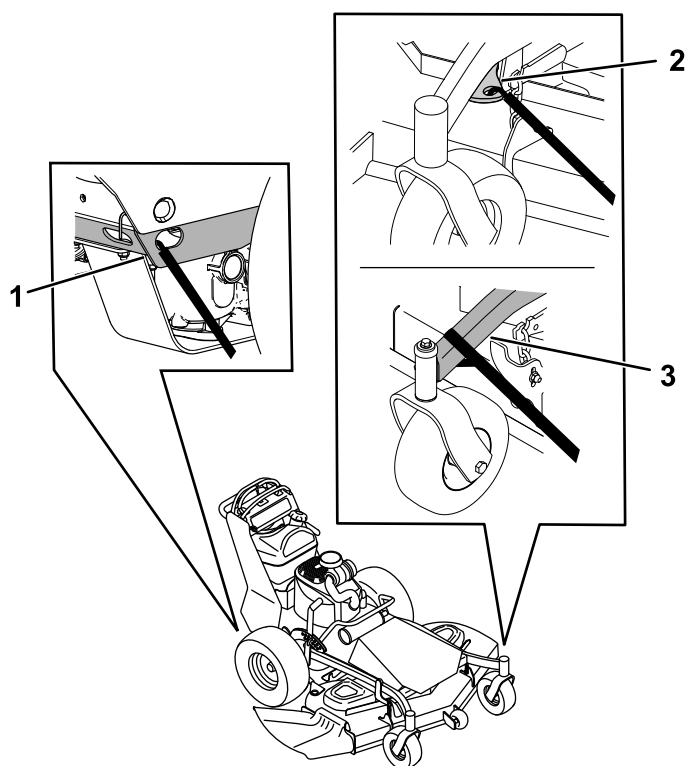

Figur 24

g328545

1. Bindepunkt bagtil
2. Bindepunkt fortil på 122 cm, 137 cm og 152 cm maskiner
3. Fastbind forreste styrehjulstel på 91 cm maskiner.

Vedligeholdelse

Bemærk: Maskinens venstre og højre side er som set fra den normale betjeningsposition.

Sikkerhed under vedligeholdelsesarbejde

- Gør følgende før justering, rengøring eller eftersyn af maskinen, eller før du forlader maskinen:
 - Parker maskinen på en plan overflade.
 - Indstil gashåndtagskontakten til lav tomgangshastighed.
 - Deaktiver klippeenhederne.
 - Sørg for, at transmissionen er i neutral.
 - Aktiver parkeringsbremsen.
 - Sluk for motoren, og tag nøglen ud.
 - Vent, til alle bevægelige dele er standset.
 - Vent, til maskinens komponenter er kølet ned, før du udfører vedligeholdelsesarbejde.
- Lad ikke personer, som ikke er uddannet dertil, udføre service på maskinen.
- Hvis motoren skal køre med henblik på en vedligeholdelsesjustering, skal du holde tøj, hænder og fødder samt alle andre kropsdele væk fra klippeenhederne, redskaber og bevægelige dele. Hold omkringstående på afstand.
- Hold alle dele i god driftsmæssig stand. Udskift alle slidte, beskadigede eller manglende dele og mærkater. Hold alle fastgørelsesanordninger tilspændte for at sikre, at maskinen er i sikker driftsmæssig stand.
- Efterse græsopsamlerens komponenter hyppigt, og udskift dem, når de er slidte eller beskadigede.
- Rengør klippeenheden, drevene, lyd-potten, køleskærmen og motoren for græs og andet affald for at forhindre brand. Tør spildt olie eller brændstof op.
- Kontroller bremsefunktionen med jævne mellemrum. Udfør justering og eftersyn af bremsen efter behov.
- Tag forsigtigt trykket af komponenter med lagret energi.
- Brug kun originale Toro-reservedele for at sørge for en sikker, optimal ydeevne på maskinen. Reservedele, der er fremstillet af andre producenter, kan være farlige, og brug heraf kan ugyldiggøre produktgarantien.

Skema over anbefalet vedligeholdelse

Vedligeholdelsesintervaller	Vedligeholdelsesprocedure
Efter de første 8 timer	<ul style="list-style-type: none">• Skift motorolien.
Efter de første 50 timer	<ul style="list-style-type: none">• Udskift hydrauliksystemets filtre og væske.
Efter de første 100 timer	<ul style="list-style-type: none">• Kontroller hjullåsemøtrikkerne.
Hver anvendelse eller dagligt	<ul style="list-style-type: none">• Kontroller sikkerhedslåsesystemet.• Kontroller motoroliestanden.• Rengør luftindtagsskærmen.• Fjern græs og snavs fra luftindtagsskærmen.• Afprøv parkeringsbremsen.• Efterse skæreknivene.• Efterse græsdeflektoren for skade.• Rengøring af plæneklipperens skjold.
For hver 25 timer	<ul style="list-style-type: none">• Smør styrehjulslejerne.• Rengør luftfilterets skumindsats.• Kontroller remmene for slid eller revner.
For hver 50 timer	<ul style="list-style-type: none">• Kontroller papirluftfilterindsatsen.• Kontroller hydraulikvæsken.
For hver 100 timer	<ul style="list-style-type: none">• Skift motorolien.• Kontroller og rengør tændrøret, og juster gabet.• Kontroller batteriet.• Kontroller og rengør motorkøleribberne og -afskærmningerne.

Vedligeholdelsesintervaller	Vedligeholdelsesprocedure
For hver 200 timer	<ul style="list-style-type: none"> • Udskiftning af papirluftfilterindsatsen. • Skift motoroliefilteret.
For hver 300 timer	<ul style="list-style-type: none"> • Kontroller og juster ventilafstanden. Kontakt en autoriseret serviceforhandler.
For hver 500 timer	<ul style="list-style-type: none"> • Juster styrehjulets tapleje. • Efter det første udskiftning – udskift hydrauliksystemets filtre og væske, når du bruger Toro® HYPR-OIL™ 500-væske. (Skift det oftere under støvede eller snavsede forhold)
For hver 800 timer	<ul style="list-style-type: none"> • Udskift brændstoffilteret.
Årlig	<ul style="list-style-type: none"> • Smør de forreste styrehjuls drejeled (hyppigere under støvede eller snavsede forhold). • Kontroller plæneklipperskjoldets styrearm for slid. • Undersøg skæreknivboltene og de buede spændeskiver. Udskift dem, hvis de er beskadigede.

Vigtigt: Se betjeningsvejledningen til motoren for at få yderligere oplysninger om vedligeholdelsesprocedurer.

⚠ FORSIGTIG

Hvis du lader nøglen sidde i kontakten, kan andre personer utilsigtet komme til at starte motoren og forårsage alvorlig personskade på dig eller andre omkringstående.

Sluk for motoren, og tag nøglen ud af tændingen, før du foretager vedligeholdelse.

Tiltag forud for vedligeholdelse

Afmontering af plæneklipperskjoldets afskærmninger

Maskiner med plæneklipperskjolde på 91 cm

1. Parker maskinen på en plan overflade, udkobl kontakten til regulering af skæreknivene (kraftudtaget), og aktiver parkeringsbremsen.
2. Sluk for motoren, tag nøglen ud, og vent, til alle bevægelige dele er standset, før du forlader betjeningspositionen.
3. Fjern de 2 bolte, der fastgør klippeskjolddækslet, og afmonter klippeskjolddækslet (Figur 25).

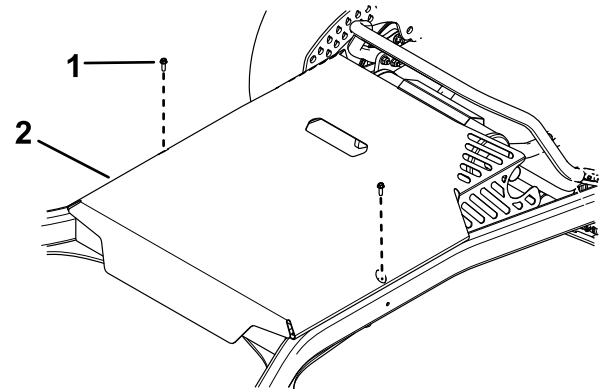

Figur 25

g304979

1. Bolt (2)
2. Klippeskjolddæksel

4. Fjern de 4 bolte, der fastgør skjoldafskærmningen, og afmonter afskærmningen (Figur 26).

Smøring

Smøring af maskinen

Smør maskinen hyppigere under støvede eller snavsede forhold.

Fedttype: Litiumfedt nr. 2 eller molybdænbaseret fedt

1. Parker maskinen på en plan overflade, udkobl kontakten til regulering af skæreknivene (kraftudtaget), og aktiver parkeringsbremsen.
2. Sluk for motoren, tag nøglen ud, og vent, til alle bevægelige dele er standset, før du forlader betjeningspositionen.
3. Rengør smøreniplerne med en klud.

Bemærk: Skrab eventuel maling af forsiden på niplen/-erne.

4. Pump fedt ind i delene, indtil der begynder at løbe fedt ud af lejerne.
5. Tør overskydende smørefedt op.

Smøring af de forreste styrehjuls drejeled

Eftersynsinterval: Årlig

Fedttype: Litiumfedt eller molybdænbaseret fedt

1. Fjern støvhætten, og juster styrehjulenes drejeled. Se [Justering af styrehjulets tapleje \(side 35\)](#).
Bemærk: Sæt først støvhætten på igen, når du er færdig med at smøre styrehjulenes drejeled.
2. Fjern den sekskantede prop.
3. Skru en smørenippel ind i hullet.
4. Pump fedt ind i niplen, indtil det begynder at løbe ud omkring det øverste leje.
5. Fjern smøreniplen fra hullet.
6. Monter den sekskantede prop samt støvhætten.

Smøring af styrehjulslejerne

Eftersynsinterval: For hver 25 timer—Smør styrehjulslejerne.

Fedttype: Litiumfedt nr. 2

1. Parker maskinen på en plan overflade, udkobl kontakten til regulering af skæreknivene, og aktiver parkeringsbremsen.
2. Sluk for motoren, tag nøglen ud, og vent, til alle bevægelige dele er standset, før du forlader betjeningspositionen.
3. Rengør smøreniplerne ([Figur 29](#)) med en klud.

Bemærk: Skrab eventuel maling af forsiden på niplen/-erne.

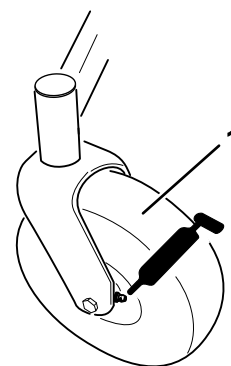

Figur 29

g301977

1. Smørenippel på forreste styrehjul

4. Monter en fedtpistol på hver nippel ([Figur 29](#)).
5. Pump fedt ind i delene, indtil der begynder at løbe fedt ud af lejerne.
6. Tør overskydende smørefedt op.

Motorvedligeholdelse

Motorsikkerhed

- Lav ikke om på regulatorindstillingerne, og køр ikke motoren med for høj hastighed.
- Lad motoren køre tør, eller fjern brændstoffet med en håndpumpe. Tøm aldrig tanken med en hævert. Hvis du skal tappe brændstoftanken, skal det foregå udendørs.

Serviceeftersyn af luftfilteret

Eftersynsinterval: For hver 25 timer—Rengør luftfilterets skumindsats.

For hver 50 timer—Kontroller papirluftfilterindsatsen.

For hver 200 timer—Udskiftning af papirluftfilterindsatsen.

Bemærk: Luftfilteret skal efterses oftere under meget støvede eller sandede driftsforhold (efter få timers brug).

Vigtigt: Påfør ikke olie på skum- eller papirindsatsen.

Afmontering af skum- og papirindsatserne

1. Parker maskinen på en plan overflade, udkobl kraftudtaget, og aktiver parkeringsbremsen.
2. Sluk for motoren, tag nøglen ud, og vent, til alle bevægelige dele er standset, før du forlader betjeningspositionen.
3. Rengør området omkring luftfilteret for at forhindre snavs i at trænge ind i motoren og forvolde skade (Figur 30).
4. Skru dækselgrebet af, og afmonter luftfilterdækslet (Figur 30).
5. Skru slangeklemmen af, og afmonter luftfilterenheden (Figur 30).
6. Træk forsigtigt skumindsatsen af papirindsatsen (Figur 30).

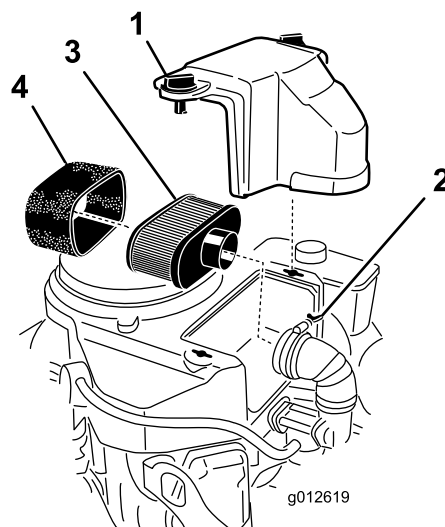

Figur 30

- | | |
|-----------------|-----------------|
| 1. Dæksel | 3. Papirindsats |
| 2. Slangeklemme | 4. Skumindsats |

Rengøring af luftfilterets skumindsats

1. Vask skumindsatsen med flydende sæbe og varmt vand. Når indsatsen er ren, skal den skylles omhyggeligt.
2. Tør indsatsen ved at klemme den i en ren klud.

Vigtigt: Udskift skumindsatsen, hvis den er slidt eller beskadiget.

Eftersyn af papirluftfilterindsatsen.

Vigtigt: Rengør ikke papirfilteret. Det skal udskiftes (Figur 30).

1. Undersøg indsatsen for revner, oliefilm eller beskadigelse af gummipakningen.
2. Udskift papirindsatsen, hvis den er beskadiget.

Montering af skum- og papirindsatser

Vigtigt: For at undgå motorskade skal der altid være monteret et komplet skum- og papirluftfilter, når motoren betjenes.

1. Skub forsigtigt skumelementet på papirluftfilterelementet (Figur 30).
2. Placer luftfilteret på bundpladen, og fastgør det med 2 vingemøtrikker (Figur 30).
3. Sæt luftfilterdækslet på plads, og tilspænd dækselgrebet (Figur 30).

Serviceeftersyn af motorolien

Motoroliespecifikationer

Olietype: Selvrensende olie (API-service SF, SG, SH, SJ eller SL)

Motoroliekapacitet: 1,5 l uden filteret; 1,7 l med filteret

Viskositet: Se nedenstående tabel.

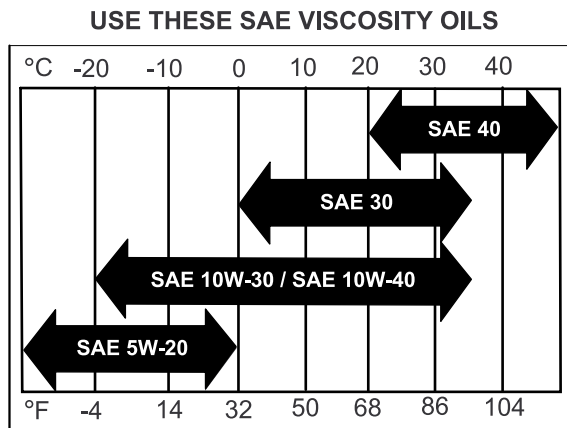

Figur 31

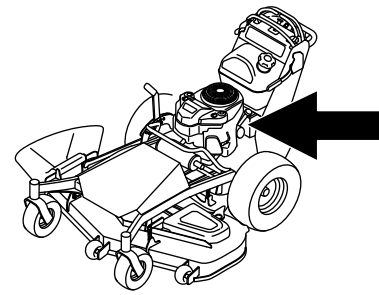

g299569

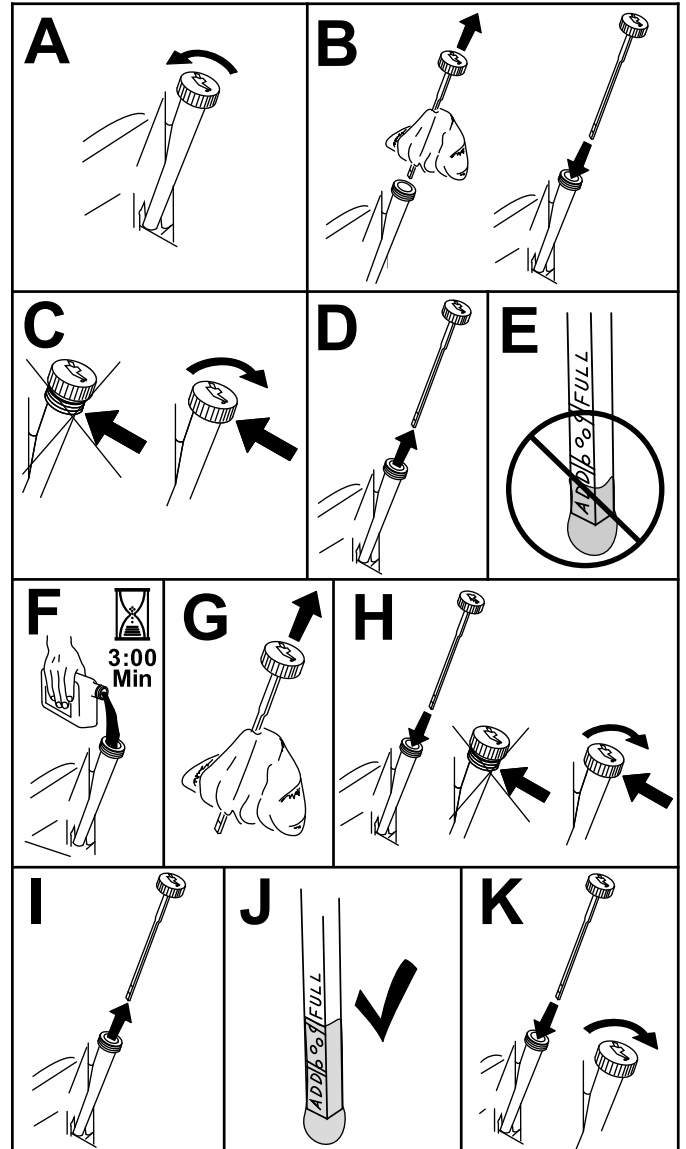

Figur 32

g311705

Kontrol af motoroliestanden

Eftersynsinterval: Hver anvendelse eller dagligt

Bemærk: Kontroller olien, mens motoren er kold.

⚠ ADVARSEL

Kontakt med varme overflader kan forårsage personskade.

Hold hænder og fødder, ansigt og tøj samt andre kropsdele væk fra lyd-potten og andre varme overflader.

Vigtigt: Undgå at fylde for meget olie på krumtaphuset, da dette kan medføre beskadigelse af motoren. Lad ikke motoren køre med olien under mærket Low (lav), da dette kan beskadige motoren.

1. Parker maskinen på en plan overflade, udkobl kraftudtaget, og aktiver parkeringsbremsen.
2. Sluk for motoren, tag nøglen ud, og vent, til alle bevægelige dele er standset, før du forlader betjeningspositionen.
3. Kontroller motoroliestanden som vist i (Figur 32).

Skift af motorolien

Eftersynsinterval: Efter de første 8 timer

For hver 100 timer

Bemærk: Bortskaf den brugte olie på et genbrugsanlæg.

1. Parker maskinen, så dræningssiden befinder sig lidt lavere end den modsatte side for at sikre, at al olien drænes.
2. Udkobl kraftudtaget, og aktiver parkeringsbremsen.
3. Sluk for motoren, tag nøglen ud, og vent, til alle bevægelige dele er standset, før du forlader betjeningspositionen.
4. Skift motorolien som vist i [Figur 33](#).

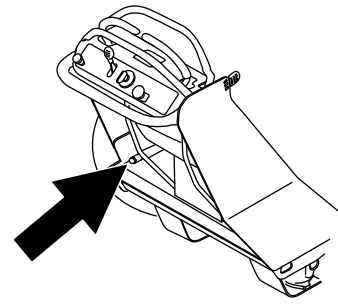

g299570

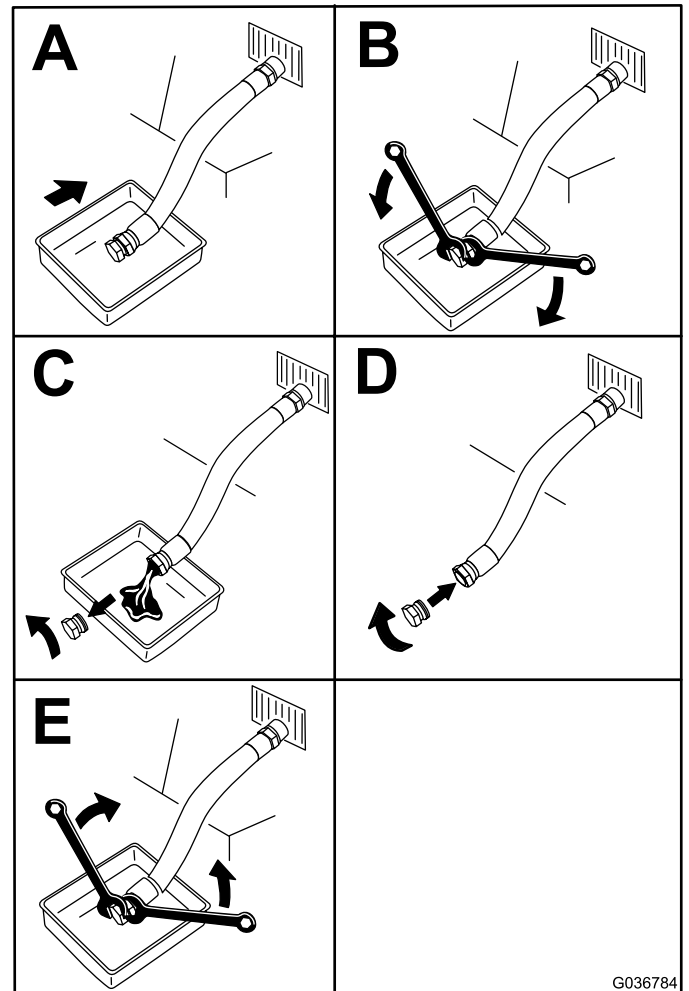

G036784

g036784

Figur 33

5. Hæld langsomt ca. 80 % af den angivne olie i påfyldningsrøret, og tilsæt langsomt ekstra olie, så oliestanden når op til mærket **Full** (fuld) ([Figur 34](#)).

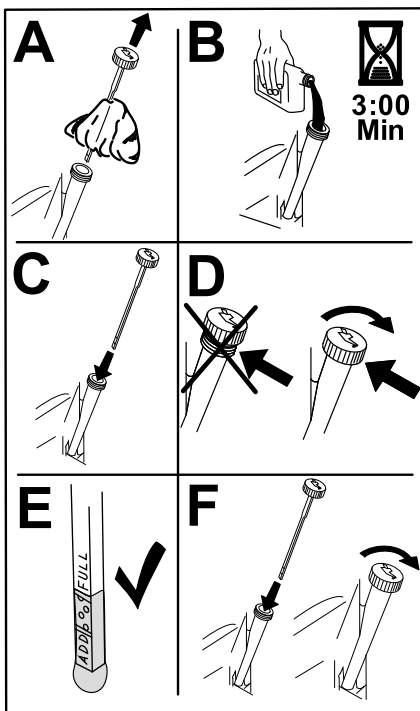

Figur 34

g235264

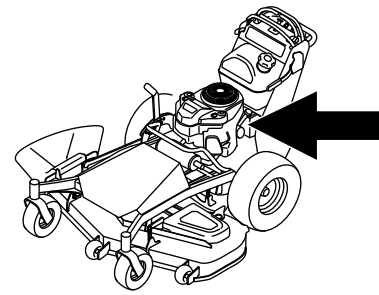

g299569

6. Start motoren, og kør til et plant område.
7. Kontroller oliestanden igen.

Skift af motoroliefilteret

Eftersynsinterval: For hver 200 timer

Bemærk: Skift motoroliefilteret hyppigere ved anvendelse under meget støvede eller sandede forhold.

1. Dræn olien fra motoren. Se [Skift af motorolien \(side 28\)](#).
2. Skift motoroliefilteret ([Figur 35](#)).

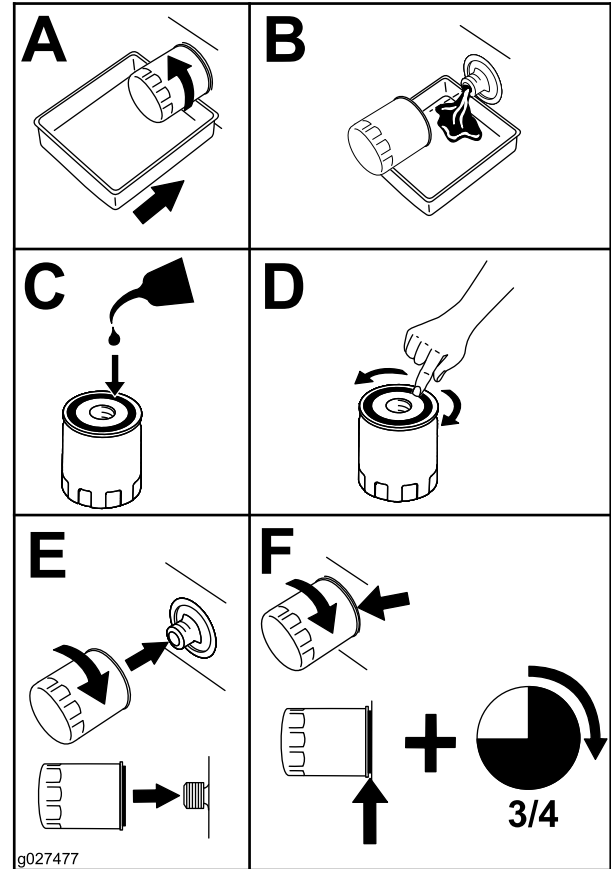

g027477

g027477

Figur 35

Bemærk: Sørg for, at oliefilterpakningen er i kontakt med motoren, og drej derefter filteret yderligere en $\frac{3}{4}$ omgang.

3. Fyld krumtaphuset med den korrekte nye type olie. Se [Motoroliespecifikationer \(side 27\)](#).

Serviceeftersyn af tændrøret

Eftersynsinterval: For hver 100 timer

Sørg for, at gnistgabets mellem midter- og sideelektroden er korrekt, før tændrøret monteres.

Brug en tændrørsnøgle til at afmontere og montere tændrøret/-ene samt en søgelære til at kontrollere og justere gnistgabets. Monter om nødvendigt et nyt/nye tændrør.

Type: NGK® BPR4ES eller tilsvarende

Gnistgab: 0,75 mm

Afmontering af tændrøret

1. Parker maskinen på en plan overflade, udkobl kraftudtaget, og aktiver parkeringsbremsen.
2. Sluk for motoren, tag nøglen ud, og vent, til alle bevægelige dele er standset, før du forlader betjeningspositionen.
3. Afmonter tændrøret som vist i [Figur 36](#).

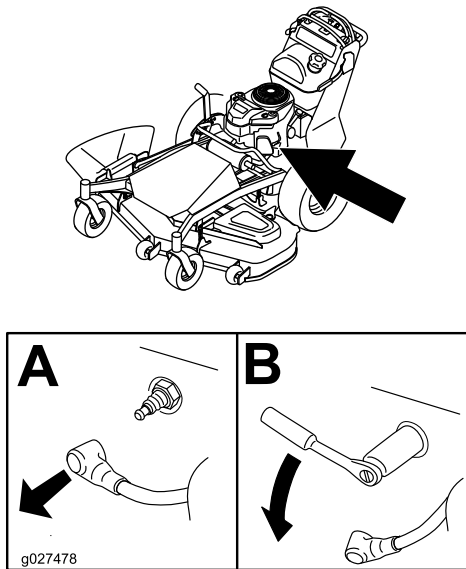

Figur 36

Eftersyn af tændrøret

Vigtigt: Rengør ikke tændrøret/-ene. Udskift altid tændrøret/-ene, når de(t) har en sort belægning, slidte elektroder, oliefilm eller revner.

Hvis der kan ses en lys brun eller grå farve på isolatoren, fungerer motoren korrekt. En sort belægning på isoleringen betyder normalt, at luftfilteret er snavset.

Indstil gnistgabets til 0,75 mm.

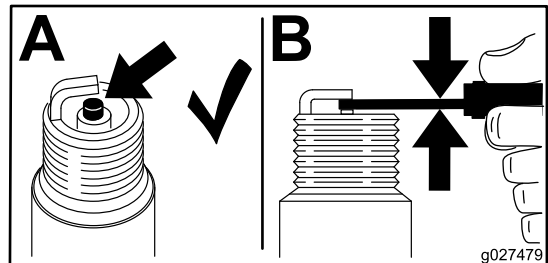

Figur 37

Montering af tændrøret

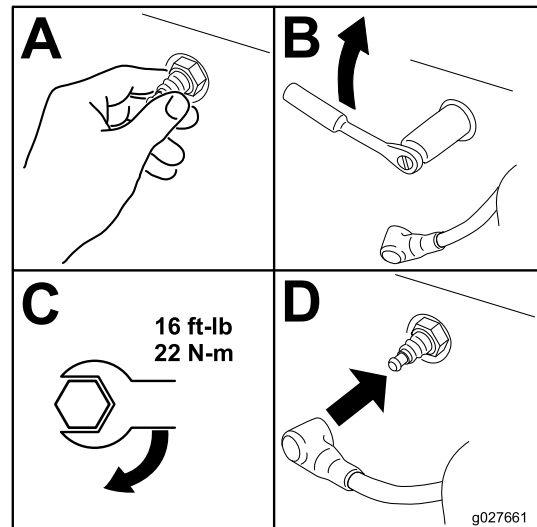

Figur 38

Vedligeholdelse af brændstofsistem

⚠ FARE

Under visse forhold er brændstof meget brandfarligt og yderst eksplosivt. En brand eller eksplosion forårsaget af brændstof kan give dig eller andre forbrændinger samt medføre tingsskade.

Se [Brændstofsikkerhed \(side 10\)](#) for en komplet liste over brændstofrelaterede forholdsregler.

Aftapning af brændstoftanken

Bemærk: Brug en håndpumpe til at dræne tanken for brændstof. Du kan købe en håndpumpe hos en isenkræmmer.

⚠ FARE

Under visse forhold er brændstof meget brandfarligt og yderst eksplosivt. En brand eller eksplosion forårsaget af brændstof kan give dig eller andre forbrændinger samt medføre tingsskade.

- Udfør al brændstofrelateret vedligeholdelse, mens motoren er kold. Dette skal gøres udendørs på en åben plads. Tør eventuelt spildt brændstof op.
- Ryg aldrig, når du aftapper brændstof, og hold dig på afstand af åben ild eller steder, hvor brændstofdampene kan antændes af en gnist.

1. Parker maskinen på en plan overflade, udkobl kraftudtaget, og aktiver parkeringsbremsen.
2. Sluk for motoren, tag nøglen ud, og vent, til alle bevægelige dele er standset, før du forlader betjeningspositionen.
3. Rengør området omkring brændstofdækslet for at forhindre, at der trænger snavs i brændstoftanken ([Figur 39](#)).
4. Fjern brændstofdækslet.
5. Sæt en håndpumpe ind i brændstoftanken.
6. Brug håndpumpen til at tappe brændstoffet over i en ren brændstofdunk ([Figur 39](#)).

7. Tør eventuelt spildt brændstof op.

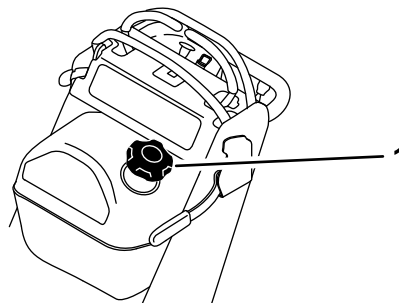

Figur 39

g300374

1. Brændstofdæksel

Udskiftning af brændstoffilteret

Eftersynsinterval: For hver 800 timer/Årlig (alt efter hvad der indtræffer først)

Sæt ikke et snavset filter på, hvis det er fjernet fra brændstofledningen.

Bemærk: Tør eventuelt spildt brændstof op.

1. Parker maskinen på en plan overflade, udkobl kraftudtaget, og aktiver parkeringsbremsen.
2. Sluk for motoren, tag nøglen ud, og vent, til alle bevægelige dele er standset, før du forlader betjeningspositionen.
3. Luk brændstofafbryderventilen. Se [Brug af brændstofafbryderventilen \(side 19\)](#).
4. Udskift brændstoffilteret som vist i [Figur 40](#).

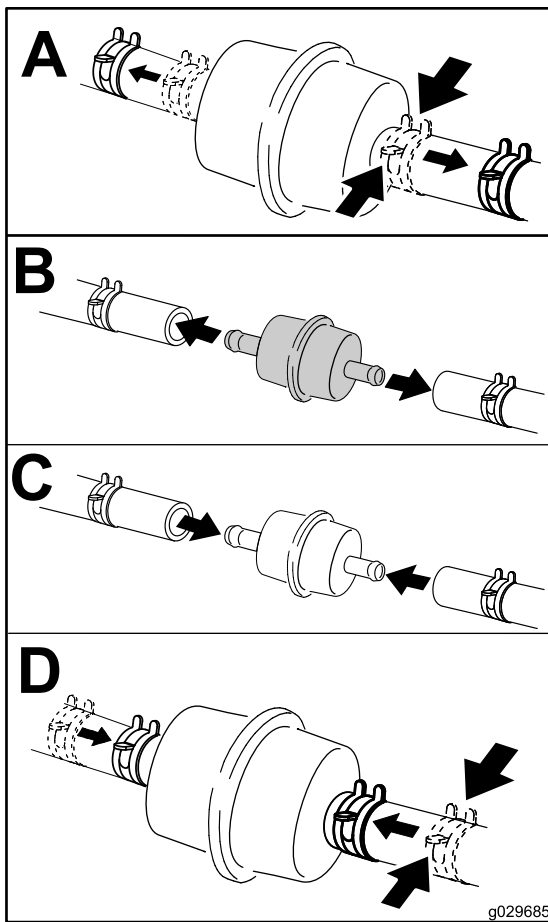

Figur 40

g029685

Vedligeholdelse af elektrisk system

Sikkerhed i forbindelse med det elektriske system

- Frakobl batteriet, før maskinen repareres. Frakobl minuspolen først og pluspolen til sidst. Tilslut pluspolen først og minuspolen til sidst.
- Oplad batteriet på et åbent sted med god ventilation, væk fra gnister og åben ild. Træk stikket til opladeren ud af stikkontakten, før du slutter den til eller kobler den fra batteriet. Brug beskyttelsesdragt og isoleret værktøj.

Serviceeftersyn af batteriet

Eftersynsinterval: For hver 100 timer

Batteriet skal altid holdes rent, og det skal altid være fuldt opladet. Rengør batterikassen med et stykke køkkenrulle. Hvis batteripolerne er rustne, skal de rengøres med en opløsning bestående af 4 dele vand og 1 del tveksursnatron. Smør et fint lag fedt på batteripolerne for at forhindre dem i at ruste.

Spænding: 12 V

Afmontering af batteriet

1. Parker maskinen på en plan overflade, udkobl kraftudtaget, og aktiver parkeringsbremsen.
2. Sluk for motoren, tag nøglen ud, og vent, til alle bevægelige dele er standset, før du forlader betjeningspositionen.
3. Kobl det sorte minusjordkabel fra batteripolen (Figur 41).

Bemærk: Gem alle fastgørelsesanordningerne.

⚠ ADVARSEL

Batteripoler eller metalværktøj kan kortslutte mod maskinens metaldele og forårsage gnister. Gnister kan få batterigasserne til at eksplodere og medføre personskade.

- Når batteriet skal fjernes eller monteres, må batteriets poler ikke berøre nogen metaldele på maskinen.
- Metalværktøj må ikke kortslutte mellem batteripolerne og maskinens metaldele.

⚠ ADVARSEL

Ukorrekt afmontering af kablerne fra batteriet kan danne gnister og beskadige maskinen og kablerne. Gnister kan få batterigasserne til at eksplodere og medføre personskade.

- Frakobl altid batteriets (sorte) minuskabel, før du frakobler det røde pluskabel.
- Tilslut altid batteriets (røde) pluskabel, før du tilslutter det sorte minuskabel.

4. Skyd gummikappen af pluskablet (rødt).
5. Frakobl pluskablet (rødt) fra batteripolen (Figur 41).

Bemærk: Gem alle fastgørelsesanordningerne.

6. Fjern batteritilholderen (Figur 41), og løft batteriet op fra bakken.

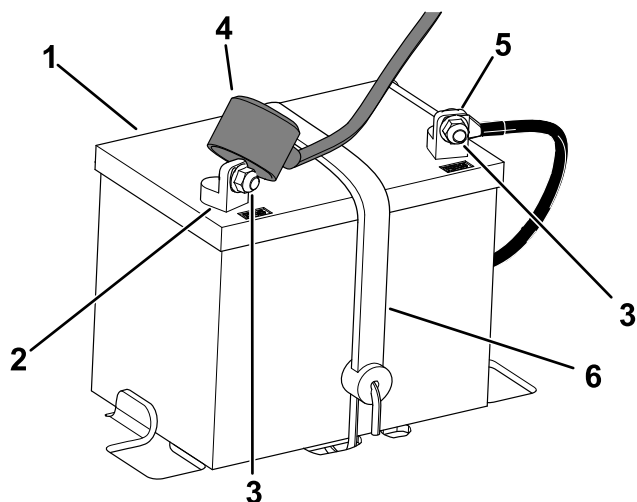

g299658

Figur 41

- | | |
|--------------------------------|----------------------------|
| 1. Batteri | 4. Klemme |
| 2. Batteriets pluspol (+) | 5. Batteriets minuspol (-) |
| 3. Bolt, spændeskive og møtrik | 6. Batteritilholder |

Opladning af batteriet

⚠ ADVARSEL

Opladning af batteriet producerer gasser, der kan eksplodere.

Der må aldrig ryges i nærheden af batteriet, og gnister og åben ild skal holdes væk fra batteriet.

Vigtigt: Batteriet skal altid være fuldt opladet (en massefylde på 1.260). Dette er særlig vigtigt for at forhindre, at batteriet beskadiges, når temperaturen falder til under 0 °C.

1. Fjern batteriet fra maskinen. Se [Afmontering af batteriet \(side 32\)](#).
2. Slut en 3-4 A batterioplader til batteripolerne. Oplad batteriet ved 3-4 A i 4 til 8 timer (12 V).

Bemærk: Batteriet må ikke overoplades.

3. Når batteriet er fuldt opladet, skal du tage opladeren ud af stikkontakten og koble opladningskablerne fra batteripolerne (Figur 42).
4. Monter batteriet. Se [Montering af batteriet \(side 33\)](#).

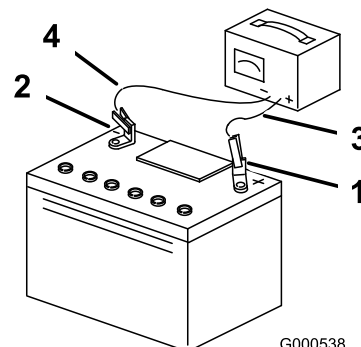

G000538

Figur 42

- | | |
|------------------------|--------------------------|
| 1. Batteriets pluspol | 3. Rødt (+) opladerkabel |
| 2. Batteriets minuspol | 4. Sort (-) opladerkabel |

g000538

Montering af batteriet

1. Placer batteriet i bakken (Figur 41).
2. Ved hjælp af de fastgørelsesanordninger, som du fjernede tidligere, slutes batteriets (røde) pluskabel til batteriets pluspol (+).
3. Ved hjælp af de fastgørelsesanordninger, som du fjernede tidligere, slutes batteriets minuskabel til batteriets negative batteripol (-).
4. Før den røde klemme over på den positive (røde) batteripol.
5. Fastgør batteriet med tilholderen (Figur 41).

Serviceeftersyn af sikringerne

Det elektriske system er beskyttet af sikringer. Det behøver ingen vedligeholdelse, men hvis en sikring springer, skal du dog kontrollere komponenten og kredsløbet for funktionsfejl eller kortslutning.

1. Parker maskinen på en plan overflade, udkobl kraftudtaget, og aktiver parkeringsbremsen.
2. Sluk for motoren, tag nøglen ud, og vent, til alle bevægelige dele er standset, før du forlader betjeningspositionen.
3. Træk sikringen ud for at fjerne eller udskifte den.

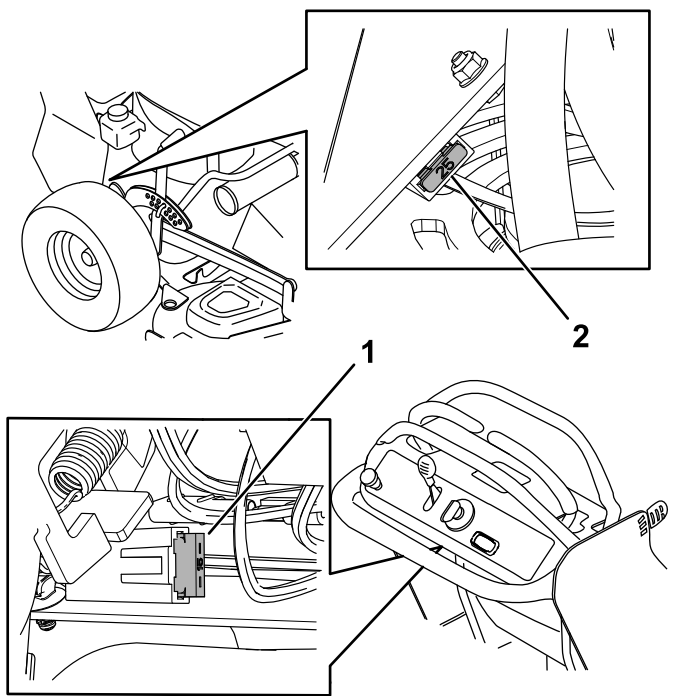

Figur 43

g299668

1. Hovedsikring (15 A)
2. Opladningssikring (25 A)

Vedligeholdelse af drivsystem

Kontrol af dæktrykket

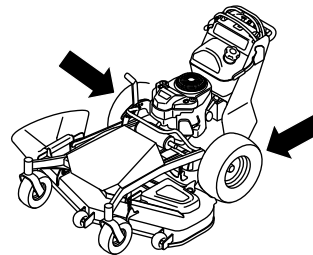

g300244

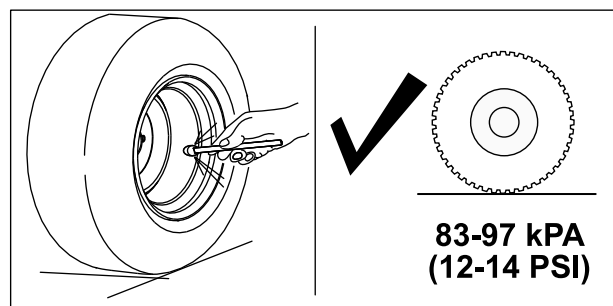

g300243

Figur 44

Kontrol af hjullåsemøtrikkerne

Eftersynsinterval: Efter de første 100 timer—Kontroller hjullåsemøtrikkerne.

Kontroller hjullåsemøtrikkerne, og tilspænd dem med et moment på 115 til 142 Nm.

Justering af neutraltraktionen

Hvis maskinen kryber, mens bevægelseshåndtagene er i neutral, skal du justere neutraltraktionen.

1. Parker maskinen på en plan overflade, udkobl kraftudtaget, og aktiver parkeringsbremsen.
2. Sluk for motoren, tag nøglen ud, og vent, til alle bevægelige dele er standset, før du forlader betjeningspositionen.
3. Løft maskinens bagende op på donkrafte, der er høje nok til at hæve drivhjulene fra jorden.
4. Løsn møtrikken til styrestangssamlingen (Figur 45).

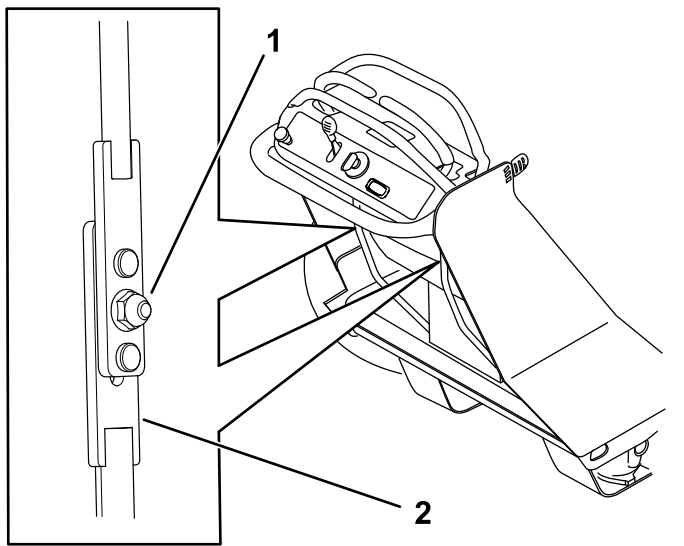

Figur 45

g300245

1. Møtrik 2. Nederste styrestang

5. Start maskinen, og flyt gashåndtaget til positionen HURTIG.
6. For at finde den neutrale position skal du flytte den nederste styrestang op eller ned, indtil hjulet holder op med at dreje (Figur 45).
7. Stram møtrikken (Figur 45).

Vigtigt: Sørg for, at stangen ikke bevæger sig, da det ellers kan være nødvendigt at justere stangen igen.

8. Gentag proceduren for det andet greb.

Bemærk: Det kan være nødvendigt at justere sporingen efter justering af neutraltraktionen. Se [Justering af sporingen \(side 35\)](#).

Justering af sporingen

Hvis du skubber begge bevægeshåndtag fremad med fuld hastighed over en flad, plan overflade, og maskinen trækker til én side, skal sporingen justeres som følger.

1. Parker maskinen på en plan overflade, udkobl kraftudtaget, og aktiver parkeringsbremsen.
2. Sluk for motoren, tag nøglen ud, og vent, til alle bevægelige dele er standset, før du forlader betjeningspositionen.
3. Drej justeringsskruen, der er vist i [Figur 45](#), for at øge eller sænke hastigheden for det pågældende håndtag.

Bemærk: Drej skruen med uret for at sænke hastigheden. Drej skruen mod uret for at øge hastigheden.

Hvis maskinen trækker til venstre, skal du reducere hastigheden for det højre håndtag eller øge hastigheden for det venstre håndtag.

Hvis maskinen trækker til højre, skal du reducere hastigheden for det venstre håndtag eller øge hastigheden for det højre håndtag.

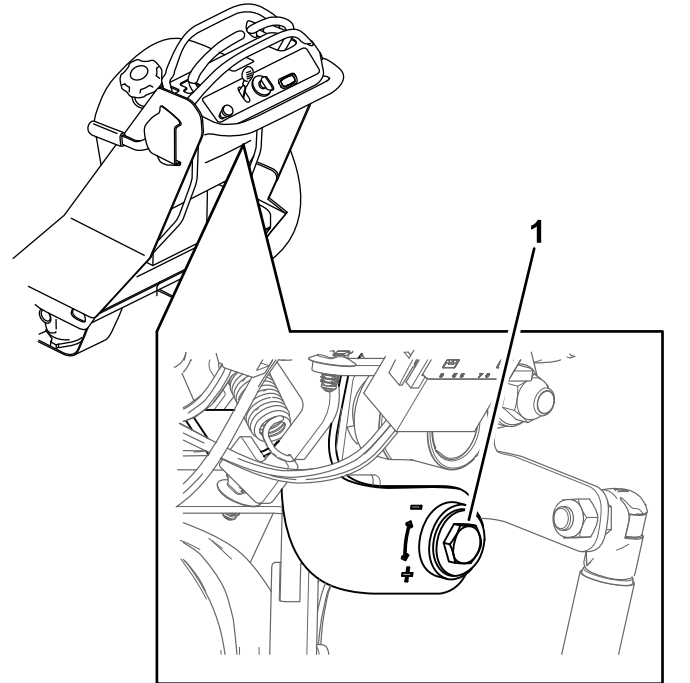

Figur 46

g299908

1. Justerskrue

4. Start maskinen, og kør fremad på en flad, plan overflade med bevægeshåndtagene helt fremme for at kontrollere, om maskinen sporer lige. Gentag denne procedure efter behov.

Justering af styrehjulets tapeleje

Eftersynsinterval: For hver 500 timer/Årlig (alt efter hvad der indtræffer først)

Bemærk: For maskiner på 91 cm: Spænd den øverste bolt på styrehjulene. For maskiner på 122 cm: Følg proceduren.

1. Parker maskinen på en plan overflade, udkobl kontakten til regulering af skæreknivene, og aktiver parkeringsbremsen.
2. Sluk for motoren, tag nøglen ud, og vent, til alle bevægelige dele er standset, før du forlader betjeningspositionen.
3. Fjern støvhætten fra styrehjulet, og spænd låsemøtrikken ([Figur 47](#)).
4. Spænd låsemøtrikken, indtil fjederskiverne er flade, og skru derefter ¼ omgang ud for at

indstille forspændingen på lejerne korrekt (Figur 47).

Vigtigt: Sørg for, at fjederskiverne monteres korrekt som vist i Figur 47.

5. Monter støvhætten (Figur 47).

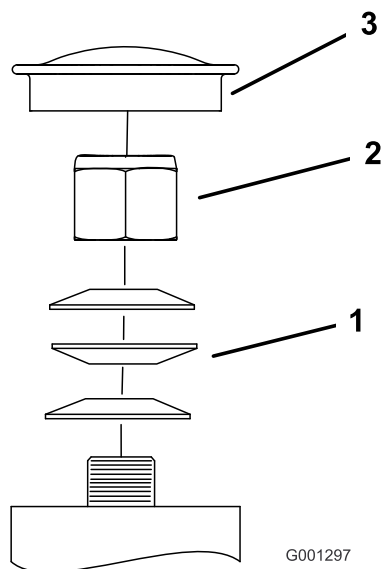

Figur 47

- | | |
|-----------------|--------------|
| 1. Fjederskiver | 3. Støvhætte |
| 2. Låsemøtrik | |

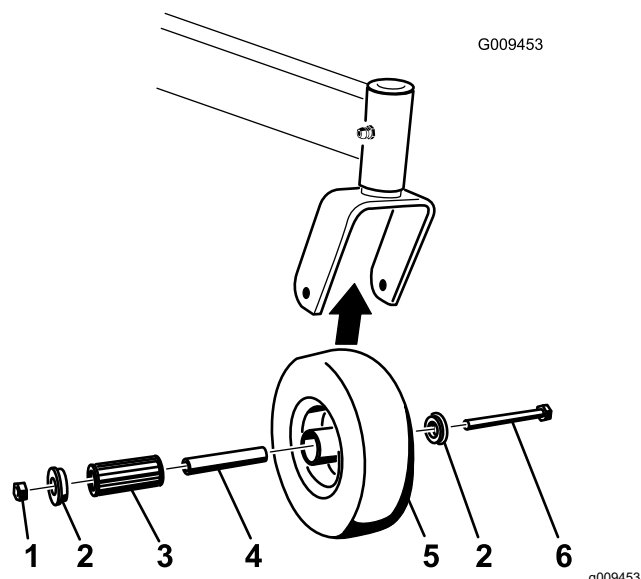

Figur 48

- | | |
|-----------------|--------------|
| 1. Låsemøtrik | 4. Rulleleje |
| 2. Bøsning | 5. Styrehjul |
| 3. Nøglebøsning | 6. Hjulbolt |

2. Fjern en bøsning, og træk herefter nøglebøsningen og rullelejet ud af hjulnavet (Figur 48).
3. Fjern den anden bøsning fra hjulnavet, og rengør hjulnavet for fedt og snavs (Figur 48).

4. Kontroller rullelejet, bøsningerne, nøglebøsningen og hjulnavets inderside for slitage.

Bemærk: Udskift slidte eller beskadigede dele (Figur 48).

5. Placer én bøsning i hjulnavet (Figur 48).
6. Kontroller rullelejet og nøglebøsningen, og skub dem på plads i hjulnavet (Figur 48).
7. Placer den anden bøsning i hjulnavet (Figur 48).
8. Monter styrehjulsenheden i styrehjulsgaflen, og fastgør den med hjulbolten og låsemøtrikken (Figur 48).
9. Tilspænd låsemøtrikken, indtil nøglebøsningen støder helt op til styrehjulsgaflernes indvendige side (Figur 48).
10. Smør fittingen på styrehjulet.

Eftersyn af styrehjulene og lejerne

Styrehjulet roterer rundt om et rulleleje, der holdes af en nøglebøsning. Hvis lejet altid er smurt godt, vil slitagen være minimal. Hvis lejet imidlertid ikke holdes smurt, vil det hurtigt blive slidt. Et slingrende styrehjul er som regel tegn på, at lejet er slidt.

1. Fjern låsemøtrikken og hjulbolten, der fastgør styrehjulsenheden på styrehjulsgaflen (Figur 48).

Vedligeholdelse af kølesystem

Rengøring af luftindtags-skærmen

Fjern ophobning af græs, snavs eller affald fra cylinderen og cylindertopstykkets kølefiner, luftindtagsskærmen på svinghjulets endestykke og karburatorens regulatorgreb og forbindelsesled. Dette sikrer tilstrækkelig køling og korrekt motorhastighed for at mindske risikoen for overophedning eller mekanisk beskadigelse af motoren.

Rensning af kølesystemet

Eftersynsinterval: Hver anvendelse eller dagligt

For hver 100 timer/Årlig (alt efter hvad der indtræffer først)

1. Parker maskinen på en plan overflade, udkobl kraftudtaget, og aktiver parkeringsbremsen.
2. Sluk for motoren, tag nøglen ud, og vent, til alle bevægelige dele er standset, før du forlader betjeningspositionen.
3. Afmonter luftindtagsskærmen, tilbageslagsstarteren og ventilatorhuset (Figur 49).
4. Fjern snavs og græs fra motordelene.
5. Monter luftindtagsskærmen, tilbageslagsstarteren og ventilatorhuset (Figur 49).

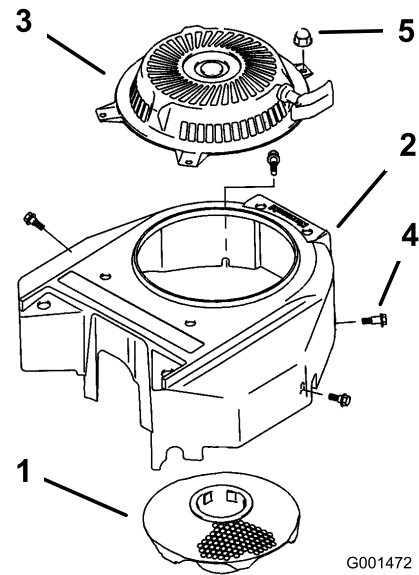

Figur 49

- | | |
|------------------------|-----------|
| 1. Luftindtagsskærm | 4. Bolt |
| 2. Ventilatorhus | 5. Møtrik |
| 3. Tilbageslagsstarter | |

g001472

Vedligeholdelse af bremsen

Afprøvning af parkeringsbremsen

Eftersynsinterval: Hver anvendelse eller dagligt

Afprøv parkeringsbremsen på både et plant underlag og en skråning før hver brug.

Aktiver altid parkeringsbremsen, når du standser maskinen eller efterlader den uden opsyn. Hvis parkeringsbremsen ikke holder plæneklipperen forsvarligt, skal den justeres.

1. Udkobl kraftudtaget, og aktiver parkeringsbremsen
2. Sluk for motoren, tag nøglen ud, og vent, til alle bevægelige dele er standset, før du forlader betjeningspositionen.
3. Deaktiver parkeringsbremsen.
4. Aktiver bremsehåndtaget, og kontroller, at maskinen ikke bevæger sig.
5. Juster bremsen om nødvendigt.

Justering af parkeringsbremsen

1. Parker maskinen på en plan overflade, og udkobl kraftudtaget.
2. Sluk for motoren, tag nøglen ud, og vent, til alle bevægelige dele er standset, før du forlader betjeningspositionen.
3. Deaktiver parkeringsbremsen.
4. Løsn boltene på kabelklemmen på venstre side af maskinen ([Figur 50](#)).

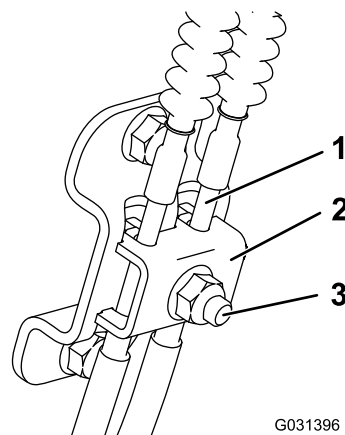

Figur 50

1. Kabel
2. Kabelklemme
3. Bolt og møtrik

5. Træk ned i kablerne, indtil de er stramme.
6. Stram møtrikken.
7. Kontroller parkeringsbremsens funktion. Se [Afprøvning af parkeringsbremsen \(side 38\)](#).

Vedligeholdelse af remme

Eftersyn af remmene

Eftersynsinterval: For hver 25 timer—Kontroller remmene for slid eller revner.

Udskift remmen, hvis den er slidt. Tegnene på en slidt rem omfatter en hvinende lyd, når remmen roterer, glidende skæreknive under plæneklipping og flossede kanter, brændemærker og revner på remmen.

Udskiftning af plæneklipperskjoldets rem

⚠ ADVARSEL

Fjederen er spændt, når den monteres, og kan forårsage personskade.

Vær forsigtig, når du fjerner remmen.

1. Parker maskinen på en plan overflade, udkobl kraftudtaget, og aktiver parkeringsbremsen.
2. Sluk for motoren, tag nøglen ud, og vent, til alle bevægelige dele er standset, før du forlader betjeningspositionen.
3. Afmonter plæneklipperskjoldets afskærmninger. Se [Afmontering af plæneklipperskjoldets afskærmninger \(side 23\)](#).
4. For plæneklipperskjolde på 122 cm: Løsn de 4 skrue til begge remskivedæksler, og afmonter dækslerne ([Figur 51](#)).

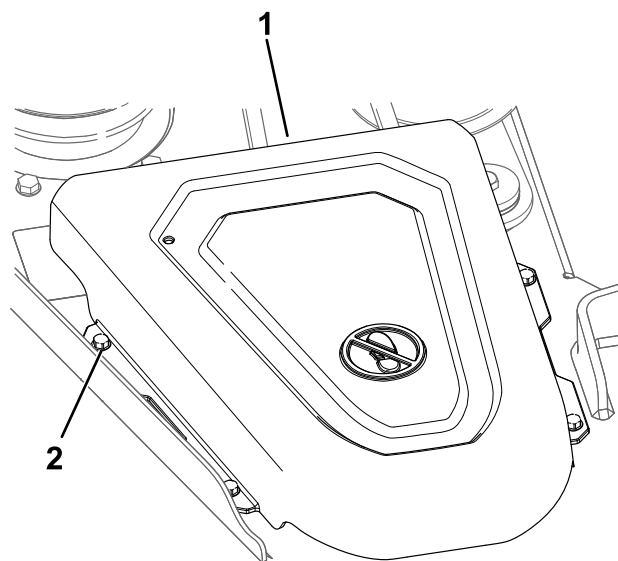

Figur 51

g298962

1. Dæksel
2. Skrue (4)

5. Brug et fjederværktøj (Toro-delnr. 92-5771) til at fjerne styrefjederen fra skjoldets krog for at tage spændingen af styreremskiven, og rul remmen af remskiverne ([Figur 52](#) eller [Figur 53](#)).

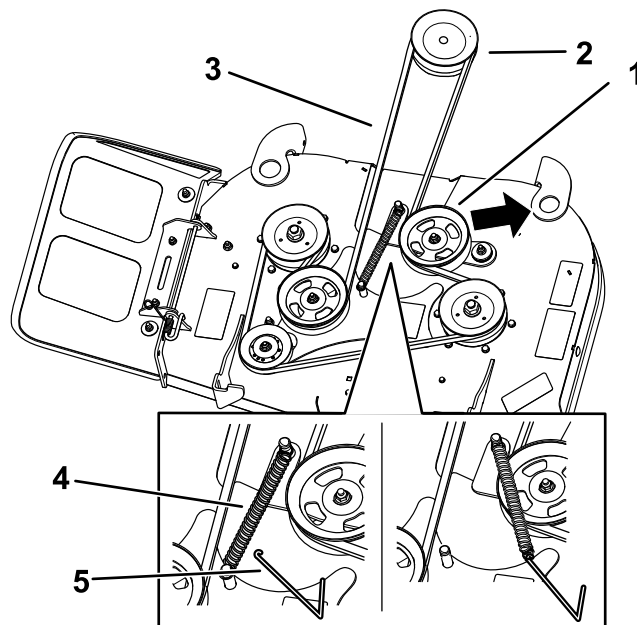

Figur 52

g299741

Plæneklipperskjolde på 91 cm

1. Styreremskive
2. Koblingsremskive
3. Plæneklipperrem
4. Fjeder
5. Fjederværktøj

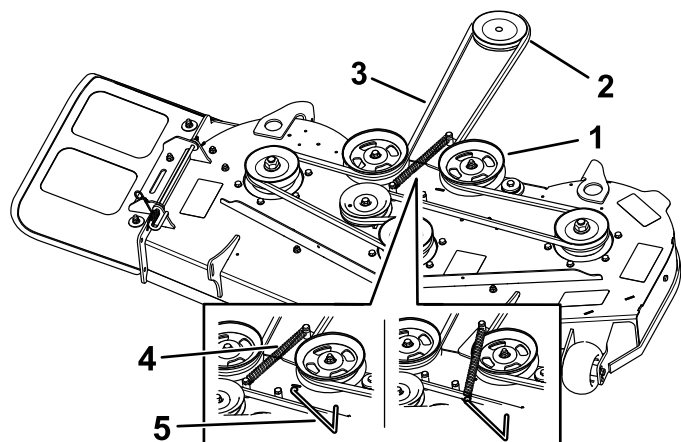

Figur 53

Plæneklipperskjolde på 122 cm

g299742

- | | |
|---------------------|------------------|
| 1. Styreremskive | 4. Fjeder |
| 2. Koblingsremskive | 5. Fjederværktøj |
| 3. Plæneklipperrem | |

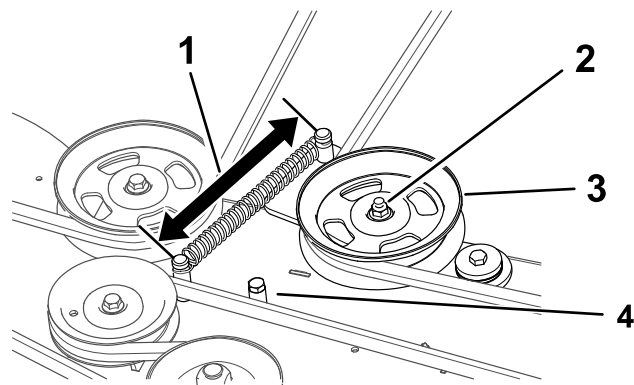

Figur 54

Plæneklipperskjold på 122 cm vist

g302009

- | | |
|-----------------------------------|------------------|
| 1. Fjederlængde på mindst 15,2 cm | 3. Styreremskive |
| 2. Møtrik | 4. Styrestop |

6. Før den nye rem rundt om koblingsremskiven og plæneklipperremskiverne ([Figur 52](#) eller [Figur 53](#)).
7. Monter styrefjederen på plæneklipperskjoldets krog ([Figur 52](#) eller [Figur 53](#)).
8. Kontroller fjederens længde. Hvis den er mindre end 15,2 cm, skal du justere styreremskiven. Gå videre til trin 4 i [Justering af styreremskivens arm](#) (side 40).
9. For plæneklipperskjolde på 91 cm: Monter remskivedækslerne ([Figur 51](#)).
10. Monter skjoldafskærmningerne. Se [Afmontering af plæneklipperskjoldets afskærmninger](#) (side 23).

1. Parker maskinen på en plan overflade, udkobl kraftudtaget, og aktiver parkeringsbremsen.
2. Sluk for motoren, tag nøglen ud, og vent, til alle bevægelige dele er standset, før du forlader betjeningspositionen.
3. Afmonter skjoldafskærmningerne. Se [Afmontering af plæneklipperskjoldets afskærmninger](#) (side 23)
4. Løsn møtrikken på styreremskiven ([Figur 54](#)).
5. Juster remskiven i åbningen efter behov ([Figur 55](#)).

Skub remskiven til venstre for en slidt rems åbning, eller hvis fjederlængden er mere end 15,2 cm.

Skub remskiven til højre for en ny rems åbning, eller hvis fjederlængden er mindre end 15,2 cm

Justering af styreremskivens arm

Eftersynsinterval: Årlig—Kontroller plæneklipperskjoldets styrearm for slid.

Hvis fjederens længde er mindre end 15,2 cm, eller hvis styreremskivens arm rører styrestoppet, der er vist i [Figur 54](#), skal du justere styreremskivens arm.

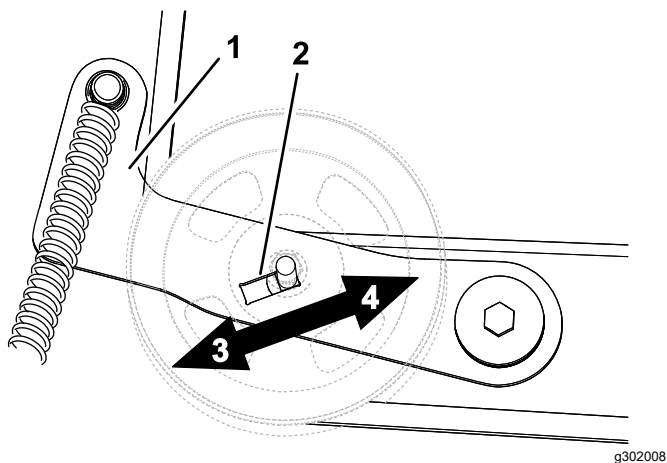

Figur 55

Plæneklipperskjold på 122 cm vist

- | | |
|-------------|--|
| 1. Styrearm | 3. Skub remskiven til venstre for slidt rem. |
| 2. Åbning | 4. Skub remskiven til højre for ny rem |

6. Stram møtrikken (Figur 54).
7. Monter skjoldafskærmningen. Se [Afmontering af plæneklipperskjoldets afskærmninger](#) (side 23).

Udskiftning af transmissionsremmen

1. Parker maskinen på en plan overflade, udkobl kraftudtaget, og aktiver parkeringsbremsen.
2. Sluk for motoren, tag nøglen ud, og vent, til alle bevægelige dele er standset, før du forlader betjeningspositionen.
3. Fjern plæneklipperskjoldets rem fra koblingsremskiven. Se [Udskiftning af plæneklipperskjoldets rem](#) (side 39).
4. Fjern de 2 bolte og afskærmningspladen (Figur 56).

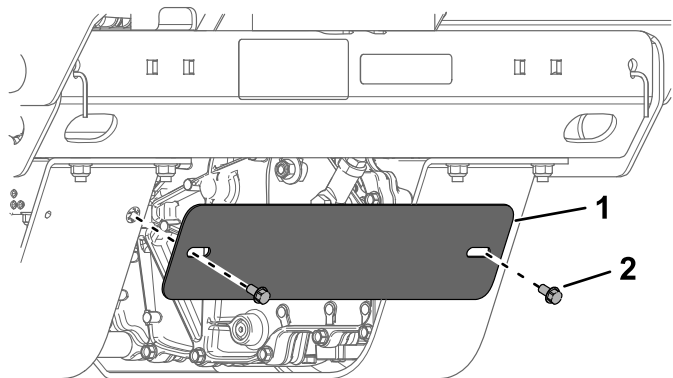

Figur 56

- | | |
|----------------------|-------------|
| 1. Afskærmningsplade | 2. Bolt (2) |
|----------------------|-------------|

5. Fjern koblingsremskiven (Figur 57).

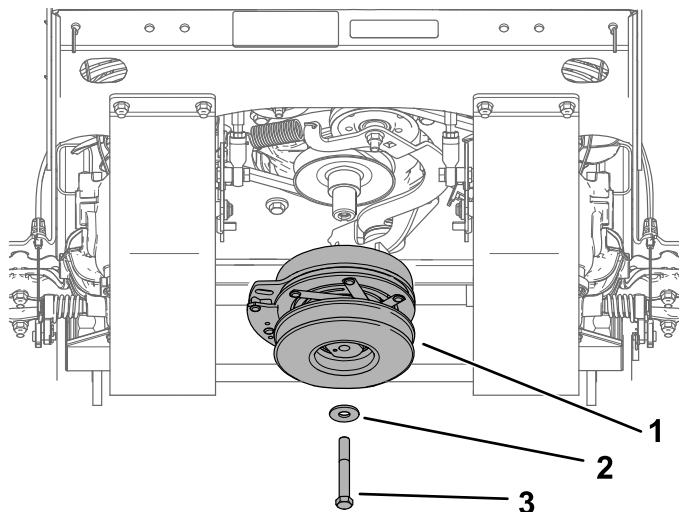

Figur 57

- | | |
|---------------------|---------|
| 1. Koblingsremskive | 3. Bolt |
| 2. Skive | |

6. Før en skraldenøgle ind i det firkantede hul i styrearmen for at løsne remspændingen (Figur 58).

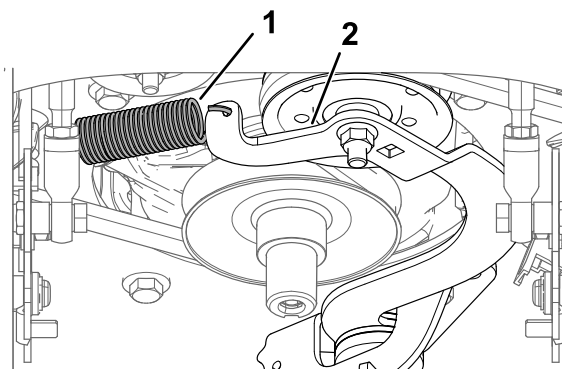

Figur 58

- | | |
|------------------|------------------|
| 1. Fjeder | 3. Firkantet hul |
| 2. Styreremskive | |

7. Fjern remmen (Figur 59).
8. Løsn skralden langsomt for at løsne fjederspændingen. Fjern om nødvendigt fjederen fra ankeret på stedet.
9. Monter den nye rem, og før den rundt om remskiverne som vist i [Figur 59](#).

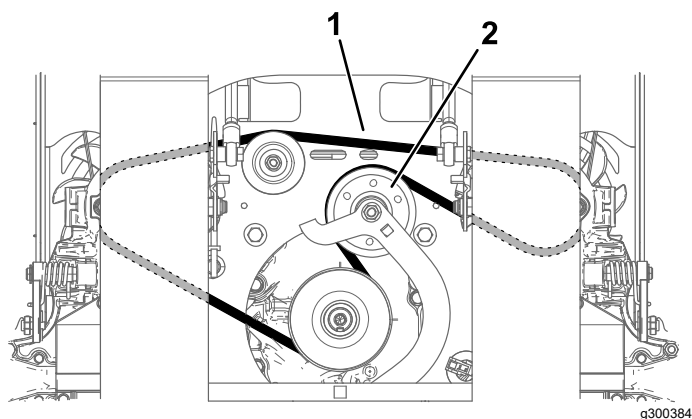

Figur 59

1. Rem 2. Styreremskive

Vedligeholdelse af betjeningsanordningsystem

Justering af bevægelsehåndtagene

Hvis bevægelsehåndtagene ikke flugter vandret, skal bevægelsehåndtagene justeres.

1. Parker maskinen på en plan overflade, udkobl kraftudtaget, og aktiver parkeringsbremsen.
2. Sluk for motoren, tag nøglen ud, og vent, til alle bevægelige dele er standset, før du forlader betjeningspositionen.
3. Skub bevægelsehåndtagene ned til betjeningspositionen.

10. Monter fjederen på fjederankeret. Brug skraldenøglen til at påføre spænding på fjederen, så remmen kan passere over styreremskivens kant (Figur 58).
11. Løsn spændingen i fjederen for at påføre spænding på remmen.
12. Kontroller, at remmen sidder korrekt i alle remskiver.
13. Monter koblingsremskiven (Figur 57). Tilspænd boltene med et moment på 68-81 Nm.
14. Monter afskærmningen (Figur 57).
15. Monter plæneklipperskjoldets rem på koblingsremskiven. Se [Udskiftning af plæneklipperskjoldets rem \(side 39\)](#).

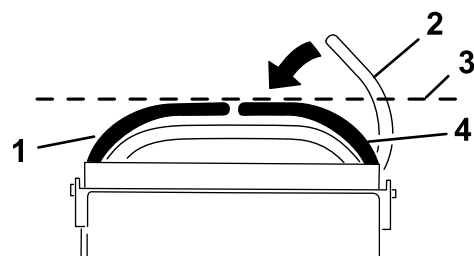

Figur 60

- | | |
|--|--|
| 1. Venstre bevægelsehåndtag i betjeningsposition | 3. Kontroller den vandrette indstilling her. |
| 2. Højre bevægelsehåndtag i neutral position | 4. Højre bevægelsehåndtag i betjeningsposition |

4. Kontroller bevægelsehåndtagenes vandrette justering (Figur 60).
5. Løsn møtrikken, der fastholder knasten til det bevægelsehåndtag, som du justerer (Figur 61).

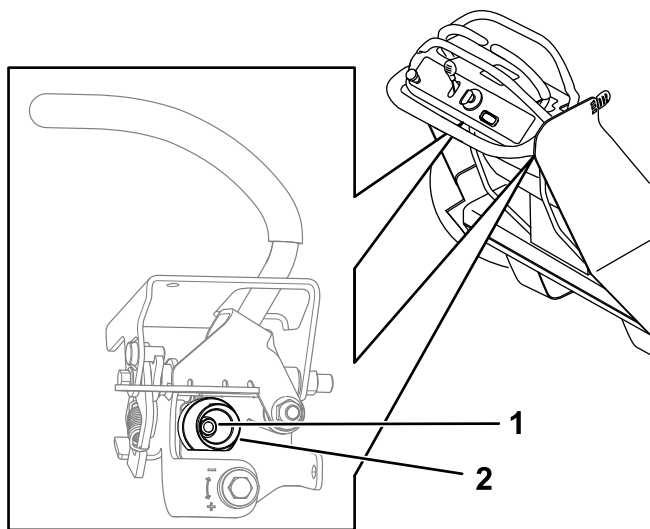

Figur 61

g300397

1. Møtrik

2. Knast

6. Juster knasten, indtil den flugter med det andet bevægelsehåndtag, og spænd møtrikken til knasten (Figur 61).

Bemærk: Hvis du flytter knasten med uret, sænkes håndtaget. Hvis du flytter knasten mod uret, hæves håndtaget.

Vigtigt: Roter ikke knastens flade del forbi den lodrette position. Kontakten for dødemandsgrebet må aldrig røre ved knastens flade del.

Vedligeholdelse af hydrauliksystem

Sikkerhed i forbindelse med hydrauliksystemet

- Søg straks lægehjælp, hvis der sprøjtes væske ind under huden. Væske, der er sprøjtet ind under huden, skal fjernes kirurgisk af en læge inden for få timer.
- Sørg for, at alle slanger og rør til hydraulikvæske er i god stand, og at alle hydrauliske forbindelser og fittings slutter tæt, før der sættes tryk på hydrauliksystemet.
- Hold krop og hænder væk fra splithulslækager eller dyser, der sprøjter højtrykshydraulikvæske ud.
- Brug pap eller papir til at finde eventuelle hydrauliklækager.
- Tag hele trykket af det hydrauliske system, før der udføres arbejde på det.

Hydrauliksystemets specifikationer

Hydraulikvæsketype: Toro® HYPR-OIL™ 500-hydraulikvæske

Hydrauliksystemets væskekapacitet: 4,7 l

Vigtigt: Brug den foreskrevne væske. Andre væsker kan beskadige systemet.

Kontrol af hydraulikvæskestanden

Eftersynsinterval: For hver 50 timer

1. Parker maskinen på en plan overflade, udkobl kraftudtaget, og aktiver parkeringsbremsen.
2. Sluk for motoren, tag nøglen ud, og vent, til alle bevægelige dele er standset, før du forlader betjeningspositionen.
3. Lad maskinen køle helt af.
4. Kontroller væskestanden på siden af hydrauliktanken (Figur 62). Fortsæt proceduren, hvis niveauet er under det kolde påfyldningsniveau.
5. Rengør området omkring hydrauliktankens dæksel (Figur 62).
6. Fjern hættten fra påfyldningsstudsens, og hæld væske til beholderen, indtil det når det kolde påfyldningsniveau (Figur 62).

7. Monter dækslet på tanken (Figur 62).

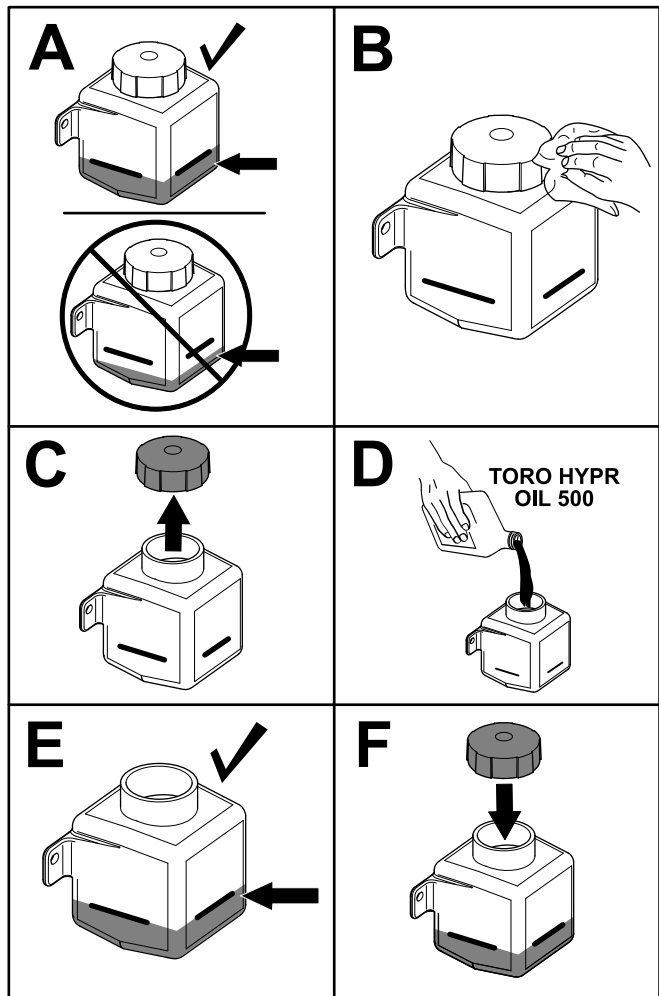

Figur 62

g300398

Udskiftning af hydraulikvæske og -filtre

Eftersynsinterval: Efter de første 50 timer—Udskift hydrauliksystemets filtre og væske.

For hver 500 timer—Efter det første udskiftning – udskift hydrauliksystemets filtre og væske, når du bruger Toro® HYPR-OIL™ 500-væske. (Skift det oftere under støvede eller snavsede forhold)

Filtrene skal fjernes, før hydraulikvæsken udskiftes. Skift begge dele samtidigt. Se væskespecifikationerne under [Hydrauliksystemets specifikationer \(side 43\)](#).

Afmontering af filtrene og aftapning af væsken

1. Parker maskinen på en plan overflade, udkobl kontakten til regulering af skæreknivene (kraftudtaget), og aktiver parkeringsbremsen.

2. Sluk for motoren, tag nøglen ud, og vent, til alle bevægelige dele er standset, før du forlader betjeningspositionen.
3. Lad motoren køle af.
4. Fjern de 2 bolte og afskærmningspladen (Figur 63).

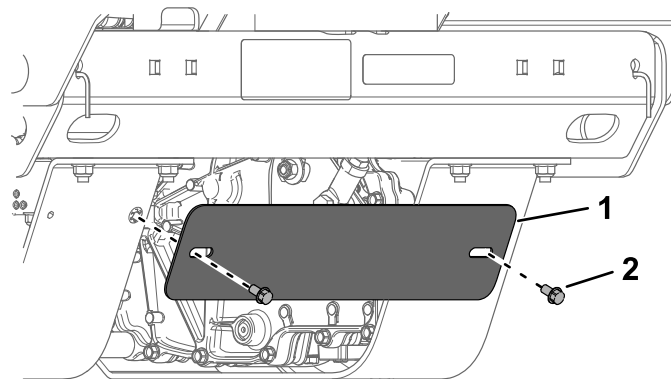

Figur 63

g308540

1. Afskærmningsplade
2. Bolt (2)

5. Fjern de 2 bolte og møtrikker fra begge transakselafskærmninger (Figur 64).

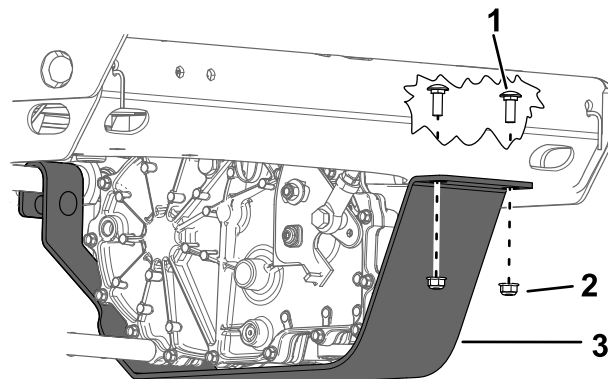

Figur 64

g303851

1. Kort bræddebolt
2. Møtrik – 5/16" (2)
3. Transakselafskærmning

6. Drej afskærmningerne nedad.
7. Find filteret og afskærmningerne på hvert transakseldrivsystem (Figur 65).
8. Fjern de 3 skruer, der fastgør filterafskærmningen, og afmonter afskærmningen (Figur 65).

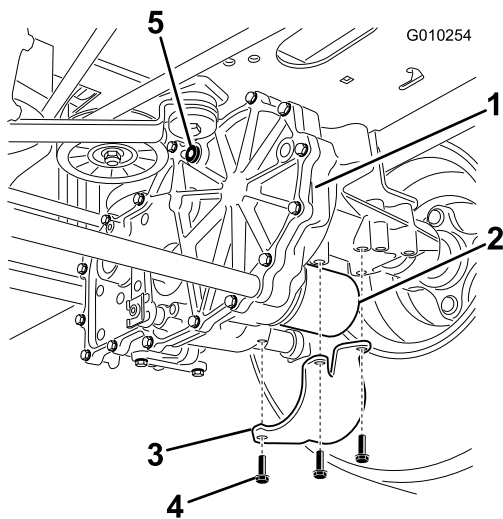

Figur 65
Set fra højre side

- | | |
|----------------------|--------------------|
| 1. Transakseldrev | 4. Skruer |
| 2. Filter | 5. Udluftningsprop |
| 3. Filterafskærmning | |

g010254

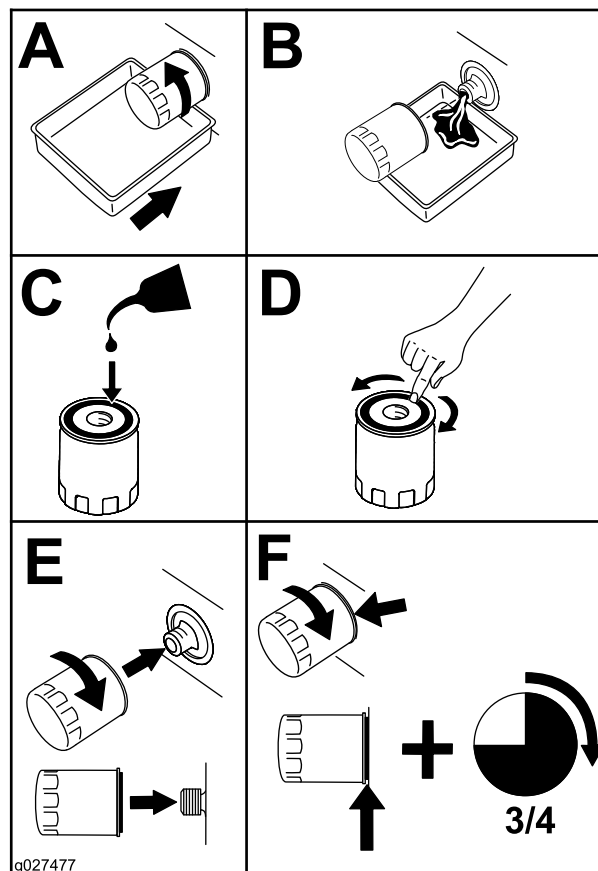

Figur 66

g027477

9. Rengør omhyggeligt området omkring filtrene.

Vigtigt: Sørg for, at der ikke trænger snavs ind i hydrauliksystemet, da dette kan forårsage kontaminering.

10. Sæt en drænbakke under filteret for at opfange væsken, der drænes, når filteret og udluftningspropperne fjernes.
11. Find og fjern udluftningsproppen på hver gearkasse
12. Skru filteret af for at fjerne det, og lad væsken dræne fra drivsystemet.
13. Gentag denne procedure for begge filtre.

Montering af hydraulikfiltrene

1. Påfør et tyndt lag hydraulikvæske på overfladen af gummipakningen i hvert filter.
2. Drej filteret med uret, indtil gummipakningen berører filteradapteren, og stram derefter filteret yderligere $\frac{3}{4}$ til 1 hel omgang.

3. Gentag på det modsatte filter.
4. Monter filterafskærmningerne over hvert filter, du fjernede tidligere (Figur 65).
5. Brug de 3 skruer til at fastgøre filterafskærmningerne (Figur 65).

Tilsætning af hydraulikvæske

1. Sørg for at fjerne udluftningspropperne, før du hælder væsken på.
2. Hæld langsomt den foreskrevne væske gennem ekspansionsbeholderen, indtil der løber væske ud af ét af udluftningshullerne. Se [Hydrauliksystemets specifikationer \(side 43\)](#).
3. Skru udluftningsproppen i (Figur 65).
4. Tilspænd tændrøret med et moment på 20 Nm.
5. Fortsæt med at hælde væske i ekspansionsbeholderen, indtil der løber væske ud af det andet udluftningshul på den anden gearkasse.
6. Skru den modsatte udluftningsprop i.
7. Tilspænd tændrøret med et moment på 20 Nm.
8. Drej transakselafskærmningerne op, og fastgør dem begge med 2 bolte og 2 møtrikker (Figur 64).
9. Monter afskærmningen (Figur 63).

10. Fortsæt med at hælde væske i ekspansionsbeholderen, indtil den når linjen FULL COLD (fuld kold) på ekspansionsbeholderen.
11. Fortsæt til [Udluftning af hydrauliksystemet \(side 46\)](#).

Vigtigt: Manglende udluftning af hydrauliksystemet efter udskiftning af hydraulikfiltrene og -væsken kan medføre uoprettelig skade på transakseldrivsystemet.

Udluftning af hydrauliksystemet

1. Parker maskinen på en plan overflade, udkobl kraftudtaget, og aktiver parkeringsbremsen.
2. Sluk for motoren, tag nøglen ud, og vent, til alle bevægelige dele er standset, før du forlader betjeningspositionen.
3. Løft maskinens bagende op på donkrafte, der er høje nok til at hæve drivhjulene fra jorden.
4. Flyt begge omløbshåndtag bagud gennem nøglehullet og nedad for at låse dem på plads ([Figur 67](#)).

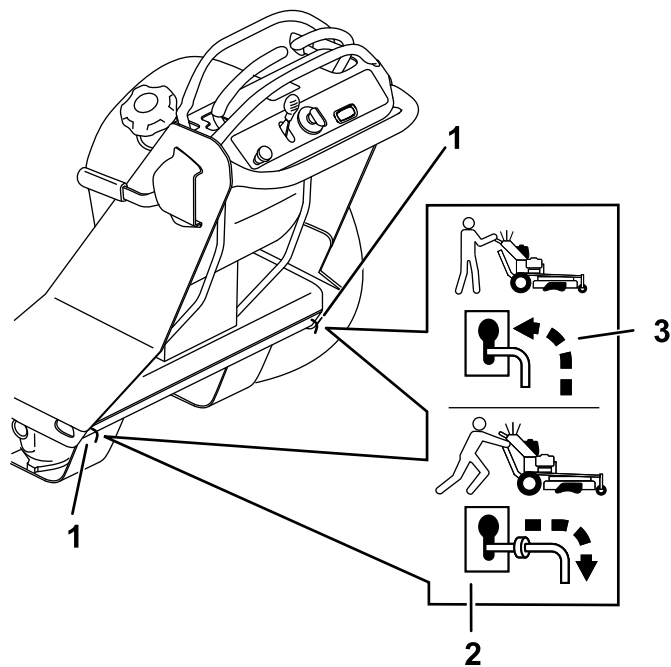

Figur 67

g303749

- | | |
|---|--|
| 1. Omløbshåndtagenes placeringer | 3. Håndtagsposition til udluftning af transmissionen |
| 2. Håndtagsposition til betjening af maskinen | |

7. Sluk motoren, og flyt omløbshåndtagene fremad gennem nøglehullet og nedad for at låse dem på plads ([Figur 67](#)).
8. Start motoren.
9. Flyt langsomt bevægelsehåndtagene mellem positionerne fuldt fremad og fuld bak 5 gange.
10. Sluk for motoren, og kontroller hydraulikvæskestanden, mens den falder, og fyld væske på efter behov for at opretholde det foreskrevne niveau.
11. Gentag proceduren, indtil luften er helt lukket ud af systemet.

Bemærk: Luften lukkes ud fra systemet, når gearkassen har et normalt støjniveau og bevæger sig frem og tilbage ved normal hastighed uden problemer.

12. Kontroller hydraulikvæskeniiveauet i ekspansionsbeholderen en sidste gang, og tilsæt væske efter behov.

5. Start motoren. Flyt gashåndtaget til halv gas.
6. Flyt langsomt bevægelsehåndtagene mellem positionerne fuldt fremad og fuld bak 5 gange.

Vedligeholdelse af plæneklipperskjoldet

Skæreknivssikkerhed

En slidt eller beskadiget skærekniv kan gå itu, og et stykke kan blive kastet mod dig eller omkringstående, hvilket kan medføre alvorlig personskade eller død.

- Efterse jævnligt skæreknivene for uønsket slid og skader.
- Vær forsigtig, når du efterser skæreknivene. Brug handsker, og vær forsigtig, når du efterser skæreknivene. Skæreknivene må udelukkendes udskiftes. De må aldrig rettes ud eller svejses.
- På maskiner med mange skæreknive skal du være meget forsigtig, da én skæreknivs rotation kan få andre skæreknive til at rotere.

Serviceeftersyn af skæreknivene

Før besigtigelse eller serviceeftersyn af skæreknivene

1. Parker maskinen på en plan overflade, udkobl kraftudtaget, og aktiver parkeringsbremsen.
2. Sluk for motoren, tag nøglen ud, og fjern tændrørskablerne fra tændrørene.

Besigtigelse af skæreknivene

Eftersynsinterval: Hver anvendelse eller dagligt

1. Efterse skærekanterne (Figur 68).
2. Hvis kanterne ikke er skarpe, eller hvis de har hakker, skal skæreknivene afmonteres og slibes. Se [Slibning af skæreknivene \(side 48\)](#).
3. Efterse skæreknivene, især det buede område.
4. Hvis skæreknivene er beskadiget eller slidt, eller hvis der er antydning af en revne i dette område, skal der straks monteres nye skæreknive (Figur 68).

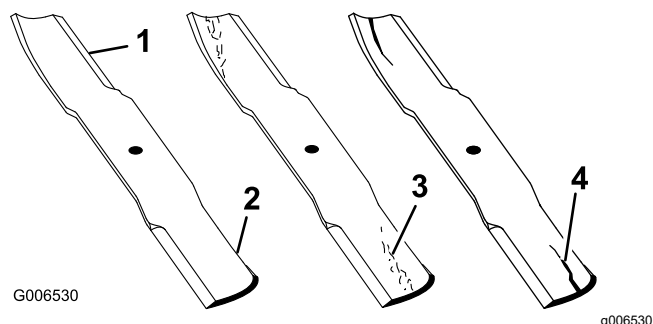

Figur 68

1. Skær
2. Buet område
3. Antydning af slitage/revne
4. Revne

Kontrol for bøjede knive

1. Drej skæreknivene, indtil enderne vender fremad og bagud.
2. Mål fra en plan overflade til skæreknivenes skærekant, position A (Figur 69).

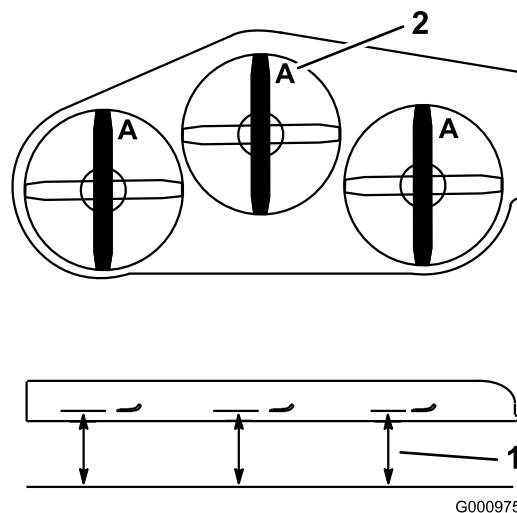

Figur 69

1. Mål her fra kniv til hård overflade
2. Position A

3. Drej de modsatte ender af knivene fremad.
4. Mål fra en plan overflade til skæreknivenes skærekant ved samme punkt som i trin 2 ovenfor.

Bemærk: Forskellen mellem målene fra trin 2 og 3 må ikke overskride 3 mm.

Bemærk: Hvis dette mål overskrider 3 mm, skal skæreknivene udskiftes.

⚠ ADVARSEL

En bøjet eller beskadiget skærekniv kan gå i stykker og påføre dig eller omkringstående alvorlig personskade.

- Udskift altid en bøjet eller beskadiget skærekniv med en ny skærekniv.
- Du må ikke file eller foretage skarpe hakker i skæreknivens kanter eller flader.

Afmontering af skæreknivene

Udskift skæreknivene, hvis den rammer en fast genstand, er ude af balance eller er bøjet. Brug kun originale Toro-skæreknive for at sikre maskinens optimal ydelse og sikkerhedsmæssige kravoverholdelse. Brug af skæreknive fremstillet af andre producenter kan medføre, at maskinen ikke opfylder sikkerhedsstandarderne.

1. Hold i skæreknivens ende med en klud eller en tyk handske.
2. Fjern skæreknivboltene, den buede spændeskive og skærekniven fra spindelakslen (Figur 70).

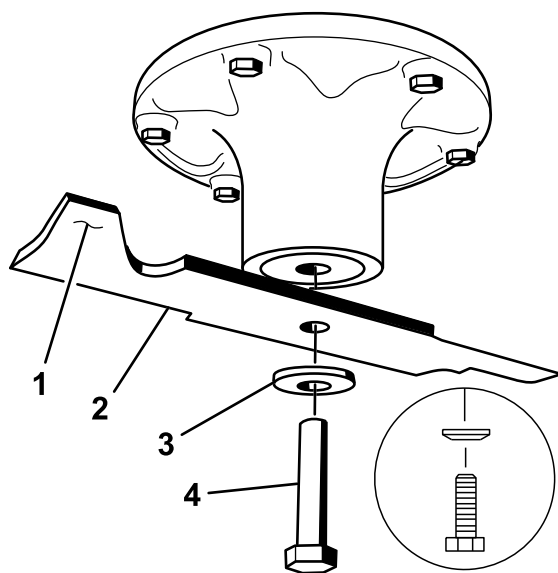

Figur 70

1. Skæreknivens sejl
2. Skærekniv
3. Buet spændeskive
4. Skæreknivsbolt

Slibning af skæreknivene

1. Anvend en fil til at slibe begge ender af skærekniven (Figur 71).

Bemærk: Bevar den oprindelige vinkel.

Bemærk: Skærekniven bevarer balancen, hvis der fjernes den samme mængde materiale på begge skærekanter.

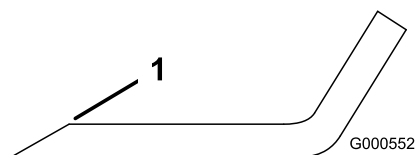

Figur 71

1. Slib i den oprindelige vinkel.

2. Kontroller skæreknivens balance ved at placere den på en afbalanceringsenhed (Figur 72).

Bemærk: Hvis skærekniven forbliver i en vandret position, er skærekniven afbalanceret og kan benyttes.

Bemærk: Hvis skærekniven ikke er afbalanceret, skal der slibes lidt mere metal af enden af sejlområdet (Figur 71).

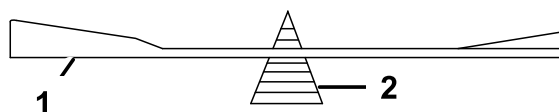

Figur 72

1. Skærekniv
2. Afbalanceringsenhed

3. Gentag denne procedure, indtil skærekniven er afbalanceret.

Montering af skæreknivene

Eftersynsinterval: Årlig

1. Efterse skæreknivboltene for beskadigede gevind. Udskift boltene og den buede spændeskive efter behov.
2. Monter skærekniven på spindelakslen (Figur 73).

Vigtigt: Den buede del af skærekniven skal pege opad mod indersiden af plæneklipperskjoldet for at sikre en god klipning.

3. Monter den buede spændeskive og skæreknivboltene (Figur 73).

Bemærk: Den buede spændeskivekonus skal fastgøres mod boltens hoved (Figur 73).

4. Tilspænd skæreknivsboltene med et moment på 115 til 150 Nm.

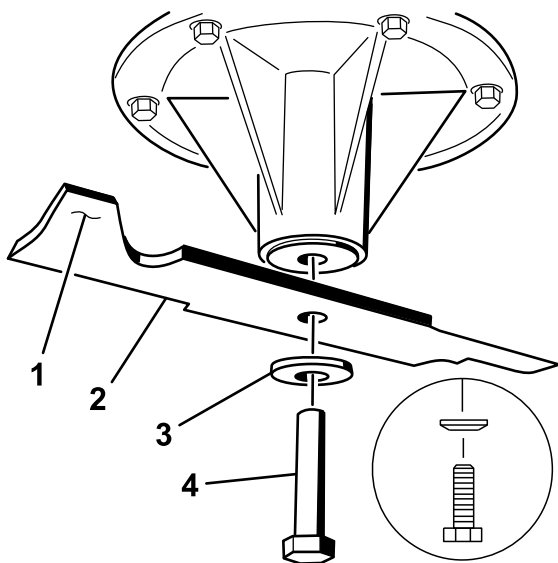

Figur 73

- | | |
|----------------------|---------------------|
| 1. Skæreknavens sejl | 3. Buet spændeskive |
| 2. Skæreknav | 4. Skæreknavsbolt |

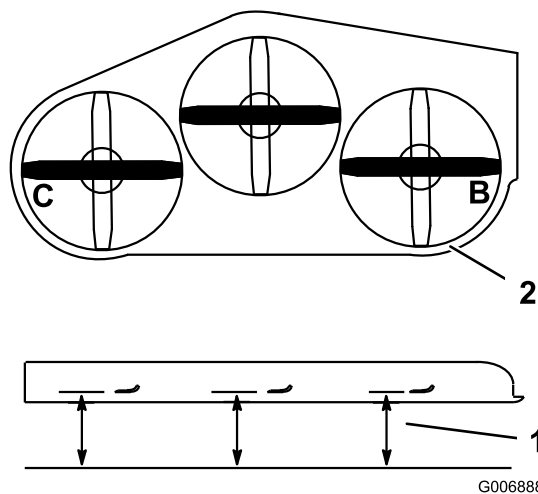

Figur 74

- Mål fra en plan overflade
- Mål skæreknaven ved punkt B og C

- Forskellen mellem målingerne ved punkt B og C må højst være 6 mm.

Bemærk: Se [Nivellering af plæneklipperskjoldet \(side 50\)](#), hvis det ikke er korrekt.

Nivellering af plæneklipperskjoldet

Klargøring af maskinen

Sørg for, at plæneklipperskjoldet er plant, hver gang du monterer plæneklipperskjoldet, eller når du observerer ujævn plæneklipning.

Niveller plæneklipperskjoldet sideværts, før du justerer den langsgående hældning.

- Parker maskinen på en plan overflade, udkobl kraftudtaget, og aktiver parkeringsbremsen.
- Sluk for motoren, tag nøglen ud, og fjern tændrørskablerne fra tændrørene.
- Kontroller dæktrykket på begge drivdæk. Se [Kontrol af dæktrykket \(side 34\)](#).
- Kontroller plæneklipperskjoldet for bøjede skæreknive. Fjern og udskift bøjede skæreknive. Se [Serviceeftersyn af skæreknivene \(side 47\)](#).
- Sænk plæneklipperskjoldet til en klippehøjdeposition på 76 mm.

Kontrol af sideværts nivellering

- Bring skæreknivene i sideværts stilling.
- Mål ved punkt B og C fra en plan overflade til skæreknivspidsernes skær ([Figur 74](#)).

Kontrol af plæneklipperskjoldets langsgående hældning

- Juster dæktrykket i bagdækkene i henhold til de korrekte specifikationer.
- Placer 1 skæreknav på langs. Mål ved punkt A og B fra en plan overflade til skærekanten på skæreknivspidserne ([Figur 75](#)).

Bemærk: Plæneklipperens skæreknav skal være 6 mm lavere fortil ved punkt A end bagtil ved punkt B.

- Drej skæreknivene, og gentag dette med de andre skæreknive.

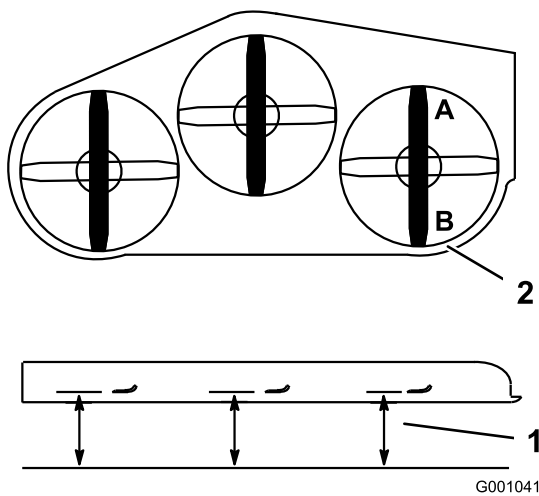

Figur 75

1. Mål skæreknaven ved punkt **A** og **B**
2. Mål fra en plan overflade

4. Hvis den langsgående hældning ikke er korrekt, skal du se [Nivellering af plæneklipperskjoldet \(side 49\)](#).

Nivellering af plæneklipperskjoldet

1. Parker maskinen på en plan overflade, udkobl kraftudtaget, og aktiver parkeringsbremsen.
2. Sluk for motoren, tag nøglen ud, og vent, til alle bevægelige dele er standset, før du forlader betjeningspositionen.
3. Flyt klippehøjdehåndtaget til positionen på 76 mm. Se [Justering af klippehøjden \(side 18\)](#)
4. Placer 2 blokke med hver en tykkelse på 6,6 cm under hver side af skjoldets forkant, men ikke under antiskalperingsrullebeslagene ([Figur 76](#)).
5. Placer 2 blokke med hver en tykkelse på 7,3 cm under bagkanten af plæneklipperskjoldet – 1 på hver side af plæneklipperskjoldet ([Figur 76](#)).

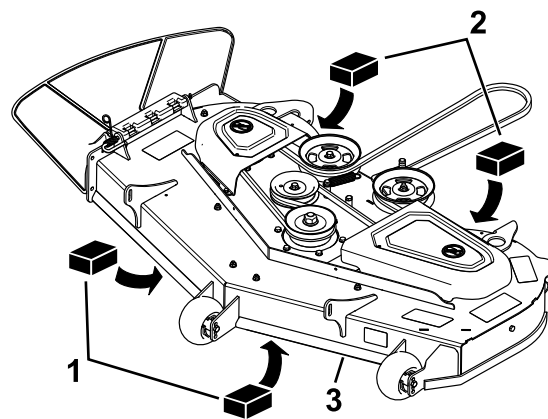

Figur 76

Skjold på 122 cm vist

1. Træblok – 6,6 cm tyk
2. Træblok – 7,3 cm tyk
3. Forkant

6. Løsn justeringsboltene på alle 4 hjørner af plæneklipperskjoldet, så plæneklipperskjoldet sidder på alle 4 blokke.

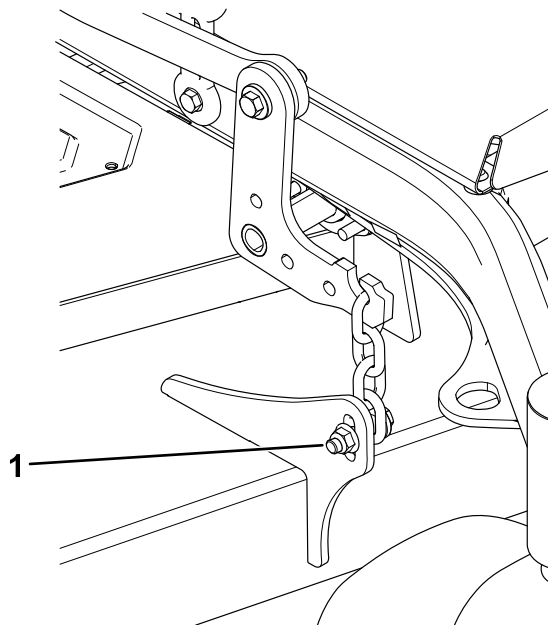

Figur 77

1. Justeringsbolt

7. Sørg for, at kæderne er stramme, og spænd boltene.
8. Kontroller den sideværts nivellering og den langsgående hældning. Se [Kontrol af sideværts nivellering \(side 49\)](#) og [Kontrol af plæneklipperskjoldets langsgående hældning \(side 49\)](#).

Udskiftning af græsdeflektoren

Eftersynsinterval: Hver anvendelse eller dagligt—Efterse græsdeflektoren for skade.

▲ ADVARSEL

En utildækket udblæsningsåbning kan medføre, at maskinen udkaster genstande mod dig eller omkringstående, hvilket kan medføre alvorlig personskade. Der kan også opstå kontakt med skæreknaven.

Betjen aldrig maskinen uden at have monteret en kværnafskærmning, en udblæsningsdeflektor eller et græssamlersystem.

1. Tag fjederen ud af hakket i deflektorbeslaget, og skub stangen ud af de svejsede skjoldbeslag, fjederen og udblæsningsdeflektoren (Figur 78).

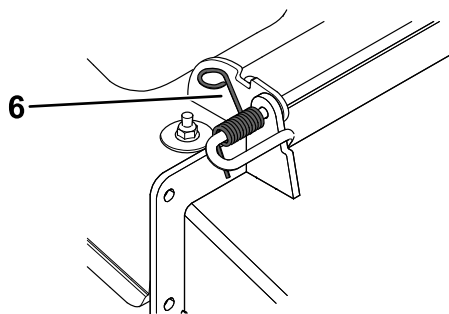
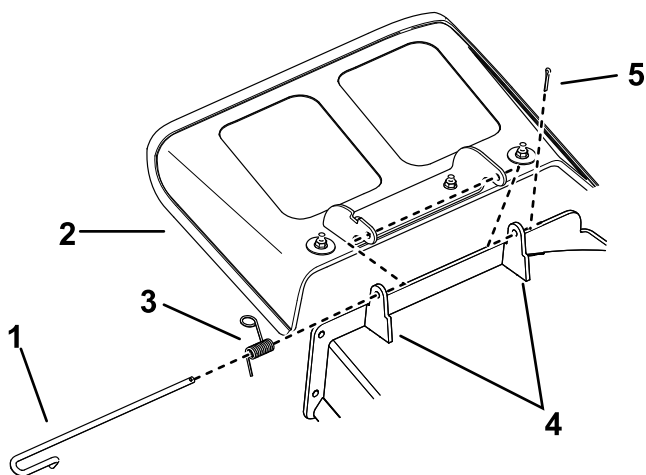

Figur 78

g302010

- | | |
|--------------|---------------------------------|
| 1. Stang | 4. Skjoldbeslag |
| 2. Deflektor | 5. Låseclips |
| 3. Fjeder | 6. Fjeder monteret over stangen |

2. Fjern den beskadigede eller slidte udblæsningsdeflektor.
3. Placer den nye udblæsningsdeflektor med beslagenderne mellem de svejsede beslag på plæneklipperskjoldet som vist i Figur 79.
4. Monter fjederen på stangens lige ende.
5. Placer fjederen på stangen som vist i Figur 79, så den kortere fjederende kommer ud under stangen før vinkelstykket og går over stangen, idet den vender tilbage fra vinkelstykket.
6. Løft fjederens øjeende, og sæt den i hakket på deflektorbeslaget (Figur 79).

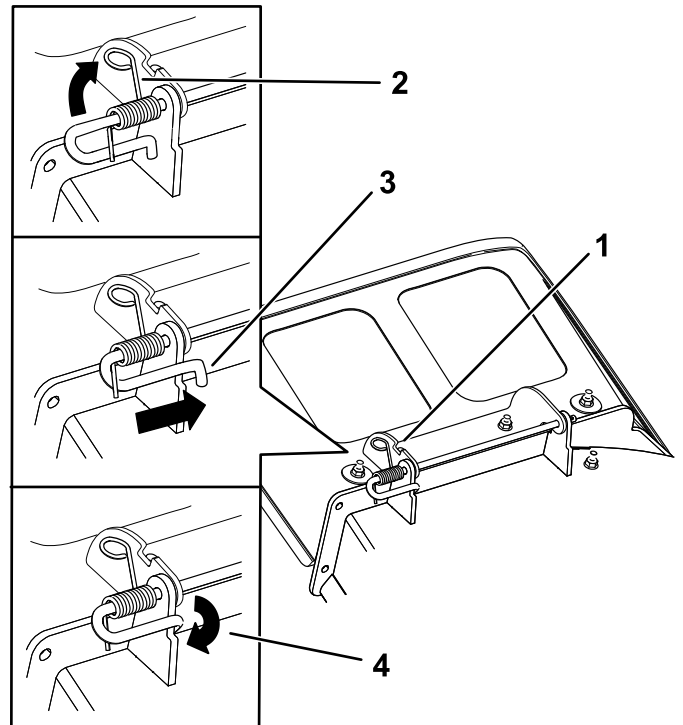

g297573

Figur 79

- | | |
|---|--|
| 1. Stang- og fjederenhed monteret | 3. Stang, kort ende, flyttet om bag plæneklipperbeslaget |
| 2. Fjederens øjeende monteret i hakket på deflektorbeslaget | 4. Kort ende, fastholdt af plæneklipperbeslag. |

7. Fastgør stang- og fjederenheden ved at dreje den, så den korte ende af stangen er bag plæneklipperbeslaget, der er svejset fast på skjoldet (Figur 79).

Vigtigt: Græsdeflektoren skal fjederbelastes i den sænkede position. Løft deflektoren op for at kontrollere, at den smækker helt ned.

Rengøring

Rengøring under plæneklipperen

Eftersynsinterval: Hver anvendelse eller dagligt

Fjern ophobning af græs under plæneklipperen hver dag.

1. Parker maskinen på en plan overflade, udkobl kraftudtaget, og aktiver parkeringsbremsen.
2. Sluk for motoren, tag nøglen ud, og fjern tændrørskablerne fra tændrørene.
3. Hæv maskinens forende ved hjælp af en donkraft, og understøt plæneklipperen med donkrafte.
4. Rengør maskinen med en klud. Sprøjt ikke på maskinen.

Bortskaffelse af affald

Motorolie, batterier, hydraulikvæske og motorkølevæske forurener miljøet. Bortskaf dem i henhold til den lokale gældende lovgivning.

Opbevaring

Sikkerhed i forbindelse med opbevaring

- Sørg for altid at slukke maskinen, tage tændingsnøglen ud, vente, til alle bevægelige dele er standset, og lade maskinen køle af, før du udfører justering, eftersyn eller rengøring af maskinen, samt inden den stilles til opbevaring.
- Lad motoren køle af før opbevaring af maskinen.
- Opbevar ikke maskinen eller brændstoffet i nærheden af ild, og aftap heller ikke brændstoffet indendørs.

Rengøring og opbevaring af maskinen

1. Parker maskinen på en plan overflade, udkobl kraftudtaget, og aktiver parkeringsbremsen.
2. Sluk for motoren, tag nøglen ud, og vent, til alle bevægelige dele er standset, før du forlader betjeningspositionen.
3. Fjern afklippet græs og snavs fra alle maskinens ydre dele, særligt motoren og det hydrauliske system.
Vigtigt: Du kan vaske maskinen med et mildt rengøringsmiddel og vand. Udsæt ikke maskinen for højtryksrensning. Undgå overdreven brug af vand, særligt i nærheden af kontrolpanelet, motoren og hydraulikpumperne.
4. Kontroller parkeringsbremsefunktionen. Se [Afprøvning af parkeringsbremsen \(side 38\)](#).
5. Efterse luftfilteret. Se [Serviceeftersyn af luftfilteret \(side 26\)](#).
6. Smør maskinen. Se [Smøring af maskinen \(side 25\)](#).
7. Skift krumptaphusolien. Se [Skift af motorolien \(side 28\)](#).
8. Kontroller dæktrykket. Se [Kontrol af dæktrykket \(side 34\)](#).
9. Oplad batteriet. Se [Serviceeftersyn af batteriet \(side 32\)](#).
10. Skrab enhver større ophobning af græs og snavs af plæneklipperens underside, og vask derefter maskinen med en haveslange.

Bemærk: Kør maskinen med kontakten til regulering af skæreknivene (kraftudtag) indkoblet og motoren ved høj tomgangshastighed i 2 til 5 minutter efter vask.

11. Kontroller skæreknivernes tilstand. Se [Serviceeftersyn af skæreknivene \(side 47\)](#).
12. Følg denne fremgangsmåde for at klargøre maskinen til opbevaring i over 30 dage:
 - A. Tilsæt brændstofstabilisator til frisk brændstof i tanken. Følg blandingsvejledningen fra brændstofstabilisatorfabrikanten. Anvend ikke en alkoholbaseret stabilisator (ethanol eller methanol).
 - B. Lad motoren køre i 5 minutter for at fordele brændstoffet i brændstofsyste­met.
 - C. Sluk for motoren, lad den køle af, og dræn brændstoftanken.
 - D. Start motoren, og lad den køre, indtil den slår fra.
 - E. Brændstoffet skal bortskaffes på forsvarlig vis. Genbrug brændstoffet i overensstemmelse med gældende retningslinjer.

Vigtigt: Opbevar ikke brændstof med stabilisator længere tid end anbefalet af brændstofstabilisatorens producent.

13. Fjern tændrøret/-ene, og besigtig deres tilstand. Se [Serviceeftersyn af tændrøret \(side 30\)](#). Når tændrøret/-ene er afmonteret fra motoren, hældes der 30 ml (2 spiseskefulde) motorolie ned i tændrørshullet. Brug den elektriske starter til at tørne motoren for at fordele olien i cylinderen. Monter tændrøret(-ene). Sæt ikke kablet på tændrøret(-ene).
14. Efterse og tilspænd alle fastgørelsesanordninger. Reparer eller udskift alle beskadigede dele.
15. Mal alle ridsede eller blotlagte metaloverflader. Maling kan købes hos en autoriseret serviceforhandler.
16. Opbevar maskinen i en ren, tør garage eller på et passende sted. Tag nøglen ud af tændingskontakten, og opbevar den utilgængeligt for børn og andre uautoriserede brugere. Tildæk maskinen for at beskytte den og holde den ren.

Fejlfinding

Problem	Mulig årsag	Afhjælpning
Brændstoftanken viser tegn på sammentrykning, eller maskinen viser hyppigt tegn på, at den løber tør for brændstof.	<ol style="list-style-type: none"> 1. Luftfilterets papirindsats er tilstoppet. 	<ol style="list-style-type: none"> 1. Rengør papirindsatsen.
Motoren overopheder.	<ol style="list-style-type: none"> 1. Motorbelastningen er for stor. 2. Oliestanden i krumtaphuset er lav. 3. Køleribberne og luftkanalerne under motorens blæserhus er tilstoppede. 4. Luftfilteret er snavset. 5. Der er snavs, vand eller gammelt brændstof i brændstofssystemet. 	<ol style="list-style-type: none"> 1. Sænk kørehastigheden. 2. Fyld olie på krumtaphuset. 3. Fjern tilstopningen fra køleribberne og luftkanalerne. 4. Rens eller udskift luftfilterindsatsen. 5. Kontakt en autoriseret serviceforhandler
Starteren tørner ikke.	<ol style="list-style-type: none"> 1. Kraftudtaget er indkoblet. 2. Batteriet er fladt. 3. De elektriske forbindelser er rustne eller løse. 4. Der er sprunget en sikring. 5. Et relæ eller en kontakt er beskadiget. 	<ol style="list-style-type: none"> 1. Udkobl kraftudtaget. 2. Oplad batteriet. 3. Kontroller, om de elektriske tilslutninger har forbindelse. 4. Udskift sikringen. 5. Kontakt en autoriseret serviceforhandler.
Motoren vil ikke starte, er svær at starte eller sætter ud.	<ol style="list-style-type: none"> 1. Brændstoftanken er tom. 2. Chokeren (hvis relevant) er ikke aktiveret. 3. Luftfilteret er snavset. 4. Tændrørskablet/-erne sidder løst eller er faldet af. 5. Tændrøret/-ene er ødelagt(e) eller snavset/-ede, eller gnistgabets er forkert. 6. Der er snavs i brændstoffilteret. 7. Der er snavs, vand eller gammelt brændstof i brændstofsystemet. 8. Der er forkert brændstof i brændstoftanken. 9. Oliestanden i krumtaphuset er lav. 	<ol style="list-style-type: none"> 1. Fyld brændstoftanken op. 2. Flyt chokerhåndtaget til positionen ON (til). 3. Rens eller udskift luftfilterindsatsen. 4. Monter kablet/-erne på tændrøret. 5. Monter et nyt/nye tændrør med korrekt gnistgab. 6. Udskift brændstoffilteret. 7. Kontakt en autoriseret serviceforhandler. 8. Tøm tanken, og udskift brændstoffet med den korrekte type. 9. Fyld olie på krumtaphuset.
Motoren mister kraft.	<ol style="list-style-type: none"> 1. Motorbelastningen er for stor. 2. Luftfilteret er snavset. 3. Oliestanden i krumtaphuset er lav. 4. Køleribberne og luftkanalerne under motorens blæserhus er tilstoppede. 5. Tændrøret/-ene er ødelagt(e) eller snavset/-ede, eller gnistgabets er forkert. 6. Brændstoftankens aftræk er blokeret. 7. Der er snavs i brændstoffilteret. 8. Der er snavs, vand eller gammelt brændstof i brændstofsystemet. 9. Der er forkert brændstof i brændstoftanken. 	<ol style="list-style-type: none"> 1. Sænk kørehastigheden. 2. Rengør luftfilterelementet. 3. Fyld olie på krumtaphuset. 4. Fjern snavs og lignende fra køleribberne og luftkanalerne. 5. Monter et nyt/nye tændrør med korrekt gnistgab. 6. Kontakt en autoriseret serviceforhandler. 7. Udskift brændstoffilteret. 8. Kontakt en autoriseret serviceforhandler. 9. Tøm tanken, og udskift brændstoffet med den korrekte type.

Problem	Mulig årsag	Afhjælpning
Maskinen kører ikke.	<ol style="list-style-type: none"> 1. Standen i hydraulikvæskebeholderen er lav. 2. Der er luft i hydrauliksystemet. 3. En pumpedrivrem glider. 4. Der mangler en styrefjeder på pumpens drivrem. 5. Pumpens omløbsventiler er åbne. 	<ol style="list-style-type: none"> 1. Fyld hydraulikvæske på beholderen. 2. Afluft det hydrauliske system. 3. Udskift pumpedrivremmen. 4. Udskift pumpedrivremmens styrefjeder. 5. Stram omløbsventilerne. Tilspænd med et moment på 12 til 15 Nm.
Der er en unormal vibration.	<ol style="list-style-type: none"> 1. Skærekniven(e) er bøjede eller ude af balance. 2. En af skæreknivenes monteringsbolte er løs. 3. Motorens monteringsbolte er løse. 4. En motorremskive, styreremskive eller en af skæreknivenes remskiver er løs. 5. En motorremskive er beskadiget. 6. En knivspindel er bøjet. 	<ol style="list-style-type: none"> 1. Monter en eller flere nye skæreknive. 2. Tilspænd skæreknivenes monteringsbolt. 3. Tilspænd motorens monteringsbolte. 4. Tilspænd den løse remskive. 5. Kontakt en autoriseret serviceforhandler. 6. Kontakt en autoriseret serviceforhandler.
Klippehøjden er ujævn.	<ol style="list-style-type: none"> 1. Skærekniven(e) er ikke skarp(e). 2. Skærekniven(e) er bøjet. 3. Plæneklipperskjoldet er ikke nivelleret. 4. Plæneklipperskjoldets hældning er forkert. 5. Undersiden af plæneklipperskjoldet er snavset. 6. Dæktrykket er ikke korrekt. 7. En knivspindel er bøjet. 	<ol style="list-style-type: none"> 1. Slib skærekniven(e). 2. Monter en eller flere nye skæreknive. 3. Niveller plæneklipperskjoldet sideværts. 4. Juster plæneklipperhældningen på langs. 5. Rengør undersiden af plæneklipperskjoldet. 6. Juster dæktrykket. 7. Kontakt en autoriseret serviceforhandler.
Skæreknivene roterer ikke.	<ol style="list-style-type: none"> 1. En pumpedrivrem er slidt, løs eller beskadiget. 2. En pumpedrivrem er hoppet af remskiven. 3. En rem på plæneklipperskjoldet er slidt, løs eller beskadiget. 4. En rem på plæneklipperskjoldet er hoppet af remskiven. 5. En styrefjeder er gået itu eller mangler. 6. Den elektriske kobling er ikke justeret. 7. Koblingens konektor eller kabel er beskadiget. 8. Den elektriske kobling er beskadiget. 9. Sikkerhedslåsesystemet forhindrer skæreknivenes rotation. 10. Kontakten til kraftudtaget er defekt. 	<ol style="list-style-type: none"> 1. Kontroller remspændingen. 2. Monter drivremmen, og kontroller, at justeringsakslerne og remstyrene er korrekt placeret. 3. Monter en ny plæneklipperskjoldrem. 4. Monter plæneklipperskjoldets remskive, og kontroller, at styreremskiven, styrearmen og fjederen er placeret korrekt og fungerer. 5. Sæt fjederen på igen. 6. Juster koblingens gnistgab. 7. Kontakt en autoriseret serviceforhandler. 8. Kontakt en autoriseret serviceforhandler. 9. Kontakt en autoriseret serviceforhandler. 10. Kontakt en autoriseret serviceforhandler.
Plæneklipperskjoldets styreremskive larmer.	<ol style="list-style-type: none"> 1. Styrearmen berører styrestoppet. 	<ol style="list-style-type: none"> 1. Juster styrearmen.

Diagrammer

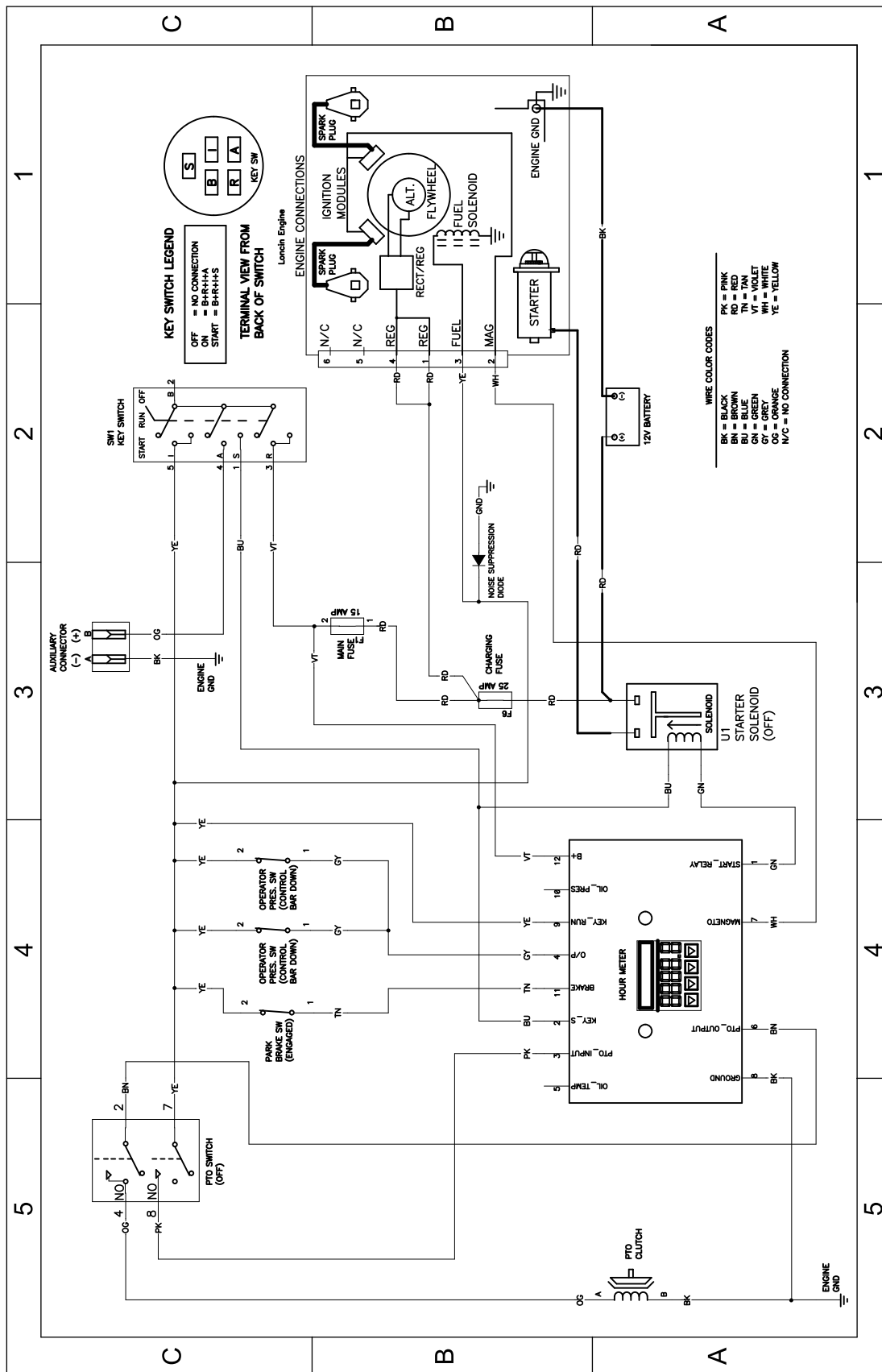

Ledningsdiagram - 139-2853 (Rev. A)

g302778

Bemærkninger:

Bemærkninger:

Bemærkninger:

EEA/UK-erklæring om beskyttelse af privatlivets fred

Toros brug af dine personlige oplysninger

The Toro Company ("Toro") respekterer dit privatliv. Når du køber vores produkter, indsamler vi visse oplysninger om dig, enten direkte fra dig eller igennem din lokale Toro-virksomhed eller -forhandler. Toro bruger disse oplysninger til at opfylde kontraktmæssige forpligtelser – såsom til at registrere din garanti, behandle dit garantikrav eller kontakte dig i tilfælde af en produkttilbagekaldelse – og til lovlige forretningsformål – såsom til at måle kundetilfredshed, forbedre vores produkter eller give dig produktoplysninger, som kan være interessante for dig. Toro kan dele dine oplysninger med vores datterselskaber, søsterselskaber, forhandlere eller andre forretningspartnere i forbindelse med disse aktiviteter. Vi kan også videregive personlige oplysninger, når loven kræver det, eller i forbindelse med salg, køb eller fusion af virksomheder. Vi sælger aldrig dine personlige oplysninger til andre virksomheder med henblik på markedsføring.

Opbevaring af dine personlige oplysninger

Toro opbevarer dine personlige oplysninger så længe, det er relevant for ovenstående formål og i overensstemmelse med lovmæssige krav. Yderligere oplysninger om gældende opbevaringsperioder fås ved at kontakte legal@toro.com.

Toros forpligtelse i forbindelse med sikkerhed

Dine personlige oplysninger kan blive behandlet i USA eller et andet land, der har en mindre restriktiv databeskyttelseslovgivning end i dit bopælsland. Når vi sender dine oplysninger ud af dit bopælsland, træffer vi lovmæssigt påkrævede foranstaltninger for at sikre, at passende sikkerhedsforanstaltninger er på plads, så dine oplysninger beskyttes og behandles sikkert.

Adgang og rettelser

Du kan have ret til at rette eller gennemgå dine personlige oplysninger eller gøre indsigelse mod eller begrænse behandlingen af dine data. For at gøre det skal du kontakte os pr. e-mail på legal@toro.com. Hvis du har spørgsmål til den måde, Toro har håndteret dine oplysninger på, opfordrer vi dig til at rette dem direkte til os. Bemærk, at personer bosiddende i Europa har ret til klage til deres datatilsynsmyndighed.