



**Count on it.**

Form No. 3463-962 Rev A

# Brukerhåndbok

## ProLine kommersiell gressklipper av skyvemodell med klippeenhet på 91 cm eller 122 cm

Modellnr. 44410TE—Serienr. 406500000 og oppover

Modellnr. 44424TE—Serienr. 406500000 og oppover



Dette produktet er i samsvar med alle relevante europeiske direktiver. Se eget samsvarserklærings skjema for produktet for detaljert informasjon.

Se motorprodusentens informasjon som følger med maskinen.

# Innledning

Denne gressklipperen med roterende kniver er beregnet på bruk av profesjonelle, innleide operatører. Den er hovedsakelig beregnet på å klippe gress på godt vedlikeholdte plener på private eller kommersielle eiendommer. Hvis du bruker dette produktet til andre formål enn det er beregnet på, kan du utsette deg selv eller andre for fare.

Les denne håndboken nøye, slik at du lærer å bruke og vedlikeholde produktet på riktig måte og unngår person- eller produktskade. Du har ansvar for å bruke produktet på en riktig og sikker måte.

Gå til [www.Toro.com](http://www.Toro.com) for mer informasjon, inkludert sikkerhetstips, opplæringsmateriale og informasjon om tilbehør, hjelp til å finne en forhandler eller for å registrere produktet ditt.

Hvis maskinen må repareres, eller du trenger service, originale Toro-deler eller mer informasjon, kan du kontakte et autorisert forhandlerverksted eller Toros kundeserviceavdeling. Ha modell- og serienummer for hånden når du tar kontakt. **Figur 1** viser hvor på produktet modell- og serienumrene er plassert. Skriv inn numrene i de tomme feltene.

**Viktig:** Du kan skanne QR-koden på serienummermerket (hvis det finnes) med en mobil enhet for å få tilgang til garantien, deler og annen produktinformasjon.

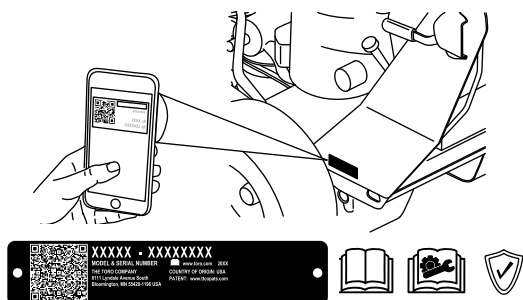

**Figur 1**

g291703

1. Plassering av modell- og serienummer

Modellnr. \_\_\_\_\_

Serienr. \_\_\_\_\_

Denne brukerhåndboken identifiserer mulige farer, og markerer sikkerhetsbeskjeder gjennom sikkerhetsvarslingssymbolet (**Figur 2**) som varsler om en fare som kan føre til alvorlige skader eller dødsfall hvis du ikke følger de anbefalte forholdsreglene.



**Figur 2**

Sikkerhetsvarslingssymbol

g000502

I tillegg brukes to ord for å utheve informasjon. **Viktig** gjør oppmerksom på spesiell mekanisk informasjon og **Obs** henviser til generell informasjon som det er verdt å huske på.

# Innhold

Sikkerhet .....	4
Generell sikkerhet .....	4
Sikkerhets- og instruksjonsmerker .....	4
Oversikt over produktet .....	8
Kontroller .....	8
Spesifikasjoner .....	9
Tilbehør/tilleggsutstyr .....	9
Før bruk .....	10
Sikkerhet før bruk .....	10
Fylle drivstoff .....	10
Bruke sikkerhetssperresystemet .....	11
Utføre daglig vedlikehold .....	12
Under bruk .....	12
Sikkerhet under drift .....	12
Bruke parkeringsbremsen .....	13
Starte motoren .....	14
Slå av motoren .....	14
Bruke gressklipperens knivkontrollbryter (kraftuttak) .....	15
Kjøre maskinen .....	16
Bruke den justerbare stangen .....	17
Sideutslipp eller oppmaling .....	17
Justere klippehøyden .....	18
Justere antiskalperingsvalsene .....	19
Etter bruk .....	19
Sikkerhet etter bruk .....	19
Bruke drivstoffavstengingsventilen .....	19
Skyve maskinen for hånd .....	20
Transportere maskinen .....	20
Vedlikehold .....	22
Sikkerhet ved vedlikehold .....	22
Anbefalt vedlikeholdsplan .....	22
Forberedelse for vedlikehold .....	23
Demontere klippeenhetsvernene .....	23
Smøring .....	24
Smøre maskinen .....	24
Smøre de fremre styresvingarmene .....	24
Smøre styrehjulenes kulelagre .....	25
Vedlikehold av motor .....	25
Motorsikkerhet .....	25
Overhale luftrenseren .....	25
Kontrollere motoroljenivået .....	26
Overhale tennpluggen .....	28
Vedlikehold av drivstoffsystem .....	30
Tømme drivstofftanken .....	30
Skifte drivstoffilteret .....	30
Vedlikehold av elektrisk system .....	31
Sikkerhet for elektrisk system .....	31
Vedlikeholde batteriet .....	31
Vedlikeholde sikringene .....	33
Vedlikehold av drivsystem .....	34
Kontrollere trykket i dekkene .....	34
Kontrollere hjulhakemutterne .....	34
Justere nøytral trekkretning .....	34
Justere sporingen .....	34
Justere styrehjulslageret .....	35

Overhale styrehjulene og lagrene .....	35
Vedlikehold av kjølesystem .....	36
Rengjøre luftinntaksskjermen .....	36
Rengjøre kjølesystemet .....	36
Vedlikehold av bremsen .....	37
Teste parkeringsbremsen .....	37
Justere parkeringsbremsen .....	37
Vedlikehold av remmer .....	38
Kontrollere remmene .....	38
Skifte klipperemmen .....	38
Justere lederullarmen .....	39
Skifte girremmen .....	39
Vedlikehold av kontrollsystem .....	41
Justere bevegelseskontrollspakene .....	41
Vedlikehold av hydraulisk system .....	42
Sikkerhet for hydraulikksystem .....	42
Spesifikasjoner for hydraulikksystem .....	42
Kontrollere nivået på hydraulikkvæsken .....	42
Skifte hydraulikkvæske og filter .....	42
Tømme det hydrauliske systemet .....	44
Vedlikehold av klippeenhet .....	45
Knivsikkerhet .....	45
Overhale gressklipperknivene .....	45
Nivellere klippeenheten .....	47
Skifte gressavlederen .....	49
Rengjøring .....	50
Rengjøre under klippeenheten .....	50
Avhending av avfall .....	50
Lagring .....	51
Sikkerhet ved oppbevaring .....	51
Rengjøre og lagre maskinen .....	51
Feilsøking .....	52
Skjemaer .....	54

# Sikkerhet

Denne maskinen er laget i henhold til EN ISO-standard 5395.

## Generell sikkerhet

Dette produktet kan amputere hender og føtter og slynge gjenstander opp i luften. Følg alltid alle sikkerhetsinstruksjoner for å unngå alvorlige skader.

- Les, forstå og følg instruksjonene og advarslene i denne *brugerhåndboken* og på maskinen og utstyret før du starter motoren.
- Hold hender og føtter borte fra roterende deler på maskinen. Hold deg unna alle utmatingsåpninger.
- Bruk aldri maskinen uten at alle verneplater og andre sikkerhetsanordninger sitter på plass og fungerer som tiltenkt.

- Hold tilskuere og barn borte fra arbeidsområdet. Ikke la barn bruke maskinen. Maskinen skal kun brukes av ansvarlige personer som har opplæring, er kjent med instruksjonene og er fysisk i stand til å bruke den.
- Stopp maskinen, slå av motoren, ta ut tenningsnøkkelen (hvis utstyrt), og vent til alle bevegelige deler har stanset før du utfører service, fyller drivstoff eller fjerner materiale fra maskinen.

Feilaktig bruk og vedlikehold av maskinen kan føre til personskade. For å redusere muligheten for skader må du følge disse sikkerhetsinstruksjonene og alltid være oppmerksom på sikkerhetsalarmsymbolet (⚠), som betyr Forsiktig, Advarsel eller Fare – personsikkerhetsinstruks. Hvis ikke disse instruksjonene tas hensyn til, kan det føre til alvorlige personskader eller dødsfall.

## Sikkerhets- og instruksjonsmerker



Sikkerhetsmerker og -instruksjoner er lett synlige for føreren og er plassert i nærheten av alle områder som representerer en potensiell fare. Bytt ut alle merker som er ødelagte eller mangler.

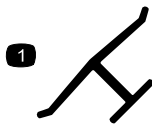

**Produsentens merke**

decaloemmark

1. Angir om kniven er identifisert som en del fra den originale maskinprodusentens.

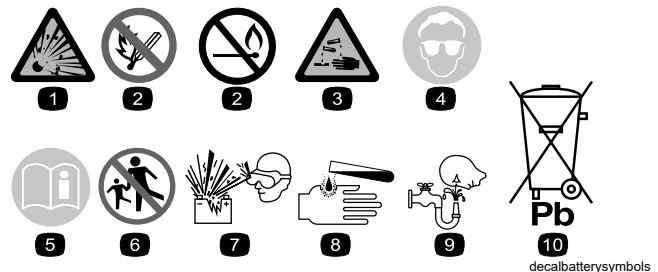

**Batterisymboler**

Noen av eller alle disse symbolene finnes på ditt batteri.

1. Eksplosjonsfare
2. Ingen bål, åpne flammer eller røyk
3. Kaustisk væske / fare for brannskader
4. Bruk vernebriller.
5. Les *brugerhåndboken*.
6. Advarsel – hold tilskuere borte fra batteriet.
7. Bruk vernebriller – eksplosive gasser kan forårsake blindhet og andre skader.
8. Batterisyre kan forårsake blindhet og alvorlige brannskader.
9. Skyll straks øynene med vann og søk legehjelp.
10. Inneholder bly – må ikke kastes

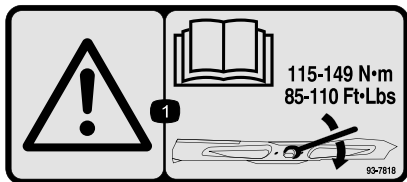

93-7818

decal93-7818

1. Advarsel – les *brugerhåndboken* for instruksjoner om å stramme til knivbolten og -mutteren til 115–149 Nm.

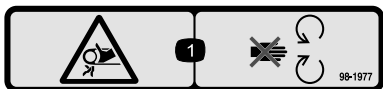

98-1977

decal98-1977

1. Viklingsfare – hold deg borte fra bevegelige deler.

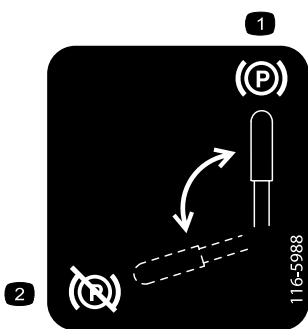

116-5988

decal116-5988

1. Parkeringsbrems – tilkoblet
2. Parkeringsbrems – frakoblet

Merket 117-1194 er kun for modeller på 122 cm.

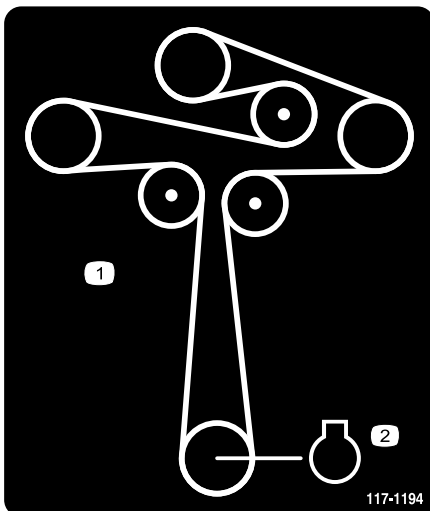

117-1194

decal117-1194

1. Remføring
2. Motor

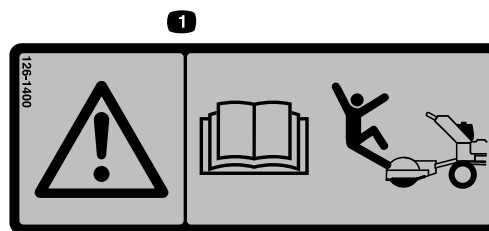

126-1400

decal126-1400

1. Advarsel – les *brugerhåndboken* for å få informasjon om tilbehør. Noe tilbehør kan føre til at du faller.



130-0731

decal130-0731

1. Advarsel – fare for at gjenstander kastes gjennom luften – hold avledervernet på plass.
2. Fare for å kutte hender og føtter i kniven – hold hendene på avstand fra bevegelige deler.

Merket 130-0765 er kun for modeller på 122 cm.

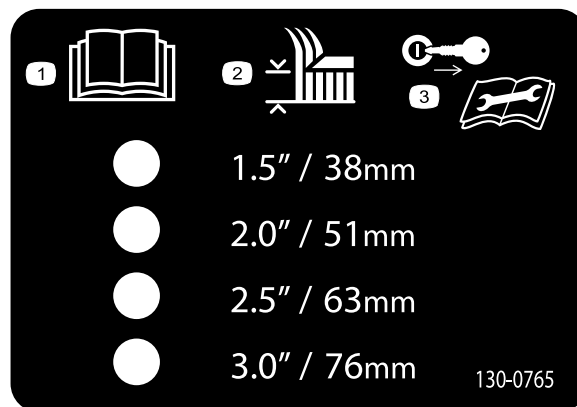

130-0765

decal130-0765

1. Les *brugerhåndboken*.
2. Valg av klippehøyde
3. Ta ut nøkkelen før du utfører vedlikehold.

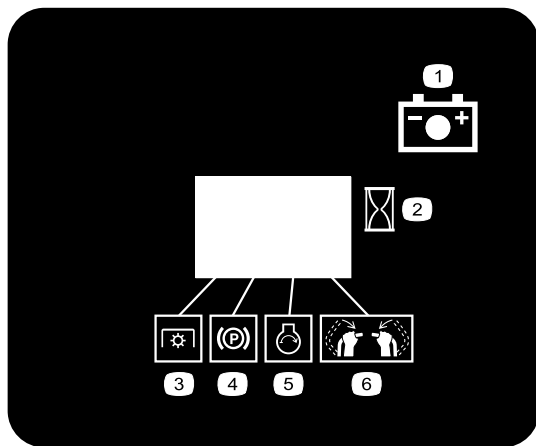

131-3536

decal131-3536

- |                     |                            |
|---------------------|----------------------------|
| 1. Batteri          | 4. Parkeringsbrems         |
| 2. Tid              | 5. Motor – start           |
| 3. Kraftuttak (PTO) | 6. Aktiver håndtakslåsene. |

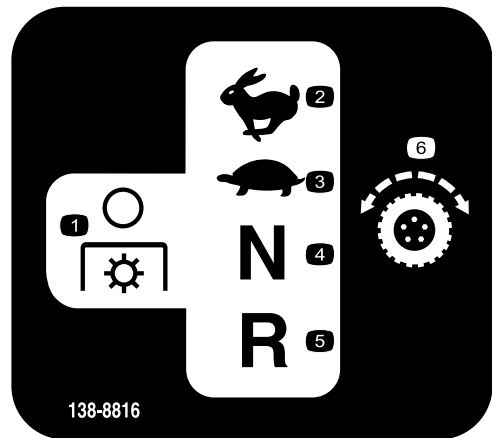

138-8816

decal138-8816

- |                         |                   |
|-------------------------|-------------------|
| 1. Kraftuttak -frakoble | 4. Fri            |
| 2. Hurtig               | 5. Revers         |
| 3. Sakte                | 6. Trekkontroller |

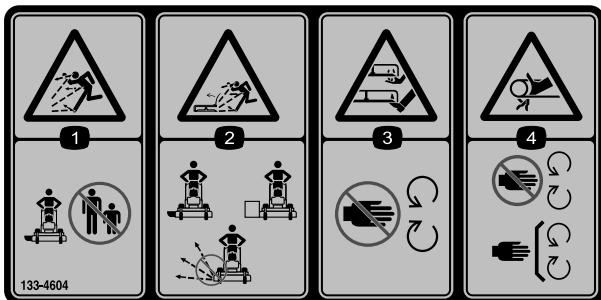

133-4604

decal133-4604

- |  |   |
|--|---|
| 1. Fare for at gjenstander slynges gjennom luften – hold trygg avstand fra maskinen.                                     | 3. Amputeringsfare for hånd eller fot – hold hender og føtter unna bevegelige deler.              |
| 2. Fare for at gjenstander slynges gjennom luften, åpen avleder – bruk kun maskinen med en avleder eller gressoppsamler. | 4. Viklingsfare – hold deg borte fra bevegelige deler, behold alle skydd og verneplater på plass. |

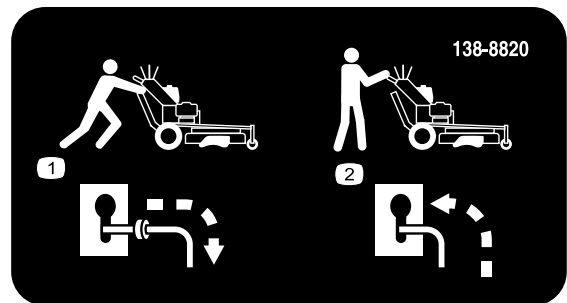

138-8820

decal138-8820

- |  |  |
|--|--|
| 1. Koble fra hydrostatisk drivverk for å dytte maskinen. | 2. Koble til hydrostatisk drivverk for å bruke maskinen. |
|--|--|

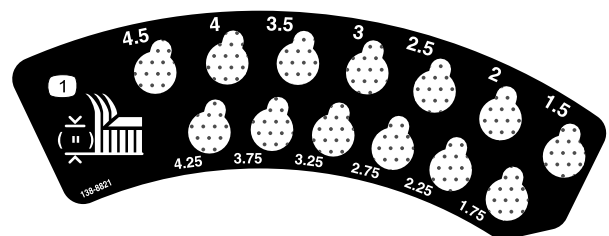

138-8821

decal138-8821

1. Klippehøyde

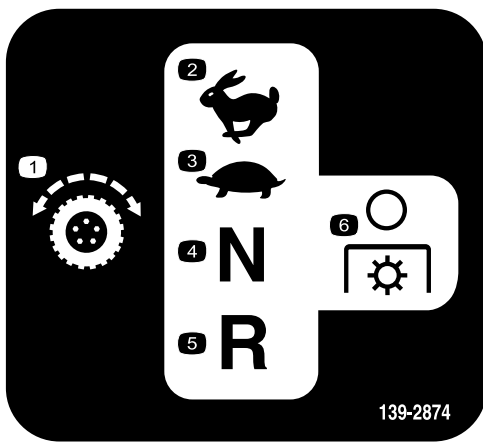

139-2874

decal139-2874

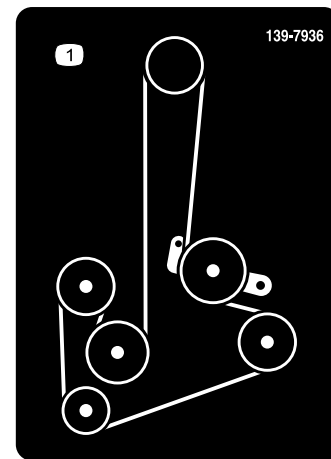

139-7936

decal139-7936

- |                   |                         |
|-------------------|-------------------------|
| 1. Trekkontroller | 4. Fri                  |
| 2. Hurtig         | 5. Revers               |
| 3. Sakte          | 6. Kraftuttak -frakoble |

1. Remføring

Merket 139-7936 er kun for modeller på 91 cm.

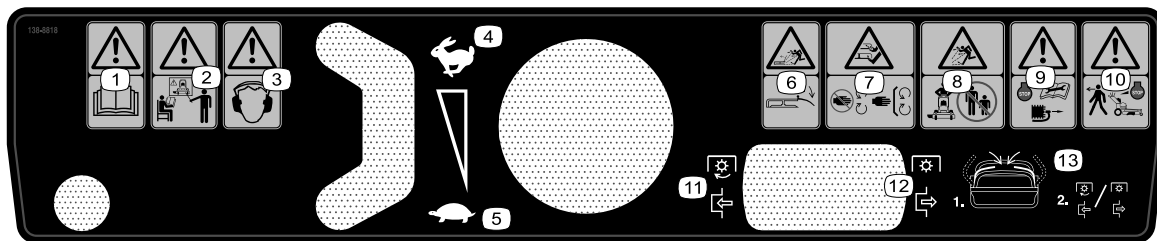

138-8818

decal138-8818

- |   |   |
|---|---|
| 1. Advarsel – les <i>brugerhåndboken</i> .  | 8. Fare for at gjenstander slynges gjennom luften – hold tilskuere på god avstand.            |
| 2. Advarsel – alle operatører skal læres opp før de bruker maskinen.  | 9. Advarsel – koble fra tennpluggen og les <i>brugerhåndboken</i> før du utfører vedlikehold. |
| 3. Advarsel – bruk hørselsvern.   | 10. Advarsel – slå av motoren før du forlater maskinen.                                       |
| 4. Hurtig   | 11. Kraftuttak -tilkoble  |
| 5. Sakte  | 12. Kraftuttak -frakoble  |
| 6. Fare for at gjenstander slynges gjennom luften – senk avlederen før du bruker maskinen.  | 13. Flytt trekkontrollspakene til den nøytrale posisjonen. Koble til eller fra kraftuttaket.  |
| 7. Fare for å kutte/lemleste hender og føtter, gressklipperkniv – hold trygg avstand fra bevegelige deler og hold alle verneplater og skydd på plass. |   |

# Oversikt over produktet

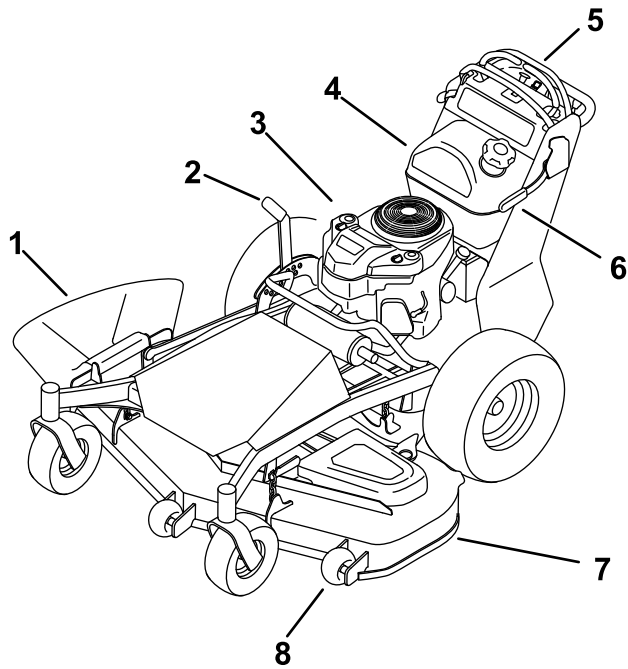

Figur 3

g299567

- |                    |                         |
|--------------------|-------------------------|
| 1. Sideutslipp     | 5. Kontrollpanel        |
| 2. Klippehøydespak | 6. Parkeringsbremsespak |
| 3. Motor           | 7. Klippeenhet          |
| 4. Drivstofftank   | 8. Antiskalperingsvalse |

# Kontroller

## Kontrollpanel

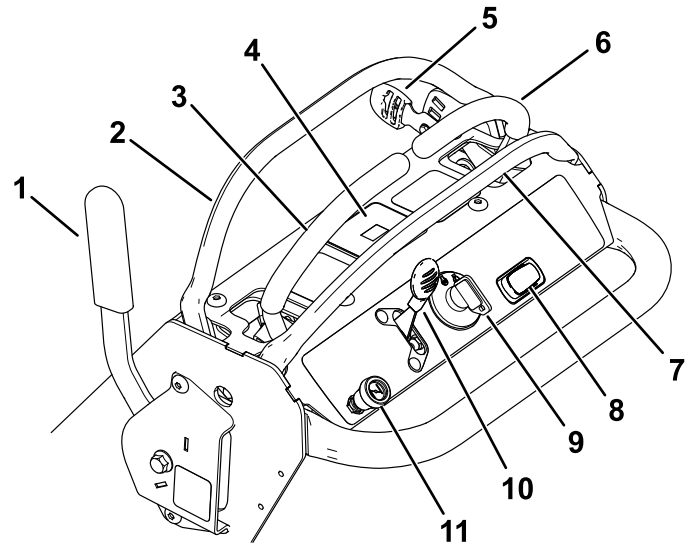

Figur 4

g299386

- |                                   |                                    |
|-----------------------------------|------------------------------------|
| 1. Parkeringsbremsespak           | 7. Bakstang                        |
| 2. Justerbar stang                | 8. Knivkontrollbryter (kraftuttak) |
| 3. Venstre bevegelseskontrollspak | 9. Nøkkeltenning                   |
| 4. Timeteller                     | 10. Gasskontroll                   |
| 5. Justeringsspak for stang       | 11. Chokekontroll                  |
| 6. Høyre bevegelseskontrollspak   |                                    |

## Gasskontroll

Gassen kontrollerer motorhastigheten og den har en kontinuerlig variabel innstilling fra SAKTE til HURTIG (Figur 4).

## Knivkontrollbryter (kraftoverføring)

Knivkontrollbryteren, representert av et kraftoverføringssymbol (PTO), aktiverer og deaktiverer strømmen til knivbladene (Figur 4).

## Drivstoffavstengingsventil

Steng drivstoffvelgerventilen før du transporterer eller lagrer maskinen.

## Nøkkeltenning

Tenningsbryteren som brukes til å starte og stoppe motoren, har tre stillinger: AV, KJØR og START.



## Choke

Bruk choken til å starte en kald motor.

## Timeteller

Timemåleren registrerer antallet timer som motoren har vært i bruk. Den er i gang når motoren er i gang. Bruk tidene for å planlegge vanlig vedlikehold (Figur 5).

## Sikkerhetssperreindikatorer

Symboler på timetelleren indikerer med et svart triangel at sperrekomponentene er i riktig posisjon (Figur 5).

## Batteriindikatorlys

Hvis du vrir tenningsnøkkelen til PÅ-stillingen i noen få sekunder, vises batterispenningen i området hvor klokkeslettet vanligvis vises (Figur 5).

Batterilyset slår seg på når nøkkelbryteren er slått på og når ladenivået er under riktig bruksnivå (Figur 5).

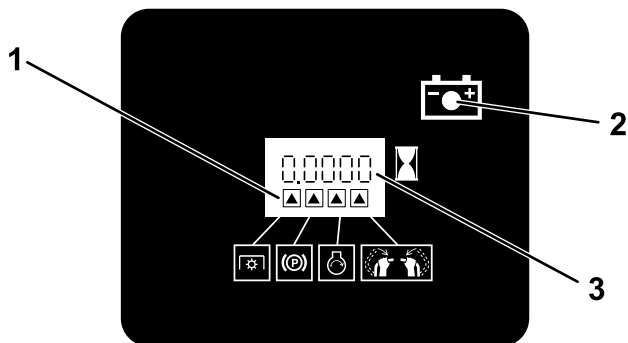

Figur 5

g216020

1. Sikkerhetssperreindikatorer
2. Batterilyset
3. Timeteller

## Bevegelseskontrollspaker

Bruk bevegelseskontrollspakene til å kjøre maskinen fremover, rygge og svinge i alle retninger (Figur 3).

## Justeringsspak for stang

Bruk justeringsspaken til å endre posisjonen til den justerbare stangen (Figur 4).

## Spesifikasjoner

Spesifikasjoner og konstruksjon kan forandres uten varsel.

	Klippeenheter på 91 cm	Klippeenheter på 122 cm
Klippebredde	91 cm	122 cm
Bredde med avleder ned	94 cm	124 cm
Bredde med avleder opp	130 cm	160 cm
Høyde	114 cm	117 cm
Lengde	196 cm	203 cm
Vekt	270 kg	297 kg

## Tilbehør/tilleggsutstyr

Et utvalg av Toro-godkjent tilbehør som kan brukes sammen med maskinen for å forbedre og utvide dens funksjoner er tilgjengelig. Ta kontakt med din autoriserte serviceforhandler eller autoriserte Toro-forhandler, eller gå til [www.Toro.com](http://www.Toro.com) for å få en liste over godkjent tilbehør og utstyr.

For å oppnå optimal ytelse og holde maskinen i sikkerhetsgodkjent stand må du bare bruke originale Toro-reservedeler og -tilbehør. Reservedeler og tilbehør som er laget av andre produsenter, kan være farlige, og bruken av disse kan føre til at garantien blir ugyldig.

# Bruk

**Merk:** Angi hva som er høyre og venstre side på maskinen ved å stå i normal arbeidsstilling.

## Før bruk

## Sikkerhet før bruk

### Generell sikkerhet

- Ikke la barn eller personer som ikke er opplært, kjøre eller utføre vedlikehold på maskinen. Lokalt regelverk kan sette aldersgrense for bruk av maskinen. Eieren er ansvarlig for opplæring av alle operatører og mekanikere.
- Gjør deg kjent med sikker bruk av utstyret, driftskontrollene og sikkerhetssymbolene.
- Slå av maskinen, fjern tenningsnøkkelen (hvis utstyrt med dette), vent til alle bevegelige deler har stoppet og la maskinen kjøle seg ned før du justerer, utfører service på, rengjør eller setter den til oppbevaring.
- Lær deg å stanse maskinen og slå av motoren raskt.
- Kontroller at brukerens kontroller, sikkerhetsbryterne og sikkerhetsanordningene er montert og virker riktig. Ikke bruk maskinen dersom disse ikke fungerer som de skal.
- Undersøk området hvor du skal bruke maskinen, og fjern alle gjenstander som kan komme i veien for bruken av maskinen eller slynges ut av maskinen.
- Vurder terrenget for å avgjøre hvilket tilbehør og utstyr som er nødvendig for å gjøre jobben på en sikker og riktig måte.
- Før bruk må du alltid sjekke at knivene, knivboltene og klippeenheten er i orden, og fri for skader og slitasje. Skadde eller slitte kniver og bolter må skiftes ut i sett for å opprettholde balansen.

### Drivstoffsikkerhet

- Vær svært forsiktig når du håndterer drivstoff. Det er brannfarlig, og dampen er eksplosiv.
- Slukk alle sigaretter, sigarer, piper og andre tennkilder.
- Bruk kun en godkjent drivstoffkanne.
- Ikke ta lokket av drivstofftanken eller fyll på drivstofftanken mens motoren går eller er varm.
- Ikke fyll eller tøm drivstofftanken i et innelukket rom.

- Oppbevar aldri maskinen eller bensinkannen i nærheten av åpen ild, gnister eller kontrollampe, som på en varmtvannstank eller andre apparater.
- Hvis du søler drivstoff, må du ikke prøve å starte motoren. Unngå alt som kan antennes, til all drivstoffdamp er forsvunnet.
- Fyll aldri opp kanner inne i et kjøretøy, på en lastebil eller på en tilhenger med en plastledning. Sett alltid beholdere på bakken, borte fra kjøretøyet, når det fylles på.
- Utstyr må tas ut av lastebilen eller tilhengeren, og fylles med drivstoff på bakken. Hvis dette ikke lar seg gjøre, fyll drivstoff på slikt utstyr med en kanne, istedenfor å fylle drivstoff direkte fra bensinpumpen.
- Påfyllingstuten må være i kontakt med kanten på drivstofftanken eller kannens åpning hele tiden, helt til du er ferdig med å fylle.

## Fylle drivstoff

### Anbefalt drivstoff

- For best resultat, bruk kun ren, fersk (mindre enn 30 dager gammel) og blyfri bensin med oktankvalitet på 87 eller høyere (vurderingsmetode  $(R+M)/2$ ).
- **Etanol:** Bensin med opptil 10 % etanol (alkoholbensin) eller 15 % MTBE (metyltertiærbutyleter) i volum er akseptabelt. Etanol og MTBE er ikke det samme. Bensin med 15 % etanol (E15) i volum er ikke godkjent for bruk. **Ikke bruk bensin som inneholder mer enn 10 % etanol i volum**, som f.eks. E15 (inneholder 15 % etanol), E20 (inneholder 20 % etanol) eller E85 (inneholder opptil 85 % etanol). Bruk av bensin som ikke er godkjent kan forårsake problemer og/eller motorskade som kanskje ikke dekkes av garanti.
- **Ikke** bruk bensin som inneholder metanol.
- **Ikke** oppbevar drivstoff i drivstofftanken eller i drivstoffbeholdere over vinteren, med mindre du bruker drivstoffstabilisator.
- **Ikke** bland olje i bensinen.

### Bruke stabiliserings-/kondisjoneringsmiddel

Bruk et stabiliserings-/kondisjoneringsmiddel i maskinen for å oppnå følgende fordeler:

- Holder drivstoffet som nytt lenger ved bruk som anvist av produsenten av drivstoffstabilisatoren
- Renser motoren mens den går
- Forhindrer at det dannes gummilignende avleiringer i drivstoffsystemet som forårsaker startvansker

**Viktig:** Ikke bruk tilsetningsmidler som inneholder metanol eller etanol, i drivstoffet.

Bland riktig mengde stabiliserings-/kondisjoneringsmiddel i drivstoffet.

**Merk:** Stabiliserings-/kondisjoneringsmidler er mest effektive når de blandes med ferskt drivstoff. Bruk stabiliseringsmiddel i bensinen til enhver tid for å beskytte mot lakkavleiringer i drivstoffsystemet.

## Fylle drivstofftanken

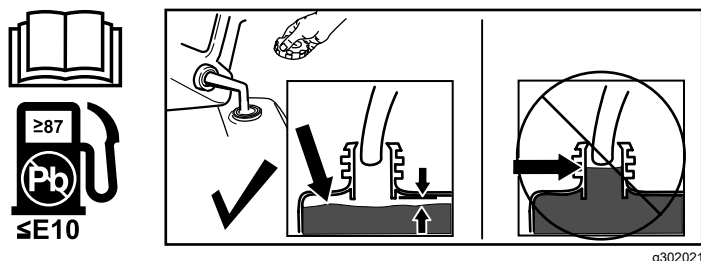

Figur 6

## Bruke sikkerhetssperresystemet

### ⚠ ADVARSEL

Hvis sikkerhetssperrebryterne blir frakoblet eller skadet, kan det hende at maskinen virker på en uventet måte som forårsaker personskader.

- Ikke rør sperrebryterne.
- Kontroller sperrebryterne daglig, og bytt ut ødelagte brytere før du bruker maskinen.

## Forstå sikkerhetssperresystemet

Sikkerhetssperresystemet er utformet for å hindre kraftuttaket fra å koble til med mindre du gjør følgende:

- Flytt en av bevegelseskontrollspakene til den midtre, frie stillingen.
- Flytt kraftuttaksbryteren til PA-stillingen.

Sikkerhetssperresystemet er konstruert slik at det stopper knivene/tilbehøret hvis du beveger eller frigjør begge bevegelseskontrollspakene utover.

Timetelleren har symboler som varsler brukeren når hver av sperrekomponentene er i riktig stilling. Når komponenten er i riktig stilling, lyser et triangel opp i tilsvarende felt (Figur 7).

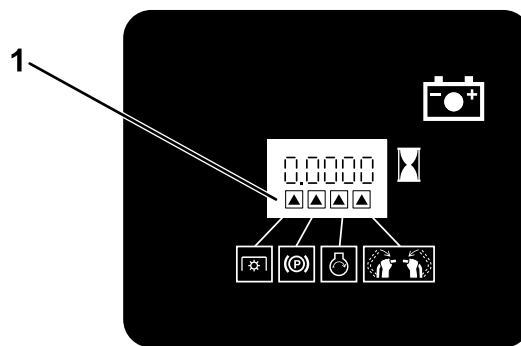

G031282

g031282

Figur 7

1. Triangelene lyser opp når sperrekomponentene er i riktig stilling.

## Teste sikkerhetssperresystemet

**Serviceintervall:** For hver bruk eller daglig

Sikkerhetssperresystemet må testes hver gang maskinen skal brukes.

**Merk:** Hvis systemet ikke fungerer som beskrevet nedenfor, må du be et autorisert forhandlerverksted om å reparere det omgående.

1. Sett på parkeringsbremsen, og start motoren.
2. Flytt bevegelseskontrollspakene til den midtre, frie stillingen.

**Merk:** Motoren skal slå seg av.

3. Start motoren, og koble fra parkeringsbremsen. Ikke flytt bevegelseskontrollspakene.

**Merk:** Motoren skal gå på tomgang og deretter slå seg av innen fem sekunder.

4. Sett på parkeringsbremsen, og start motoren.
5. Trykk på PA-posisjonen for kraftuttaksbryteren.

**Merk:** Klipperknivene skal ikke kobles inn.

6. Koble fra parkeringsbremsen.
7. Hold én av bevegelseskontrollspakene i midtposisjonen, og trykk på PA-posisjonen for kraftuttaksbryteren.

**Merk:** Klipperknivene skal kobles inn.

8. Frigjør bevegelseskontrollspaken.

**Merk:** Motoren skal gå på tomgang og deretter slå seg av innen fem sekunder.

9. Sett på parkeringsbremsen, og start motoren.
10. Koble fra parkeringsbremsen.
11. Hold én av bevegelseskontrollspakene i midtposisjonen, og trykk på PA-posisjonen for kraftuttaksbryteren.

**Merk:** Klipperknivene skal kobles inn.

12. Trykk på Av-posisjonen for kraftuttaksbryteren.

**Merk:** Klipperknivene skal kobles ut.

13. Trykk på PA-posisjonen for kraftuttaksbryteren.

**Merk:** Klipperknivene skal kobles inn.

14. Sett på parkeringsbremsen.

**Merk:** Klipperknivene skal kobles ut, og motoren skal slå seg av.

15. Trykk på PA-posisjonen for kraftuttaksbryteren.

16. Prøv å starte motoren.

**Merk:** Startmotoren skal ikke gå rundt.

- Vær spesielt forsiktig når du nærmer deg hjørner, busker, trær eller andre objekter som kan hindre sikten din.
- Koble fra drivverket til klippeenheten og sett på parkeringsbremsen før du justerer klippehøyden.
- Kjør motoren kun i godt ventilerte rom. Eksosen inneholder karbonmonoksid, som er dødelig ved innånding.
- La aldri maskinen stå uten tilsyn når den er i gang.
- Før du forlater førersetet (inkludert for å tømme gressoppsamlerne eller rense klippeenhetene), gjør følgende:

- Parker maskinen på en jevn flate.
- Koble ut klippeenheten, og senk tilbehøret.
- Sett på parkeringsbremsen.
- Slå av maskinen og ta ut tenningsnøkkelen (hvis utstyrt).
- Vent til alle bevegelige deler har stoppet.
- Slå av maskinen, og deaktivert drivverket til klippeenhetene i følgende situasjoner:
  - ◇ før du fyller drivstoff
  - ◇ før du fjerner eventuelle tilstoppinger
  - ◇ før du sjekker, rengjør og vedlikeholder klippeenheten
  - ◇ etter at du har truffet en gjenstand eller hvis det oppstår unormal vibrasjon. Undersøk om klippeenheten ble skadet, og reparer den før du starter opp og bruker maskinen
  - ◇ Gjør følgende før du forlater førersetet
- Bruk bare tilbehør og utstyr som er godkjent av The Toro® Company.
- Sørg for at du har godt fotfeste mens du bruker denne maskinen, spesielt når du rygger. Gå – ikke løp.
- Bruk aldri maskinen når utslippsavlederen er hevet, fjernet eller endret, med mindre du bruker en gressoppsamler.
- Ha aldri med passasjerer på maskinen.
- Ikke la materiale kastes ut direkte mot noen. Unngå å la materiale kastes ut mot en vegg eller en hindring, da det kan sprette tilbake og treffe deg. Stopp kniven(e) når du krysser grusbelagte overflater.
- Start motoren forsiktig i henhold til instruksjonene og med føttene dine godt unna kniven(e) og ikke foran utslippssjakten.
- Vær svært forsiktig når du rygger eller trekker maskinen mot deg.
- Stopp kniven hvis du må transportere maskinen til og fra klippeområdet og når du krysser overflater som ikke er gress.

## Utføre daglig vedlikehold

Før du starter maskinen hver dag, må du utføre prosedyrene for hver bruk / daglige prosedyrer, som angitt i [Vedlikehold \(side 22\)](#).

## Under bruk

## Sikkerhet under drift

### Generell sikkerhet

- Eieren/brukeren kan forhindre og står ansvarlig for ulykker som kan forårsake personskader eller materielle skader.
- Ha på deg passende klær, inkludert vernebriller, vernebukser, sklisikkert og kraftig fottøy og hørselsvern. Sett opp langt hår, og ikke bruk løstsittende klær eller fritthengende smykker.
- Vær alltid fokusert på oppgaven når du bruker maskinen. Ikke delta i aktiviteter som forårsaker distraksjoner, da dette kan føre til personskade eller materiell skade.
- Ikke bruk maskinen når du er syk, trett eller påvirket av alkohol eller andre rusmidler.
- Påse at alle drivverk står i nøytral stilling, at parkeringsbremsen er aktivert og at du er i førerposisjon før du starter motoren.
- Hold andre personer borte fra arbeidsområdet. Stopp maskinen hvis noen kommer inn på området.
- Maskinen skal kun brukes under forhold med god sikt og egnede værforhold. Ikke bruk maskinen hvis det er fare for lynnedslag.
- Vått gress eller løv kan føre til alvorlig personskade hvis du mister fotfestet og kommer i kontakt med kniven. Unngå klipping i våte forhold.
- Hold hendene og føttene borte fra klippeenheten.
- Se bak- og nedover før du rygger, slik at du ikke kjører på noen.

## Sikkerhet i bakker

- Skråninger er en ledende årsak til tap av kontroll og velting. Dette kan føre til alvorlige skader eller dødsfall. Du er ansvarlig for trygg drift i skråninger. Bruk av maskinen i skråninger krever ekstra forsiktighet. Før du bruker maskinen i en skråning, må du gjøre følgende:
  - Lese og forstå instruksjonene for bruk i skråninger i denne brukerhåndboken og på maskinen.
  - Vurdere forholdene på stedet på dagen for å avgjøre om det er trygt å bruke maskinen i skråningen. Bruk alltid sunn fornuft og god dømmekraft når du utfører denne kontrollen. Endringer i terrenget, som for eksempel fuktighet, kan påvirke bruken av maskinen i skråninger.
- Kjør på tvers av skråninger, aldri oppover og nedover. Unngå bruk i svært bratte eller våte skråninger. Dårlig fotfeste kan føre til at du glir og faller.
- Identifiser farer ved bunnen av skråningen. Maskinen må ikke brukes ved kanter, grøfter, voller, vann eller andre farer. Maskinen kan velte hvis et hjul går over kanten eller hvis kanten gir etter. Hold trygg avstand mellom maskinen og enhver fare. Bruk et håndholdt verktøy i disse områdene.
- Ikke start, stopp eller sving maskinen i skråninger. Ikke foreta brå endringer i hastighet eller retning. Sving forsiktig og gradvis.
- En maskin der trekraften, styringen eller stabiliteten er i tvil, skal ikke brukes under noen omstendigheter. Vær oppmerksom på at maskinen kan den begynne å gli dersom den brukes på vått gress, på tvers av skråninger eller i nedoverbakker. Hvis drivhjulene mister taket, kan det føre til at maskinen sklir og at bremse- og styringsevnen reduseres. Maskinen kan gli selv om drivhjulene er stanset.
- Fjern eller marker hindringer som grøfter, hull, hjulspor, ujevnheter, steiner eller andre skjulte farer. Gjenstander kan ligge skjult i høyt gress. Maskinen kan velte i ujevnt terreng.
- Hvis du mister kontroll over maskinen, stig vekk fra maskinens kjøreretning.
- Hold alltid maskinen i gir når du kjører ned skråninger. Ikke rull ned skråninger (gjelder kun for drivenheter med gir).

## Bruke parkeringsbremsen

Parkeringsbremsen må alltid settes på når du stopper maskinen eller forlater førerstillingen. Kontroller at

parkeringsbremsen fungerer som den skal før hvert bruk.

Trekk parkeringsbremsespaken bakover for å aktivere den (Figur 8).

Skyv parkeringsbremsespaken forover for å deaktivere den.

**Merk:** Motoren slår seg av hvis du flytter bevegelseskontrollspakene mens parkeringsbremsen er tilkoblet eller hvis maskinen er inaktiv i fem sekunder mens parkeringsbremsen er frakoblet.

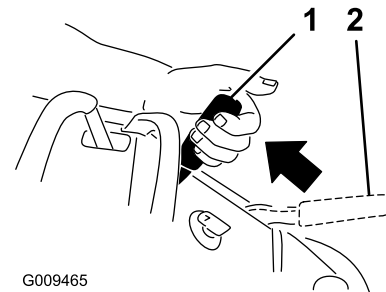

Figur 8

1. Parkeringsbrems – tilkoblet

2. Parkeringsbrems – frakoblet

# Starte motoren

**Merk:** Hvis du slipper bevægelseskontrollspakene og ikke kobler til parkeringsbremsen, slås motoren av etter fem sekunder.

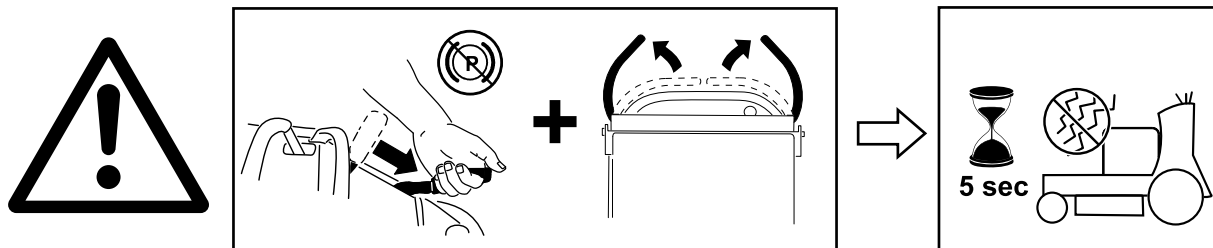
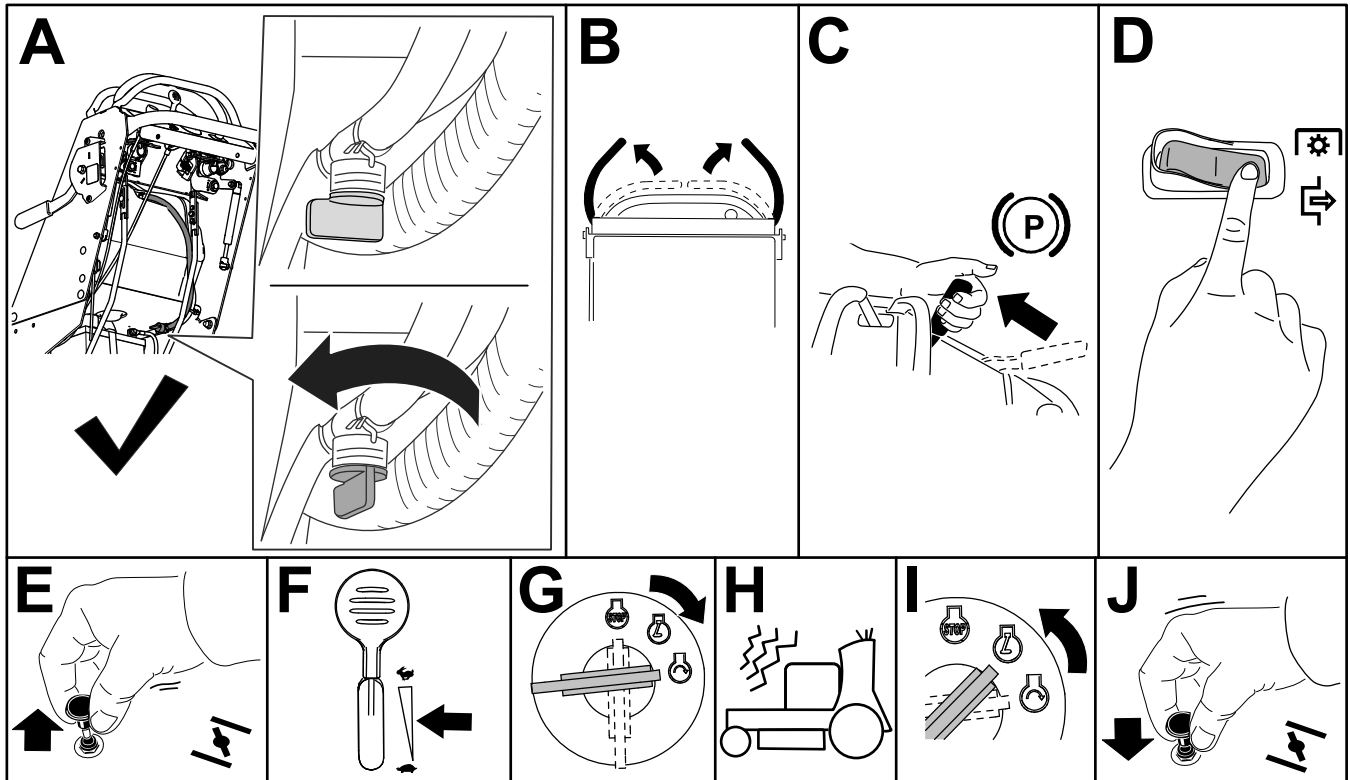

Figur 9

g292627

# Slå av motoren

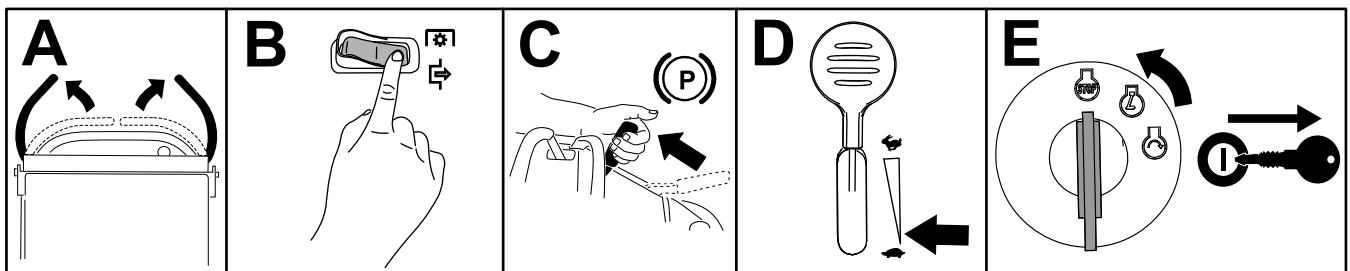

Figur 10

g289750

# Bruke gressklipperens knivkontrollbryter (kraftuttak)

Bruk knivkontrollbryteren (kraftuttaket) sammen med bevegelseskontrollspakene for å koble gressklipperknivene til og fra.

## Koble til gressklipperknivene (kraftuttaket)

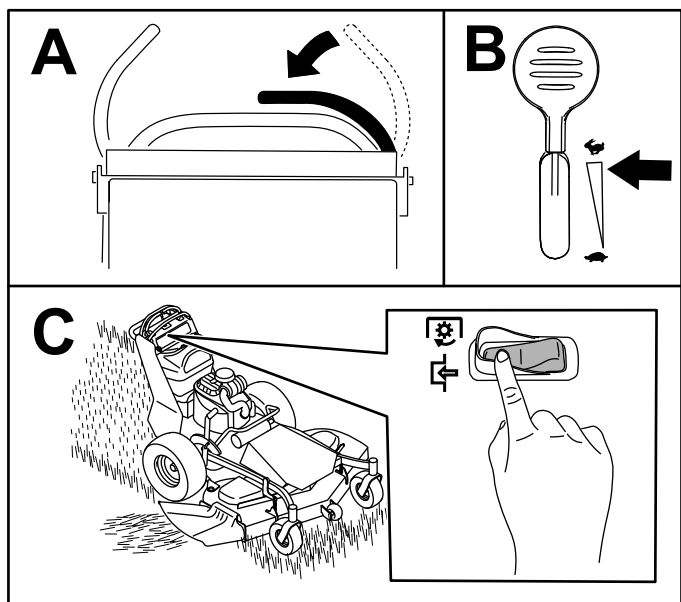

Figur 11

g299433

## Koble fra gressklipperknivene (kraftuttaket)

Figur 12 og Figur 13 viser to måter å koble fra knivene på.

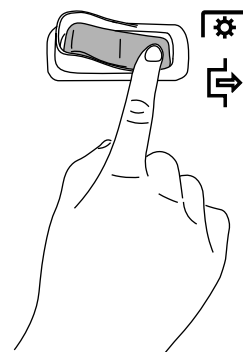

Figur 12

g299432

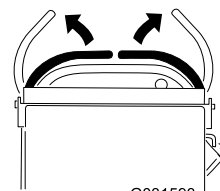

G031593

Figur 13

g031593

# Kjøre maskinen

Gasskontrollen regulerer omdreiningstallet (o/min – omdreininger per minutt). Sett gasskontrollen i HURTIG-stillingen for best ytelse.

**Merk:** Motoren slår seg av hvis du flytter bevegelseskontrollspakene mens parkeringsbremsen er tilkoblet eller hvis maskinen er inaktiv i fem sekunder mens parkeringsbremsen er frakoblet.

## ⚠ FORSIKTIG

Maskinen kan rotere svært hurtig, og du kan miste kontroll over maskinen og skade både deg og maskinen.

Reduser hastigheten før du foretar skarpe svinger.

## Kjøre fremover

1. Koble fra parkeringsbremsen. Se [Bruke parkeringsbremsen \(side 13\)](#).
2. Flytt bevegelseskontrollspakene ned til den NØYTRALE stillingen.

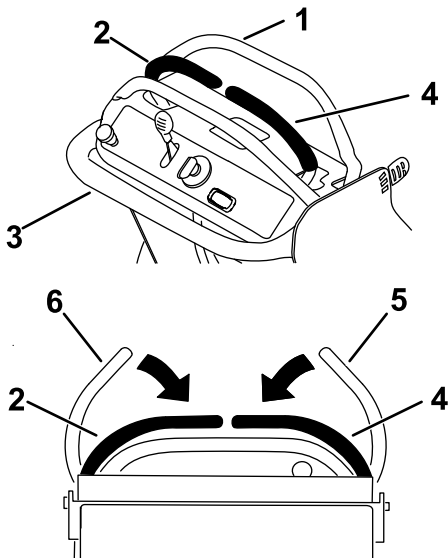

Figur 14

g299431

- |  |  |
|--|--|
| 1. Frontstang                              | 4. Høyre kontrollspak i NØYTRAL stilling |
| 2. Venstre kontrollspak i NØYTRAL stilling | 5. Høyre kontrollspak når frigitt        |
| 3. Bakstang                                | 6. Venstre kontrollspak når frigitt      |

3. Skyv bevegelseskontrollspakene langsomt fremover ([Figur 15](#)).

**Merk:** Jo lengre du beveger trekkkontrollspakene i en av retningene, desto raskere beveger maskinen seg i den retningen.

**Merk:** Sett bevegelseskontrollspakene tilbake til i den NØYTRALE stillingen.

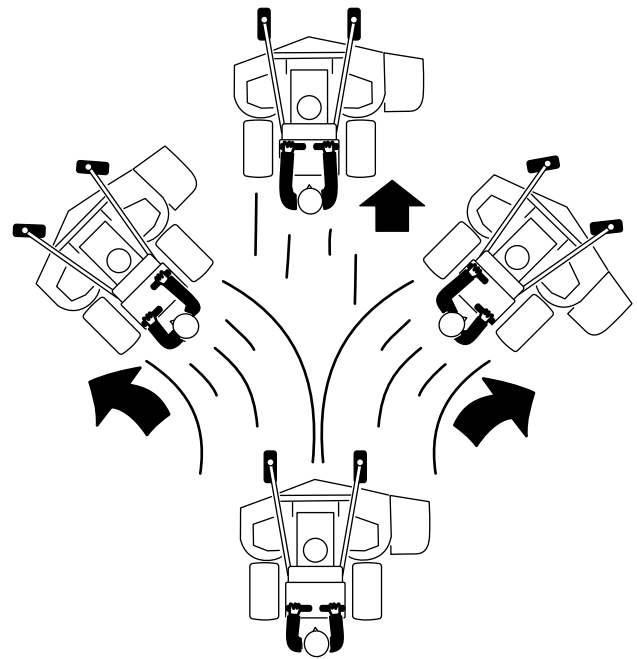

Figur 15

g303736

## Kjøre bakover

1. Flytt begge bevegelseskontrollspakene til den NØYTRALE stillingen.
2. Skyv bevegelseskontrollspakene forsiktig bakover ([Figur 16](#)).

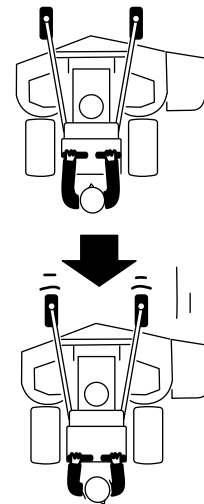

Figur 16

g303735



# Bruke den justerbare stangen

Bruk justeringsspaken til å endre posisjonen til den justerbare stangen og begrense maksimal hastighet fremover (Figur 17).

Flytt spaken til øvre posisjon for å redusere makshastigheten. Flytt spaken til nedre posisjon for å øke makshastigheten.

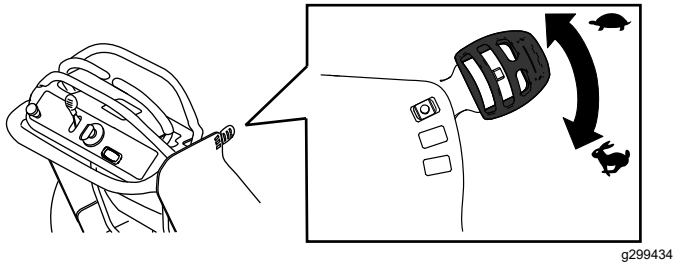

Figur 17

g299434

---

## Sideutslipp eller oppmaling

Gressklipperen har en gressavleder med hengsler som sprer det klippede gresset ut fra siden og ned mot bakken.

### **⚠ FARE**

Hvis ikke gressavlederen, utslippsdekselet eller hele gressoppsamleren sitter på plass, vil du selv eller andre risikere å komme i kontakt med kniven eller gjenstander som blir slengt opp i luften. Kontakt med gressklipperkniver som roterer og gjenstander som blir slengt opp i luften, kan føre til at noen blir alvorlig skadet eller drept.

- Fjern aldri gressavlederen fra klippeenheten fordi gressavlederen leder materiale ned mot bakken. Hvis gressavlederen er skadet, må den skiftes ut omgående.
- Hold hender og føtter borte fra undersiden av klippeenheten.
- Aldri prøv å tømme utmatingsområdet eller klipperknivene før du kobler fra klipperknivene. Vri tenningsnøkkelen til AV-stillingen. Ta ut nøkkelen og koble fra tennpluggkablene.

# Justere klippehøyden

Du kan justere klippehøyden i trinn på 6 mm, fra 38 til 114 mm.

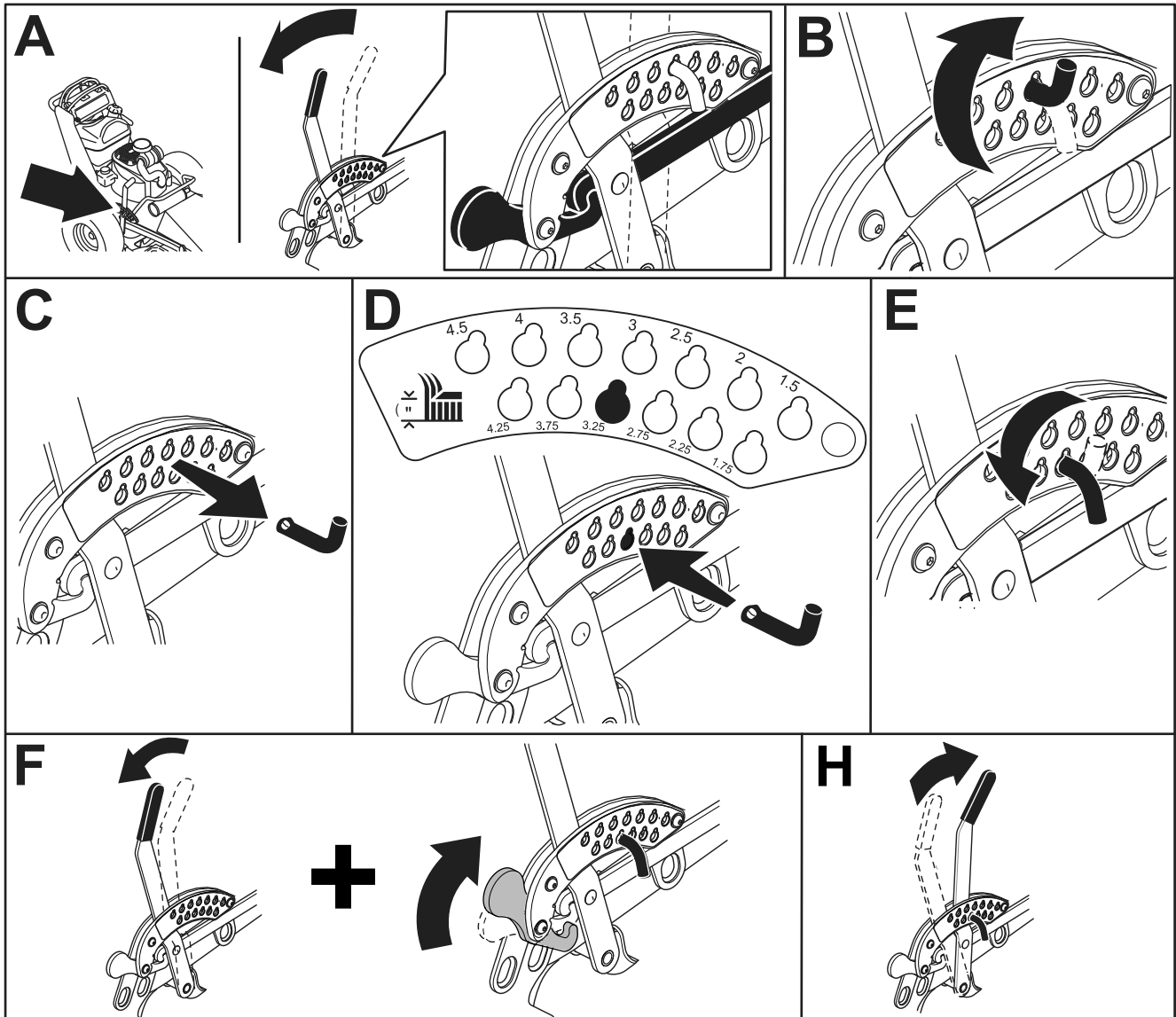

Figur 18

g303747

# Justere antiskalperingsvalsene

## Kun modeller med klippeenhet på 122 cm

Når du endrer på klippehøyden, juster høyden på de bakre antiskalperingsvalsene.

1. Parker maskinen på en jevn overflate, koble fra knivkontrollbryteren, og sett på parkeringsbremsen.
2. Før du forlater førerplassen, må du slå av motoren, ta ut nøkkelen og vente til alle bevegelige deler står stille.
3. Fjern mutteren og boltene. Posisjoner antiskalperingsvalsene, og monter mutteren og boltene.
4. Påse at avstandsstykker og hylser er installert ([Figur 19](#)).

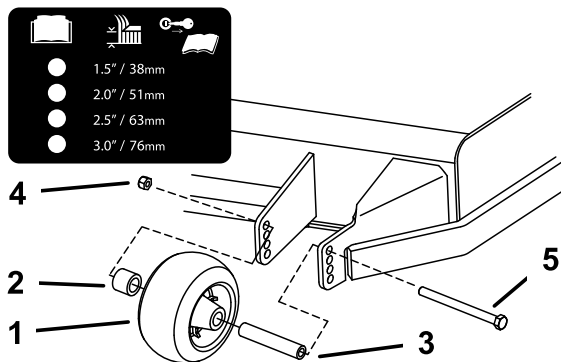

Figur 19

g301976

- |                         |           |
|-------------------------|-----------|
| 1. Hylse                | 4. Bolt   |
| 2. Antiskalperingsvalse | 5. Mutter |
| 3. Avstandsstykke       |           |

# Etter bruk

## Sikkerhet etter bruk

### Generell sikkerhet

- Slå av maskinen, fjern tenningsnøkkelen (hvis utstyrt med dette), vent til alle bevegelige deler har stoppet og la maskinen kjøle seg ned før du justerer, utfører service på, rengjør eller setter den til oppbevaring.
- Fjern gress og rusk fra maskinen for å unngå at det begynner å brenne. Tørk opp eventuelt olje- eller drivstoffsøl.
- Oppbevar aldri maskinen eller bensinkannen hvor det er åpen ild, gnist eller kontrollampe, som på en varmtvannstank eller andre apparater.
- Bruk en bred rampe når du laster maskinen på en tilhenger eller lastebil.
- Fest maskinen godt med stropper, kjetting, kabel eller tau. Både de fremre og bakre stroppene må rettes nedover og utover fra maskinen.

## Bruke drivstoffavstengingsventilen

Lukk bensinkranen ved transport, vedlikehold og oppbevaring ([Figur 20](#)).

Pass på at drivstoffavstengingsventilen er åpen når du starter motoren.

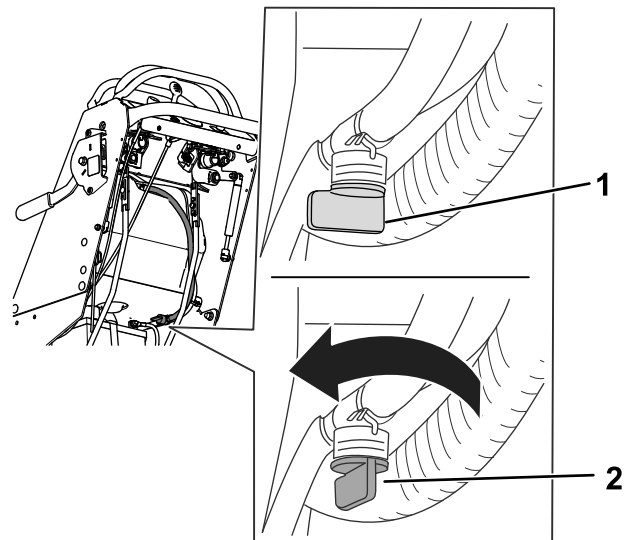

Figur 20

g299483

- |                |                |
|----------------|----------------|
| 1. AV-stilling | 2. PA-stilling |
|----------------|----------------|

# Skyve maskinen for hånd

**Viktig:** Skyv alltid maskinen for hånd. Maskinen må ikke taues. Det kan skade den.

**Viktig:** Start eller bruk ikke maskinen med åpne omløpsventiler. Dette kan forårsake skade på systemet.

## Skyve maskinen

1. Parker maskinen på en jevn overflate, koble fra knivkontrollbryteren, og sett på parkeringsbremsen.
2. Før du forlater førerplassen, må du slå av motoren, ta ut nøkkelen og vente til alle bevegelige deler står stille.
3. Finn omløpsspakene på rammen på begge sidene av motoren.
4. Flytt omløpsspakene bakover gjennom nøkkelhullet og ned for å låse dem i denne stillingen (Figur 21).

**Merk:** Gjenta dette for hver spak.

5. Koble fra parkeringsbremsen.

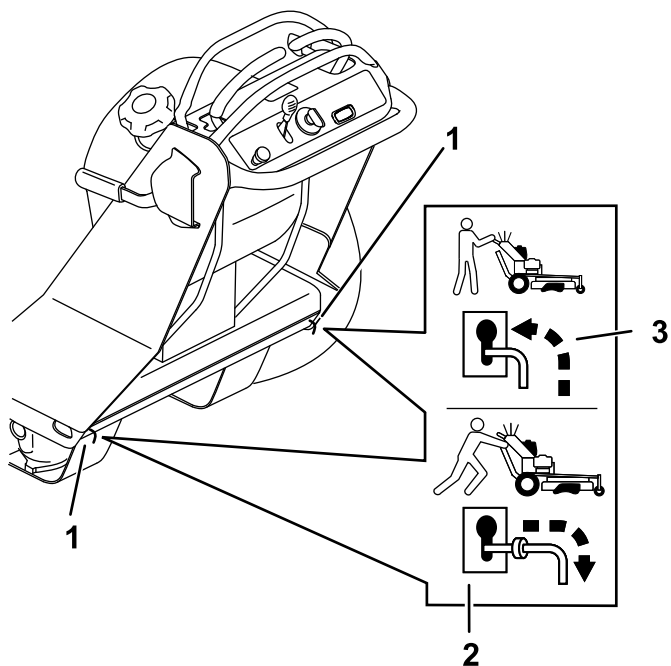

Figur 21

1. Plassering av omløpsspake
2. Spakstilling for å bruke maskinen
3. Spakstilling for å skyve maskinen

6. Sett på parkeringsbremsen når du er ferdig.

# Bruke maskinen

Flytt omløpsspakene fremover gjennom nøkkelhullet og ned for å låse dem i denne stillingen som vist i Figur 21.

**Merk:** Gjenta dette for hver spak.

## Transportere maskinen

Bruk en kraftig tilhenger eller lastebil for å transportere maskinen. Bruk en rampe med full bredde. Sikre at tilhengeren eller lastebilen har alle nødvendige bremses, lys og markeringer som kreves ved lov. Les alle sikkerhetsinstruksjonene nøye. Kunnskap om dette kan forhindre personskader. Se lokale bestemmelser for krav til tilhenger og festing.

### ⚠ ADVARSEL

Det å kjøre i trafikken uten blinklys, lys, reflekser eller merking for saktegående kjøretøy er farlig og kan føre til ulykker, som igjen forårsaker personskader.

Ikke bruk maskinen på offentlige veier.

## Velge en tilhenger

### ⚠ ADVARSEL

Lasting av maskinen på en tilhenger eller lastebil øker muligheten for at den velter og kan føre til alvorlig skader eller dødsulykker (Figur 22).

- Bruk en rampe med full bredde. Ikke bruk individuelle ramper for hver side av maskinen.
- Påse at rampen er minst fire ganger så lang som høyden til tilhengeren eller lasteplanet i forhold til bakken.

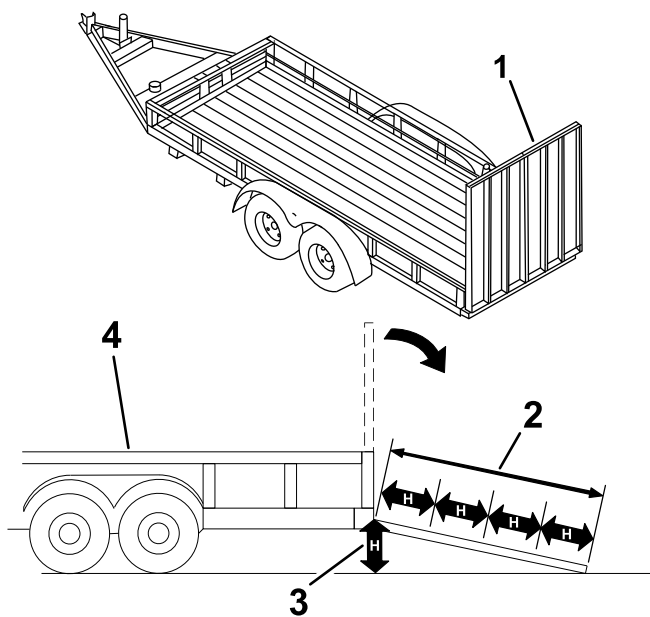

Figur 22

g229507

1. Rampe med full bredde i oppbevaringsposisjon
2. Rampen er minst fire ganger så lang som høyden til tilhengeren eller lasteplanet i forhold til bakken
3. H = høyden på tilhengeren eller lasteplanet i forhold til bakken
4. Lastebil

## Laste maskinen

### ⚠ ADVARSEL

Lasting av maskinen på en tilhenger eller lastebil øker muligheten for at den velter og kan føre til alvorlig skader eller dødsulykker.

- Vær svært forsiktig når du kjører maskinen på en rampe.
- Rygg maskinen opp rampen, og skyv den fremover ned rampen.
- Unngå plutselig akselerasjon eller bremsing mens du kjører maskinen på en rampe da det kan føre til tap av kontroll eller en situasjon der maskinen velter.

1. Hvis du bruker en tilhenger, koble den til tauekjøretøyet og sett på sikkerhetskjettingene.
2. Koble til tilhengerbremsene og lysene, hvis aktuelt.
3. Senker rampen (Figur 22).
4. Rygg maskinen opp på rampen (Figur 23).

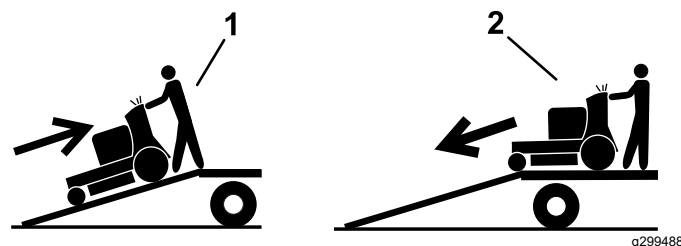

Figur 23

g299488

1. Rygg maskinen opp på rampen.
  2. Skyv maskinen ned fra rampen.
- 
5. Stopp motoren, ta ut nøkkelen og sett på parkeringsbremsen.
  6. Fest maskinen nær de fremre styrehjulene og den bakre støtfangeren med stropper, kjettinger, kabler eller tau (Figur 24). Se lokale bestemmelser for krav om festing.

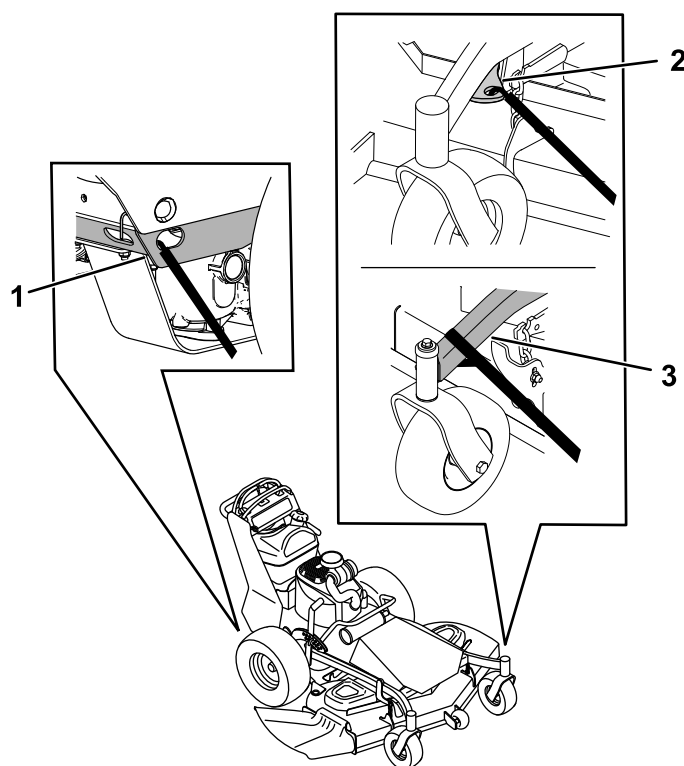

Figur 24

g328545

1. Bakre festebøyle
2. Fremre festebøyle for maskiner på 122, 137 og 152 cm
3. Fest den fremre styrehjulsrammen for maskiner på 91 cm.

# Vedlikehold

**Merk:** Angi hva som er høyre og venstre side på maskinen ved å stå i normal arbeidsstilling.

## Sikkerhet ved vedlikehold

- Før du justerer, rengjør, utfører service på eller forlater maskinen, må du gjøre følgende:
  - Parker maskinen på en jevn flate.
  - Flytt gassbryteren til stillingen for lavt tomgangsturtall.
  - Koble fra klippeenhetene.
  - Sjekk at giret er i nøytral.
  - Sett på parkeringsbremsen.
  - Slå av motoren og ta ut nøkkelen.
  - Vent til alle bevegelige deler har stoppet.
  - La maskinen kjøle seg ned før du utfører vedlikehold.
- Ikke la personer uten opplæring vedlikeholde eller reparere maskinen.
- Hvis motoren må være i gang for å utføre en vedlikeholdsjustering, må du passe på at klær, hender, føtter og andre kroppsdeler ikke er i nærheten av klippeenheten, tilbehør eller andre bevegelige deler. Hold andre på avstand.
- Hold alle delene i god stand, og sørg for at alle fester er trukket til. Skift ut slitte, skadde eller manglende deler og merker. Sørg for at alle fester er godt tilstrammet, for å være sikker på at maskinen er trygg å bruke.
- Kontroller gressoppsamlingskomponentene regelmessig, og skift dem ut når de er skadde eller slitte.
- Fjern gress og rusk fra klippeenheten, drivverket, lyddemperen, kjøleskjermen og motoren for å unngå at det begynner å brenne. Tørk opp eventuelt olje- eller drivstoffsøl.
- Kontroller med jevne mellomrom at bremsen virker som den skal. Juster og vedlikehold bremsen etter behov.
- Vær forsiktig når du reduserer trykket i komponenter under trykk.
- For å oppnå optimal ytelse og holde maskinen i sikkerhetsgodkjent stand skal det kun brukes ekte Toro-reservedeler og -tilbehør. Reservedeler som er laget av andre produsenter, kan være farlige, og de kan derfor føre til at garantien blir ugyldig.

## Anbefalt vedlikeholdsplan

Vedlikeholdsintervall	Vedlikeholdsprosedyre
Etter de 8 første timene	<ul style="list-style-type: none"><li>• Skift motoroljen.</li></ul>
Etter de 50 første timene	<ul style="list-style-type: none"><li>• Skift filtre og væske i hydraulikksystemet.</li></ul>
Etter de 100 første timene	<ul style="list-style-type: none"><li>• Kontroller hjulenes hakemuttere.</li></ul>
For hver bruk eller daglig	<ul style="list-style-type: none"><li>• Sjekk sikkerhetssperresystemet.</li><li>• Kontroller motoroljenivået.</li><li>• Rengjør luftinntaksskjermen.</li><li>• Rengjør gresset og smusset fra luftinntaksskjermen.</li><li>• Test parkeringsbremsen.</li><li>• Undersøk knivene.</li><li>• Kontroller om gressavlederen er skadet.</li><li>• Rengjør klippeenheten.</li></ul>
Hver 25. driftstime	<ul style="list-style-type: none"><li>• Smør styrehjulenes kulelagre.</li><li>• Rengjør skumluftfilteret.</li><li>• Kontroller remmene for slitasje/sprekker.</li></ul>
Hver 50. driftstime	<ul style="list-style-type: none"><li>• Kontroller papirluftfilteret.</li><li>• Kontroller hydraulikkvæsken.</li></ul>
Hver 100. driftstime	<ul style="list-style-type: none"><li>• Skift motoroljen.</li><li>• Kontroller, rengjør og juster tennpluggen.</li><li>• Kontroller batteriet.</li><li>• Kontroller og rengjør motorens kjøleribber og deksler.</li></ul>
Hver 200. driftstime	<ul style="list-style-type: none"><li>• Bytt ut papirluftfilteret.</li><li>• Skift motoroljefilteret.</li></ul>

Vedlikeholdsintervall	Vedlikeholdsprosedyre
Hver 300. driftstime	<ul style="list-style-type: none"> <li>• Kontroller og juster ventilklaringen. Kontakt et autorisert forhandlerverksted.</li> </ul>
Hver 500. driftstime	<ul style="list-style-type: none"> <li>• Juster styrehjulslageret.</li> <li>• Etter første skift – skift ut filter og væske i hydraulikksystemet når du bruker Toro® HYPR-OIL™ 500-væske. (Skift det ut oftere under vanskelige forhold)</li> </ul>
Hver 800. driftstime	<ul style="list-style-type: none"> <li>• Bytt ut drivstoffilteret.</li> </ul>
Årlig	<ul style="list-style-type: none"> <li>• Smør de fremre styresvingarmene (oftere ved bruk i støvete eller skitne omgivelser).</li> <li>• Sjekk klippeenhetens lederullarm for slitasje.</li> <li>• Undersøk knivboltene og bueskivene. Skift ut hvis skadet.</li> </ul>

**Viktig:** Hvis du vil ha mer informasjon om vedlikeholdsprosedyrer, ser du i eierhåndboken din for motoren.

## ▲ FORSIKTIG

Dersom du lar tenningsnøkkelen stå i bryteren, kan noen starte motoren uten at det er tilsiktet, noe som kan påføre deg eller personer i nærheten alvorlige skader.

Slå av motoren og ta ut nøkkelen fra tenningen før du utfører vedlikehold.

## Forberedelse for vedlikehold

### Demontere klippeenhetsvernene

#### Maskiner med klippeenheter på 91 cm

1. Parker maskinen på en jevn overflate, koble fra knivkontrollbryteren (kraftuttaket) og sett på parkeringsbremsen.
2. Før du forlater førerplassen, må du slå av motoren, ta ut nøkkelen og vente til alle bevegelige deler står stille.
3. Fjern de to boltene som fester klippeenhetsvernet, og fjern klippeenhetsvernet (Figur 25).

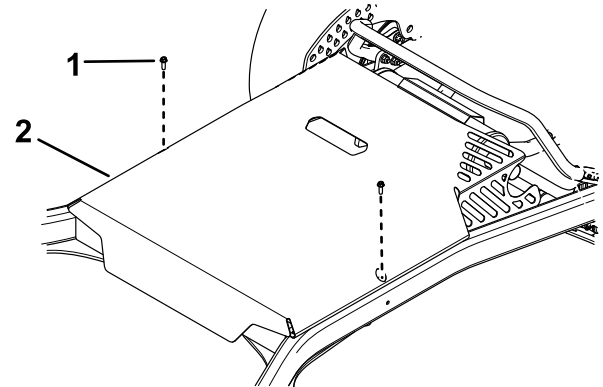

Figur 25

g304979

1. Bolt (2)
2. Deksel på klippeenhet

4. Fjern de fire boltene som fester klippeenhetsvernet, og fjern vernet (Figur 26).

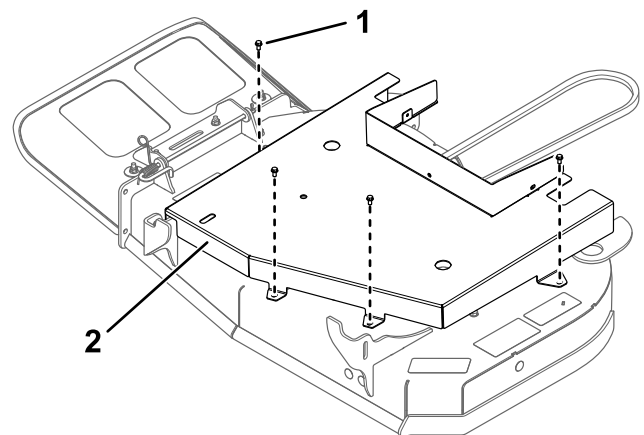

Figur 26

g302741

1. Bolt
2. Klippeenhetsvern

5. Gjennomfør prosedyren i motsatt rekkefølge for å montere verneplatene igjen.

## Maskiner med klippeenheter på 122 cm

1. Parker maskinen på en jevn overflate, koble fra knivkontrollbryteren (kraftuttaket) og sett på parkeringsbremsen.
2. Før du forlater førerplassen, må du slå av motoren, ta ut nøkkelen og vente til alle bevegelige deler står stille.
3. Fjern de to boltene som fester klippeenhetsvernet, og fjern klippeenhetsvernet (Figur 27).

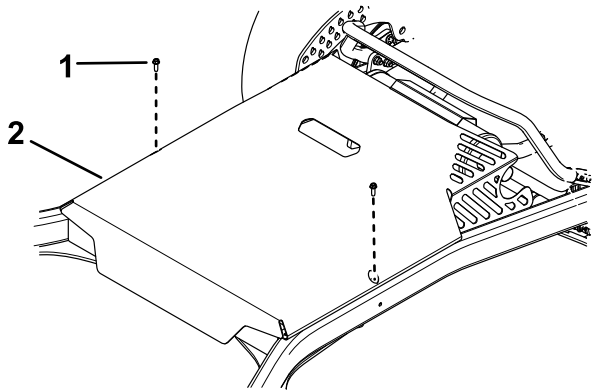

Figur 27

g304979

1. Bolt (2)
2. Deksel på klippeenhet

4. Fjern de fire boltene som fester klippeenhetsvernet, og fjern vernet (Figur 28).

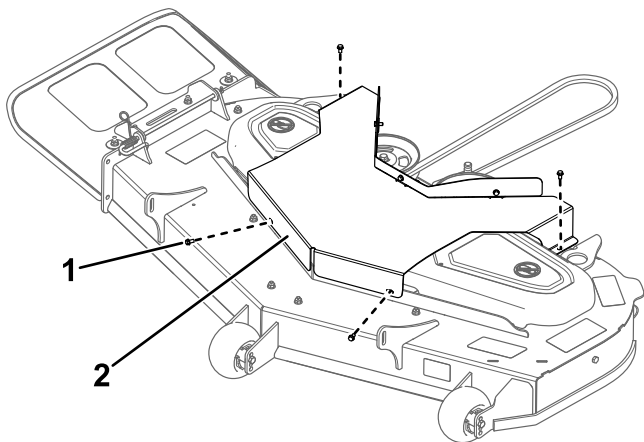

Figur 28

g302739

1. Bolt (4)
2. Klippeenhetsvern

5. Gjennomfør prosedyren i motsatt rekkefølge for å montere verneplatene igjen.

## Smøring

### Smøre maskinen

Smør maskinen oftere under skitne og støvete forhold.

**Smørefetttype:** Nr. 2 litium- eller molybdenumbasert smørefett

1. Parker maskinen på en jevn overflate, koble fra knivkontrollbryteren (kraftuttaket) og sett på parkeringsbremsen.
  2. Før du forlater førerplassen, må du slå av motoren, ta ut nøkkelen og vente til alle bevegelige deler står stille.
  3. Tørk av smøreniplene med en fille.
- Merk:** Skrap eventuell maling av forsiden av festeanordningene.
4. Påfør smørefett i smøreniplene til det tyter ut av lagrene.
  5. Tørk opp overflødig fett.

### Smøre de fremre styresvingarmene

**Serviceintervall:** Årlig

**Fetttype:** Litium- eller molybdenfett

1. Fjern støvkoppen og juster styrehjulene. Se [Justere styrehjulslageret \(side 35\)](#).
- Merk:** Ikke sett på igjen støvheten før til du har smurt styrehjulene.
2. Fjern kontrollpluggen.
  3. Skru en smørenippel inn i hullet.
  4. Pump fett inn i smørenippelen til det flyter ut rundt topplageret.
  5. Fjern smørenippelen fra hullet.
  6. Sett på plass sekskantpluggen og støvdekslet.



# Smøre styrehjulenes kulelagre

**Serviceintervall:** Hver 25. driftstime—Smør styrehjulenes kulelagre.

**Smørefettype:** nr. 2 litiumbasert smørefett

1. Parker maskinen på en jevn overflate, koble fra knivkontrollbryteren, og sett på parkeringsbremsen.
2. Før du forlater førerplassen, må du slå av motoren, ta ut nøkkelen og vente til alle bevegelige deler står stille.
3. Tørk av smøreniplene (Figur 29) med en fille.

**Merk:** Skrap eventuell maling av forsiden av festeanordningene.

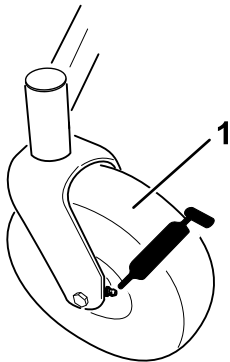

Figur 29

g301977

1. Smørenippel på fremre styrehjul
- 
4. Plasser en smørepistol mot hver nippel (Figur 29).
  5. Påfør smørefett i smøreniplene til det tyter ut av lagrene.
  6. Tørk opp overflødig fett.

# Vedlikehold av motor

## Motorsikkerhet

- Du må ikke endre hastighetsregulatoren eller ruse motoren.
- Kjør motoren tom eller fjern bensinen med en håndpumpe, sug den aldri opp med hevert. Hvis du må tømme drivstofftanken, gjør du det utendørs.

## Overhale luftrenseren

**Serviceintervall:** Hver 25. driftstime—Rengjør skumluftfilteret.

Hver 50. driftstime—Kontroller papirluftfilteret.

Hver 200. driftstime—Bytt ut papirluftfilteret.

**Merk:** Luftrenseren må rengjøres oftere (med noen få timers mellomrom ved bruk) hvis maskinen er utsatt for mye støv og sand.

**Viktig:** Du må ikke smøre skum- eller papirelementet med olje.

## Ta ut skumelementet og papirelementet

1. Parker maskinen på en jevn overflate, koble fra kraftuttaket og sett på parkeringsbremsen.
2. Før du forlater førerplassen, må du slå av motoren, ta ut nøkkelen og vente til alle bevegelige deler står stille.
3. Rengjør området rundt luftrenseren for å unngå at partikler kommer inn i motoren og eventuelt forårsaker skade (Figur 30).
4. Skru av dekselknottene og fjern luftrenserdekslet (Figur 30).
5. Skru av slangeklemmen og fjern luftrenserenheten (Figur 30).
6. Trekk skumelementet forsiktig av papirelementet (Figur 30).

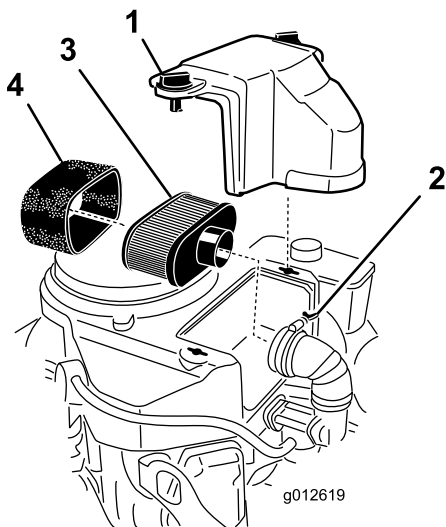

Figur 30

- |                 |                 |
|-----------------|-----------------|
| 1. Deksel       | 3. Papirelement |
| 2. Slangeklemme | 4. Skumelement  |

## Rengjøre skumluftfilteret

1. Vask skumelementet i flytende såpe og varmt vann. Når elementet er rent, må det skylles grundig.
2. Tørk elementet ved å klemme det i en ren klut.

**Viktig:** Skumelementet må skiftes ut hvis det er skader eller slitasje på det.

## Vedlikeholde papirelementet i luftrenseren

**Viktig:** Rengjør ikke papirfilteret, erstatt det (Figur 30).

1. Undersøk om elementet har skader, et oljet belegg eller om gummitetningen er skadet.
2. Papirelementet må skiftes ut hvis det er skadet.

## Montere skum- og papirelementene

**Viktig:** Hele luftrenseren, komplett med skumelement og papirelement, skal alltid sitte på plass under bruk for å unngå at motoren skades.

1. Skyv skumelementet forsiktig inn på papirluftfilteret (Figur 30).
2. Sett luftfilteret på luftfilterets bunn, og skru det fast med de to vingemutrene (Figur 30).
3. Sett luftfilterdekslet på plass og skru fast dekselknotten (Figur 30).

# Kontrollere motoroljenivået

## Motoroljespesifikasjoner

**Oljetype:** Renseolje (API-klassifisering SF, SG, SH, SJ eller SL)

**Motoroljekapasitet:** 1,5 l uten filteret, 1,7 l med filteret

**Viskositet:** Se tabellen nedenfor.

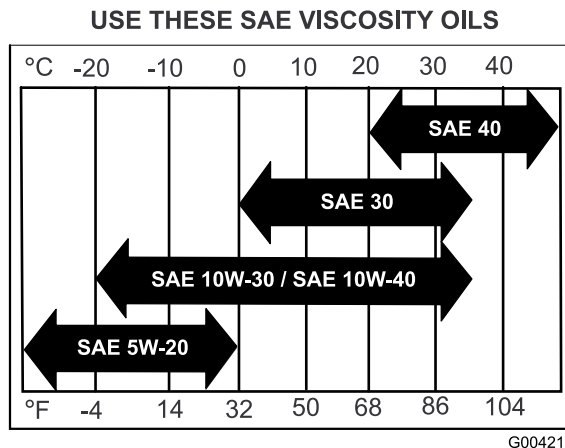

Figur 31

## Kontrollere motoroljenivået

**Serviceintervall:** For hver bruk eller daglig

**Merk:** Sjekk oljen når motoren er kald.

### ⚠ ADVARSEL

Kontakt med varme overflater kan føre til personskader.

Hold hender, føtter, ansiktet, klær og andre kroppsdeler borte fra lydtemperen og andre varme overflater.

**Viktig:** Veivhuset må ikke overfylles med olje, da dette kan skade motoren. Kjør ikke motoren med oljenivået under lavmerket, da dette kan føre til skade på motoren.

1. Parker maskinen på en jevn overflate, koble fra kraftuttaket og sett på parkeringsbremsen.
2. Før du forlater førerplassen, må du slå av motoren, ta ut nøkkelen og vente til alle bevegelige deler står stille.
3. Kontroller motoroljenivået, som vist i (Figur 32).

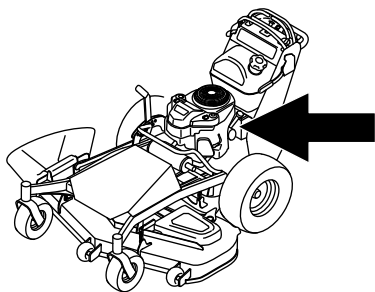

g299569

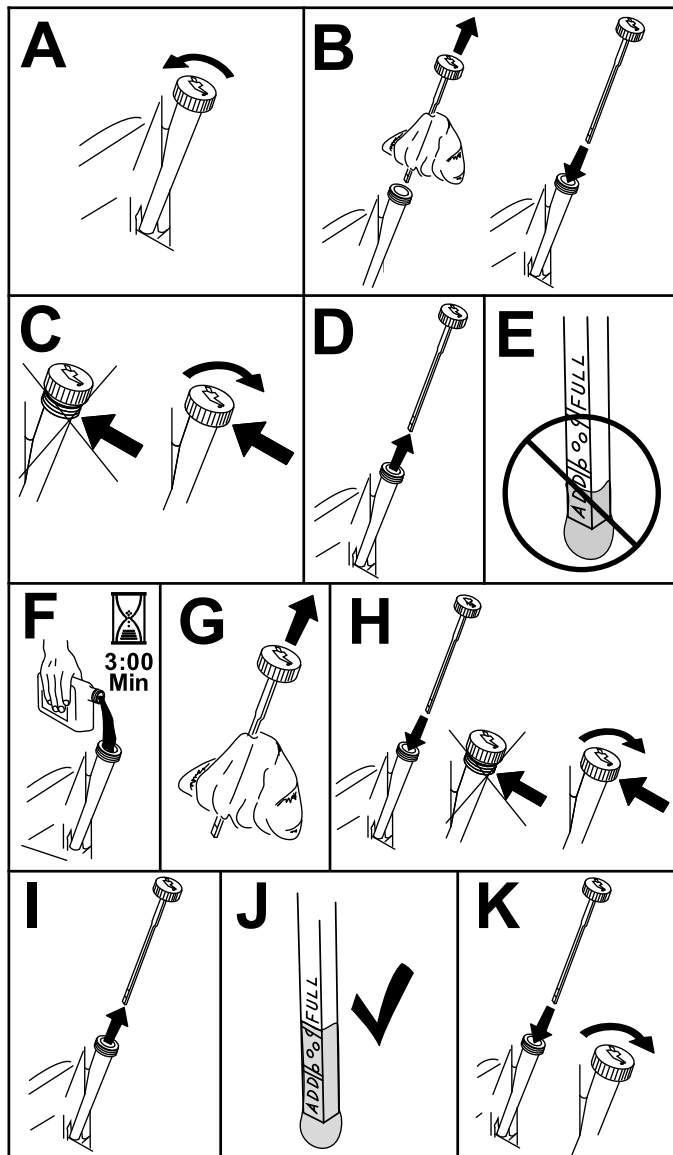

g311705

Figur 32

## Skifte motorolje

**Serviceintervall:** Etter de 8 første timene

Hver 100. driftstime

**Merk:** Den gamle oljen må kasseres eller gjenvinnes i henhold til lokale forskrifter.

1. Parker maskinen slik at den siden hvor du taper står litt lavere enn motsatt side, for å være sikker på at all bensinen tømmes ut.
2. Koble fra kraftuttaket, og sett på parkeringsbremsen.
3. Før du forlater førerplassen, må du slå av motoren, ta ut nøkkelen og vente til alle bevegelige deler står stille.
4. Skift motoroljen som vist i [Figur 33](#).

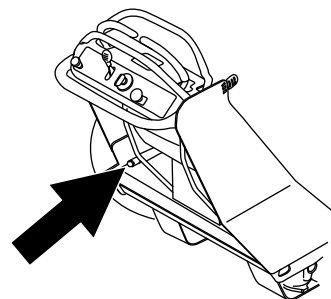

g299570

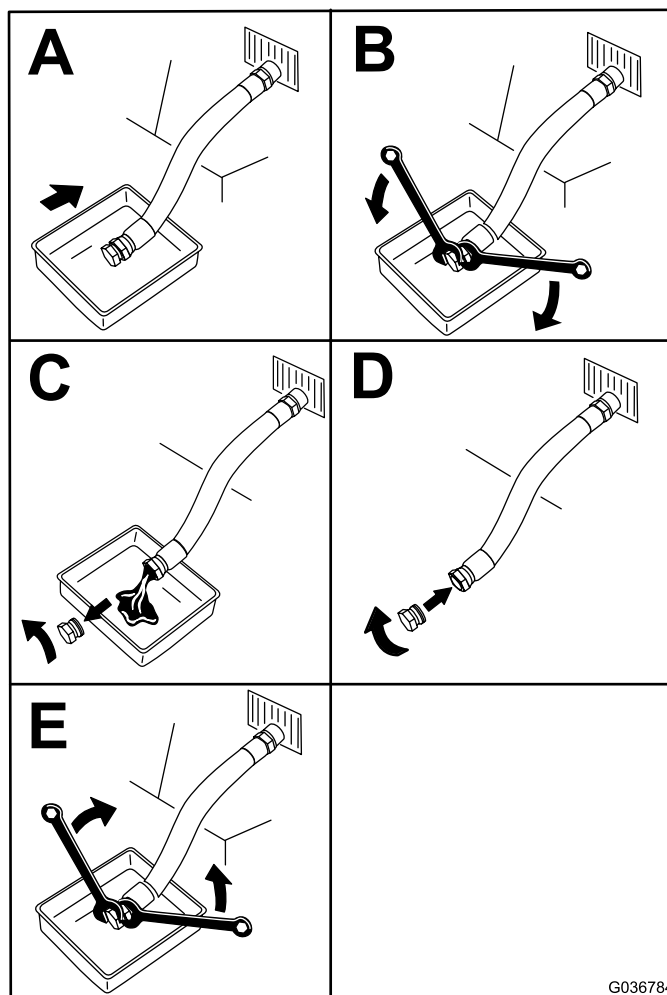

G036784

g036784

Figur 33

5. Slå langsomt cirka 80 % av den spesifiserte oljen ned i påfyllingsrøret, og tilfør sakte resten av oljen til den når **Full**-merket ([Figur 34](#)).

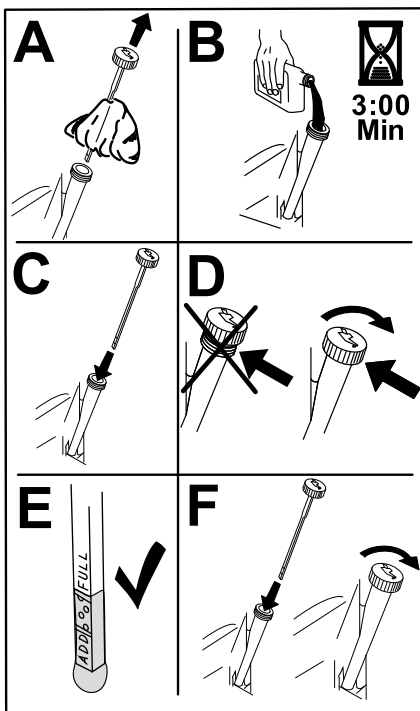

Figur 34

g235264

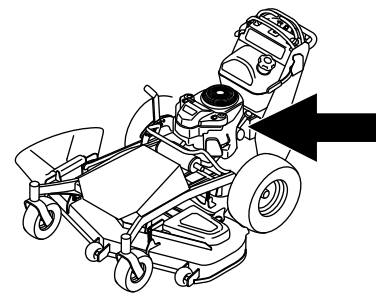

g299569

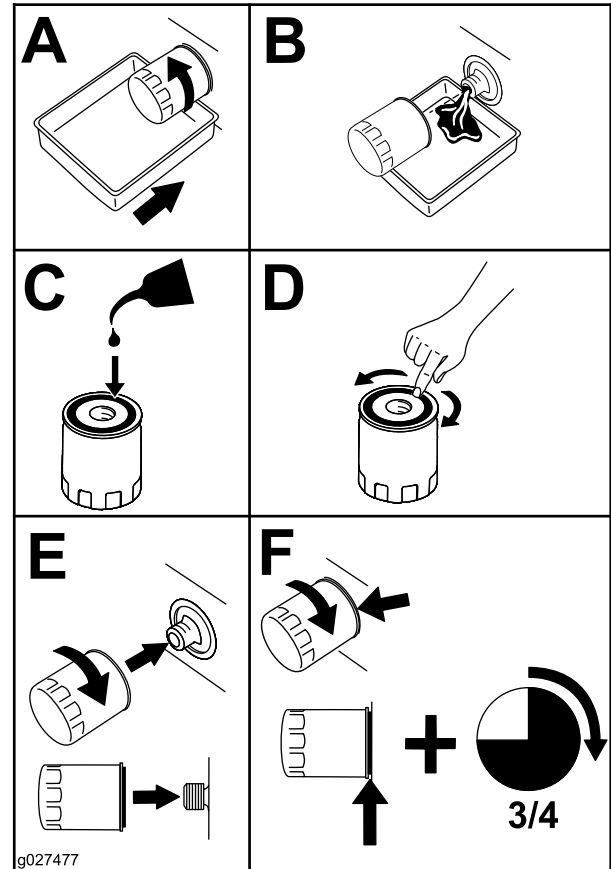

Figur 35

g027477

g027477

6. Start motoren og kjør til et flatt område.
7. Kontroller oljenivået på nytt.

## Skifte motoroljefilteret

**Serviceintervall:** Hver 200. driftstime

**Merk:** Bytt ut motoroljefilteret oftere når driftsforholdene er svært støvete eller sandete.

1. Tapp olje fra motoren. Se [Skifte motorolje \(side 27\)](#).
2. Skift motoroljefilteret ([Figur 35](#)).

**Merk:** Pass på at oljefilterpakningen berører motoren, og drei deretter filteret en ekstra  $\frac{3}{4}$  omdreining.

3. Fyll på ny olje av riktig sort i veivhuset. Se [Motoroljespesifikasjoner \(side 26\)](#).

## Overhale tennpluggen

**Serviceintervall:** Hver 100. driftstime

Påse at åpningen mellom elektrodene på midten og siden er korrekt før pluggen settes inn.

Tennpluggen(e) monteres/demonteres ved hjelp av en tennpluggnøkkel, og elektrodeavstanden justeres ved hjelp av et spesialverktøy/følerblad. Monter ny(e) tennplugg(er) dersom det er nødvendig.

**Type:** NGK® BPR4ES eller tilsvarende

Elektrodeavstand: 0,75 mm

## Demontere tennpluggen

1. Parker maskinen på en jevn overflate, koble fra kraftuttaket og sett på parkeringsbremsen.
2. Før du forlater førerplassen, må du slå av motoren, ta ut nøkkelen og vente til alle bevegelige deler står stille.
3. Fjern tennpluggen som vist i [Figur 36](#).

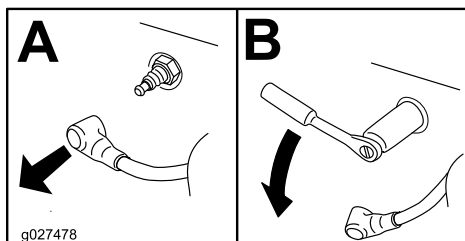
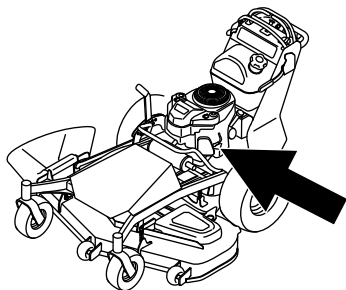

Figur 36

## Montere tennpluggen

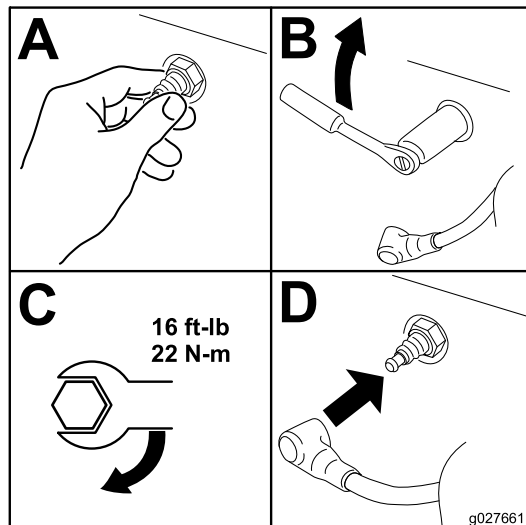

Figur 38

g299598

g027661

## Kontrollere tennpluggen

**Viktig:** Ikke rengjør tennpluggen(e). Tennpluggen(e) må alltid skiftes ut når de(n) har et svart belegg, slitte elektroder, et tynt belegg av olje eller sprekker.

Hvis du ser en lysebrun eller grå farge på isolatoren, fungerer motoren som den skal. Et svart belegg på isolatoren betyr som regel at luftrensere er skitten.

Still avstanden til 0,75 mm.

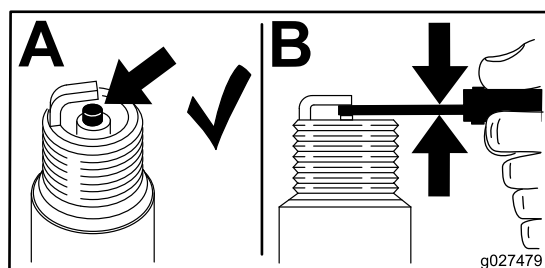

Figur 37

g027479

# Vedlikehold av drivstoffsystem

## ⚠ FARE

Under visse forhold er drivstoff svært brannfarlig og svært eksplosivt. Brann eller eksplosjon forårsaket av drivstoff kan påføre deg og andre brannskader samt ødelegge eiendom.

Se [Drivstoffsikkerhet \(side 10\)](#) for en fullstendig liste over forholdsregler for drivstoff.

## Tømme drivstofftanken

**Merk:** Bruk en hevertpumpe for å tappe drivstoff fra tanken. Du kan kjøpe en hevertpumpe på en jernvarebutikk.

## ⚠ FARE

Under visse forhold er drivstoff svært brannfarlig og svært eksplosivt. Brann eller eksplosjon forårsaket av drivstoff kan påføre deg og andre brannskader samt ødelegge eiendom.

- **Alt drivstofftilknyttet vedlikehold må utføres når motoren er kald. Gjør dette utendørs på et åpent sted. Tørk opp eventuelt drivstoffsøl.**
- **Du må aldri røyke når du tømmer drivstoff, og du må holde deg unna åpen ild eller steder der en gnist kan antenne drivstoffdamp.**

1. Parker maskinen på en jevn overflate, koble fra kraftuttaket og sett på parkeringsbremsen.
2. Før du forlater førerplassen, må du slå av motoren, ta ut nøkkelen og vente til alle bevegelige deler står stille.
3. Rengjør rundt drivstofflokket for å hindre at det kommer rusk inn i drivstofftanken ([Figur 39](#)).
4. Ta av drivstofflokket.
5. Sett en hevertpumpe inn i drivstofftanken.
6. Bruk hevertpumpen til å tømme drivstoffet ut i en ren bensinkanne ([Figur 39](#)).
7. Tørk opp eventuelt drivstoffsøl.

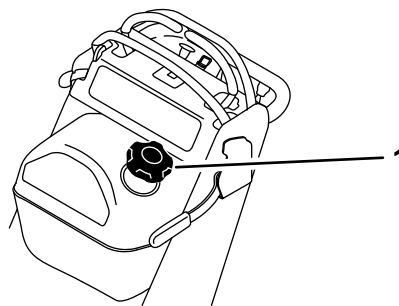

Figur 39

g300374

1. Drivstofflokk

## Skifte drivstofffilteret

**Serviceintervall:** Hver 800. driftstime/Årlig (avhengig av hva som kommer først)

Et skittent filter som er tatt av drivstoffslangen, må aldri monteres på nytt.

**Merk:** Tørk opp eventuelt drivstoffsøl.

1. Parker maskinen på en jevn overflate, koble fra kraftuttaket og sett på parkeringsbremsen.
2. Før du forlater førerplassen, må du slå av motoren, ta ut nøkkelen og vente til alle bevegelige deler står stille.
3. Steng drivstoffavstengingsventilen. Se [Bruke drivstoffavstengingsventilen \(side 19\)](#).
4. Skift ut drivstofffilteret som vist i [Figur 40](#).

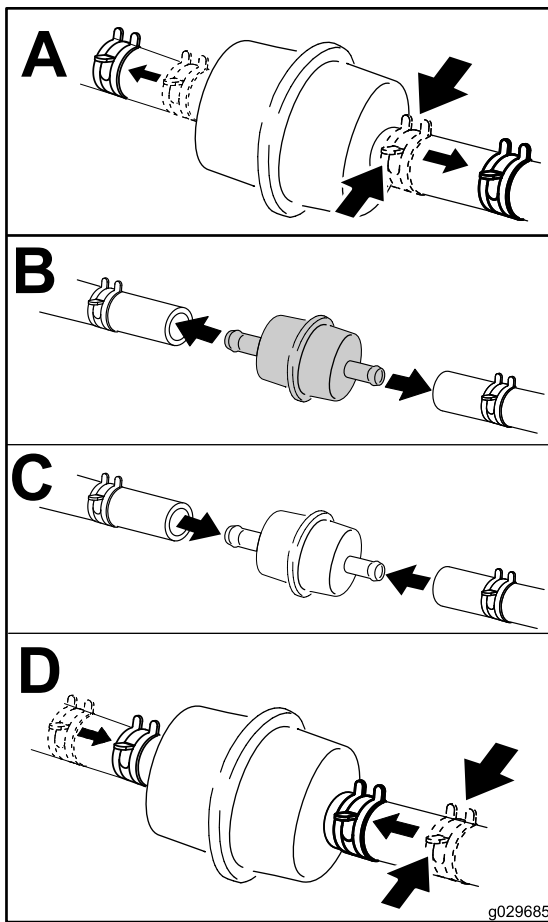

Figur 40

g029685

## Vedlikehold av elektrisk system

### Sikkerhet for elektrisk system

- Koble fra batteriet før du reparerer maskinen. Koble kabelen fra den negative polen først, og deretter den andre kabelen fra den positive polen. Koble til den positive polen først og den negative polen sist.
- Lad opp batteriet på et åpent sted med god ventilasjon og borte fra gnister eller åpen ild. Koble laderen fra strømuttaket før du kobler den til eller fra batteriet. Ha på deg beskyttelsesklær og bruk verktøy som er isolert.

### Vedlikeholde batteriet

**Serviceintervall:** Hver 100. driftstime

Batteriet må alltid holdes rent og fulladet. Bruk papirhåndklær til å rengjøre batterikassen. Hvis batteriklemmene er korroderte, må de rengjøres med en oppløsning av fire deler vann og én del natron. Smør litt fett på batteriklemmene for å beskytte dem mot korrosjon.

Spenning: 12 V

### Fjerne batteriet

1. Parker maskinen på en jevn overflate, koble fra kraftuttaket og sett på parkeringsbremsen.
2. Før du forlater førerplassen, må du slå av motoren, ta ut nøkkelen og vente til alle bevegelige deler står stille.
3. Koble den negative (svarte) grunnkabelen fra batteripolen ([Figur 41](#)).

**Merk:** Behold alle festene.



## ⚠ ADVARSEL

Batteripolene eller metallverktøy kan kortslutte mot maskinens metallkomponenter og forårsake gnister. Gnistene kan føre til at batterigassene eksploderer, noe som kan forårsake personskade.

- Når du fjerner eller monterer batteriet, må du passe på at batteripolene ikke berører metalleder på maskinen.
- La ikke metallverktøy kortslutte mellom batteriklemmene og metalleder på maskinen.

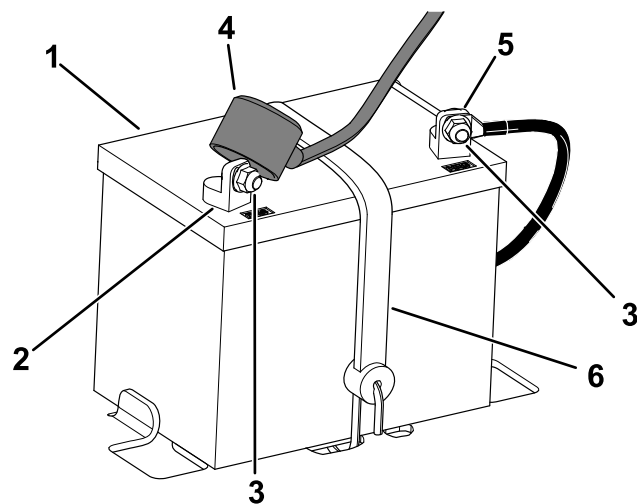

g299658

Figur 41

- |                           |                           |
|---------------------------|---------------------------|
| 1. Batteri                | 4. Polhette               |
| 2. Positiv (+) batteripol | 5. Negativ (-) batteripol |
| 3. Bolt, skive og mutter  | 6. Batteriholder          |

## ⚠ ADVARSEL

Feilaktig frakobling av batterikabler kan skade maskinen og kablene samt forårsake gnister. Gnistene kan føre til at batterigassene eksploderer, noe som kan forårsake personskade.

- Ta alltid av den negative (svarte) batterikabelen før du kobler fra den positive (røde) kabelen.
- Koble alltid til den positive (røde) batterikabelen før du setter på den negative (svarte) kabelen.

4. Skyv gummihebben av den positive (røde) kabelen.
5. Koble den positive (røde) kabelen fra batteripolen (Figur 41).

**Merk:** Behold alle festene.

6. Fjern batteriholderen (Figur 41) og ta ut batteriet.

## Lade opp batteriet

### ⚠ ADVARSEL

Når batteriet lades, utvikles det gasser som kan eksplodere.

Røyk aldri i nærheten av batteriet og hold gnister og åpen ild borte fra batteriet.

**Viktig:** Batteriet skal alltid være fulladet (spesifikk vekt 1,260). Dette er spesielt viktig for å forhindre at batteriet blir ødelagt når temperaturen er under 0 °C.

1. Fjern batteriet fra maskinen. Se [Fjerne batteriet \(side 31\)](#).
2. Koble en batterilader på 3–4 A til batteripolene. Lad batteriet med 3–4 A i 4 til 8 timer (12 V).

**Merk:** Batteriet må ikke overopplades.

3. Når batteriet er helt oppladet, kobler du laderen fra strømuttaket, og deretter laderledningene fra batteripolene (Figur 42).
4. Installer batteriet. Se [Installere batteriet \(side 33\)](#).



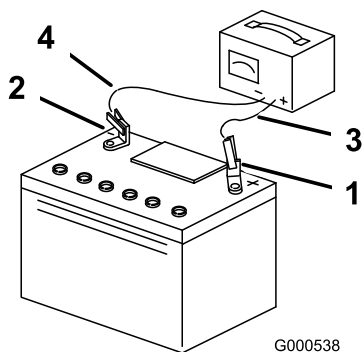

G000538

**Figur 42**

- |                       |                           |
|-----------------------|---------------------------|
| 1. Positiv batteripol | 3. Rød (+) laderledning   |
| 2. Negativ batteripol | 4. Svart (-) laderledning |

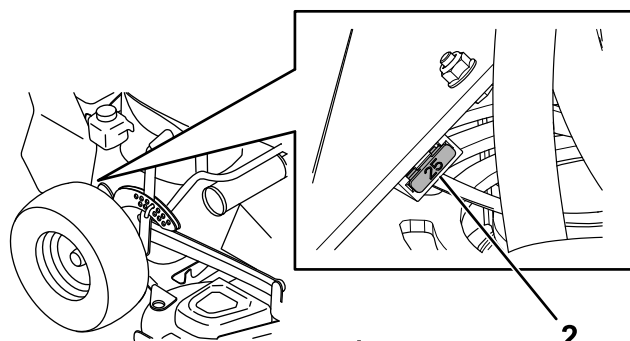

g000538

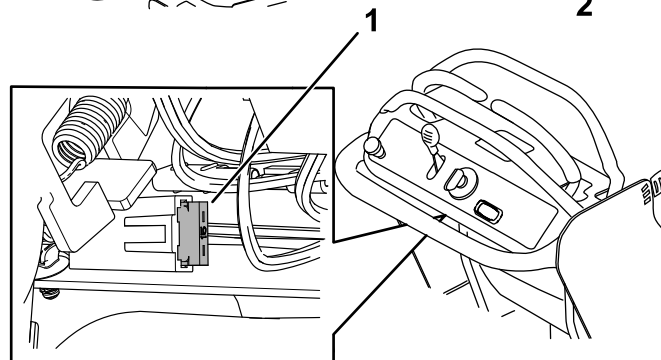

g299668

**Figur 43**

- |                        |                       |
|------------------------|-----------------------|
| 1. Hovedsikring (15 A) | 2. Ladesikring (25 A) |
|------------------------|-----------------------|

## Installere batteriet

1. Still batteriet i holderen (Figur 41).
2. Bruk festene nevnt tidligere, og koble den positive (røde) kablen til den positive (+) batteriklemmen.
3. Bruk festene nevnt tidligere, og koble den negative batterikablen til den negative (-) batteriterminalen ved å bruke festene du fjernet tidligere.
4. Skyv den røde polhetten over den positive (røde) batteripolen.
5. Fest batteriet med tilholderen (Figur 41).

## Vedlikeholde sikringene

Det elektriske systemet er beskyttet av sikringer. Dette er vedlikeholdsritt. Hvis en sikring går, kontrollerer du om det er kortslutning i en av ledningene.

1. Parker maskinen på en jevn overflate, koble fra kraftuttaket og sett på parkeringsbremsen.
2. Før du forlater førerplassen, må du slå av motoren, ta ut nøkkelen og vente til alle bevegelige deler står stille.
3. Dra ut sikringen for å fjerne eller erstatte den.

# Vedlikehold av drivsystem

## Kontrollere trykket i dekkene

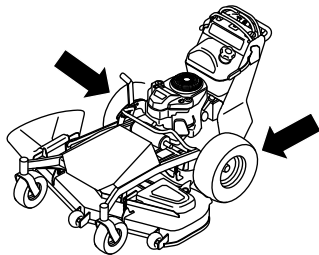

g300244

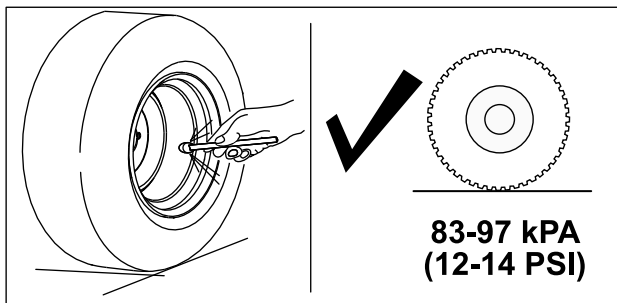

g300243

Figur 44

## Kontrollere hjulhakemutterne

**Serviceintervall:** Etter de 100 første timene—Kontroller hjulenes hakemuttere.

Kontroller og trekk til hjulmutterne til 115–142 Nm.

## Justere nøytral trekkretning

Hvis maskinen kjører sakte mens bevegelseskontrollspakene står i nøytral, justerer du den nøytrale trekkretningen.

1. Parker maskinen på en jevn overflate, koble fra kraftuttaket og sett på parkeringsbremsen.
2. Før du forlater førerplassen, må du slå av motoren, ta ut nøkkelen og vente til alle bevegelige deler står stille.
3. Hev baksiden av maskinen på jekkestøtter som er høye nok til å heve drivhjulene fra bakken.
4. Løsne mutteren for kontrollstaget (Figur 45).

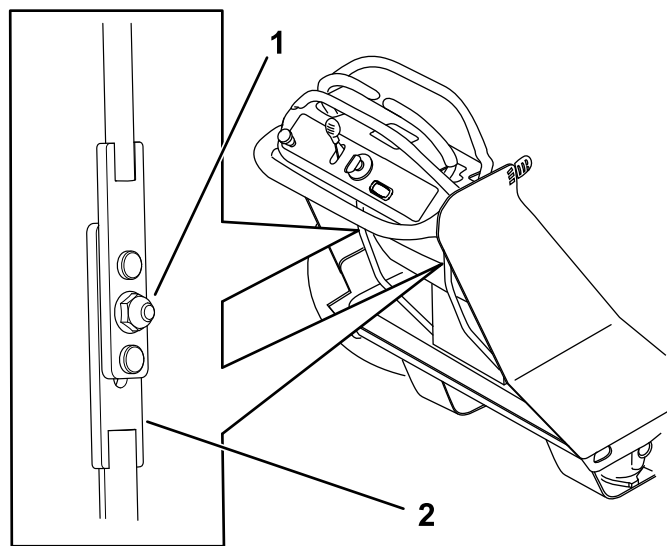

g300245

Figur 45

1. Mutter
2. Nedre kontrollstag

5. Start maskinen og sett gasspaken i HURTIG-stillingen.
6. Hvis du vil finne den nøytrale posisjonen, flytter du det nedre kontrollstagen opp eller ned til dekket slutter å rotere (Figur 45).
7. Trekk til mutteren (Figur 45).  
**Viktig:** Påse at staget ikke beveger seg. Ellers kan det hende du må justere staget på nytt.
8. Gjenta trinnene for den andre spaken.

**Merk:** Du må kanskje justere sporingen etter at du har justert den nøytrale trekkretningen. Se [Justere sporingen \(side 34\)](#).

## Justere sporingen

Hvis du skyver både bevegelseskontrollspakene frem i full hastighet mens du kjører på en flat, jevn overflate og maskinen trekker til en side, justerer du sporingen som følger.

1. Parker maskinen på en jevn overflate, koble fra kraftuttaket og sett på parkeringsbremsen.
2. Før du forlater førerplassen, må du slå av motoren, ta ut nøkkelen og vente til alle bevegelige deler står stille.
3. Vri justeringsskruen som vises i Figur 45 for å øke eller redusere hastigheten for den spaken.

**Merk:** Vri skruen med klokken for å redusere hastigheten. Vri den mot klokken for å øke hastigheten.

Hvis maskinen trekker til venstre, reduserer du hastigheten for den høyre spaken eller øker hastigheten for den venstre spaken.

Hvis maskinen trekker til høyre, reduserer du hastigheten for den venstre spaken eller øker hastigheten for den høyre spaken.

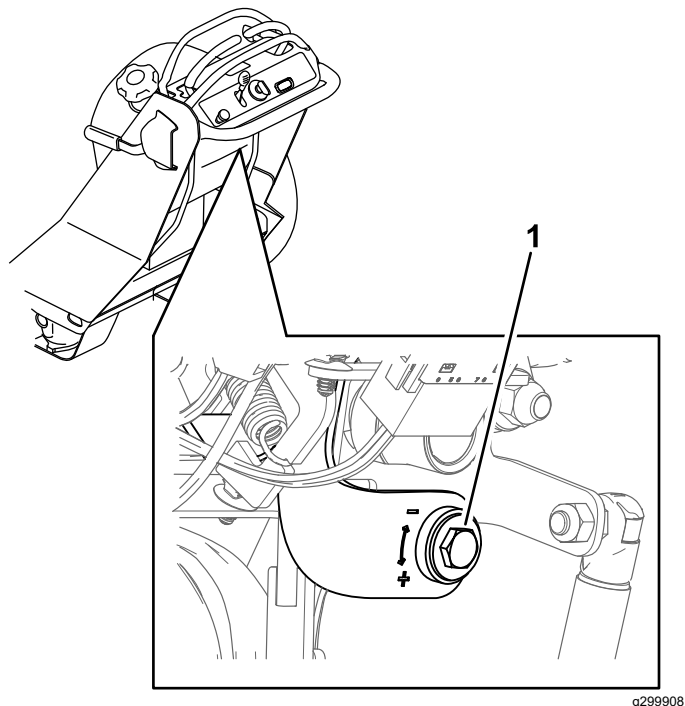

Figur 46

1. Justeringskrue

4. Start maskinen og kjør fremover på en flat, jevn overflate med bevegelseskontrollspakene helt frem for å sjekke om maskinen kjører rett. Gjenta prosedyren etter behov.

## Justere styrehjulslageret

**Serviceintervall:** Hver 500. driftstime/Årlig (avhengig av hva som kommer først)

**Merk:** For maskiner på 91 cm, stram til den øvre bolten på styrehjulene. For maskiner på 122 cm følger du fremgangsmåten.

1. Parker maskinen på en jevn overflate, koble fra knivkontrollbryteren, og sett på parkeringsbremsen.
2. Før du forlater førerplassen, må du slå av motoren, ta ut nøkkelen og vente til alle bevegelige deler står stille.
3. Fjern støvhetten fra styringen og trekk til låsemutteren (Figur 47).
4. Trekk til låsemutteren inntil fjærskivene er flate og gå deretter tilbake  $\frac{1}{4}$  omdreining for å stille forbelastningen på lagrene korrekt (Figur 47).

**Viktig:** Påse at fjærskivene er montert korrekt, som vist i Figur 47.

5. Sett på støvhetten (Figur 47).

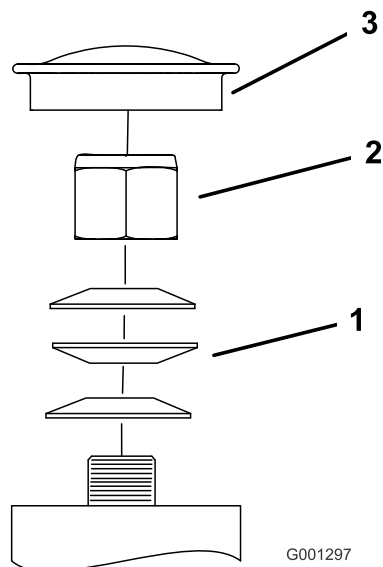

Figur 47

1. Fjærskiver
2. Låsemutter
3. Støvhetten

## Overhale styrehjulene og lagrene

Styrehjulene roterer på et vasselager som støttes av en skruhylse. Hvis lageret smøres godt, vil slitasjen være minimal. Hvis du ikke holder lageret smurt, slites lageret hurtig. Et vinglete styrehjul er vanligvis et tegn på et slitt lager.

1. Fjern låsemutteren og hjulbolten som holder styrehjulet festet til styrehjulsgaffelen (Figur 48).

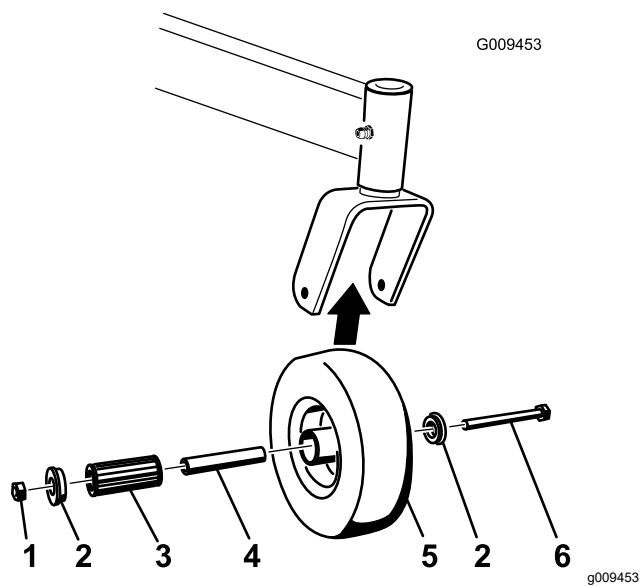

Figur 48

- |               |               |
|---------------|---------------|
| 1. Låsemutter | 4. Valselager |
| 2. Hylse      | 5. Styrehjul  |
| 3. Skruhylse  | 6. Hjulbolt   |

2. Fjern én hylse, og dra deretter skruhylsen og valselageret ut av hjulnavet (Figur 48).
3. Fjern den andre hylsen fra hjulnavet og rengjør ev. fett og smuss fra hjulnavet (Figur 48).
4. Kontroller valselageret, hylsene, skruhylsen og hjulnavets innside for slitasje.

**Merk:** Erstatt ev. defekte eller slitte deler (Figur 48).

5. Plasser én hylse i hjulnavet (Figur 48).
6. Smør valselageret og skruhylsen og skyv dem inn i hjulnavet (Figur 48).
7. Plasser den andre hylsen i hjulnavet (Figur 48).
8. Monter styrehjulet i styrehjulsgaffelen og fest med hjulbolten og låsemutteren (Figur 48).
9. Stram låsemutteren til skruhylsen sitter mot innsiden av styrehjulsgaflene (Figur 48).
10. Smør niplen på styrehjulet.

## Vedlikehold av kjølesystem

### Rengjøre luftinntaksskjermen

Fjern eventuell oppsamling av gress, smuss eller annet avfall fra kjøleribbene på sylindrehodet og sylinderen, luftinntaksskjermen på svinghjulenden, regulatorspakene og forbindelsesleddet til forgasseren. Dette vil bidra til tilstrekkelig kjøling av motoren og riktig motorhastighet, og vil redusere muligheten for overoppheting eller mekanisk skade på motoren.

### Rengjøre kjølesystemet

**Serviceintervall:** For hver bruk eller daglig

Hver 100. driftstime/Årlig (avhengig av hva som kommer først)

1. Parker maskinen på en jevn overflate, koble fra kraftuttaket og sett på parkeringsbremsen.
2. Før du forlater førerplassen, må du slå av motoren, ta ut nøkkelen og vente til alle bevegelige deler står stille.
3. Fjern luftinntaksskjermen, tilbakespolingsstarteren og viftehuset (Figur 49).
4. Fjern rusk og gress fra motordelene.
5. Monter luftinntaksskjermen, tilbakespolingsstarteren og viftehuset (Figur 49).

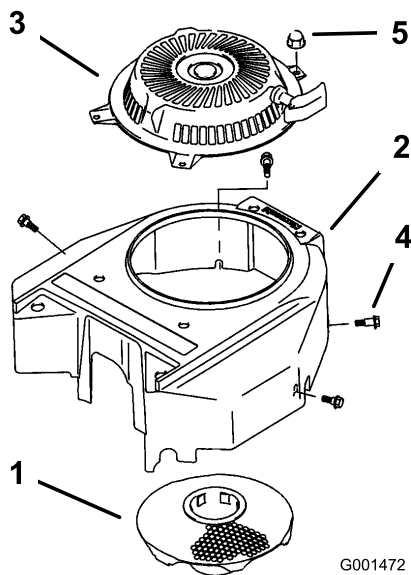

**Figur 49**

- |                           |           |
|---------------------------|-----------|
| 1. Luftinntaksskjerm      | 4. Bolt   |
| 2. Viftehus               | 5. Mutter |
| 3. Tilbakespolingsstarter |           |

G001472

g001472

## Vedlikehold av bremsen

### Teste parkeringsbremsen

**Serviceintervall:** For hver bruk eller daglig

Før hvert bruk, test parkeringsbremsen både på en jevn flate og i en bakke.

Parkeringsbremsen må alltid settes på når du stopper eller forlater maskinen. Hvis parkeringsbremsen ikke holder maskinen sikkert på plass, må den justeres.

1. Koble fra kraftuttaket, og sett på parkeringsbremsen
2. Før du forlater førerplassen, må du slå av motoren, ta ut nøkkelen og vente til alle bevegelige deler står stille.
3. Koble fra parkeringsbremsen.
4. Aktiver bremsespaken og sikre at maskinen ikke beveger seg.
5. Juster bremsen hvis nødvendig.

### Justere parkeringsbremsen

1. Parker maskinen på en jevn flate og koble fra kraftuttaket.
2. Før du forlater førerplassen, må du slå av motoren, ta ut nøkkelen og vente til alle bevegelige deler står stille.
3. Frigjør parkeringsbremsen.
4. Løsne boltene på kabelklemmen på venstre side av maskinen ([Figur 50](#)).

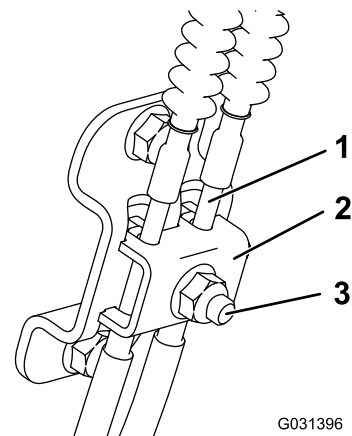

**Figur 50**

- |                |                   |
|----------------|-------------------|
| 1. Kabel       | 3. Bolt og mutter |
| 2. Kabelklemme |                   |

G031396

g031396

5. Trekk ned i kablene til de er stramme.
6. Trekk til mutteren.
7. Sjekk funksjonen til parkeringsbremsen. Se [Teste parkeringsbremsen \(side 37\)](#).

# Vedlikehold av remmer

## Kontrollere remmene

**Serviceintervall:** Hver 25. driftstime—Kontroller remmene for slitasje/sprekker.

Skift ut remmen hvis den er slitt. Tegn på en slitt rem omfatter kvining mens remmen roterer, knivene sklir ved klipping av gress og slitte kanter, brente merker og sprekker på/i remmen.

## Skifte klipperemmen

### ▲ ADVARSEL

Fjæren er under spenning når den monteres og den kan forårsake personskade.

Vær forsiktig når du fjerner remmen.

1. Parker maskinen på en jevn overflate, koble fra kraftuttaket og sett på parkeringsbremsen.
2. Før du forlater førerplassen, må du slå av motoren, ta ut nøkkelen og vente til alle bevegelige deler står stille.
3. Fjern klippeenhetsvernene. Se [Demontere klippeenhetsvernene \(side 23\)](#).
4. For klippeenheter på 122 cm, løsne de fire skruene for begge remskivenes deksler og fjern dekslene ([Figur 51](#)).

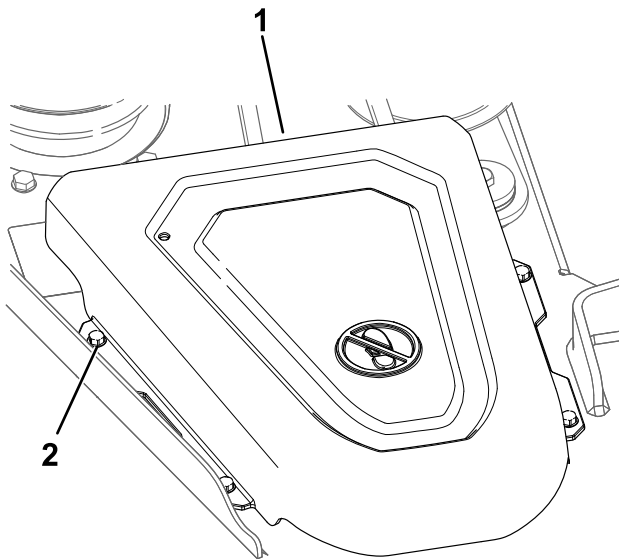

**Figur 51**

1. Deksel
2. Skruer (4)

5. Bruk et fjærfjerningsverktøy (Toro-delenr. 92-5771) til å fjerne ledefjæren fra klippeenhetkroken for å fjerne spenningen på

lederullen. Dra så remmen av rullene ([Figur 52](#) eller [Figur 53](#)).

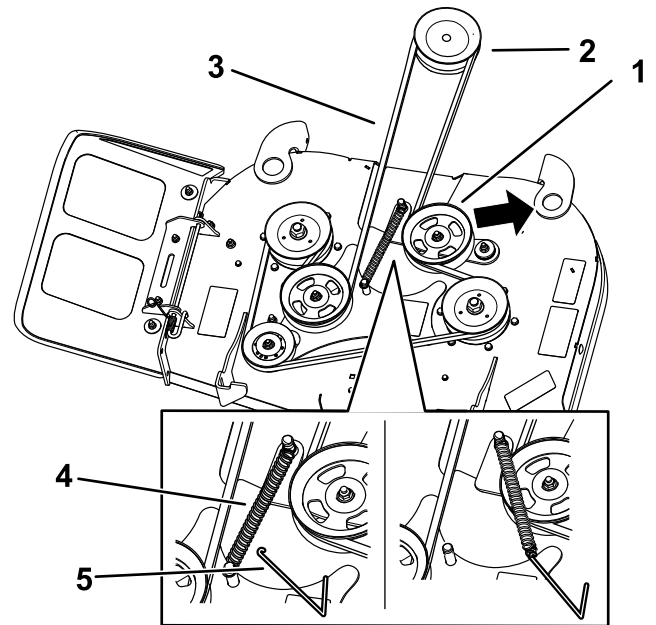

**Figur 52**

Klippeenheter på 91 cm

1. Lederull
2. Clutchremskive
3. Gressklipperrem
4. Fjær
5. Fjærfjerningsverktøy

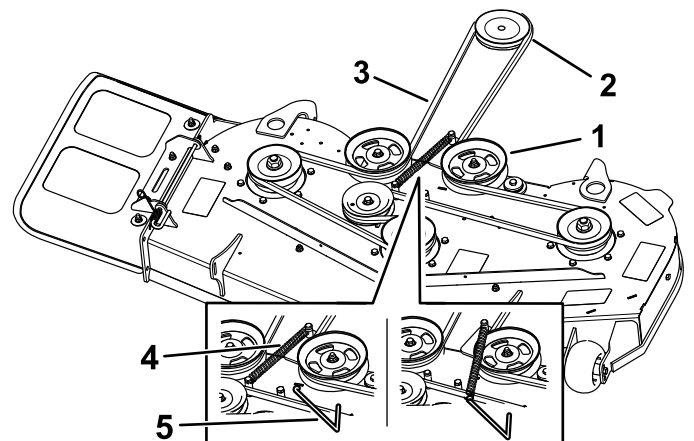

**Figur 53**

Klippeenheter på 122 cm

1. Lederull
2. Clutchremskive
3. Gressklipperrem
4. Fjær
5. Fjærfjerningsverktøy

6. Legg den nye remmen rundt clutchremskiven og klipperskivene ([Figur 52](#) eller [Figur 53](#)).
7. Monter lederullfjæren på klippeenhetkroken ([Figur 52](#) eller [Figur 53](#)).
8. Sjekk lengden på fjæren. Hvis lengden er mindre enn 15,2 cm, justerer du lederullarmen.



Gå videre til trinn 4 i [Justere lederullarmen \(side 39\)](#).

9. For klippeenheter på 91 cm, monter remskivens deksler ([Figur 51](#)).
10. Monter klippeenhetsvernene. Se [Demontere klippeenhetsvernene \(side 23\)](#).

## Justere lederullarmen

**Serviceintervall:** Årlig—Sjekk klippeenhetens lederullarm for slitasje.

Hvis lengden på fjæren er mindre enn 15,2 cm, eller hvis lederullarmen er i kontakt med lederstopperen som vises i [Figur 54](#), justerer du lederullarmen.

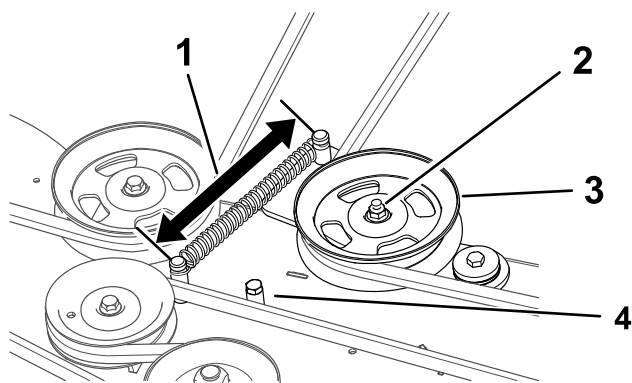

**Figur 54**

Klippeenhet på 122 cm er vist

- |                             |               |
|-----------------------------|---------------|
| 1. Fjærlengde minst 15,2 cm | 3. Lederull   |
| 2. Mutter                   | 4. Lederstopp |

1. Parker maskinen på en jevn overflate, koble fra kraftuttaket og sett på parkeringsbremsen.
2. Før du forlater førerplassen, må du slå av motoren, ta ut nøkkelen og vente til alle bevegelige deler står stille.
3. Fjern klippeenhetsvernene. Se [Demontere klippeenhetsvernene \(side 23\)](#)
4. Løsne mutteren på lederullen ([Figur 54](#)).
5. Juster remskiven i sporet etter behov ([Figur 55](#)).

Skyv remskiven til venstre i sporet hvis remmen er slitt, eller hvis fjærlengden er lenger enn 15,2 cm.

Skyv remskiven til høyre i sporet til en ny rem, eller hvis fjærlengden er kortere enn 15,2 cm

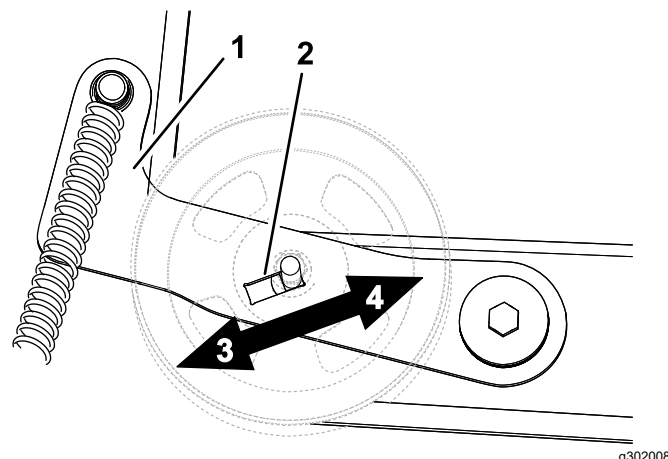

**Figur 55**

Klippeenhet på 122 cm er vist

- |                |   |
|----------------|---|
| 1. Lederullarm | 3. Skyv remskiven til venstre i en slitt rem. |
| 2. Slisse      | 4. Skyv remskiven til høyre i en ny rem       |

6. Trekk til mutteren ([Figur 54](#)).
7. Monter klippeenhetsvernet. Se [Demontere klippeenhetsvernene \(side 23\)](#).

## Skifte girremmen

1. Parker maskinen på en jevn overflate, koble fra kraftuttaket og sett på parkeringsbremsen.
2. Før du forlater førerplassen, må du slå av motoren, ta ut nøkkelen og vente til alle bevegelige deler står stille.
3. Fjern klipperemmen beltet fra clutchremskiven. Se [Skifte klipperemmen \(side 38\)](#).
4. Fjern de to boltene og verneplaten ([Figur 56](#)).

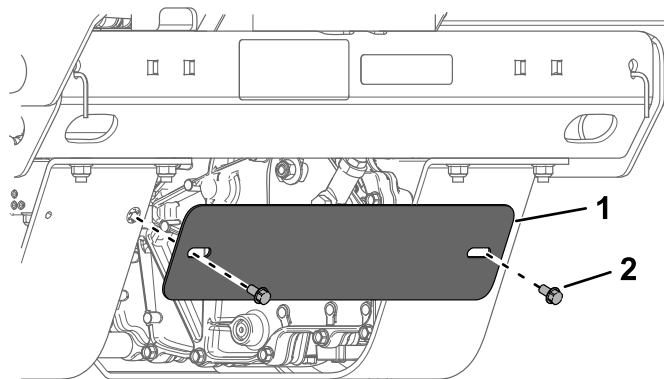

**Figur 56**

- |               |             |
|---------------|-------------|
| 1. Verneplate | 2. Bolt (2) |
|---------------|-------------|

5. Fjern clutchremskiven ([Figur 57](#)).

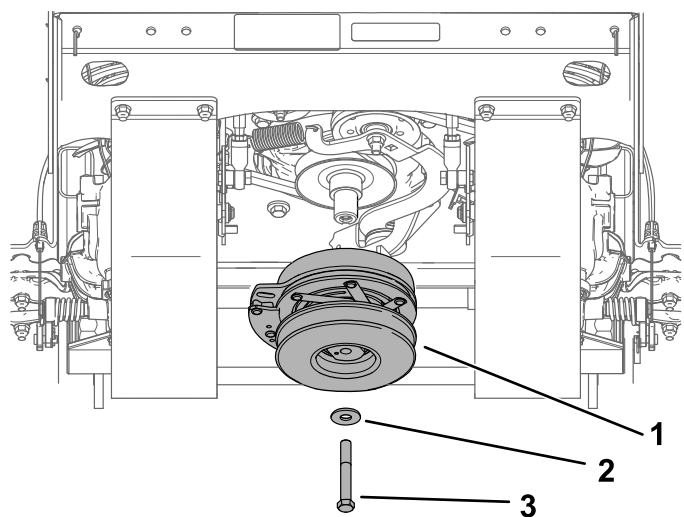

**Figur 57**

g300383

- |                   |         |
|-------------------|---------|
| 1. Clutchremskive | 3. Bolt |
| 2. Skive          |         |

6. Sett inn en skraller i det firkantede hullet på lederullarmen for å løsne remspenningen (Figur 58).

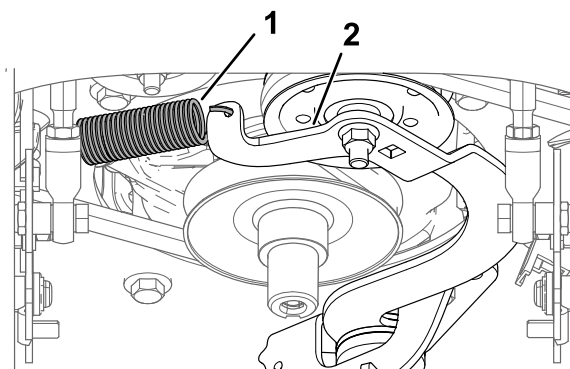

**Figur 58**

g308541

- |             |                   |
|-------------|-------------------|
| 1. Fjær     | 3. Firkantet hull |
| 2. Lederull |                   |

7. Fjern remmen (Figur 59).
8. Frigjør skrallen sakte for å løsne fjærspenningen. Fjern fjæren fra festet på rammen om nødvendig.
9. Monter den nye remmen, og før den rundt remskivene som vist i Figur 59.

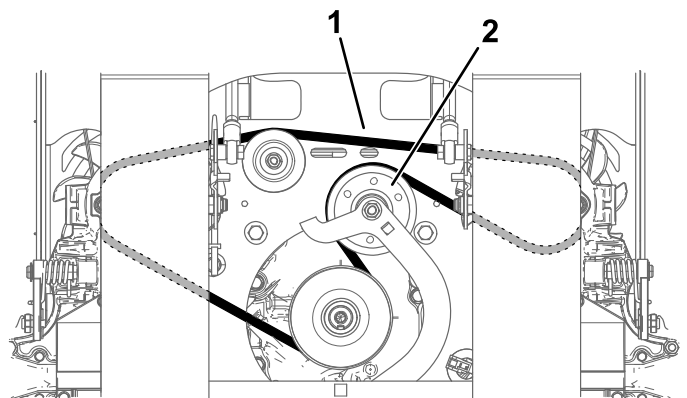

**Figur 59**

g300384

- |        |             |
|--------|-------------|
| 1. Rem | 2. Lederull |
|--------|-------------|

10. Monter fjæren på fjærfestet. Bruk skrallen til å påføre spenning på fjæren, slik at remmen kan passere over kanten på lederullremskivene (Figur 58).
11. Løsne spenningen i fjæren for å påføre spenning til remmen.
12. Kontroller at remmen sitter skikkelig i alle remskivene.
13. Monter clutchremskiven (Figur 57). Trekk til bolten med et moment på 68–81 Nm.
14. Monter verneplaten (Figur 57).
15. Monter klipperemmen til clutchremskiven. Se Skifte klipperemmen (side 38).



# Vedlikehold av kontrollsystem

## Justere bevegelseskontrollspakene

Hvis bevegelseskontrollspakene ikke står på linje vannrett, juster bevegelseskontrollspakene.

1. Parker maskinen på en jevn overflate, koble fra kraftuttaket og sett på parkeringsbremsen.
2. Før du forlater førerplassen, må du slå av motoren, ta ut nøkkelen og vente til alle bevegelige deler står stille.
3. Skyv bevegelseskontrollspakene ned til driftsposisjonen.

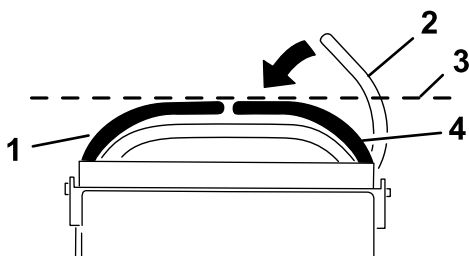

Figur 60

g300386

1. Venstre bevegelseskontrollspak i driftsposisjon
2. Høyre bevegelseskontrollspak i nøytral stilling
3. Kontroller at de står på vannrett linje her.
4. Høyre bevegelseskontrollspak i driftsposisjon

4. Kontroller den vannrette justeringen av bevegelseskontrollspakene (Figur 60).
5. Løsne mutteren som holder kammen for bevegelseskontrollspaken du justerer (Figur 61).

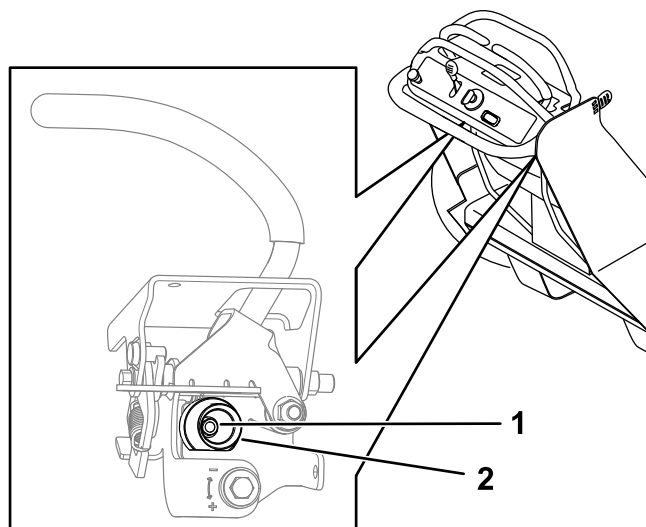

Figur 61

g300397

1. Mutter
2. Kam

6. Juster kammen til den står på linje med den andre bevegelseskontrollspaken, og stram mutteren på kammen (Figur 61).

**Merk:** Hvis du flytter kammen med klokken, senkes spaken. Når du flytter kammen mot klokken, heves spaken.

**Viktig:** Du må ikke rotere flaten av kammen forbi vertikal stilling. Kontrollbryteren for operatørens tilstedeværelse skal aldri kontakte flaten av kammen.

# Vedlikehold av hydraulisk system

## Sikkerhet for hydraulikksystem

- Oppsøk legehjelp øyeblikkelig hvis olje kommer i direkte kontakt med huden. Innsprøytet væske må fjernes kirurgisk innen få timer av en lege.
- Kontroller at alle hydraulikkslanger og -ledninger er i god stand, og at alle hydraulikkoblinger og -beslag er tette, før hydraulikksystemet settes under trykk.
- Hold kropp og hender borte fra hull eller dyser som sprøyter ut hydraulikkvæske under høyt trykk.
- Bruk kartong eller papir til å finne lekkasjer.
- Før du utfører vedlikehold eller reparasjoner på hydraulikksystemet, må du forsiktig gjøre systemet trykkløst.

## Spesifikasjoner for hydraulikksystem

Hydraulikkvæsketype: Toro® HYPR-OIL™ 500 hydraulikkvæske

Væskkapasitet for hydraulikksystem: 4,7 l

**Viktig:** Bruk den angitte væsken. Andre væsker kan skade systemet.

## Kontrollere nivået på hydraulikkvæsken

Serviceintervall: Hver 50. driftstime

1. Parker maskinen på en jevn overflate, koble fra kraftuttaket og sett på parkeringsbremsen.
2. Før du forlater førerplassen, må du slå av motoren, ta ut nøkkelen og vente til alle bevegelige deler står stille.
3. La maskinen kjøle seg helt ned.
4. Kontroller væsknivået på siden av hydraulikk tanken (Figur 62). Fortsett prosedyren hvis nivået er under påfyllingsnivået for kald væske.
5. Rengjør rundt lokket på til hydraulikkoljen (Figur 62).
6. Fjern lokket fra påfyllingshalsen og tilsett væske i tanken til den når det påfyllingsnivået for kald væske (Figur 62).
7. Sett lokket på tanken (Figur 62).

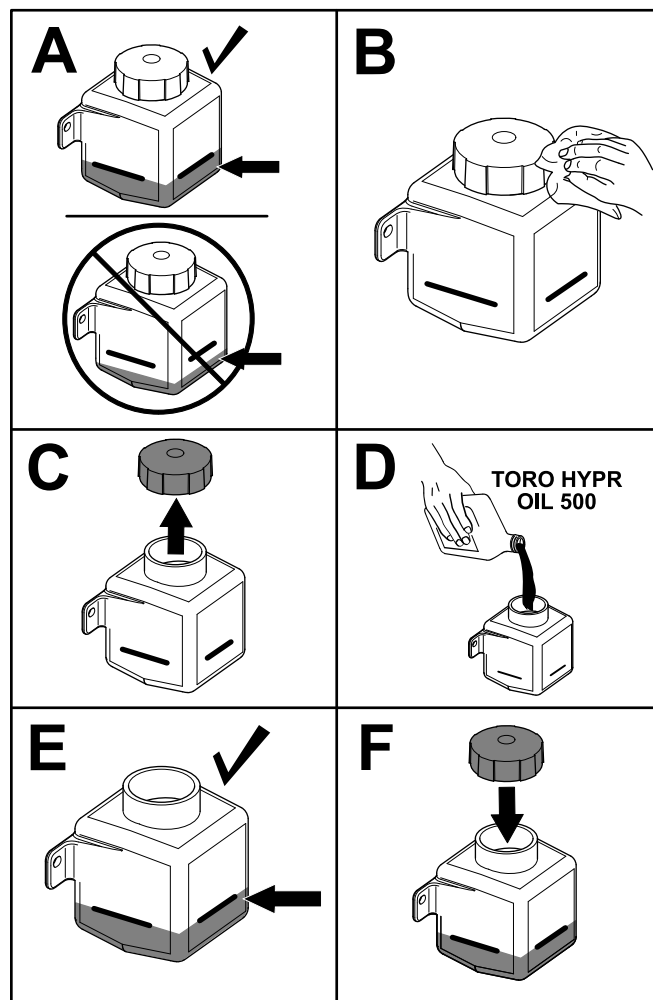

Figur 62

g300398

## Skifte hydraulikkvæske og filter

Serviceintervall: Etter de 50 første timene—Skift filtre og væske i hydraulikksystemet.

Hver 500. driftstime—Etter første skift – skift ut filter og væske i hydraulikksystemet når du bruker Toro® HYPR-OIL™ 500-væske. (Skift det ut oftere under vanskelige forhold)

For å bytte hydraulikkvæske må filtrene fjernes. Bytt begge samtidig. Se [Spesifikasjoner for hydraulikksystem \(side 42\)](#) for væskespesifikasjoner.

## Fjerne filtrene og drenere væsken

1. Parker maskinen på en jevn overflate, koble fra knivkontrollbryteren (kraftuttaket) og sett på parkeringsbremsen.
2. Før du forlater førerplassen, må du slå av motoren, ta ut nøkkelen og vente til alle bevegelige deler står stille.

- La motoren kjøle seg ned.
- Fjern de to boltene og verneplaten (Figur 63).

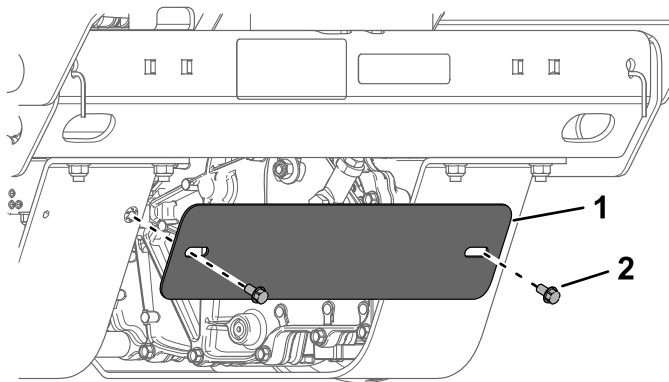

Figur 63

- Verneplate
- Bolt (2)

- Fjern de to boltene og mutterne fra begge transakselværene (Figur 64).

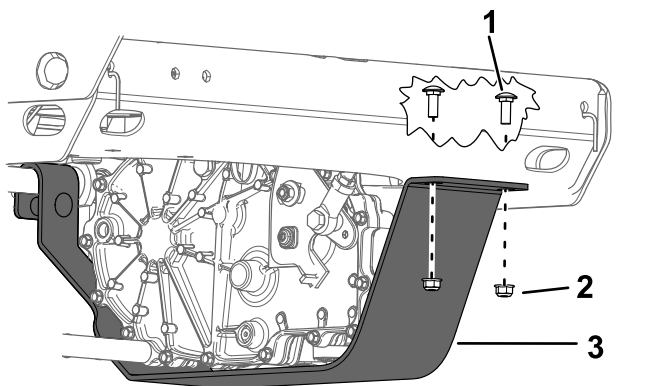

Figur 64

- Kort låsebolt
- Mutter – 5/16 tomme (2)
- Transakselværn

- Sving vernene nedover.
- Finn filteret og vernene på hvert transakseldrivsystem (Figur 65).
- Fjern de tre skruene som fester filtervernet, og fjern vernet (Figur 65).

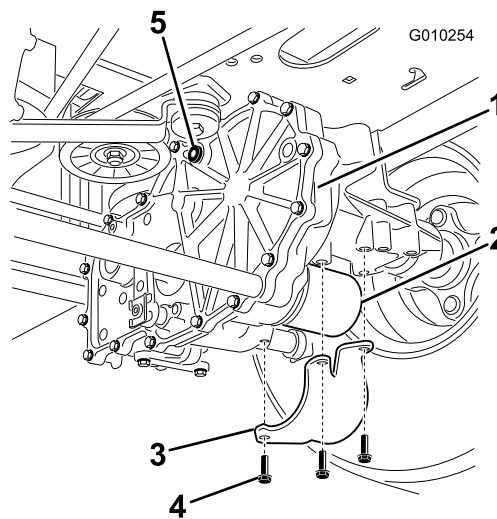

Figur 65

Høyre side vist

- Transakseldrev
- Filter
- Filtervern
- Skruer
- Utluftingsplugg

- Rengjør området rundt filterne forsiktig.

**Viktig:** Ikke la det komme inn smuss i hydraulikksystemet, eller la det forekomme kontaminering.

- Plasser et tappemat under filteret for å fange væsken som tappes ut når filteret og utluftingspluggene blir fjernet.
- Finn og fjern ventilpluggen på hvert gir
- Skru løs filteret for å fjerne det og kunne tappe væske fra drivsystemet.
- Gjenta denne prosedyren for begge filterne.

## Montere hydraulikkfilterne

- Påfør et tynt lag av hydraulikkvæske på overflaten av gummitetningen på hvert filter.
- Dreier filteret med klokken til gummitetningen kommer i kontakt med filteradapteren. Trekk deretter til filteret med ytterligere  $\frac{3}{4}$  til en full omdreining.

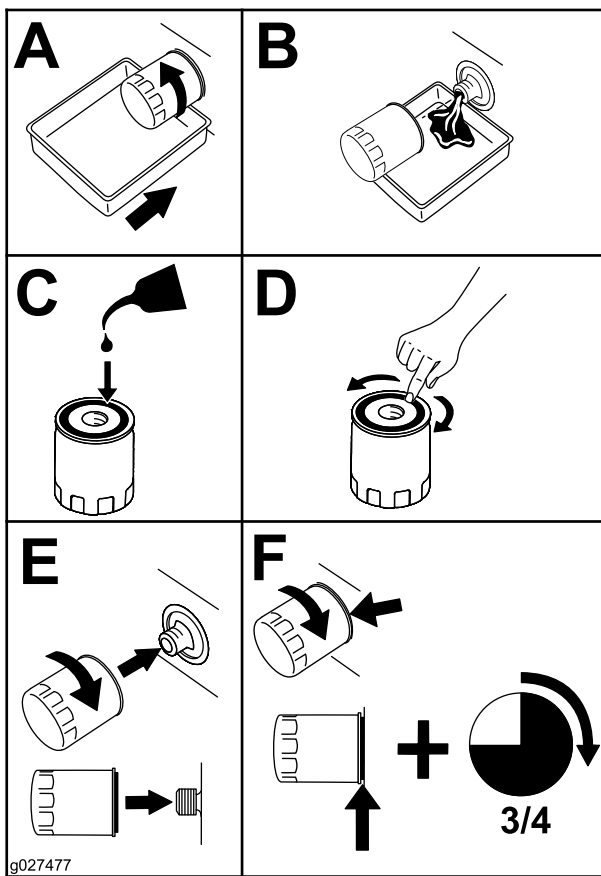

Figur 66

3. Gjenta dette på motsatt filter.
4. Monter filtervernene over hvert filter som du fjernet tidligere (Figur 65).
5. Bruk de tre skruene for å montere filtervernene (Figur 65).

## Fylle på hydraulikkvæske

1. Kontroller at utluftingspluggene blir fjernet før du tilsetter væsken.
2. Hell den spesifiserte væsken gjennom ekspansjonstanken inntil væsken kommer ut av ett av utluftingshullene. Se [Spesifikasjoner for hydraulikksystem](#) (side 42).
3. Monter utluftingspluggen (Figur 65).
4. Stram pluggen med et moment på 20 Nm.
5. Fortsett å tilsette væske gjennom ekspansjonstanken til det kommer ut væske av den andre utluftingspluggen på den andre girkassen.
6. Monter den motsatte utluftingspluggen.
7. Stram pluggen med et moment på 20 Nm.
8. Sving transakselværnene oppover og fest begge med to bolter og 2 muttere (Figur 64).
9. Monter verneplaten (Figur 63).

10. Fortsett å tilsette væske gjennom ekspansjonstanken til den når FULL COLD-linjen i ekspansjonstanken.
11. Gå videre til [Tømme det hydrauliske systemet](#) (side 44).

**Viktig:** Hvis man ikke utfører prosedyren for tømning av det hydrauliske systemet etter at man har skiftet hydraulikkfiltre og -væske, kan det føre til uopprettelig skade på transakseldrivsystemet.

## Tømme det hydrauliske systemet

1. Parker maskinen på en jevn overflate, koble fra kraftuttaket og sett på parkeringsbremsen.
2. Før du forlater førerplassen, må du slå av motoren, ta ut nøkkelen og vente til alle bevegelige deler står stille.
3. Hev baksiden av maskinen på jekkstøtter som er høye nok til å heve drivhjulene fra bakken.
4. Flytt begge omløpsspakene bakover gjennom nøkkelhullet og ned for å låse dem på plass (Figur 67).

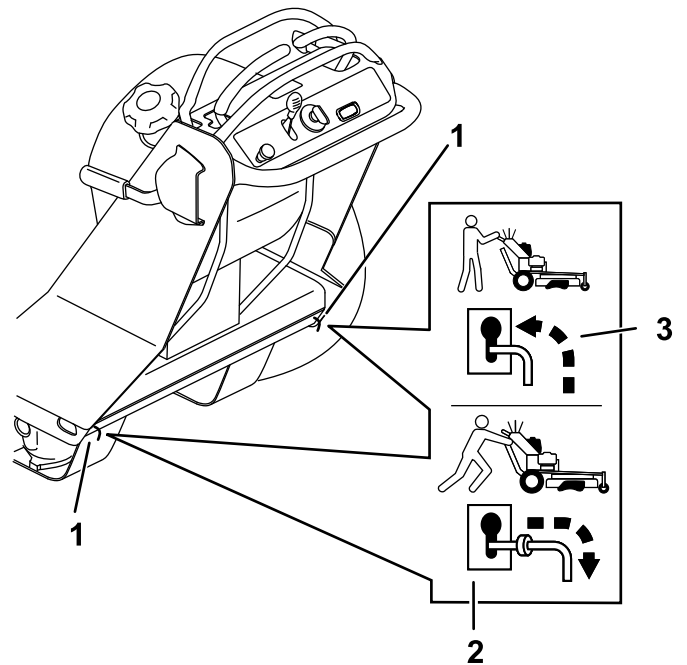

Figur 67

1. Plassering av omløpsspake
2. Spakstilling for å bruke maskinen
3. Spakposisjon for utlufting av girkassen
5. Start motoren. og flytt gasskontrollen til halv gass.

6. Flytt bevegelseskontrollspaken sakte mellom posisjonene full hastighet forover og full hastighet bakover fem ganger.
7. Slå av motoren og flytt de to omløpsspakene fremover gjennom nøkkelhullet og ned for å låse dem på plass (Figur 67).
8. Start motoren.
9. Flytt bevegelseskontrollspaken sakte mellom posisjonene full hastighet forover og full hastighet bakover fem ganger.
10. Slå av motoren og kontroller hydraulikkvæsknivået når det går ned og fyll på olje som nødvendig for å opprettholde korrekt nivå.
11. Gjenta fremgangsmåten til luften er fullstendig tømt fra systemet.  
**Merk:** Luft tømmes fra systemet når transakselen har normalt støynivå og beveger seg jevnt framover og bakover i normal hastighet.
12. Kontroller hydraulikkvæsknivået i ekspansjonstanken en siste gang, og etterfyll væske ved behov.

## Vedlikehold av klippeenhet

### Knivsikkerhet

En slitt eller skadet kniv kan brette, og deler kan slynges ut mot deg eller andre og føre til alvorlige personskader eller en dødsulykke.

- Undersøk knivbladene regelmessig for omfattende slitasje eller skade.
- Vær forsiktig når du kontrollerer knivene. Bruk hansker, og vær forsiktig når du utfører service på dem. Bare skift ut knivene. Du må aldri rette eller sveise dem.
- Vær forsiktig hvis maskinen har flere knivblader, da resten av knivene kan begynne å rotere når det ene knivbladet roteres.

### Overhale gressklipperknivene

#### Før du inspiserer eller overhaler knivene

1. Parker maskinen på en jevn overflate, koble fra kraftuttaket og sett på parkeringsbremsen.
2. Slå av motoren, ta ut nøkkelen, og koble tennpluggkablene fra tennpluggene.

#### Undersøke knivbladene

**Serviceintervall:** For hver bruk eller daglig

1. Undersøk kniveggene (Figur 68).
2. Hvis kniven er sløv eller hvis det er hakk i den, må den tas av og slipes. Se [Slipe knivene \(side 46\)](#).
3. Undersøk knivbladene, spesielt buen.
4. Hvis du finner sprekker, slitasje eller ser at det begynner å dannes spor i denne delen av kniven, må den skiftes ut øyeblikkelig (Figur 68).

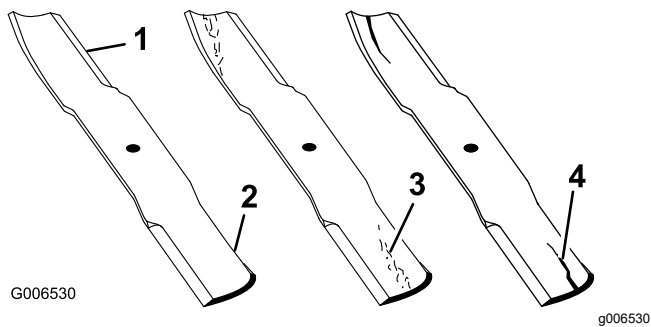

Figur 68

- |            |                          |
|------------|--------------------------|
| 1. Knivegg | 3. Slitasje/hulldannelse |
| 2. Knivbue | 4. Sprekk                |

## Kontrollere om en kniv er bøyd

1. Roter knivene til endene vender fremover og bakover.
2. Mål fra en jevn overflate til kniveggen, posisjon A, på kniven (Figur 69).

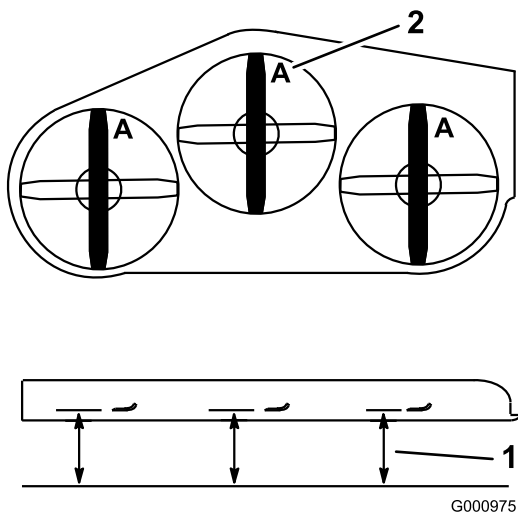

Figur 69

1. Mål her er fra kniv til hard overflate
2. Posisjon A

3. Roter den motsatte enden av kniven fremover.
4. Mål fra en jevn overflate til kniveggen i samme posisjon som i trinn 2 ovenfor.

**Merk:** Forskjellen mellom avstanden i trinn 2 og 3 må ikke være over 3 mm.

**Merk:** Hvis dette målet overskrider 3 mm, erstatter du kniven.

## ⚠ ADVARSEL

En kniv som er bøyd eller ødelagt kan brette og forårsake alvorlig skade på deg eller andre i nærheten.

- Bytt alltid ut bøyd eller ødelagte kniver.
- Du må ikke file eller lage skarpe hakk i kanten eller overflaten på kniven.

## Demontere knivene

Bytt ut kniven hvis den treffer en hard gjenstand, er ute av balanse eller er bøyd. For best mulig ytelse og for å holde maskinen i sikkerhetsgodkjent stand bruker du bare ekte Toro-reservekniver. Hvis du bruker reservedeler fra andre produsenter, kan det være i uoverensstemmelse med sikkerhetsstandardene.

1. Hold knivenden med en fille eller en tykk hanske.
2. Fjern knivbolten, bueskiven og kniven fra spindelakselen (Figur 70).

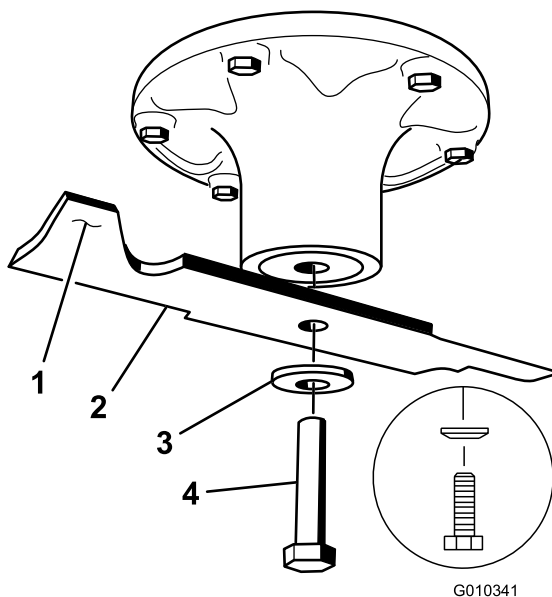

Figur 70

- |                           |               |
|---------------------------|---------------|
| 1. Vingeområdet på kniven | 3. Buet skive |
| 2. Kniv                   | 4. Knivbolt   |

## Slipe knivene

1. Bruk en fil til å slipe eggen i begge ender av hver kniv (Figur 71).

**Merk:** Oppretthold den originale vinkelen.

**Merk:** Kniven opprettholder balansen hvis like mye materiale fjernes fra begge kniveggene.

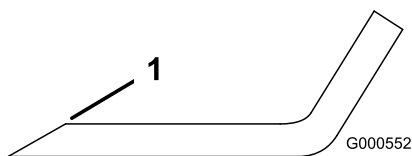

Figur 71

g000552

1. Slip kniven i original vinkel.

2. Sjekk knivens balanse ved å legge den på en balanseringsinnretning (Figur 72).

**Merk:** Hvis kniven holder seg i horisontal stilling, har den riktig balanse og kan brukes.

**Merk:** Hvis kniven ikke er i balanse, fil bort litt av metallet på enden av vingeområdet (Figur 71).

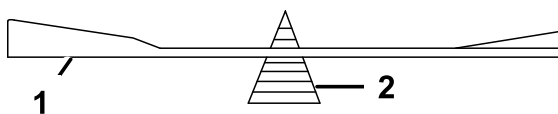

Figur 72

g000553

1. Kniv

2. Balanseringsinnretning

3. Fortsett med dette helt til kniven er balansert.

## Montere knivbladene

**Serviceintervall:** Årlig

1. Undersøk knivbolten for skadde gjenger. Skift ut bolten og bueskiven etter behov.
2. Monter kniven på spindelakselen (Figur 73).

**Viktig:** Buen på kniven må vende oppover, mot innsiden av klippeenheten, for å sikre riktig klipping.

3. Monter bueskiven og knivbolten (Figur 73).

**Merk:** Bueskivekonusen må installeres mot bolthodet (Figur 73).

4. Trekk til knivbolten til 115–150 Nm.

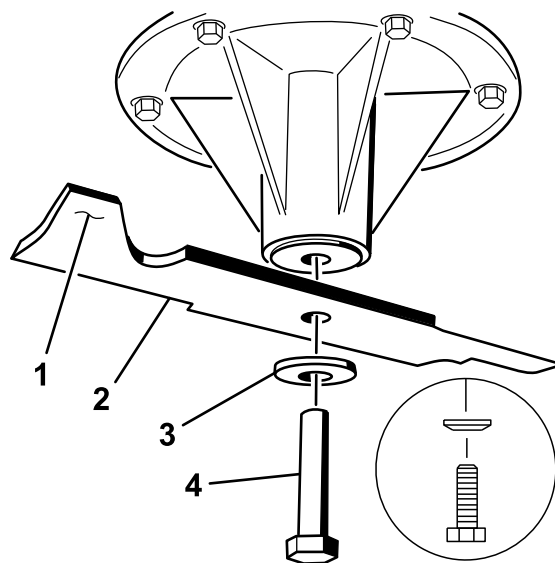

Figur 73

G004536

g004536

- |                           |               |
|---------------------------|---------------|
| 1. Vingeområdet på kniven | 3. Buet skive |
| 2. Kniv                   | 4. Knivbolt   |

## Nivellere klippeenheten

### Klargjøre maskinen

Sjekk at klippeenheten er i vater hver gang du monterer klippeenheten eller du ser at plenen blir klippet ujevnt.

Rett opp klippeenheten på tvers før du justerer hellingsvinkel på langs.

1. Parker maskinen på en jevn overflate, koble fra kraftuttaket og sett på parkeringsbremsen.
2. Slå av motoren, ta ut nøkkelen, og koble tennpluggkablene fra tennpluggene.
3. Kontroller dekktrykket på begge drivdekkene. Se [Kontrollere trykket i dekkene \(side 34\)](#).
4. Klippeenheten må sjekkes for bøydde kniver. Eventuelle bøydde kniver må fjernes og skiftes ut. Se [Overhale gressklipperknivene \(side 45\)](#).
5. Senk klippeenheten til en klippehøyde på 76 mm.

### Kontrollere side-til-side-nivået

1. Plasser knivene sidelengs.
2. Mål ved punktene **B** og **C** på en jevn flate til knivtuppens knivegg (Figur 74).



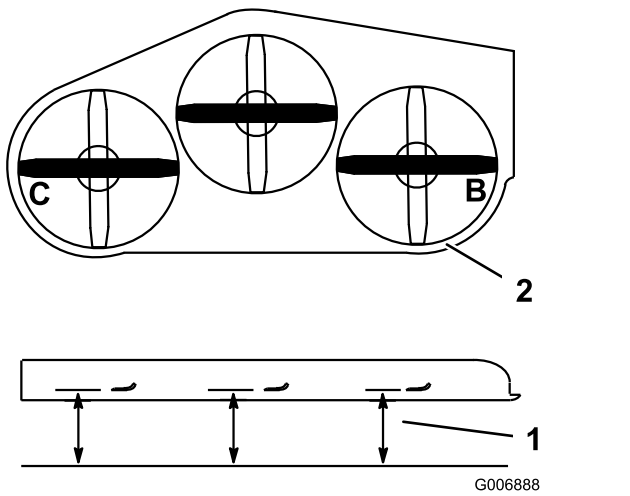

Figur 74

1. Mål på en jevn overflate
2. Mål knivene ved punktene B og C

3. Forskjellen mellom målingene B og C skal ikke være på mer enn 6 mm.

**Merk:** Se [Nivellere klippeenheten \(side 48\)](#) hvis den ikke er korrekt.

## Kontrollere klippeenhetens stigning på langs

1. Juster lufttrykket i bakdekkene i henhold til de korrekte spesifikasjonene.
2. Plasser én kniv på langs. Mål ved punktene A og B på en jevn flate til knivtuppens knivegg ([Figur 75](#)).

**Merk:** Gressklipperkniven skal være 6 mm lavere foran ved A enn bak ved B.

3. Roter knivene og gjenta for de andre knivene.

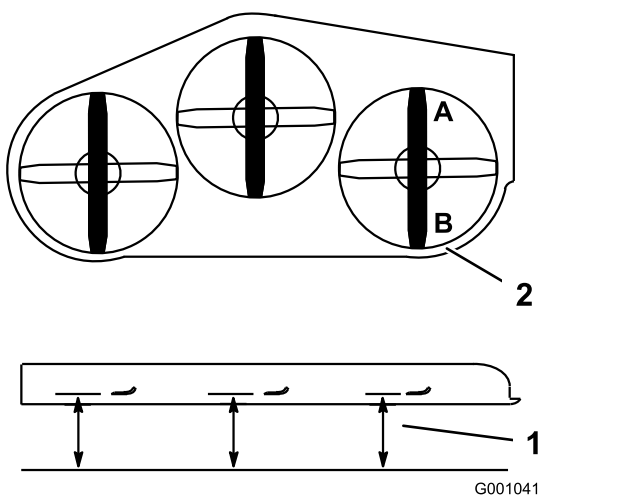

Figur 75

1. Mål kniven ved punktene A og B
2. Mål på en jevn overflate

4. Hvis stigningen på langs er ikke riktig, se [Nivellere klippeenheten \(side 47\)](#).

## Nivellere klippeenheten

1. Parker maskinen på en jevn overflate, koble fra kraftuttaket og sett på parkeringsbremsen.
2. Før du forlater førerplassen, må du slå av motoren, ta ut nøkkelen og vente til alle bevegelige deler står stille.
3. Sett klippehøydespaken til 76 mm-posisjonen. Se [Justere klippehøyden \(side 18\)](#)
4. Plasser to blokker, med en tykkelse på 6,6 cm hver, under hver side av kanten foran på klippeenheten, men ikke under brakettene til antiskalperingsvalsene ([Figur 76](#)).
5. Plasser to blokker, med en tykkelse på 7,3 cm hver, under den bakre kanten på klippeenheten, én på hver side av klippeenheten ([Figur 76](#)).

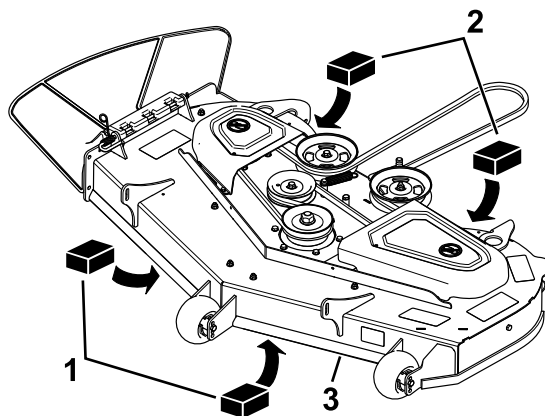

Figur 76

Klippeenhet på 122 cm er vist

1. Trekloss: 6,6 cm tykk
2. Trekloss: 7,3 cm tykk
3. Fremre kant

6. Løsne justeringsboltene på alle fire hjørner av klippeenheten, slik at klippeenheten sitter på alle fire klosser.



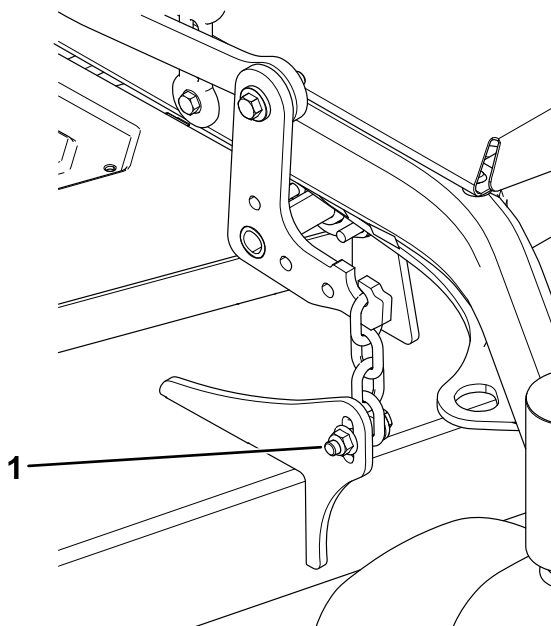

Figur 77

g300452

1. Justeringsbolt

7. Sørg for at kjedene er stramme, og stram til boltene.
8. Kontroller hellingen side-til-side og stigningen på langs. Se [Kontrollere side-til-side-nivået \(side 47\)](#) og [Kontrollere klippeenhetens stigning på langs \(side 48\)](#).

## Skifte gressavlederen

**Serviceintervall:** For hver bruk eller daglig—Kontroller om gressavlederen er skadet.

### ⚠ ADVARSEL

En utildekket utslippsåpning kan føre til at maskinen slynger objekter mot deg eller tilskuere, noe som kan resultere i alvorlig skade. Det kan også oppstå kontakt med kniven.

Du må aldri bruke maskinen uten at du har montert en kvernplate, utslippsavleder eller gressoppsamler.

1. Koble fjæren fra hakket i avlederbraketten og før stangen ut av de sveisede klippeenhetsbrakettene, fjær og utslippsavlederen ([Figur 78](#)).

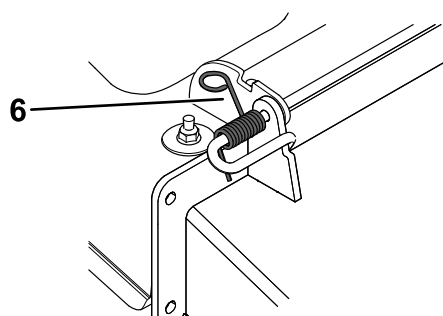
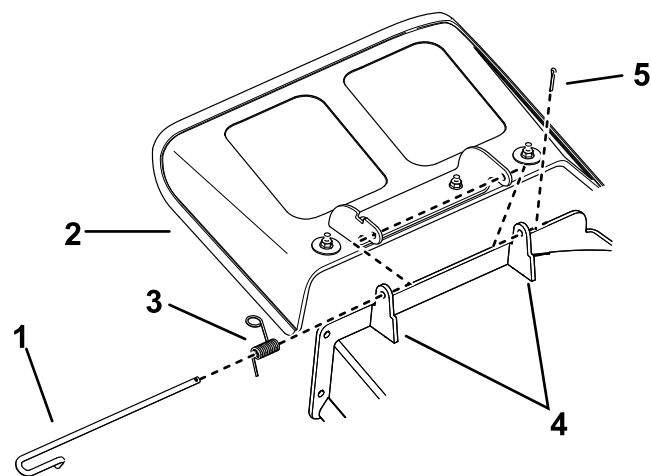

Figur 78

g302010

- |            |                                 |
|------------|---------------------------------|
| 1. Stang   | 4. Klippeenhetsbraketter        |
| 2. Avleder | 5. Hårnålssplint                |
| 3. Fjær    | 6. Fjær installert over stangen |

2. Fjern den skadde eller slitte utslippsavlederen.

3. Plasser den nye utslippsavlederen med brakettene mellom de sveisede brakettene på klippeenheten som vist i [Figur 79](#).
4. Monter fjæren på den rette enden av stangen.
5. Plasser fjæren på stangen som vist i [Figur 79](#), slik at den kortere enden kommer fra under stangen før krummingen og går over stangen når den kommer tilbake fra krummingen.
6. Løft løkkeenden av fjæren, og plasser den i hakket på avlederbraketten ([Figur 79](#)).

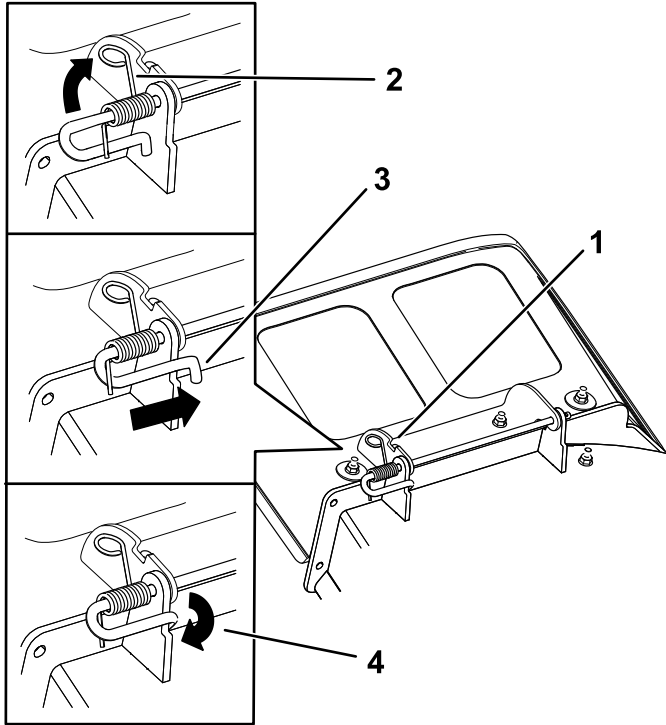

Figur 79

g297573

- |   |  |
|---|--|
| 1. Stang- og fjærenheten monteret                             | 3. Stang, kort ende, flyttet bak klippeenhetsbraketten |
| 2. Løkkeenden av fjæren monteret i hakket på avlederbraketten | 4. Kort ende, holdt i klippeenhetsbraketten.           |

7. Fest stang- og fjærenheten ved å vri den, slik at den korte enden av stangen er bak klippeenhetsbraketten som er sveiset til klippeenheten ([Figur 79](#)).

**Viktig:** Gressavlederen må være fjærbelastet i den nedre posisjonen. Løft avlederen for å teste at den smekker ned til den nederste posisjonen.

## Rengjøring

### Rengjøre under klippeenheten

**Serviceintervall:** For hver bruk eller daglig

Fjern oppsamling av gress under enhetens underside hver dag.

1. Parker maskinen på en jevn overflate, koble fra kraftuttaket og sett på parkeringsbremsen.
2. Slå av motoren, ta ut nøkkelen, og koble tennpluggkablene fra tennpluggene.
3. Hev fremsiden av maskinen med en jekk, og bruk jekkstøtter til å støtte maskinen.
4. Rengjør maskinen med en fille. Maskinen må ikke trykkvaskes.

### Avhending av avfall

Motorolje, batterier, hydraulikkvæske og motorkjølevæske er forurensende for miljøet. Avhend disse i henhold til nasjonale eller lokale regelverk.

# Lagring

## Sikkerhet ved oppbevaring

- Slå av maskinen, fjern tenningsnøkkelen, vent til alle bevegelige deler har stoppet og la maskinen kjøle seg ned før du justerer, utfører service på, rengjør eller setter den til oppbevaring.
- La motoren bli kald før lagring av maskinen.
- Ikke oppbevar maskinen eller drivstoffet i nærheten av flammer, og ikke tøm drivstoffet innendørs.

## Rengjøre og lagre maskinen

1. Parker maskinen på en jevn overflate, koble fra kraftuttaket og sett på parkeringsbremsen.
2. Før du forlater førerplassen, må du slå av motoren, ta ut nøkkelen og vente til alle bevegelige deler står stille.
3. Rengjør alle utvendige deler på maskinen for gress, smuss og skitt, spesielt motoren og det hydrauliske systemet.

**Viktig:** Du kan vaske maskinen med skånsomt vaskemiddel og vann. Maskinen må ikke trykkvaskes. Unngå overdreven bruk av vann, spesielt nær kontrollpanelet, motoren og de hydrauliske pumpene og motorene.

4. Kontroller at parkeringsbremsen virker. Se [Teste parkeringsbremsen \(side 37\)](#).
5. Vedlikehold luftrenseren. Se [Overhale luftrenseren \(side 25\)](#).
6. Smør maskinen. Se [Smøre maskinen \(side 24\)](#).
7. Bytt veivhusolje. Se [Skifte motorolje \(side 27\)](#).
8. Kontroller trykket i dekkene. Se [Kontrollere trykket i dekkene \(side 34\)](#).
9. Bytt ut batteriet. Se [Vedlikeholde batteriet \(side 31\)](#).
10. Skrap bort oppsamlet gress og skitt fra gressklipperens underside, og spyl maskinen med en hageslange.

**Merk:** Kjør maskinen med knivkontrollbryteren (kraftuttak) innkoblet og motoren på høy tomgang i to til fem minutter etter vask.

11. Kontroller knivenes tilstand. Se [Overhale gressklipperknivene \(side 45\)](#).
12. Klargjør maskinen for oppbevaring over 30 dager som følger:
  - A. Bland drivstoffstabiliserings-/kondisjoneringsmiddel med petroleumbase i det ferske

drivstoffet på tanken. Følg blandingsinstruksjonene fra produsenten av drivstoffstabiliseringsmiddelet. Stabiliseringsmidler med alkoholbase (etanol eller metanol) må ikke brukes.

- B. Kjør motoren i fem minutter for å fordele det behandlede drivstoffet i drivstoffsystemet.
- C. Slå av motoren, la den kjøles ned og tøm drivstofftanken.
- D. Start motoren og kjør den til den stopper.
- E. Drivstoff må kasseres i henhold til lokale forskrifter. Resirkuler drivstoffet i samsvar med lokale forskrifter.

**Viktig:** Ikke oppbevar drivstoff som inneholder stabiliserings-/kondisjoneringsmiddel, lenger enn anbefalt av produsenten av middelet.

13. Fjern og sjekk tilstanden til tennpluggen(e). Se [Overhale tennpluggen \(side 28\)](#). Når tennpluggen(e) er tatt ut, heller du 30 ml (to spiseskjeer) med motorolje i tennplugghullet. Bruk starteren til å starte motoren og fordele oljen på innsiden av sylindere. Monter tennpluggen(e). Ikke monter ledningen på tennpluggen(e).
14. Kontroller og stram alle fester. Alle skadde eller defekte deler må repareres eller skiftes ut.
15. Reparer alle riper eller avskallinger i lakken. Du kan kjøpe maling hos ditt autoriserte forhandlerverksted.
16. Maskinen må oppbevares rent og tørt i en garasje, eller på et lager. Ta nøkkelen ut av tenningen og hold den utenfor barns eller andre uautoriserte brukeres rekkevidde. Dekk til maskinen for å beskytte den og holde den ren.

# Feilsøking

Problem	Mulig årsak	Løsning
Drivstofftanken viser tegn på sammenbrudd, eller maskinen går stadig tom for drivstoff.	<ol style="list-style-type: none"> <li>1. Luftfilterets papirelement er tilstoppet.</li> </ol>	<ol style="list-style-type: none"> <li>1. Rengjør papirelementet.</li> </ol>
Motoren overoppheites.	<ol style="list-style-type: none"> <li>1. For stor motorbelastning.</li> <li>2. Oljenivået i veivhuset er lavt.</li> <li>3. Kjøleribbene og luftpassasjene under motorviftehuset er tilstoppet.</li> <li>4. Luftrenseren er skitten.</li> <li>5. Det er smuss, vann eller gammelt drivstoff i drivstoffsystemet.</li> </ol>	<ol style="list-style-type: none"> <li>1. Reduser bakkehastigheten.</li> <li>2. Tilsett olje til veivhuset.</li> <li>3. Fjern hindringen i kjøleribbene og luftpassasjene.</li> <li>4. Rengjør eller bytt ut luftrenseret.</li> <li>5. Kontakt et autorisert forhandlerverksted</li> </ol>
Startmotoren kjører ikke.	<ol style="list-style-type: none"> <li>1. Kraftuttaket er tilkoblet.</li> <li>2. Batteriet er flatt.</li> <li>3. De elektriske forbindelsene er korroderte eller løse.</li> <li>4. En sikring har gått.</li> <li>5. Et relé eller en bryter er skadd.</li> </ol>	<ol style="list-style-type: none"> <li>1. Koble fra kraftuttaket.</li> <li>2. Lad opp batteriet.</li> <li>3. Kontroller at de elektriske forbindelsene har god kontakt.</li> <li>4. Bytt ut sikringen.</li> <li>5. Kontakt et autorisert forhandlerverksted.</li> </ol>
Motoren vil ikke starte, er vanskelig å starte eller går ikke.	<ol style="list-style-type: none"> <li>1. Drivstofftanken er tom.</li> <li>2. Choken (hvis aktuelt) er ikke på.</li> <li>3. Luftrenseren er skitten.</li> <li>4. Tennpluggkabelen/-kablene er løs(e) eller frakoblet.</li> <li>5. Tennpluggen(e) er ripet(e) eller sprukket, eller åpningen er feil.</li> <li>6. Det er smuss i drivstoffilteret.</li> <li>7. Det er smuss, vann eller gammelt drivstoff i drivstoffsystemet.</li> <li>8. Det er feil drivstoff på drivstofftanken.</li> <li>9. Oljenivået i veivhuset er lavt.</li> </ol>	<ol style="list-style-type: none"> <li>1. Fyll drivstofftanken.</li> <li>2. Flytt chokespaken til PA-stillingen.</li> <li>3. Rengjør eller bytt ut luftrenseret.</li> <li>4. Fest ledningen(e) til tennpluggen.</li> <li>5. Monter ny(e) tennplugg(er) med korrekt åpning.</li> <li>6. Bytt ut drivstoffilteret.</li> <li>7. Kontakt et autorisert forhandlerverksted.</li> <li>8. Tøm tanken og fyll på riktig drivstoff.</li> <li>9. Tilsett olje til veivhuset.</li> </ol>
Motoren mister kraft.	<ol style="list-style-type: none"> <li>1. For stor motorbelastning.</li> <li>2. Luftrenseren er skitten.</li> <li>3. Oljenivået i veivhuset er lavt.</li> <li>4. Kjøleribbene og luftpassasjene under motorviftehuset er tilstoppet.</li> <li>5. Tennpluggen(e) er ripet(e) eller sprukket, eller åpningen er feil.</li> <li>6. Drivstofftankventilen er blokkert.</li> <li>7. Det er smuss på drivstoffilteret.</li> <li>8. Det er smuss, vann eller gammelt drivstoff i drivstoffsystemet.</li> <li>9. Det er feil drivstoff på drivstofftanken.</li> </ol>	<ol style="list-style-type: none"> <li>1. Reduser bakkehastigheten.</li> <li>2. Rengjør luftrenseret.</li> <li>3. Tilsett olje til veivhuset.</li> <li>4. Fjern hindringen i kjøleribbene og luftpassasjene.</li> <li>5. Monter ny(e) tennplugg(er) med korrekt åpning.</li> <li>6. Kontakt et autorisert forhandlerverksted.</li> <li>7. Bytt ut drivstoffilteret.</li> <li>8. Kontakt et autorisert forhandlerverksted.</li> <li>9. Tøm tanken og fyll på riktig drivstoff.</li> </ol>
Maskinen kjører ikke.	<ol style="list-style-type: none"> <li>1. Nivået av hydraulikkvæske er lavt.</li> <li>2. Det er luft i hydraulikksystemet.</li> <li>3. En pumpedrivrem sklir.</li> <li>4. En pumpedrivrems blindfjær mangler.</li> <li>5. Pumpens omløpsventiler er åpne.</li> </ol>	<ol style="list-style-type: none"> <li>1. Fyll på hydraulikkvæske i tanken.</li> <li>2. Tapp luften ut av det hydrauliske systemet.</li> <li>3. Skift pumpedrivremmen.</li> <li>4. Skift blindfjæren til pumpedrivremmen.</li> <li>5. Stram omløpsventilene. Stram til 12–15 Nm.</li> </ol>

Problem	Mulig årsak	Løsning
Det er unormal vibrasjon.	<ol style="list-style-type: none"> <li>1. Gressklipperkniven(e) er bøyd(e) eller ubalansert(e).</li> <li>2. En knivmonteringsbolt er løs.</li> <li>3. Monteringsboltene i motoren er løse.</li> <li>4. En motorremskive, lederull eller knivremskive er løs.</li> <li>5. En motorremskive er skadet.</li> <li>6. En knivspindel er bøyd.</li> </ol>	<ol style="list-style-type: none"> <li>1. Monter ny(e) kniv(er).</li> <li>2. Stram til knivmonteringsbolten.</li> <li>3. Stram motormonteringsboltene.</li> <li>4. Stram til den aktuelle skiven.</li> <li>5. Kontakt et autorisert forhandlerverksted.</li> <li>6. Kontakt et autorisert forhandlerverksted.</li> </ol>
Klippehøyden er ujevn.	<ol style="list-style-type: none"> <li>1. Kniven(e) er sløv(e).</li> <li>2. Gressklipperkniven(e) er bøyd(e).</li> <li>3. Klippeenheten er ikke rettet opp.</li> <li>4. Klippeenhetsstigningen er feil.</li> <li>5. Klippeenhetens underside er skitten.</li> <li>6. Trykket i dekkene er feil.</li> <li>7. En knivspindel er bøyd.</li> </ol>	<ol style="list-style-type: none"> <li>1. Slip kniven(e).</li> <li>2. Monter ny(e) kniv(er).</li> <li>3. Rett opp klippeenheten på tvers.</li> <li>4. Juster stigningen på langs.</li> <li>5. Rengjør klippeenhetens underside.</li> <li>6. Juster trykket i dekkene.</li> <li>7. Kontakt et autorisert forhandlerverksted.</li> </ol>
Knivene roterer ikke.	<ol style="list-style-type: none"> <li>1. En pumpedrivrem er slitt, løs eller ødelagt.</li> <li>2. En pumpedrivrem sitter ikke på lederullen.</li> <li>3. En klipperem er slitt, løs eller ødelagt.</li> <li>4. En klippeenhetsrem sitter ikke på remskiven.</li> <li>5. En ledefjær er brukket eller mangler.</li> <li>6. Den elektriske clutchen er feiljustert.</li> <li>7. Clutchkoblingen eller ledningen er skadet.</li> <li>8. Den elektriske clutchen er skadet.</li> <li>9. Sikkerhetssperresystemet hindrer knivene i å rotere.</li> <li>10. Kraftuttaksbryteren er defekt.</li> </ol>	<ol style="list-style-type: none"> <li>1. Kontroller remmens spenning.</li> <li>2. Monter ny drivrem, og kontroller justeringsakslene og remførerne for korrekt stilling.</li> <li>3. Monter klippeenhetens nye rem.</li> <li>4. Monter klipperemskiven og kontroller at lederullen, lederullarmen og fjæren befinner seg i korrekt stilling og fungerer som de skal.</li> <li>5. Skift ut fjæren.</li> <li>6. Juster clutchens elektrodeavstand.</li> <li>7. Kontakt et autorisert forhandlerverksted.</li> <li>8. Kontakt et autorisert forhandlerverksted.</li> <li>9. Kontakt et autorisert forhandlerverksted.</li> <li>10. Kontakt et autorisert forhandlerverksted.</li> </ol>
Lederen på klippeenheten lager bråk.	<ol style="list-style-type: none"> <li>1. Lederullarmen er i kontakt med lederstoppen.</li> </ol>	<ol style="list-style-type: none"> <li>1. Juster lederullarmen.</li> </ol>

# Skjemaer

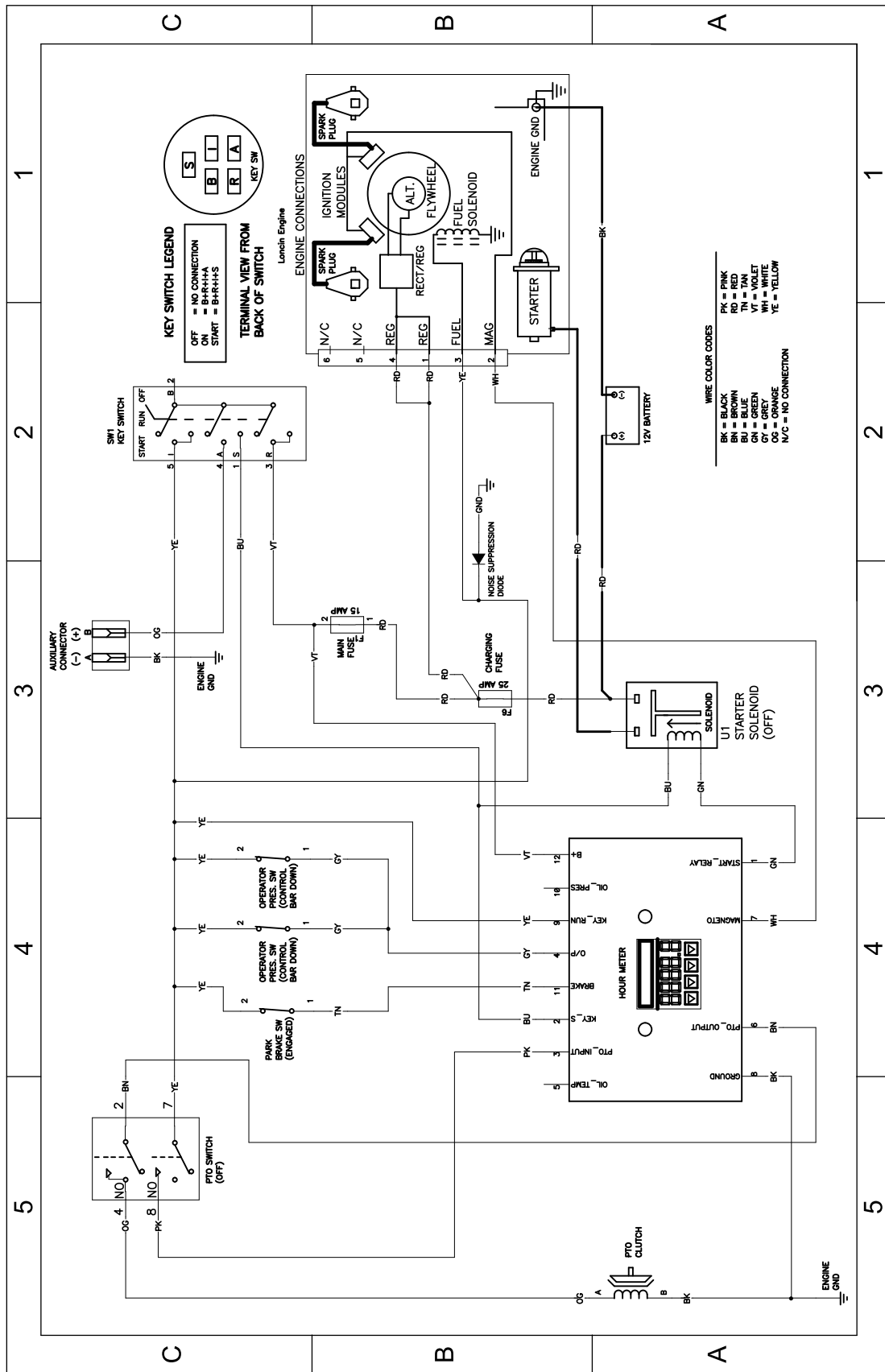

Elektronikkskjema – 139-2853 (Rev. A)

g302778

**Notat:**

## Personvernerklæring for EØS/Storbritannia

### Slik bruker Toro personopplysningene dine

Toro Company («Toro») respekterer ditt personvern. Når du kjøper våre produkter, kan vi samle inn personopplysninger om deg, enten direkte fra deg eller via den lokale Toro-avdelingen eller -forhandleren. Toro bruker disse opplysningene for å innfri kontraktsfestede forpliktelser – slik som å registrere garantien din, behandle garantikravet ditt eller kontakte deg i tilfelle en produkttilbakekalling – og til legitime forretningsformål – slik som å måle kundetilfredshet, forbedre produktene våre og utstyre deg med produktinformasjon som kan være av interesse. Toro kan dele personopplysningene dine med våre datterselskaper, forhandlere eller andre forretningspartnere i forbindelse med disse aktivitetene. Vi kan også oppgi personopplysninger når dette kreves under loven eller i forbindelse med salg, kjøp eller sammenslåing av en virksomhet. Vi vil ikke selge personopplysningene dine til andre selskaper for markedsføringsformål.

### Bevaring av personopplysninger

Toro vil bevare dine personopplysninger så lenge som det er relevant for de ovennevnte formålene og i samsvar med lovfestede krav. Hvis du vil ha mer informasjon om gjeldende bevaringsperioder, kan du kontakte [legal@toro.com](mailto:legal@toro.com).

### Toros forpliktelse til sikkerhet

Personopplysningene dine kan behandles i USA eller et annet land som kan ha mindre strenge personvernlover enn landet du er bosatt i. Når vi overfører opplysningene dine utenfor landet du er bosatt i, vil vi iverksette lovfestede, påbudte tiltak for å sikre at det er på plass skikkelige vern som beskytter opplysningene dine og sikrer at de behandles sikkert.

### Tilgang og korrigering

Du kan ha retten til å korrigere eller gjennomgå personopplysningene dine eller motsette deg eller begrense behandlingen av opplysningene dine. For å gjøre dette må du kontakte oss på e-post på [legal@toro.com](mailto:legal@toro.com). Hvis du har bekymringer om hvordan Toro har behandlet personopplysningene dine, oppfordrer vi deg til å ta dette opp direkte med oss. Vær oppmerksom på at bosatte i Europa har retten til å klage til det lokale datatilsynet.